

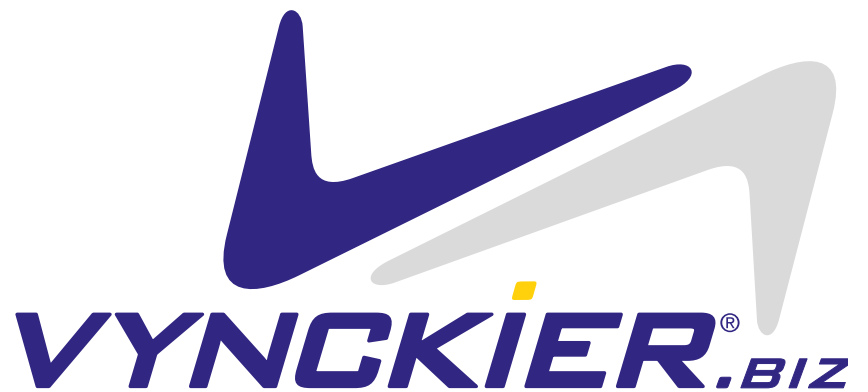

# CATALOGUS

2024-2025









 NEW 189	 190	 NEW 191	 NEW 191	 194
 194	 195	 197	 NEW 198	 198
 200	 NEW 201	 202	 202	 NEW 203
 204	 204	 205	 206	 206
 207	 NEW 209	 211	 212	 213
 NEW 213	 NEW 213	 215	 216	 217
 218	 219	 221	 221	 NEW 222
 NEW 222	 223	 223	 225	 226
 NEW 227	 NEW 227	 228	 233	 234

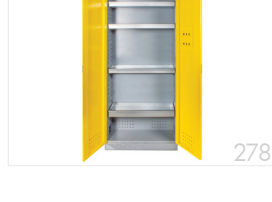
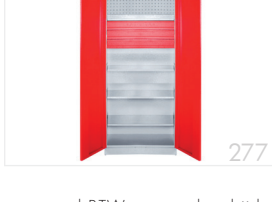
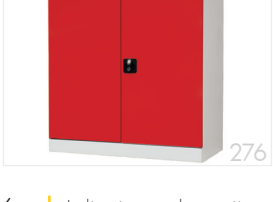
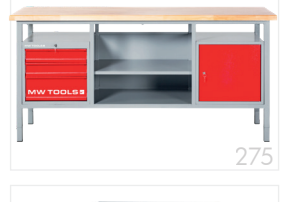
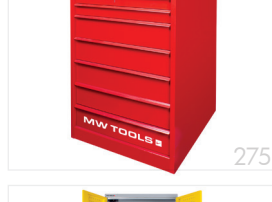
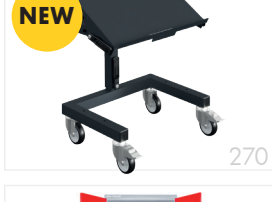
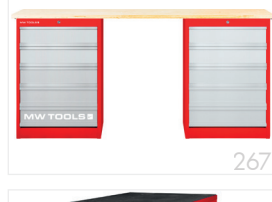
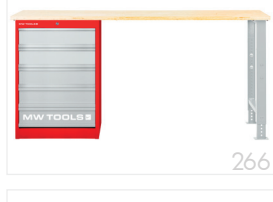
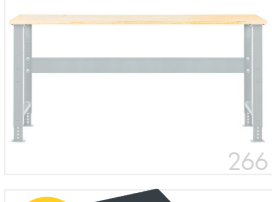
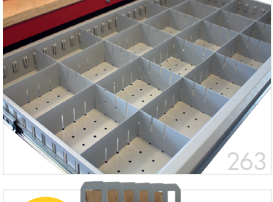
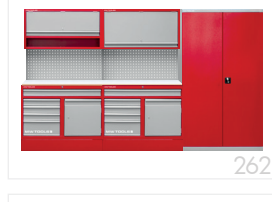
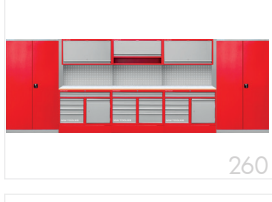
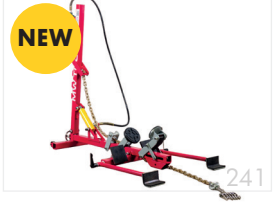

 279	 280	 281	 281	 282
 284	 284	 285	 285	 286
 286	 287	 288	 289	 289
 290	 290	 291	 292	 293
 294	 297	 297	 297	 299
 299	 300	 300	 301	 301
 304	 305	 306	 307	 308
 309	 311	 313	 315	 321
 321	 323	 327	 329	 330

 330	<b>NEW</b>  331	 333	 334	<b>NEW</b>  336
 339	<b>NEW</b>  340	 340	 343	 344
 346	 348	 349	 350	 351
 352	<b>NEW</b>  354	 356	 357	<b>NEW</b>  360
 361	 363	 364	 366	 367
<b>NEW</b>  372	 375	 376	 376	 378
 378	 379	 380	 380	 381
 382	 383	<b>NEW</b>  385	<b>NEW</b>  387	 389
 391	 392	 393	 394	 396





## VYNCKIER.BIZ

*dagelijkse update*

Onze website wordt **dagelijks geüpdated** met de meest recente productinformatie en prijzen. Eindgebruikers kunnen via de website eveneens een VYNCKIER dealer zoeken.





## LEIDINGGEVENDE IMPORTEUR EN VERDELER VAN **PROFESSIONELE TOOLS & MACHINES VOOR DE WERKPLAATS**

Al sinds 1992 groeit en investeert **Vynckier** in het optimaliseren en uitbreiden van de activiteit. Het succes is gebaseerd op **kwaliteit voor de juiste prijs**, een **sterke logistiek**, **praktijkgerichte opleiding** en een **correcte dienst-na-verkoop**.

**1500 m<sup>2</sup>**

EIGEN HERSTELDIENST

**3000 m<sup>2</sup>**

SHOWROOM

**20.000 m<sup>2</sup>**

MAGAZIJN



### **GROTE VOORRAAD VIA ONS DISTRIBUTIECENTRUM**

In ons state-of-the-art magazijn investeren we continu. Onze logistieke systemen zijn dan ook geoptimaliseerd en geïntegreerd met de systemen van onze logistieke partners.

## KNOWHOW EN ERVARING

Onze **meertalige klantendienst** beantwoordt alle vragen, geeft **advies** bij productkeuzes en zoekt **oplossingen op maat**.

Onze DIENST-NA-VERKOOP met gekwalificeerde vaste technici zorgt voor een **correcte levering en volledige installatie**, elektrische aansluiting en indienststelling.

Onze PRODUCTMANAGERS stellen een **totaalpakket** samen waarbij ze niet alleen oog hebben voor de producten en hun kwaliteit, ze evalueren ook de verschillende leveranciers op levergarantie en dienst na verkoop.



## SECTOREN

**INDUSTRIE**  
**BOUW**  
**AUTOMOTIVE**  
**TECHNISCH**  
**ONDERWIJS**



## ALLE NODIGE TECHNISCHE ONDERSTEUNING

Dankzij onze one-to-one opleidingen haalt de klant alles uit zijn apparatuur.

De handleidingen en wisselstukkenlijsten zijn **makkelijk beschikbaar** in de **eigen taal**. Alle herstellingen gebeuren in de eigen werkplaats, bij de klant of op de werf. Dankzij onze  **korte interventietijd** is de klant snel geholpen. Voor grotere of complexere toestellen verzorgen wij ook onderhoud op maat.

## OPLOSSING OP MAAT ?

Aarzel niet om één van onze dealers te contacteren. We bespreken uw project en komen vast tot een oplossing. Meer info: **www.vynckier.biz**

KWALITATIEVE  
PRODUCTEN EN DIENSTEN  
VOOR DE WERKPLAATS



**SUCCES & OPTIMALE  
PRODUCTIVITEIT  
GEGARANDEERD**

## ALLES SNEL OP UW WERKPLAATS

In ons centraal magazijn hebben we **80.000 producten op voorraad**. Via ons netwerk van **professionele dealers** kunnen we een snelle levering garanderen: binnen de 24 uur in de Benelux en binnen de 72 uur in andere Europese landen.

De dealers zijn het **eerste aanspreekpunt** voor de eindklanten. Als experts staan zij u dagelijks bij met productadvies, informatie over nieuwe trends en professionele begeleiding.

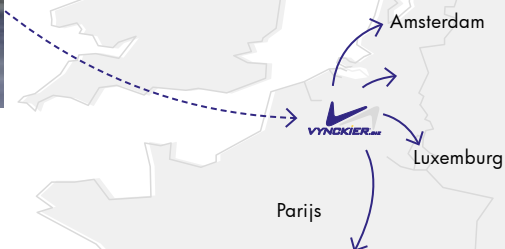

### ONZE 4 KEYS

**BETROUWBARE LEVERANCIERS**  
**VLOTTE LEVERING**  
**DIENST NA VERKOOP**  
**EXPERTS MET ADVIES**

### LEVERING

Benelux: 24u

Frankrijk: tussen 2 en 5 dagen

Rest van Europa: 72u

# VAN SCHROEVENDRAAIER TOT CNC-MACHINE

Wij hebben het grootste aanbod van **tools tot machines** van uitsluitend **kwaliteitsmerken** die een gebruiksvriendelijke oplossing bieden voor elke toepassing. Als **Vynckier** het aanbiedt, ben je zeker dat het goed is.

Onze producten delen we op in 8 groepen:



Metaalmachines



Houtmachines



Werkplaats  
machines

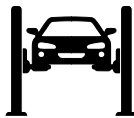

Auto



Werkplaats  
inrichting



Handgereedschap



Agro en bouw



HVAC



Outlet

## ONZE MERKEN

**OPTIMUM**<sup>®</sup>  
MASCHINEN - GERMANY

**TENGOOLS**



**HECO**

**aircraft**  
Drucklufttechnik

**LIMIT**



**metalkraft**  
Metallbearbeitungsmaschinen

**MW TECH**

**ZECA**

**cleancraft**  
Reinigungstechnik

**MW TOOLS**

**TELWIN**  
FOR THE INDUSTRY

**holzkraft**  
Holzbearbeitungsmaschinen

**JET**

**OMCN**

# LET'S GET DIGITAL

## VYNCKIER.BIZ

### DAGELIJKSE UPDATE

Onze website wordt **dagelijks geüpdated** met de meest recente productinformatie en prijzen.

Eindgebruikers kunnen via de website eveneens de dichtstbijzijnde VYNCKIER dealer zoeken.



## VBUSINESS.EU

### UW PERSOONLIJKE TOEGANG

Via V-Business hebben VYNCKIER dealers toegang tot business to business informatie en een reeks handige tools. Zo kan men online **bestellingen plaatsen** op een snelle en zeer gebruiksvriendelijke manier. Men kan ook alle openstaande orders en lopende herstellingen opvolgen. Het is eveneens mogelijk om steeds **up-to-date** de beschikbaarheid te controleren en **handleidingen** te downloaden.



[www.vynckier.biz](http://www.vynckier.biz)

## ONZE VYNCKIER WEBSITE IN EEN NIEUW JASJE!

Een nieuw hoofdstuk is begonnen. Naast de visuele make-over, heeft onze website een aantal nieuwe opties te bieden in vergelijking met wat je tot nu toe gewoon was. We streven ernaar om jullie nog gemakkelijker te begeleiden tot bij het juiste artikel en de bijhorende accessoires. Meer op: **[www.vynckier.biz](http://www.vynckier.biz)**

# EXPO 360° ONTDEK ONS EXPERIENCE CENTER



1. Scan de QR code en we nemen jou mee!
2. Bekijk op de plattegrond waar je naartoe wilt
3. Wandel door de showroom en ontdek ons gamma



Onze **klantendienst** is bereikbaar van maandag tot donderdag van 8 tot 17 uur. Op vrijdag van 8 tot 16 uur.



Patrick Wagonlaan 7  
B- 7700 Moeskroen  
info@vynckier.biz  
T + 32 56 56 14 66



Schrijf u in op onze **nieuwsbrief** via [www.vynckier.biz](http://www.vynckier.biz). Je ontvangt regelmatig tips, handige weetjes over onze producten, info over sponsorships, events en promoties ...

## INDICATIEVE PRIJZEN

De prijzen die in onze catalogus vermeld staan, kunnen onderhevig zijn aan wijzigingen. Dit komt door de huidige onstabiele containerprijzen die een invloed hebben op onze kosten en uiteindelijk op de verkoopprijzen.

Om de meest actuele prijs te weten, raden wij u aan onze website [www.vynckier.biz](http://www.vynckier.biz) te raadplegen. Daar vindt u de meest recente prijsupdates en kunt u altijd rekenen op transparantie en nauwkeurigheid. Meer op: **[www.vynckier.biz](http://www.vynckier.biz)**



**Tafelboormachine met snaaraandrijving**

- Krachtige motoren met aluminium behuizing
- Zwaar eigen gewicht
- Geïntegreerde LED verlichting
- Met dubbel elektrisch veiligheidskanaal 24V

**3x 400 V**

Order nr.		1	2	3	4
Orig. nr.		<b>713191040</b>	<b>713191042</b>	<b>713191044</b>	<b>713191045</b>
Spanning	V	DQ14 230V	DQ18 230V	DQ22 230V	DQ22 400V
Vermogen	kW	1 x 230	1 x 230	1 x 230	3 x 400
Boorcapaciteit in staal S235JR	mm	0,35	0,45	0,55	0,55
Boorcapaciteit bij continu gebruik S235JR	mm	13	16	20	20
Spilopname	mm	12	14	16	16
Aantal snelheden		Vast/B16	2	2	2
Spindeltoerental	min-1	5	5	12	12
Boordiepte	mm	700 - 2.500	600 - 2.400	300 - 2.300	300 - 2.300
Uitlading	mm	52	65	85	85
Diameter kolom	mm	104	127	169	169
Afmetingen tafel (b x d)	mm	46	60	70	70
T-gleuven grootte/aantal/afstand	mm	170 x 170	200 x 200	270 x 270	270 x 270
Zwenkbaarheid boortafel	°	14/diagonaal	14/diagonaal	14/diagonaal	14/diagonaal
Draaibaarheid boortafel	°	+/-45	+/-45	+/-45	+/-45
Afstand spindel-tafel	mm	360	360	360	360
Afstand spindel-voet	mm	250	319	460	460
Afmetingen voet (b x d)	mm	340	518	639	639
Gewicht	kg	138 x 128	145 x 143	191 x 187	191 x 187
Afmetingen (l x b x h)	mm	18,50	28,50	41,70	41,70
<b>Prijs</b>	€	472 x 283 x 634	568 x 319 x 849	700 x 351 x 1.006	700 x 351 x 1.006
		<b>225,00</b>	<b>395,00</b>	<b>509,00</b>	<b>495,00</b>

**PACK**

**Tafelboormachine  
+ boorklem  
+ set complete spanbouten**

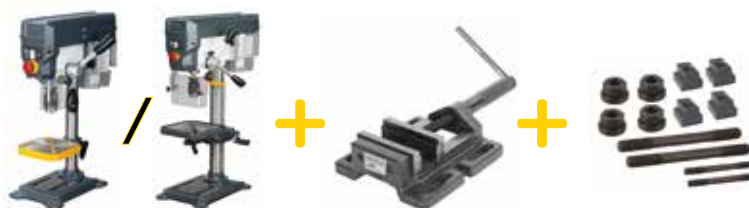

Order nr.	793191040	793191042	793191044	793191045
Orig. nr.	DQ14 PACK	DQ18 PACK	DQ22 230V Pack	DQ22 400V Pack
Boorklem	BME85	BME100	BME120	BME120
Spanbouten	SB14	SB14	SB14	SB14
<b>Prijs</b>	€ <b>279,00</b>	<b>459,00</b>	<b>569,00</b>	<b>559,00</b>





**Vario**



**Tafelboormachine met mechanische variabele snelheden**

- Met mechanische traploos regelbare snelheden
- Motor 750 Watt met aluminium behuizing, 1x230 V
- Zwaar eigen gewicht 40,7 kg
- Digitale weergave van de snelheden

**Kolomboormachine met snaaraandrijving**

- Krachtige motoren met aluminium behuizing
- Zwaar eigen gewicht
- Geïntegreerde LED verlichting
- Met dubbel elektrisch veiligheidskanaal 24 V
- Links-rechtsdraaiend bij 3x400V

		3x 400 V			3x 400 V	
		1	2	3	4	5
<b>Order nr.</b>		<b>713191080</b> ●	<b>713191046</b> ●	<b>713191047</b> ●	<b>713191048</b> ●	<b>713191049</b> ●
Orig. nr.		DQ20V 230V	DQ25 230V	DQ25 400V	DQ32 230V	DQ32 400V
Spanning	V	1 x 230	1 x 230	3 x 400	1 x 230	3 x 400
Vermogen	kW	0,75	0,75	0,75	1,1	1,1
Boorcapaciteit in staal S235JR	mm	16	25	25	30	30
Boorcapaciteit bij continu gebruik S235JR	mm	14	20	20	25	25
Spilopname Morse Conus	MK	2	3	3	4	4
Aantal snelheden		-	12	12	9	9
Spindeltoerental	min-1	450 - 2.500 Vario	200 - 2.440	200 - 2.440	120 - 1.810	120 - 1.810
Boordiepte	mm	80	80	80	120	120
Uitlading	mm	152	181	181	254	254
Diameter kolom	mm	65	73	73	92	92
Afmetingen tafel (b x d)	mm	243 x 243	280 x 280	280 x 280	355 x 355	355 x 355
T-gleuven grootte/aantal/afstand	mm	14/diagonaal	14 diagonaal	14 diagonaal	14 diagonaal	14 diagonaal
Zwenkbaarheid boortafel	°	+/-45	+/-45	+/-45	+/-45	+/-45
Draaibaarheid boortafel	°	360	360	360	360	360
Afstand spindel-tafel	mm	423	690	690	640	640
Afstand spindel-voet	mm	599	1.200	1.200	1.170	1.170
Afmetingen voet (b x d)	mm	181 x 187	500 x 300	500 x 300	575 x 350	575 x 350
T-gleuven voet	mm	14/146/2	14/120/2	14/120/2	14/138/2	14/138/2
Gewicht	kg	40,70	69,00	69,00	120,50	120,50
Afmetingen (l x b x h)	mm	581 x 397 x 957	700 x 350 x 1.620	700 x 350 x 1.620	850 x 390 x 1.660	850 x 390 x 1.660
<b>Prijs</b>	€	<b>529,00</b>	<b>729,00</b>	<b>729,00</b>	<b>1.089,00</b>	<b>1.089,00</b>

**PACK**

**Kolomboormachine + boorklem + set complete spanbouten**



Order nr.	793191046 ●	793191047 ●	793191048 ●	793191049 ●
Orig. nr.	DQ25 230V Pack	DQ25 400V Pack	DQ32 230V Pack	DQ32 400V Pack
Boorklem	BME150	BME150	BME150	BME150
Spanbouten	SB14	SB14	SB14	SB14
<b>Prijs</b>	€ <b>799,00</b>	<b>799,00</b>	<b>1.189,00</b>	<b>1.189,00</b>



## PRO

Rondlooptrouwkeurigheid beter dan 0,02 mm

1

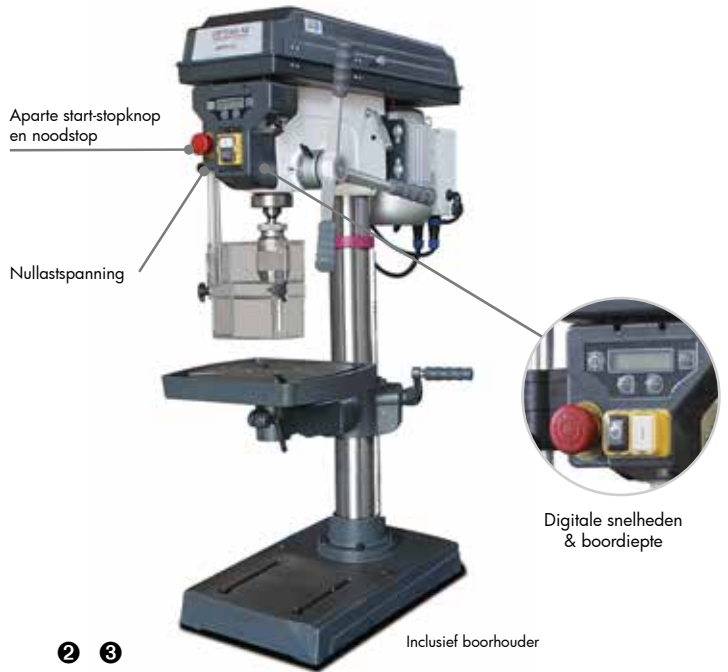

2 3

Inclusief boorhouder

## Tafelboormachine met snaaraandrijving

- Opname morse conus MK2
- 5 of 12 snelheden vanaf D23PRO
- Met digitale weergave snelheden en boordiepte
- Krachtige motor met aluminium behuizing

3x 400 V

Order nr.		1	2	3
Orig. nr.		713003010 ●	713003015 ●	713003020 ●
Spanning	V	D17PRO	D23PRO 230V	D23PRO 400V
Vermogen	kW	1 x 230	1 x 230	3 x 400
Boorcapaciteit in staal S235JR	mm	0,5	0,75	0,75
Boorcapaciteit bij continu gebruik S235JR	mm	16	25	25
Spilopname	mm	12	20	20
Aantal snelheden	MK	2	2	2
Spindeltoerental	min-1	5	12	12
Boordiepte	mm	500 - 2.520	200 - 2.440	200 - 2.440
Uitlading	mm	65	80	80
Diameter kolom	mm	152	180	180
Afmetingen tafel (b x d)	mm	60	73	73
T-gleuven grootte/aantal/afstand	mm	235 x 220	280 x 245	280 x 245
Zwenkbaarheid boortafel	mm	12 diagonaal	12 diagonaal	12 diagonaal
Draaibaarheid boortafel	°	+/-45	+/-45	+/-45
Afstand spindel-tafel	°	360	360	360
Afstand spindel-voet	mm	Max. 325	Max. 425	Max. 425
Afmetingen voet (b x d)	mm	Max. 530	Max. 618	Max. 618
T-gleuven voet	mm	220 x 230	240 x 250	240 x 250
Gewicht	mm	16/2/148	16/2/170	16/2/170
Afmetingen (l x b x h)	kg	36,50	58,00	63,50
Prijs	mm	565 x 275 x 840	615 x 330 x 1.015	615 x 330 x 1.015
	€	649,00	855,00	865,00

## PACK

Tafelboormachine  
+ boorklem  
+ set complete spanbouten



Order nr.		793003010 ●	793003015 ●	793003020 ●
Orig. nr.		D17PROP	D23PROP 230V	D23PROP 400V
Boorklem		BME120	BME120	BME120
Spanbouten		SB12	SB12	SB12
Prijs	€	709,00	959,00	969,00



Digitale snelheden & boordiepte



1 2

Inclusief boorhouder

Voorzien van microschakelaar



3 4

Degelijke motor verstelling

Grote werktafel 475 x 425 mm

Inclusief boorhouder

## PRO

Rondloopenauwkeurigheid beter dan 0,02 mm

## Kolomboormachine met snaaraandrijving

- Opname morse conus MK3 (D26PRO) en MK4 (D33PRO)
- 9 (D33PRO) of 12 (D26PRO) snelheden
- Met digitale weergave snelheden en boordiepte
- Krachtige motoren - aluminium riemschijven

Order nr.		1	2	3	4
Orig. nr.		7130030301 ●	713003030 ●	713003041 ●	713003040 ●
Spanning	V	D26PRO 230V	D26PRO 400V	D33PRO 230V	D33PRO 400V
Vermogen	kW	1 x 230	3 x 400	1 x 230	3 x 400
Boorcapaciteit in staal S235JR	mm	0,75	0,75	1,1	1,1
Boorcapaciteit bij continu gebruik S235JR	mm	25	25	30	30
Spilopname	mm	20	20	25	25
Aantal snelheden	MK	3	3	4	4
Spindeltoerental		12	12	9	9
Boordiepte	min-l	200 - 2.440	200 - 2.440	120 - 1.810	120 - 1.810
Uitlading	mm	85	85	120	120
Diameter kolom	mm	210	210	254	254
Afmetingen tafel (b x d)	mm	80	80	92	92
T-gleuven grootte/aantal/afstand	mm	330 x 290	330 x 290	475 x 425	475 x 425
Zwenkbaarheid boortafel	mm	14 diagonaal	14 diagonaal	14 diagonaal	14 diagonaal
Draaibaarheid boortafel	°	+/-45	+/-45	+/-45	+/-45
Afstand spindel-tafel	°	360	360	360	360
Afstand spindel-voet	mm	max. 720	max. 720	Max. 695	Max. 695
Afmetingen voet (b x d)	mm	max. 1.230	max. 1.230	Max. 1.180	Max. 1.180
T-gleuven voet	mm	385 x 260	385 x 260	410 x 325	410 x 325
Gewicht	mm	16/2/170	16/2/170	16/2/250	16/2/250
Afmetingen (l x b x h)	mm	85,00	85,00	132,00	132,00
Prijs	mm	670 x 355 x 1.640	670 x 355 x 1.640	755 x 440 x 1.705	755 x 440 x 1.705
	€	1.045,00	1.045,00	1.295,00	1.325,00

## PACK

Kolomboormachine  
+ boorklem  
+ set complete spanbouten



Order nr.		7930030301 ●	793003030 ●	793003041 ●	793003040 ●
Orig. nr.		D26PROP 230V	D26PROP 400V	D33PROP 230V	D33PROP 400V
Boorklem		BMP130	BMP130	BMP160L	BMP160L
Spanbouten		SB14	SB14	SB14	SB14
Prijs	€	1.109,00	1.109,00	1.389,00	1.489,00

Digitale weergave snelheden en boordiepte, en nulpunt bepaling  
400 V modellen voorzien van keuzeschakelaar links-rechtsdraaiend



## innovatieve tafel- en kolomboormachines

- Modern functioneel ontwerp
- Digitale weergave snelheden en boordiepte, en nulpunt bepaling
- Geïntegreerde LED machineverlichting
- 400V modellen voorzien van keuzeschakelaar links-rechtsdraaiend

		3x 400 V			3x 400 V	
		1	2	3	4	5
<b>Order nr.</b>		<b>713020620</b>	<b>713020625</b>	<b>713020620</b>	<b>7130206251</b>	<b>713020640</b>
Orig. nr.		DP26-T 230V	DP26-T 400V	DP26-F 230V	DP26-F 400V	DP33 400V
Spanning	V	1 x 230	3 x 400	1 x 230	3 x 400	3 x 400
Vermogen	kW	0,75	0,75	0,75	0,75	1,1
Boorcapaciteit in staal S235JR	mm	25	25	25	25	30
Boorcapaciteit bij continu gebruik S235JR	mm	20	20	20	20	25
Spilopname	MK	3	3	3	3	4
Aantal snelheden		12	12	12	12	9
Spindeltoerental	min-1	200 - 2.440	200 - 2.440	200 - 2.440	200 - 2.440	120 - 1.810
Boordiepte	mm	95	95	95	95	125
Uitlading	mm	209	209	209	209	270
Diameter kolom	mm	80	80	80	80	92
Afmetingen tafel (b x d)	mm	308 x 308	308 x 308	308 x 308	308 x 308	355 x 355
T-gleuven grootte/aantal/afstand	mm	12 diagonaal	12 diagonaal	12 diagonaal	12 diagonaal	14 diagonaal
Zwenkbaarheid boortafel	°	+/-45	+/-45	+/-45	+/-45	+/-45
Draaibaarheid boortafel	°	360	360	360	360	360
Afstand spindel-tafel	mm	400	400	770	770	784
Afstand spindel-voet	mm	592	592	1.300	1.300	1.470
Afmetingen voet (b x d)	mm	200 x 260	200 x 260	200 x 260	200 x 260	230 x 300
T-gleuven voet	mm	14	14	14	14	16
Gewicht	kg	107,00	107,00	116,00	116,00	150,00
Afmetingen (l x b x h)	mm	748 x 406 x 1.025	748 x 406 x 1.025	748 x 406 x 1.724	748 x 406 x 1.724	945 x 480 x 1.880
<b>Prijs</b>	€	<b>1.519,00</b>	<b>1.409,00</b>	<b>1.559,00</b>	<b>1.435,00</b>	<b>1.695,00</b>

**Precisie tafelboormachine**

- Variabele toerentalregeling
- Boorkop in de hoogte verstelbaar
- Opname Vast B16 of MK2 (DX15V)
- Nieuwe, innovatieve gebruikersbediening

**NEW**



1



2



**DX17V stelt zelfstandig het optimale toerental in voor het gewenste gereedschap**

- Ingave van boordiameter
- Ingave van materiaal
- In de twee modi: boren of tappen
- Digitale referentiepunt
- Akoestisch signaal bij het bereiken van de gewenste boordiepte
- Gereduceerde toerentalregeling in tapmodus
- Softkey paneel met contrastrijke display
- Sturing van de 4 kernfuncties d.m.v. 4 drukknoppen en potentiometer
- LED verlichting geïntegreerd in de boorhouder links / rechts, geen onaangename schaduwen
- Siemens frequentieomvormer SINAMICS V20
- Groot gedimensioneerde tussentafel, die zich verplaatst d.m.v. hendel over een tandlat

Order nr.		1	2	3
Orig. nr.		713020150 •	713020155 •	713020170 •
Spanning	V	DX13V	DX15V	DX17V
Vermogen	kW	1 x 230	1 x 230	1 x 230
Boorcapaciteit in staal S235JR	mm	0,85	0,85	1
Spilopname		13	15	16
Spindeltoerental	min-1	B16	2	B16
Boordiepte	mm	100 - 3.000	100 - 3.000	50 - 4.000
Gewicht	kg	60	60	60
Prijs	€	45,00	66,00	66,00
		<b>1.239,00</b>	<b>1.395,00</b>	<b>2.209,00</b>



**Professionele tafel- en kolomboor met snaaraandrijving**

- Krachtige motoren en B34H tweesnelheidsmotor
- Links-rechtsdraaiend
- Ingebouwde machineverlichting
- B34H ook met digitale LED display voor spilsnelheden en digitale boordiepte

		1	2	3x 400 V 3	3x 400 V 4	5
<b>Order nr.</b>		<b>713020241</b>	<b>713020281</b>	<b>713020283</b>	<b>713020333</b>	<b>713020335</b>
Orig. nr.		B24H 230V	B28H 230V	B28H 400V	B34H	B34HV
Spanning	V	1 x 230	1 x 230	3 x 400	3 x 400	1 x 230
Vermogen	kW	0,850	0,850	0,850	1,5 / 2,2	2,2
Boorcap. in staal S235JR	mm	24	28	28	34	34
Spilopname	MK	2	3	3	4	4
Aantal snelheden		7	16	16	2x9	9 (vario)
Spindeltoerental	min-1	350 - 4.000	120 - 4.000	120 - 4.000	145 - 4.800	40 - 5.000
Boordiepte	mm	85	105	105	160	160
Uitlading	mm	165	200	200	285	285
Diameter kolom	mm	80	92	92	115	115
Afmetingen tafel (b x d)	mm	280 x 300	340 x 360	340 x 360	420 x 400	420 x 400
Gewicht	kg	84,00	140,00	140,00	274,00	290,00
Afmetingen (l x b x h)	mm	665 x 434 x 998	698 x 449 x 1.721	698 x 449 x 1.721	918 x 585 x 2.130	860 x 595 x 2.150
<b>Prijs</b>	<b>€</b>	<b>1.645,00</b>	<b>2.025,00</b>	<b>1.949,00</b>	<b>3.249,00</b>	<b>4.499,00</b>

**Tafel- en kolomboormachine met riem/snaaraandrijving en automatische boorvoeding**

- Opname morse conus MK2 (DH24FT), en MK3 (DH28FT, DH28FS)
- Met automatische boorvoeding
- Motor 850 Watt met aluminium behuizing, 6 (DH24FT) of 12 snelheden



		3x 400 V 6	3x 400 V 7	3x 400 V 8
<b>Order nr.</b>		<b>713020244</b>	<b>713020260</b>	<b>713020284</b>
Orig. nr.		DH24FT	DH28FT	DH28FS
Spanning	V	3 x 400	3 x 400	3 x 400
Vermogen	kW	0,85	0,85	0,85
Boorcap. in staal S235JR	mm	24	28	28
Spilopname	MK	2	3	3
Aantal snelheden		6	12	12
Spindeltoerental	min-1	120 - 3.000	120 - 3.000	120 - 3.000
Boordiepte	mm	85	105	105
Uitlading	mm	164	200	200
Diameter kolom	mm	80	92	92
Afmetingen tafel (b x d)	mm	340 x 358	340 x 358	340 x 358
Gewicht	kg	95,00	136,00	148,00
Afmetingen (l x b x h)	mm	665 x 434 x 998	715 x 450 x 1.150	715 x 450 x 1.720
<b>Prijs</b>	<b>€</b>	<b>1.795,00</b>	<b>1.995,00</b>	<b>2.275,00</b>



**Ook beschikbaar in Vario met Siemens inverter!**



Gemotoriseerde werktafel

**“Heavy Duty” industriële kolomboormachine**

- Automatische tandwielsmering via oliepomp
- DH45G: mechanische automatische boorvoedingen
- DH35G / DH55G: elektromagnetische automatische boorvoedingen
- Geïntegreerde tapfunctie
- DH55G met gemotoriseerde werktafel
- Gesloten koelvloeistofstelsel met koelpomp en spanenfilter

3x 400 V

3x 400 V

3x 400 V

Order nr.		1	2	3
Orig. nr.		713034250 ●	713034255 ●	713034265 ●
Vermogen	kW	DH35G 2,2	DH45G 2,2	DH55G 2,2 / 2,8
Spanning	V	3 x 400	3 x 400	3 x 400
Boorcapaciteit in staal S235JR	mm	35	40	55
Draadsnijcapaciteit	M	24	35	42
Spilopname	MK	4	4	4
Spindeltoerental	min-1	75 - 2.000	90 - 1.520	45 - 2.000
Aantal snelheden		3	3	3
Boordiepte	mm	125	170	200
Uitlading	mm	285	350	405
Prijs	€	4.965,00	6.185,00	9.925,00



**9-delige set geslepen boren met conische schacht**

- Mix van MK2 en MK3 conische boren volgens DIN345
- In alu opbergkoffer met overzichtelijke inleg

Order nr.		790013100 ●
Orig. nr.		MKS239
Diameter	mm	14,5-16-18-20-22-24-26-28-30
Aansluiting	MK	2 / 3
Gewicht	Kg	2,00
Prijs	€	179,00

**Industriële boorklem BSI200**

- Met verwisselbare prismabekken (vaste en beweegbare bek)
- Veel montage mogelijkheden op de boortafel door langwerpige sleufgaten
- Prismabekken precisiegeslepen
- Hoogwaardig gietijzer
- Geschaafde geleidingsvlakken

Order nr.		713000220 ●
Orig. nr.		BSI200
Bekbreedte	mm	200
Klemwijdte	mm	210
Bekhoogte	mm	58
Totale hoogte	mm	114
Gewicht	kg	37,00
Prijs	€	299,00

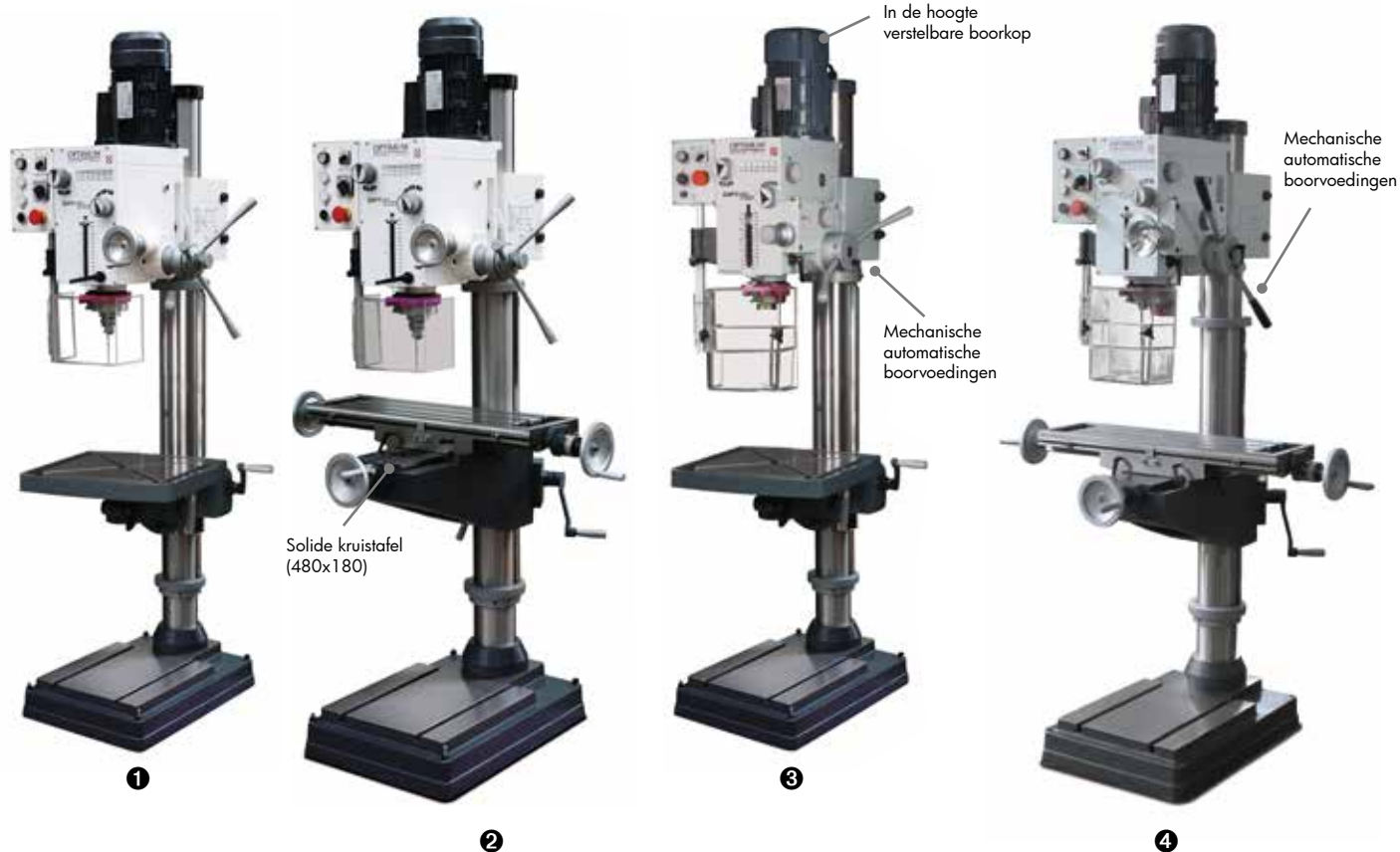

## Tandwielgedreven kolomboorfreesmachine

- Zowel boren als frezen mogelijk
- DH40GP en DH40CTP: met 3 mechanische automatische boorvoedingen
- DH40CT en DH40CTP: voorzien van solide kruistafel (480x180) om eenvoudig te centreren
- Tandwieloverbrenging in een oliebad gesmeerd
- In de hoogte verstelbare boorkop en schuinstelbare boorkop

		3x 400 V	3x 400 V	3x 400 V	3x 400 V
		1	2	3	4
<b>Order nr.</b>		<b>713034356</b>	<b>713034349</b>	<b>713034361</b>	<b>713034351</b>
Orig. nr.		DH40G-400V	DH40CT	DH40GP	DH40CTP
Vermogen	kW	1,1 - 1,5	1,1 - 1,5	1,1 - 1,5	1,1 - 1,5
Spanning	V	3 x 400	3 x 400	3 x 400	3 x 400
Boorcapaciteit in staal S235JR	mm	32	32	32	32
Max. freescapaciteit vingerfrees	mm	25	25	25	25
Spilopname	MK	4/M16	4/M16	4/M16	4/M16
Spindeltoerental	min-1	95 - 3.200	95 - 3.200	95 - 3.200	95 - 3.200
Aantal snelheden		2 x 6	2 x 6	2 x 6	2 x 6
Boordiepte	mm	120	120	120	120
Uitlading	mm	280	280	280	280
Afmetingen (l x b x h)	mm	590 x 200 x 1.760	1.060 x 750 x 2.090	590 x 200 x 1.760	1.060 x 750 x 2.090
<b>Prijs</b>	€	<b>3.215,00</b>	<b>3.309,00</b>	<b>3.599,00</b>	<b>3.709,00</b>

## Accessoires



### Kotterkop set met kottercapaciteit ø 10 - ø 110 mm

- Toepassing van een houder met een groot aanligvlak dat vast tegen het lichaam is gemonteerd, maakt het gebruik van een afzonderlijke zijplaat overbodig. De houder is daarmee een integraal deel van het lichaam geworden
- De instelschroef is gehard en geslepen en voorzien van een direct afleesbare schaalverdeling in niet-reflecterend satijnlans chroom, die borg staat voor gemakkelijk aflezen en instellen tot 0,01 mm of minder

<b>Order nr.</b>		<b>790032602</b>
Orig. nr.		VBHC-MT4-BC-2
Type		Zonder automatische voeding
Aansluiting		MK4/M16
Min. kotterbereik	mm	10
Max. kotterbereik	mm	110
Gereedschap		12
Diameter	mm	50
Gewicht	kg	2,10
<b>Prijs</b>	€	<b>375,00</b>





**Universele boorklem met vaste prismabek**

- In werkplaats kwaliteit; gerolde trapezoidale spindel
- Exacte bekgeleiding; Voorzien van geslepen bekken met inkeping

Order nr.		713052630 ●	713052632 ●	713052634 ●	713052636 ●
Orig. nr.		BME85	BME100	BME120	BME150
Bekbreedte	mm	85	100	120	150
Klemwijdte	mm	69	100	115	165
Bekhoogte	mm	30	30	30	50
Gewicht	kg	2,80	4,00	5,00	8,00
Afmetingen (l x b x h)	mm	242 x 132 x 57	315 x 175 x 68	365 x 205 x 70	438 x 225 x 77
Prijs	€	34,50	46,50	54,50	70,50

**Universele boorklem met dubbele prismabek**

- In professionele kwaliteit; gerolde trapezoidale spindel
- Exacte bekgeleiding, ook bij axiale belasting
- Voorzien van geslepen bekken, met inkeping en prisma



Order nr.		1 ●	2 ●	3 ●	4 ●	5 ●	6 ●
Orig. nr.		BMP100	BMP130	BMP160	BMP160L	BMP200	BMP200L
Bekbreedte	mm	133	163	205	205	245	245
Klemwijdte	mm	100	120	145	145	195	195
Bekhoogte	mm	30	35	40	40	50	50
T-gleuf	mm	13	13	13	13	14,5	14,5
Breedte	mm	162	192	250	250	290	290
Totale hoogte	mm	64	69	77	82	87	92
Totale lengte	mm	294	334	420	420	535	535
Gewicht	kg	5,60	7,40	13,00	13,00	21,60	21,60
Afmetingen (l x b x h)	mm	294 x 162 x 64	334 x 192 x 69	420 x 250 x 77	420 x 250 x 77	535 x 290 x 87	535 x 290 x 87
Prijs	€	60,50	75,50	125,00	155,00	169,00	189,00



**Universele boorklem industriekwaliteit**

- Verwisselbaar prismabekken (vaste en beweegbare bek)
- Veel montage mogelijkheden op de boortafel door langwerpige sleufgaten
- Prismabekken precisiegeslepen; hoogwaardig gietijzer
- Geschaafde geleidingsvlakken

Order nr.		713000210 ●	713000214 ●	713000220 ●
Orig. nr.		BSI100	BSI140	BSI200
Bekbreedte	mm	100	140	200
Klemwijdte	mm	110	150	210
Totale breedte	mm	170	230	290
Totale diepte	mm	216	290	406
Totale hoogte	mm	72	90	114
Gewicht	kg	7,80	16,80	37,00
Afmetingen (l x b x h)	mm	395 x 215 x 115	490 x 280 x 135	630 x 345 x 465
Prijs	€	149,00	215,00	299,00



**Combi boor-kruistafel voor boormachine**

- Voorzien van 2 handwielen voor langs- en dwars om correct te kunnen positioneren
- Gietijzers uitvoering
- Verplaatsingen over zwaluwstaartgeleiding

Order nr.		803006005 ●	803006010 ●	803006015 ●
Orig. nr.		KRST100Q	KRST150Q	KRST200Q
Koers X/Y	mm	120 / 120	150 / 150	200 / 200
Bekbreedte	mm	100	125	160
Klemwijdte	mm	102	125	152
Bekhoogte	mm	46	50	53
Gewicht	kg	9,50	19,00	28,00
Afmetingen (l x b x h)	mm	216 x 214 x 155	265 x 184 x 175	312 x 197 x 190
Prijs	€	175,00	215,00	285,00

**Assenboorklem ø 10 tot 80 mm**

- Zelfcentrerende bekken; met V inkeping voor een betere positionering
- Gietijzers uitvoering; met werkstukaanslag

Order nr.		803005100 ●
Orig. nr.		CAB100
Bekbreedte	mm	100
Totale breedte	mm	200
Totale lengte	mm	320
Gewicht	kg	18,50
Afmetingen (l x b x h)	mm	284 x 158 x 190
Prijs	€	275,00



1



2



3



4



5



6

**Hoogwaardige magneetboormachines bieden de hoogste functionaliteit.**

- Krachtige magneten
- Krachtige motoren met hoog koppel en weinig onderhoud
- Met Weldon 19 mm
- Traploos regelbare snelheden (DM35V, DM50V en DM36VT)
- Tapfunctie (DM36VT)
- Boorvoeding (DM35PF)

		1	2	3	4	5	6
<b>Order nr.</b>		<b>713071035</b>	<b>713071135</b>	<b>713071435</b>	<b>713071236</b>	<b>713071050</b>	<b>713071150</b>
Orig. nr.		DM35	DM35V	DM35PF	DM36VT	DM50	DM50V
Spanning	V	1x230	1x230	1x230	1x230	1x230	1x230
Vermogen	kW	1,6	1,55	1,6	1,55	1,75	1,7
Voeding		Manueel	Manueel	Ja	Manueel	Manueel	Manueel
Maximale diameter kernboren	mm	35	35	38	36	50	50
Maximale boordiepte kernboren	mm	35	35	35	35	50	50
Tappen					M15		
Snelheid	tpm	900	100-800	900	100-340/640	750	100-670
Aantal snelheden		1	Traploos	1	Traploos	1	Traploos
Magneetcapaciteit	N	13.800	14.800	16.000	14.200	14.500	15.600
Gewicht	kg	10,50	10,80	14,00	12,50	10,60	11,00
<b>Prijs</b>	€	<b>535,00</b>	<b>589,00</b>	<b>969,00</b>	<b>845,00</b>	<b>565,00</b>	<b>625,00</b>



**Kernboor**

- Weldon opname 19,05 mm
- Hoog kwaliteitstaal

**SNIJDIEPTE 25 mm**

Order nr.	Orig. nr.	Diameter mm	Afmetingen l x b x h	Prijs €
790302512	HQL2512	12	26 x 26 x 80	11,50
790302513	HQL2513	13	26 x 26 x 80	11,50
790302514	HQL2514	14	26 x 26 x 80	13,50
790302515	HQL2515	15	26 x 26 x 80	13,50
790302516	HQL2516	16	26 x 26 x 80	14,50
790302517	HQL2517	17	26 x 26 x 80	14,50
790302518	HQL2518	18	26 x 26 x 80	15,90
790302519	HQL2519	19	30 x 30 x 80	15,90
790302520	HQL2520	20	30 x 30 x 80	17,90
790302521	HQL2521	21	30 x 30 x 80	17,90
790302522	HQL2522	22	30 x 30 x 80	19,90
790302523	HQL2523	23	30 x 30 x 80	19,90
790302524	HQL2524	24	30 x 30 x 80	20,90
790302525	HQL2525	25	30 x 30 x 80	20,90
790302526	HQL2526	26	30 x 30 x 80	22,50
790302527	HQL2527	27	30 x 30 x 80	22,90
790302528	HQL2528	28	32 x 32 x 80	23,50
790302529	HQL2529	29	32 x 32 x 80	37,50
790302530	HQL2530	30	32 x 32 x 80	24,50
790302531	HQL2531	31	32 x 32 x 80	40,50
790302532	HQL2532	32	35 x 35 x 80	27,50
790302533	HQL2533	33	35 x 35 x 80	42,50
790302534	HQL2534	34	35 x 35 x 80	44,90
790302535	HQL2535	35	35 x 35 x 80	44,90
790302536	HQL2536	36	45 x 45 x 80	52,90
790302537	HQL2537	37	45 x 45 x 80	52,90
790302538	HQL2538	38	45 x 45 x 80	56,90
790302539	HQL2539	39	45 x 45 x 80	56,90
790302540	HQL2540	40	45 x 45 x 80	61,90

**SNIJDIEPTE 50 mm**

Order nr.	Orig. nr.	Diameter mm	Afmetingen l x b x h	Prijs €
790305012	HQL5012	12	26 x 26 x 80	14,90
790305013	HQL5013	13	26 x 26 x 80	14,90
790305014	HQL5014	14	26 x 26 x 80	15,90
790305015	HQL5015	15	26 x 26 x 80	16,90
790305016	HQL5016	16	26 x 26 x 80	17,90
790305017	HQL5017	17	26 x 26 x 80	17,90
790305018	HQL5018	18	26 x 26 x 80	18,90
790305019	HQL5019	19	30 x 30 x 80	18,90
790305020	HQL5020	20	30 x 30 x 80	20,90
790305021	HQL5021	21	30 x 30 x 80	20,90
790305022	HQL5022	22	30 x 30 x 80	22,90
790305023	HQL5023	23	30 x 30 x 80	22,90
790305024	HQL5024	24	30 x 30 x 80	26,50
790305025	HQL5025	25	30 x 30 x 80	26,50
790305026	HQL5026	26	30 x 30 x 80	42,50
790305027	HQL5027	27	30 x 30 x 80	28,50
790305028	HQL5028	28	32 x 32 x 80	28,50
790305029	HQL5029	29	32 x 32 x 80	45,90
790305030	HQL5030	30	32 x 32 x 80	31,50
790305031	HQL5031	31	32 x 32 x 80	49,50
790305032	HQL5032	32	35 x 35 x 80	52,90
790305033	HQL5033	33	35 x 35 x 80	52,90
790305034	HQL5034	34	35 x 35 x 80	57,50
790305035	HQL5035	35	35 x 35 x 80	57,50
790305036	HQL5036	36	45 x 45 x 80	67,50
790305037	HQL5037	37	45 x 45 x 80	67,50
790305038	HQL5038	38	45 x 45 x 80	71,50
790305039	HQL5039	39	45 x 45 x 80	71,50
790305040	HQL5040	40	45 x 45 x 80	47,90

**33-delige set HQ kernboren en 4 pilootpinnen**

- Snijdieptes 25 of 50 mm
- Kernboren 12 - 13 - 14 - 15 - 16 - 17 - 18 - 19 - 20 - 21 - 22 - 23 - 24 - 25 - 26 - 27 - 28 - 29 - 30 - 31 - 32 - 33 - 34 - 35 - 36 - 37 - 38 - 39 - 40 mm

Order nr.	790302504	790305004
Orig. nr.	HQS2533	HQS5033
Snijdiepte	25	50
Prijs	€ 959,00	1.139,00

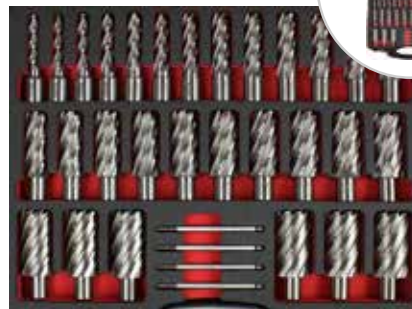

**Set kernboren HSS 6-dlg + pin**

- Weldon aansluiting 19,05 mm
- Multicut geometrisch geslepen
- Hoog kwaliteitstaal
- Snijdiepte 25 mm

Order nr.	790302500
Orig. nr.	HQS625
Kernboren	mm 12 - 14 - 16 - 18 - 20 - 22
Prijs	€ 135,00



**Snijolie voor verspanende bewerkingen op allerlei staalsoorten**

- Helder en bijna reukloos
- Anti-mist
- Multifunctioneel
- Puur te gebruiken

Order nr.	790030010
Orig. nr.	CUTEDGE 5
Inhoud	l 5
Prijs	€ 68,50

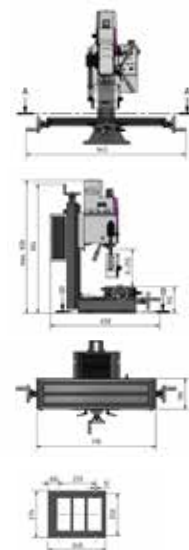

**Stabiele boorfreesmachine met traploos regelbare aandrijving, digitale snelheidsweergave, en MH20VLD digitale aflezing op 3 assen**

- Traploos regelbaar toerental met potentiometer
- Digitale weergave van de spilsnelheden als boordiepte
- MH20VLD is uitgerust met **digitale aflezing op 3 assen**
- Boorfreeskop onder hoek verstelbaar +/-60°
- Met gebruiksvriendelijk bedieningspaneel
- MH20VL en MH20VLD: lange werktafel met **langsverplaatsing van 480 mm**

		①	②	③
<b>Order nr.</b>		<b>713338131 ●</b>	<b>713338132 ●</b>	<b>713338133 ●</b>
Orig. nr.		MH20V	MH20VL	MH20VLD
Spanning	V	1x230	1x230	1x230
Vermogen	kW	0,75	0,75	0,75
Boorcap. in staal S235JR	mm	16	16	16
Maximum freescapaciteit vlakfrees	mm	52	52	52
Maximum freescapaciteit vingerfrees	mm	20	20	20
Spilopname Morse Konus	MK	2/M10	2/M10	2/M10
Uitlading	mm	170	170	170
Boordiepte	mm	50	50	50
Aantal snelheden		2	Variabel (2-traps)	Variabel (2-traps)
Spindeltoerental	min-1	100-3000	100-3000	100-3000
Rijweg X-as	mm	280	480	480
Rijweg Y-as	mm	175	175	175
Rijweg Z-as	mm	210	210	210
Afmetingen T-groeven/afstand	mm	12/3/63	12/3/63	12/3/63
Gewicht	kg	94,00	90,00	102,00
<b>Prijs</b>	€	<b>1.715,00</b>	<b>1.735,00</b>	<b>2.479,00</b>

**PACK**

- + Boorfreesmachine Opti 230V 0,75kW MH20V, MH20VL of MH20VLD
- + Kegeldoorn DIN228-A MK2/M10 B16 713050670
- + Snelspanboorhouder 0-16 mm B16 heavy duty 790007512
- + Borensset geslep./blank 25 dlg. 1-13mm HSS 742162500
- + Spanklemmenset 12mm M10 58dlg. 713352016
- + Freesklem EFR140 bek 100mm opening 140mm 799010203
- + Set spantanghouder MK2/M10 m. 6 spantangen ER32 713352053
- + Set Frezen 12 dlg - 4-12mm - Kunststof Box 799010208
- + Vlakfrees opnamehouder MK2/M10 mm 16 713352102
- + Vlakfrees 40mm 4-Platen 16mm Opname 799010211

<b>Order nr.</b>	<b>793338131 ●</b>	<b>793338132 ●</b>	<b>793338133 ●</b>
Orig. nr.	PACK MH20V	PACK MH20VL	PACK MH20VLD
<b>Prijs</b>	<b>2.499,00</b>	<b>2.485,00</b>	<b>3.395,00</b>

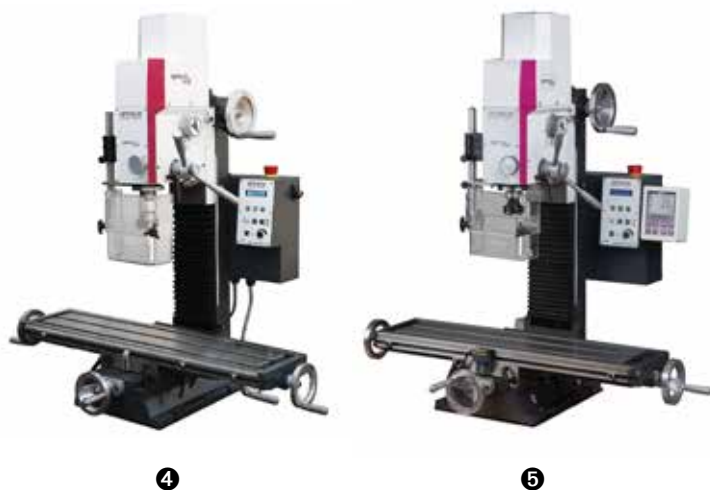

Innovatief bedieningspaneel



Tuimelaar (aantrekbout)



**Stabiele boorfreesmachine met traploos regelbare aandrijving, digitale snelheidsweergave en digitale aflezing DRO5 op 3 assen (MH22VD)**

- Spilopname **BT20**
- Met **digitale weergave van de spilsnelheden als boordiepte**
- Eenvoudige mechanische gereedschapswissel d.m.v. tuimelaar
- Met **traploos regelbare toerental met potentiometer**
- Boorfreeskop onder hoek verstelbaar +/-90°
- Met gebruiksvriendelijk bedieningspaneel
- MH22VD met **digitale aflezing DRO5 op 3 assen gemonteerd**
- Kabels van boorfreeskop naar kolom in kabelgoot
- Machine volledig gemonteerd

		4	5
<b>Order nr.</b>		<b>713338135</b>	<b>713338136</b>
Orig. nr.		MH22V	MH22VD
Spanning	V	1x230	1x230
Vermogen	kW	0,95	0,95
Boorcap. in staal S235JR	mm	20	20
Maximum freescapaciteit vlakfrees	mm	52	52
Maximum freescapaciteit vingerfrees	mm	12	12
Spilopname		BT20	BT20
Uitlading	mm	170	170
Boordiepte	mm	50	50
Aantal snelheden		2 traps variabel	2 traps variabel
Spindeltoerental	min-1	90-3000	90-3000
Rijweg X-as	mm	480	480
Rijweg Y-as	mm	175	175
Rijweg Z-as	mm	270	270
Afmetingen tafel (b x d)	mm	700x180	700x180
Afmetingen T-groeven/afstand	mm	12/63/3	12/63/3
Gewicht	kg	116,00	116,00
<b>Prijs</b>	<b>€</b>	<b>2.279,00</b>	<b>3.019,00</b>

**PACK**

- Boorfreesmachine Opti 230V 0,9 kW MH22V of MH22VD
- + Kegeldoorn BT20 B16 713352727
- + Snelspanboorhouder 0-16 mm B16 heavy duty 790007512
- + Spantanghouder BT20 - ER25 713352744
- + Spantangenset ER25 2-16mm 15dlg. 713441109
- + Haakse sleutel 38-42 ER25 790007227
- + Set Frezen 12 dlg - 4-12mm - Kunststof Box 799010208
- + Kopieer- en vlakfrees BT20 met wisselplaten 713350202
- + Aantrekbout BT20 45° 713352726
- + machineklem 100mm VERTEX VA-4 790000077
- + Spanklemmenset 12mm M10 58dlg. 799010176



Order nr.	Orig. nr.	Prijs
<b>793338135</b>	PACK MH22V	<b>2.965,00</b>
<b>793338136</b>	PACK MH22VD	<b>3.775,00</b>



**Automatische boorfreesmachine**

- Traploos regelbare toerental met potentiometer
- Met stappenmotoren, automatische verplaatsingen door manueel op druktoesten te drukken
- Traploos instelbare voedingen op alle assen
- Digitale weergave van de spilsnelheden LED
- Met digitale positieaanduiding DRO5 op 3 assen
- Uitneembaar bedieningspaneel met:
  - Overzichtelijk geplaatste bedieningen: gemakkelijk en snel te bedienen
  - Drukcontacten met de vinger zijn voldoende om de touchfunctie te activeren

<b>Order nr.</b>		<b>713338160 ●</b>
Orig. nr.		MH25SV
Vermogen / spanning	kW / V	1,5 / 1 x 230
Boor- / freescapaciteit	mm	25 / 25
Spilopname		BT30
Spindeltoerental	min-1	200 - 4.000
Rijweg X-Y-Z-as	mm	<b>400 x 210 x 270</b>
Afmetingen (l x b x h)	mm	914 x 844 x 1.119
Gewicht	kg	200,00
<b>Prijs</b>	<b>€</b>	<b>4.999,00</b>



1 2

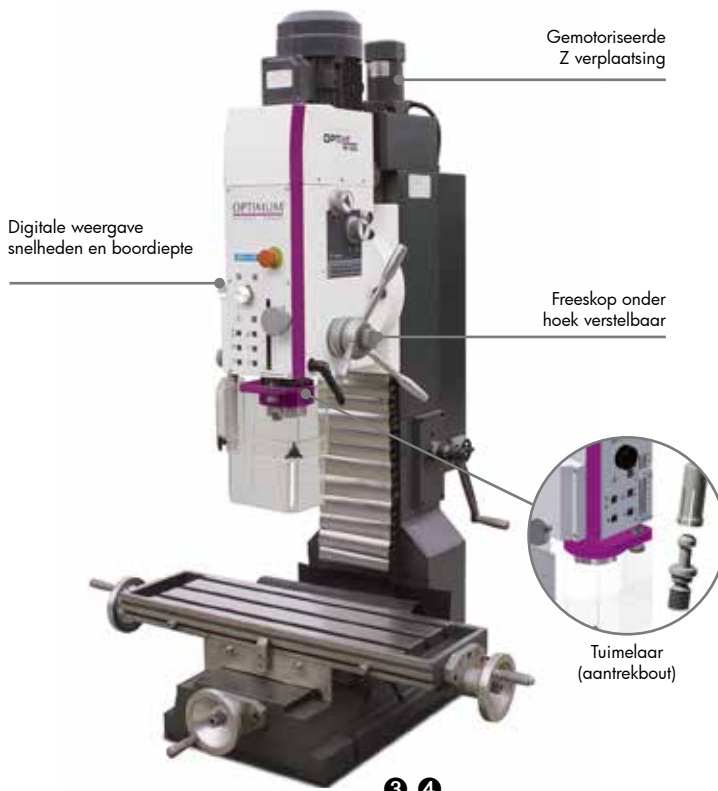

3 4

**Universele precisie boorfreesmachine met tandwieloverbrenging**

- Digitale weergave van de spilsnelheden LED
- De MH35V en MH50V is voorzien van variabele toerentalregeling via frequentieomvormer
- Eenvoudige mechanische gereedschapswissel d.m.v. tuimelaar
- MH50G en MH50V met gemotoriseerde Z verplaatsing
- Geïntegreerde tapfunctie

<b>Order nr.</b>		<b>713338165 ●</b>	<b>713338170 ●</b>	<b>713338180 ●</b>	<b>713338185 ●</b>
Orig. nr.		MH35G	MH35V	MH50G	MH50V
Vermogen / spanning	kW / V	1,1 - 1,5 / 3 x 400	1,5 / 3 x 400	1,5 - 2,2 / 3 x 400	2,2 / 3 x 400
Boor- / freescapaciteit	mm	32 / 28	32 / 28	38 / 32	38 / 32
Spilopname		BT30	BT30	BT40	BT40
Spindeltoerental	min-1	220 - 3.100	50 - 3.260	225 - 3.260	50 - 3.260
Rijweg X-Y-Z-as	mm	<b>450 x 200 x 460</b>	<b>450 x 200 x 460</b>	<b>520 x 260 x 465</b>	<b>520 x 260 x 460</b>
Gewicht	kg	316,00	306,00	525,00	515,00
<b>Prijs</b>	<b>€</b>	<b>4.789,00</b>	<b>5.349,00</b>	<b>6.519,00</b>	<b>6.295,00</b>

**Universele boorfreesmachine met tandwieloverbrenging.**

- Opname MK4 met draadopname M16
- Tandwieloverbrenging in een oliebad
- Krachtige motor 1,1 kW in 1x230V (6 snelh.) of 1,1/1,5 kW in 3x400V (12 snelh.)
- Boorfreeskop onder hoek verstelbaar links / rechts
- Geïntegreerde tapfunctie
- Machine volledig gemonteerd



<b>Order nr.</b>		<b>713338450 ●</b>	<b>713338451 ●</b>
Orig. nr.		MB4 230V	MB4 400V
Spanning	V	1x230	3x400
Vermogen	kW	1,1	1,1/1,5
Boorcap. in staal S235JR	mm	32	32
Maximum freescapaciteit vlakfrees	mm	63	63
Maximum freescapaciteit vingerfrees	mm	28	28
Spilopname Morse Konus	MK	4/M16	4/M16
Uitlading	mm	275	275
Boordiepte	mm	120	120
Aantal snelheden		6	2x6
Spindeltoerental	min-1	95-1.600	95-3.200
Rijweg X-as	mm	450	450
Rijweg Y-as	mm	200	200
Rijweg Z-as	mm	430	430
Afmetingen tafel (b x d)	mm	800x240	800x240
Afmetingen T-groeven/afstand	mm	14/63/3	14/63/3
Gewicht	kg	320,00	320,00
Afmetingen (l x b x h)	mm	760 x 850 x 1.150	760 x 850 x 1.150
<b>Prijs</b>	<b>€</b>	<b>2.835,00</b>	<b>2.889,00</b>

**Universele boorfreesmachine met boorvoeding, digitale aflezing, onderstel en automatische langsvoeding.**

- Opname MK4/M16
- Tandwieloverbrenging in een oliebad
- MB4P krachtige tweesnelheid motor 1,1 / 1,5 kW - 3x400V
- MB4PV 1,1 kW 3x400V
- Digitale aflezing op 3 assen
- Automatische mechanische boorvoedingen
- **MB4PV Met traploos regelbare toerentalregeling - Vario**
- Gesloten koelvloeistofsysteem met koelpomp
- Automatische elektronische langsvoeding
- Inclusief onderstel



<b>Order nr.</b>		<b>713338460 ●</b>	<b>713338466 ●</b>
Orig. nr.		MB4P	MB4PV 400V
Spanning	V	3x400	3x400
Vermogen	kW	1,1/1,5	1,5
Boorcap. in staal S235JR	mm	32	24
Maximum freescapaciteit vlakfrees	mm	63	63
Maximum freescapaciteit vingerfrees	mm	28	25
Spilopname Morse Konus	MK	4/M16	4/M16
Uitlading	mm	280	280
Boordiepte	mm	120	120
Aantal snelheden		2x6	2
Spindeltoerental	min-1	95-3200	60 - 2760
Rijweg X-as automatisch	mm	480	480
Rijweg X-as	mm	560	560
Rijweg Y-as	mm	230	195
Rijweg Z-as	mm	350	350
Afmetingen tafel (b x d)	mm	800x240	800 x 240
Gewicht	kg	495,00	495,00
Afmetingen (l x b x h)	mm	1.600 x 930 x 2.110	1.000 x 1.300 x 2.220
<b>Prijs</b>	<b>€</b>	<b>7.015,00</b>	<b>8.269,00</b>



**Universele torenfreesmachine met horizontale en verticale spindel**

- Met verticale als horizontale freesspil opname DIN2080 ISO40
- Tandwieloverbrenging (verticale freesspil)
- **Met mechanische automatische boorvoedingen (MT60)**
- Automatische mechanische langvoeding
- Digitale aflezing DPA21 op 3 assen
- Gesloten koelvloeistofstelsysteem
- Freeskop is langs beide zijden onder hoek van +/- 90° instelbaar, maakt de meeste freesbewerkingen onder iedere hoek mogelijk
- Handwiel voor fijne manuele voeding
- Stabiele en precieze zwaluwstaartuitvoering met regelbare spie-geleiders op de 3 assen
- LED machineverlichting

Order nr.		① 713336006	② 713336090
Orig. nr.		MT50L	MT60
Spanning	V	3 x 400	3 x 400
Gezamenlijk vermogen	kW	4,5	5
Vermogen verticale spindel	kW	1,1 - 2,2	2,2
Vermogen horizontale spindel	kW	1,5	2,2
Boorcap. in staal S235JR	mm	30	30
Freescapaciteit vingerfrees maximum	mm	30	25
Freescapaciteit vlakfrees maximum	mm	100	100
Verticale spilopname	ISO	40	40
Freeskop draaibaar	°	90	90
Spilverplaatsing	mm	120	120
Boorvoeding	mm/omw	-	0,008 - 0,25 (3)
Aantal verticale spiltoeren		8	8
Verticale spindeltoeren	min-1	115 - 1.750	90 - 2.000
Horizontale spilopname	ISO	40	40
Aantal horizontale spiltoeren		9	9
Horizontale spindeltoeren	min-1	58 - 1.355	40 - 1.300
Rijweg X-as manueel	mm	770	750
Rijweg Y-as manueel	mm	200	230
Rijweg Z-as manueel	mm	340	360
Rijweg X-as automatisch	mm	770	680
Aantal voedingen		8	-
Tafelvoeding X as	mm/min	24 - 720	-
Horizontale tafel l x b	mm	1.200 x 200	1.270 x 280
T-gleuven grootte/afstand/Aantal	mm	14 / 5	14 / 50 / 4
Gewicht	kg	950,00	1.300,00
Afmetingen (l x b x h)	mm	1.250 x 1.150 x 2.170	1.660 x 1.310 x 2.150
<b>Prijs</b>	<b>€</b>	<b>10.499,00</b>	<b>13.335,00</b>



**Voor industrie**

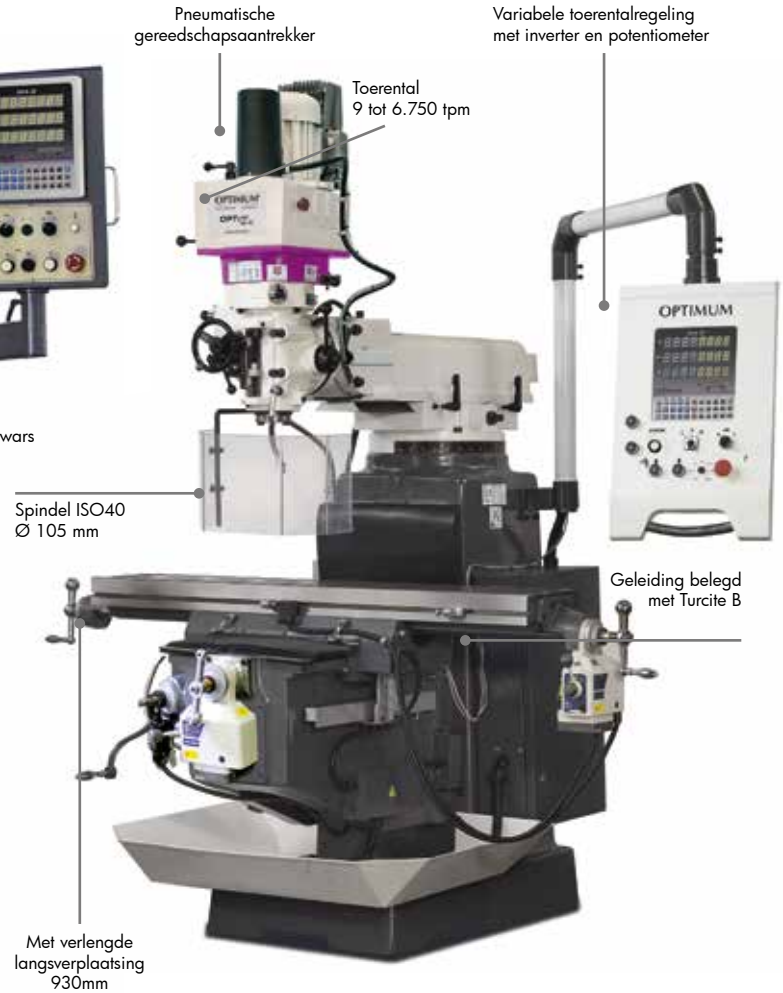

**TorenfreemACHINE met mechanische variabele snelheden**

- Variabele toerentalregeling met mechanische
- Geïntegreerde bedieningsbord met digitale aflezing DPA21 op 3 assen
- Elektronische automatische langsvoeding
- Elektronische automatische dwarsvoeding
- Gemotoriseerde Z verplaatsing
- Automatische mechanische boorvoedingen

**TorenfreemACHINE met inverter**

- Variabele toerentalregeling met inverter en potentiometer
- Geïntegreerde bedieningsbord met digitale aflezing DPA21 op 3 assen
- Elektronische automatische langsvoeding
- Elektronische automatische dwarsvoeding
- Gemotoriseerde Z verplaatsing
- Pneumatische gereedschapsaantrekker
- Automatische mechanische boorvoedingen

<b>Order nr.</b>		<b>713348340</b>
Orig. nr.		MF4-B
Spanning	V	3 x 400
Vermogen verticale spindel	kW	2,2
Boor- /freescapaciteit	mm	24 / 25
Freescapaciteit vlakfrees max	mm	76
Spilopname	ISO	40
Freeskop draaibaar	°	90
Freeskop zwenkbaar	°	45
Spilverplaatsing	mm	127
Boorvoeding	mm/omw	0,04 / 0,08 / 0,15
Verticale spindeltoeren	mm-1	60 - 4.200
Uitlading verticaal	mm	0 - 420
Verplaatsing ram	mm	470
Rijweg X-Y-Z-as manueel	mm	<b>740 x 330 x 320</b>
Horizontale tafel l x b	mm	1.370 x 254
Maximum belastbaar gewicht	kg	300
Afstand verticale spindel-kruistafel	mm	405
Gewicht	kg	1.200
Afmetingen (l x b x h)	mm	2.400 x 2.160 x 2.300
<b>Prijs</b>	<b>€</b>	<b>13.125,00</b>

<b>Order nr.</b>		<b>713336050</b>
Orig. nr.		MF4V
Spanning	V	3 x 400
Vermogen verticale spindel	kW	3,75
Boor- /freescapaciteit	mm	32 / 20
Freescapaciteit vlakfrees max	mm	100
Spilopname	ISO	40
Freeskop draaibaar	°	90
Freeskop zwenkbaar	°	45
Spilverplaatsing	mm	127
Boorvoeding	mm/omw	0,04 / 0,08 / 0,15
Verticale spindeltoeren	mm-1	<b>9 - 6.750</b>
Uitlading verticaal	mm	200 - 680
Rijweg X-Y-Z-as manueel	mm	<b>930 x 400 x 406</b>
Horizontale tafel l x b	mm	1.370 x 254
Maximum belastbaar gewicht	kg	275
Afstand verticale spindel-kruistafel	mm	40 - 446
Gewicht	kg	1.150
Afmetingen (l x b x h)	mm	1.500 x 1.450 x 2.200
<b>Prijs</b>	<b>€</b>	<b>20.789,00</b>

**3 VOEDINGEN X, Y EN Z**

Automatische traploos regelbare voedingen op X, Y en Z via servomotor



**Universele freesmachine met freeskop type huron**

- Speciale freeskop type Huron over 2 draaiassen, 360°, opname ISO40
- Geïntegreerde bedieningsbord met digitale aflezing DPA21 op 3 assen met glaslinialen op pendelarm
- Automatische traploos regelbare voedingen op X, Y en Z via servomotor
- Ophanging voor een horizontale freesspositie met freesas (freeskop dient niet verwijderd te worden)
- Gesloten koelvloeistofsysteem

**Universele freesmachine met freeskop type huron met volwaardige horizontale freesspindel**

- Speciale freeskop type Huron over 2 draaiassen, 360°, opname ISO50
- Geïntegreerde bedieningsbord met digitale aflezing DPA21 op 3 assen met glaslinialen op pendelarm
- Automatische traploos regelbare voedingen op X, Y en Z via servomotor
- Volwaardige horizontale freesspindel ISO50
- Gesloten koelvloeistofsysteem

<b>Order nr.</b>		<b>713344110</b>
Orig. nr.		MT130S
Spanning	V	3 x 400
Vermogen verticale spindel	kW	3
Vermogen voedingsmotor	kW	3
Boor- /freescapaciteit	mm	20 / 16
Freescapaciteit vlakfrees max	mm	100
Spilopname	ISO	40 DIN2080
Freeskop draaibaar	°	360
Aantal verticale spiltoeren		11
Verticale spindeltoeren	mm-1	45 - 1.660
Verplaatsing ram	mm	400
Rijweg X-Y-Z-as manueel	mm	<b>720 x 300 x 400</b>
Tafelvoeding X-Y-Z-as	mm/min	30 - 830 / 30 - 830 / 23 - 625
Horizontale tafel l x b	mm	1.270 x 300
Maximum belastbaar gewicht	kg	200
T-gleuven grootte/afstand/aantal	mm	14/80/3
Gewicht	kg	1.450
Afmetingen (l x b x h)	mm	1.760 x 1.550 x 1.700
<b>Prijs</b>	<b>€</b>	<b>18.585,00</b>

<b>Order nr.</b>		<b>713344125</b>
Orig. nr.		MT230S
Spanning	V	3 x 400
Vermogen verticale en horizontale spindel	kW	4 / 5,5
Vermogen voedingsmotor	kW	3
Boor- /freescapaciteit	mm	30 / 25
Freescapaciteit vlakfrees max	mm	100
(horizontale) Spilopname	ISO	50 DIN2080
Freeskop draaibaar	°	360
Aantal verticale en horizontale spiltoeren		12 / 12
Verticale en horizontale spindeltoeren	mm-1	60 - 1750 / 58 - 1800
Rijweg X-Y-Z-as manueel	mm	<b>1.300 x 300 x 400</b>
Tafelvoeding X-Y-Z-as	mm/min	30 - 750 / 20 - 500 / 15 - 375
Horizontale tafel l x b	mm	1.650 x 360
Kruistafel verstelbaar	°	35
Maximum belastbaar gewicht	kg	400
T-gleuven grootte/afstand/aantal	mm	18/3/80
Afstand verticale en horizontale spindelkruistafel	mm	Min. 196 - Max. 646
Gewicht	kg	Min. 10 - Max. 410
Afmetingen (l x b x h)	mm	2.520 x 2.160 x 2.030
<b>Prijs</b>	<b>€</b>	<b>28.299,00</b>

# Sponsoring of **AGORIA SOLAR TEAM**



**SAMEN MET  
OPTIMUM<sup>®</sup>**  
MASCHINEN - GERMANY

“Als een jong, getalenteerd team, gewapend met enthousiasme en wilde plannen, willen we de grenzen van de technologie aftasten en een wagen ontwerpen die bijdraagt aan de toekomst van duurzame mobiliteit. Dit is enkel mogelijk door middel van een perfecte samenwerking tussen het team en de partners, waarbij we verder bouwen op elkaar tot nieuwe, ondenkbare eindresultaten.”

**WE DON'T  
BUILD A CAR,  
WE CREATE  
THE FUTURE**

## **PRESTIGIEUZE OVERWINNINGEN**

Het Agoria Solar Team won in 2019 de Bridgestone World Solar Challenge in Australië. 44 teams uit 22 landen namen deel. Het is een wedstrijd over een afstand van 3.021 kilometer, van Darwin, in het noorden van Australië, naar Adelaide, in het zuiden. Het werd een nek-aan-nekrace met het Nederlandse Vattenfal Solar Team van de TU Delft. Het was de eerste keer dat een Belgisch team wereldkampioen werd.

In 2020 nam het team deel aan de ilumen European Solar Challenge, het Europees kampioenschap voor zonnewagens. Ook deze 24 uur durende race op het circuit van Zolder (B) met een deelnemersveld van meer dan 20 wagens werd winnend afgesloten. Het hoogste aantal ronden was te danken aan een snelle wagen en een sterke strategie.

In september 2022 nam het team van 20 studenten ook deel aan Sasol Solar Challenge, waar ze een 2<sup>de</sup> plaats behaalden. De teamleden zijn trots op de prestatie die ze konden neerzetten tijdens hun eerste wedstrijd in Zuid-Afrika. Het was een uitdagende en lange wedstrijd die zijn tol heeft geëist, maar we hebben veel geleerd. Met de ervaring die ze tijdens deze challenge opdeden starten de studenten aan de bouw van een nieuwe zonnewagen. Hiermee zullen ze dit jaar deelnemen aan het wereldkampioenschap in Australië.





**Compacte draaibank**

- Elektronische traploze toerentalregeling vanaf 120 tot 3.000 min-1
- Compact tafelmodel
- Automatisch langsdraaien
- Rechts / links lopend

<b>Order nr.</b>		<b>713420260 ●</b>
Orig. nr.		TU1503V
Vermogen / Spanning	kW/V	0,45 / 1 x 230
Centerhoogte	mm	75
Centerafstand	mm	300
Spindeltoerental	min-1	120 – 3.000
Spilboring	mm	11
Rijweg beitelslede /dwarslede	mm	40 / 55
Hoogte beitelhouder	mm	12
Conus losse kop	MK	1
Gewicht	kg	22,00
Afmetingen (l x b x h)	mm	560 x 320 x 250
<b>Prijs</b>	<b>€</b>	<b>935,00</b>

**PACK**

- + Draaibank OptiTurn TU1503V Vario 140 x 300 230V 450W, 713420260
- + boorhouder snelspann. 0-13 mm B16, 790007510
- + kegeldoorn MK1-B16 ingekort TU1503V, 790023079
- + draaibeitelset 7-dlg.8x8 mm WVP, 790013285
- + centerborenset HSS DIN333A 10dlg, 790013594
- + meedraaiend centerpunt MK1 TU1503V, 713440700



<b>Order nr.</b>		<b>793420251 ●</b>
Orig. nr.		PACK TU1503V
<b>Prijs</b>	<b>€</b>	<b>1.139,00</b>



**Compacte draaibank**

- 2 traps variabele toerentalregeling van 150 - 250 min-1 en 300 - 2.500 min-1
- Digitale weergave van de spilsnelheden
- Compact tafelmodel
- Automatisch langsdraaien
- Rechts / links lopend

<b>Order nr.</b>		<b>713420310 ●</b>
Orig. nr.		TU2004V 230V
Vermogen / Spanning	kW/V	0,6 / 1 x 230
Centerhoogte	mm	100
Centerafstand	mm	300
Spindeltoerental	min-1	150 – 2.500
Spilboring	mm	21
Rijweg beitelslede /dwarslede	mm	55 / 75
Hoogte beitelhouder	mm	12
Conus losse kop	MK	1
Gewicht	kg	65,00
Afmetingen (l x b x h)	mm	830 x 425 x 360
<b>Prijs</b>	<b>€</b>	<b>1.325,00</b>

**PACK**

- + Draaibank OptiTurn TU2004V Vario 200 x 300 230V 600W, 713420310
- + boorhouder snelspann. 0-16 mm B16, 790007512
- + kegeldoorn MK2 B16, 713050659
- + reductiehuls DIN 2185 MK2-MK1, 749601021
- + draaibeitelset WP 10 mm 7dlg, 790013290
- + centerborenset HSS DIN333A 10dlg, 790013594
- + meedraaiend centerpunt verlengde punt MK2, 790007216



<b>Order nr.</b>		<b>793420310 ●</b>
Orig. nr.		PACK TU2004V
<b>Prijs</b>	<b>€</b>	<b>1.535,00</b>

**Compacte draaibank**

- 6 snelheden 125 - 2.000 min-1
- Automatisch langsdraaien
- Rechts / linkslopend omschakelaar



<b>Order nr.</b>		<b>713420350</b> ●
Orig. nr.		TU2406 230V
Vermogen / Spanning	kW/V	0,75 / 1 x 230
Centerhoogte	mm	125
Centerafstand	mm	550
Spindeltoerental	min-1	125 – 2.000
<b>Spilboring</b>	<b>mm</b>	<b>21</b>
Rijweg beitelslede / dwarslede	mm	75 / 120
Hoogte beitelhouder	mm	14
Conus losse kop	MK	2
Gewicht	kg	125,00
Afmetingen (l x b x h)	mm	1.310 x 420 x 560
<b>Prijs</b>	<b>€</b>	<b>1.775,00</b>

**PACK**

- Draaibank OptiTurn TU2406 250x550 230V 750W, 713420350
- + boorhouder snelspann. 0-16 mm B16, 790007512
- + kegeldoorn MK2 B16, 713050659
- + reductiehuls DIN 2185 MK2-MK1, 749601021
- + draaibeitelset 7-dlg. 12x12 mm WP, 790032032
- + centerborenset HSS DIN333A 10dlg, 790013594
- + meedraaiend centerpunt verlengde punt MK 2, 790007216



<b>Order nr.</b>		<b>793420330</b> ●
Orig. nr.		PACK TU2406 230V
<b>Prijs</b>	<b>€</b>	<b>1.995,00</b>



**Hoge precieze draaibank**

- 6 snelheden 125-2000 min-1
- Lichtlopende aanvoeraandrijving met afgeronde tandwielen, lopend in een oliebad
- Met een voedingsas voor draadsnijden of het automatische langsdraaien
- Keuzeschakelaar rechts – linksdraaiend

<b>Order nr.</b>		<b>713425001</b> ●
Orig. nr.		TU2506 230V
Vermogen / Spanning	kW/V	0,75 / 1 x 230
Centerhoogte	mm	125
Centerafstand	mm	550
Spindeltoerental	min-1	125 – 2.000
<b>Spilboring</b>	<b>mm</b>	<b>26</b>
Rijweg beitelslede / dwarslede	mm	70 / 100
Hoogte beitelhouder	mm	13
Conus losse kop	MK	2
Gewicht	kg	125,00
Afmetingen (l x b x h)	mm	1.250 x 585 x 475
<b>Prijs</b>	<b>€</b>	<b>1.985,00</b>

**PACK**

- Draaibank OptiTurn TU2506 250x550 230V 750W, 713425001
- + boorhouder snelspann. 0-16 mm B16, 790007512
- + kegeldoorn MK2 B16, 713050659
- + reductiehuls DIN 2185 MK2-MK1, 749601021
- + draaibeitelset 7-dlg. 12x12 mm WP, 790032032
- + centerborenset HSS DIN333A 10dlg, 790013594
- + meedraaiend centerpunt verlengde punt MK 2, 790007216



<b>Order nr.</b>		<b>793425001</b> ●
Orig. nr.		PACK TU2506 230V
<b>Prijs</b>	<b>€</b>	<b>2.195,00</b>



TH3309D 400V

**Lei- en voedingsas draibank**

- Grote doorlaat van Ø 38 mm, Camlockspindel 4
- Met krachtige motor 1,5 kW
- LED machineverlichting
- De versies met D (TH3309D) met digitale uitlezing op 3 assen gemonteerd
- Met plaatstalen onderstel met opbergruimte en spanenopvangbak

**Order nr.**

Orig. nr.  
 Vermogen / Spanning  
 Centerhoogte  
 Centerafstand  
 Spindeltoerental  
 Spilboring  
 Rijweg beitelslede / dwarsslede  
 Hoogte beitelhouder  
 Conus losse kop  
 Gewicht  
 Afmetingen (l x b x h)

kW / V

mm  
 mm  
 min-1  
 mm  
 mm  
 mm  
 MK  
 kg  
 mm

**713402030**

TH3309 400V  
 1,5 / 3 x 400  
 165  
 830  
 70 - 2.000  
 38  
 98 / 164  
 16x16  
 3  
 430,00  
 1.635 x 745 x 1.320

€

**6.395,00**

**713402040**

TH3309D 400V  
 1,5 / 3 x 400  
 165  
 830  
 70 - 2.000  
 38  
 98 / 164  
 16x16  
 3  
 430,00  
 1.635 x 745 x 1.590

€

**7.609,00**

**PACK**

- Draibank OptiTurn TH3309 of TH3309D
- + klauwplaat 3 bekken OptiChuck - 200/4, 713442762
- + kit 5-delige snelwisselhouder TOOE5 / SWH3 E, 790007236
- + montage SWH3 E op de wagen, 719000400
- + draaibeitelset WP 16 mm 7dlg, 790034324
- + snelspan boorkop tot 16 mm, B16, 790007512
- + boorkopstaart MK3/B16, 713050660
- + meedraaiend centerpunt verlengde punt MK 3, 790004697
- + trillingsdempers GLV75, 790032758



**Order nr.**  
 Orig. nr.  
 Prijs

€

**793402030**  
 TH3309 PACK  
**7.349,00**

**793402040**  
 TH3309D PACK  
**8.565,00**



**Lei- en voedingsas draaibank**

- Met krachtige motor 1,5 kW
- Met elektromagnetische rem
- LED machineverlichting
- TM3310D met digitale uitlezing op 3 assen gemonteerd
- Plaatstalen onderstel en spanenopvangbak

Order nr.		713403020 ●	713403025 ●
Orig. nr.		TM3310 400V	TM3310D 400V
Vermogen / Spanning	V	1,5 / 3 x 400	1,5 / 3 x 400
Centerhoogte	mm	165	165
Centerafstand	mm	1.000	1.000
Spindeltoerental	min-1	65 - 2.000	65 - 2.000
Spilboring	mm	38	38
Rijweg beitelslede / dwarslede	mm	90 / 168	90 / 168
Hoogte beitelhouder	mm	16x16	16x16
Conus losse kop	MK	3	3
Gewicht	kg	440	469,00
Afmetingen (l x b x h)	mm	1.760 x 745 x 1.320	1.760 x 745 x 1.320
<b>Prijs</b>	€	<b>6.825,00</b>	<b>7.389,00</b>

**PACK**

- + Draaibank OptiTurn TM3310 of TM3310D
- + kit 5-delige snelwisselhouder TOOE5 / SWH3 E, 790007236
- + montage SWH3 E op de wagen, 719000400
- + draaibeitelset WP 16 mm 7dlg, 790034324
- + snelspan boorkop tot 16 mm, B16, 790007512
- + boorkopstaart MK3/B16, 713050660
- + meedraaiend centerpunt verlengde punt MK 3, 790004697
- + trillingsdempers GLV75, 790032758



Order nr.		793403020 ●	793403025 ●
Orig. nr.		TM3310 PACK	TM3310D PACK
<b>Prijs</b>	€	<b>6.509,00</b>	<b>7.735,00</b>



TH3610D 400V

### Lei- en voedingsas draibank

- Met grote doorlaat van  $\varnothing$  52 mm, Camlockspindel 5
- Met krachtige motor 1,5 kW
- Uitneembare bedbrug voor het draaien van grotere diameters
- LED machineverlichting
- TH3610D met digitale uitlezing op 3 assen gemonteerd
- Plaatstalen onderstel met opbergruimte en spanenopvangbak

Order nr.		713402050 ●	713402060 ●
Orig. nr.		TH3610 400V	TH3610D 400V
Vermogen / Spanning	kW / V	1,5 / 3 x 400	1,5 / 3 x 400
Centerhoogte	mm	180	180
Centerafstand	mm	1.000	1.000
Spindeltoerental	min-1	70 - 2.000	70 - 2.000
Spilboring	mm	52	52
Rijweg beitelslede / dwarslede	mm	100 / 170	100 / 170
Hoogte beitelhouder	mm	16 x 16	16 x 16
Conus losse kop	MK	3	3
Gewicht	kg	610,00	610,00
Afmetingen (l x b x h)	mm	1.820 x 680 x 1.320	1.820 x 680 x 1.320
<b>Prijs</b>	€	<b>7.805,00</b>	<b>8.709,00</b>

## PACK

- Draaibank OptiTurn TH3610 of TH3610D
- + klauwplaat 3 bekken Bison 3244 - 200/5, 790702005
- + kit 5-delige snelwisselhouder TOOE5 / SWH3 E, 790007236
- + montage SWH3 E op de wagen, 719000400
- + draaibeitelset WP 16 mm 7dlg, 790034324
- + afsteekbeitelhouder set AFB16 16 mm, 713440653
- + meedraaiend centerpunt verlengde punt MK 3, 790004697



Order nr.		793402050 ●	793402060 ●
Orig. nr.		TH3610 Pack	TH3610D Pack
<b>Prijs</b>	€	<b>9.445,00</b>	<b>9.445,00</b>





### Compleet uitgeruste lei- en voedingsas draibank

- Met grote doorlaat van  $\varnothing$  53 mm, Camlockspindel 5
- Gesloten koelvloeistofstelsysteem met koelpomp
- Met elektromagnetische rem
- TM4010D met digitale uitlezing op 3 assen gemonteerd
- Klauwplaat 3 bekken  $\varnothing$  200 mm, rechtstreekse montage
- Snelwissel beitelhouder SWH 3E

Order nr.	713403040 ●	713403045 ●
Orig. nr.	TM4010 400V	TM4010D 400V
Vermogen / Spanning	2,3 / 3 x 400	2,3 / 3 x 400
Centerhoogte	mm 200	mm 200
Centerafstand	mm 1.000	mm 1.000
Spindeltoerental	min-1 70 - 2.000	70 - 2.000
Spilboring	mm 53	53
Rijweg beitelstele / dwarsslede	mm 98 / 185	98 / 185
Hoogte beitelhouder	mm 25	25
Conus losse kop	MK 3	3
Gewicht	kg 830,00	830,00
Afmetingen (l x b x h)	mm 1.950 x 820 x 1.530	1.950 x 820 x 1.530
Prijs	€ 9.259,00	10.805,00

### Accessoires



#### Precisie meedraaiend kopieercenterpunt 60°MK3

Order nr.	790004697 ●
Orig. nr.	MCM3
Prijs	€ 88,50



#### Snelspanboorhouder

- Professionele kwaliteit
- Geharde en geslepen bekken

Order nr.	790007510 ●	790007512 ●
Orig. nr.	BK13B16	BK16B16
Klembereik	mm 0,2 - 13	0,2 - 16
Aansluiting	B16	B16
Prijs	€ 34,90	38,50



#### Onafhankelijk verstelbare vier klauwen plaat DIN55029 Camlock opname

- Gietijzeren uitvoering
- Directe montage door geïntegreerde flens

Order nr.	713442880 ●
Orig. nr.	OPE200-5
Diameter	mm 200
Camlock	D1-5"
Prijs	€ 245,00



### Precisie lei- en voedingsas draaibank met digitale positieaanduiding DPA21 op 3 assen

- Met hoogwaardig gietijzeren onderstel
- Uiterst krachtige, onderhoudsvrije motor van 4,5 of 5,5 kW (TH46)
- Grote doorlaat van 52 mm, Camlockspindel 6 of 58 mm (TH46)
- Gesloten koelvloeistofsysteem met koelpomp
- Ingebouwde machineverlichting in beetelafscherming
- Met digitale uitlezing op 3 assen gemonteerd
- 40 positie snelwisselbeitelhouder SWH5-B met 1 vierkante beitelhoeder (TH46)

Order nr.		713462055	713462070	713462110	713462120
Orig. nr.		TH4210D	TH4215D	TH4610D	TH4615D
Vermogen / Spanning	kW / V	4,5 / 3 x 400	4,5 / 3 x 400	5,5 / 3 x 400	5,5 / 3 x 400
Centerhoogte	mm	210	210	230	230
Centerafstand	mm	1.000	1.500	1.000	1.500
Spindeltoerental	min-1	45 - 1.800	45 - 1.800	25 - 2.000	25 - 2.000
Spilboring	mm	52	52	58	58
Rijweg beitelslede / dwarsslede	mm	140 / 230	140 / 230	125 / 285	125 / 285
Hoogte beitelhoeder	mm	20	20	25	25
Conus losse kop	MK	4	4	4	4
Gewicht	kg	1.160,00	1.340,00	1.720	1.977
Afmetingen (l x b x h)	mm	2.025 x 915 x 1.615	2.525 x 915 x 1.615	2.200 x 1.245 x 1.568	2.750 x 1.245 x 1.568
Prijs	€	12.795,00	14.279,00	16.799,00	18.899,00

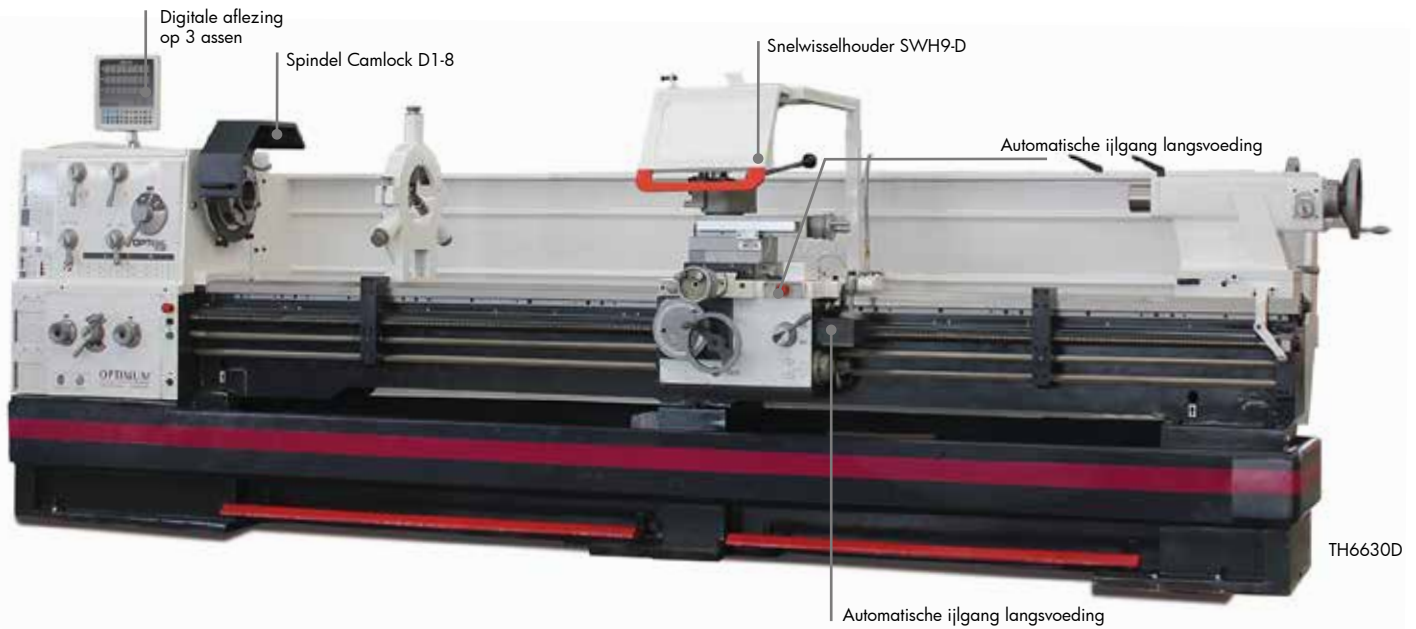

### Precisie lei- en voedingsas draaibank met digitale positieaanduiding DPA21 op 3 assen

- Met hoogwaardig gietijzeren onderstel
- Uiterst krachtige, onderhoudsvrije motor van 7,5 (TH56) of 9 kW (TH66)
- Grote doorlaat van 80 mm (TH56) of 105 mm (TH66)
- Gesloten koelvloeistofsysteem met koelpomp
- Ingebouwde machineverlichting in beitelafscherming
- Met digitale uitlezing op 3 assen gemonteerd
- 40 positie snelwisselbeitelhouder met 1 vierkante beitelhouder

Order nr.		713462160	713462170	713462180	713462210	713462220
Orig. nr.		TH5615D	TH5620D	TH5630D	TH6620D	TH6630D
Vermogen / Spanning	kW / V	7,5 / 3 x 400	7,5 / 3 x 400	9 / 3 x 400	9 / 3 x 400	9 / 3 x 400
Centerhoogte	mm	280	280	330	330	330
Centerafstand	mm	1.500	2.000	3.000	2.000	3.000
Spindeltoerental	min-1	25 - 1.600	25 - 1.600	25 - 1.600	25 - 1.600	25 - 1.600
Spilboring	mm	80	80	105	105	105
Rijweg beitelstele / dwarsstele	mm	130 / 316	130 / 316	230 / 368	230 / 368	230 / 368
Hoogte beitelhouder	mm	32	32	32	32	32
Conus losse kop	MK	5	5	5	5	5
Gewicht	kg	2.302,00	2.720,00	3.000,00	3.345,00	3.710,00
Afmetingen (l x b x h)	mm	2.840 x 1.150 x 1.460	3.340 x 1.150 x 1.460	4.340 x 1.150 x 1.460	3.650 x 1.230 x 1.595	4.650 x 1.230 x 1.751
Prijs	€	21.099,00	22.999,00	26.595,00	32.495,00	35.995,00



### Precisie draaibank met digitale aflezing

- Voor hoog koppel een krachtige spindelreductiekast
- Met een elektromagnetische rem
- Geïntegreerde bediening in de afscherming, altijd binnen handbereik
- Geharde en geslepen spindels van kleine en dwarslede
- Digitale positieaanduiding NEWALL DP700 op 3 assen
- LED verlichting over de complete werkzone

<b>Order nr.</b>		<b>713432240</b>
Orig. nr.		TZ4 400V
Vermogen / Spanning	kW / V	3 / 4,5 / 3 x 400
Centerhoogte	mm	200
Centerafstand	mm	800
Draaidiameter boven bed	mm	400
Draaidiameter boven slede	mm	245
Bedbreedte	mm	260
Aantal snelheden		16
Spindeltoerental	min-1	45 - 1.800
Spilconus	MK	6
Spilneus DIN55026 A1/A2		A2-5
Spilboring	mm	52
Rijweg beitelslede / dwarslede	mm	112 / 212
Hoogte beitelhouder	mm	25 x 25
Conus losse kop	CM	3
Gewicht	kg	1.250,00
Afmetingen (l x b x h)	mm	1.960 x 1.120 x 1.860
<b>Prijs</b>	<b>€</b>	<b>13.999,00</b>

### Accessoires



#### Zelfcentrerende klauwplaten met 3 klauwen voor flensopname DIN6350

- Set harde grondbekken
- 1 set harde omkeerbare opzetbekken
- 1 klauwplaatsleutel

<b>Order nr.</b>		<b>713450232 ●</b>	<b>713450210 ●</b>
Orig. nr.		3275-160	3275-200
Diameter	mm	160	200
Snelheid	tr/min	3.600	3.000
Materiaal		Gietijzer	Gietijzer
Nauwkeurigheid	mm	0,003	0,005
Flens voor TZ4 (niet inbegrepen)		713450246	713450212
Gewicht	kg	8,24	28,00
<b>Prijs</b>	<b>€</b>	<b>905,00</b>	<b>1.019,00</b>

### Klawwplaat BISON met 3 klauwen en voorzien van Camlock aansluiting DIN55029 / DIN ISO 702-2

- Met directe montage zonder gebruik van een flens
- Dichter werken bij de kop van de draaibank
- Hoge rondlooppauwkeurigheid : Ø 80 - Ø 160 mm : 0,003 mm Ø 200 mm - ... : 0,005 mm



Order nr.	Orig. nr.	Diameter mm	Spindel	Snelheid tpm	Materiaal	Prijs €
790016360 ●	3244-125-4	125	D1-4	4.000	Gietijzer	1.495,00
790701604 ●	3244-160-4	160	D1-4	3.600	Gietijzer	915,00
790702004 ●	3244-200-4	200	D1-4	3.000	Gietijzer	1.185,00
790702005 ●	3244-200-5	200	D1-5	3.000	Gietijzer	1.185,00
790702505 ●	3244-250-5	250	D1-5	2.500	Gietijzer	1.799,00
790702006 ●	3244-200-6	200	D1-6	3.000	Gietijzer	1.185,00
790702506 ●	3244-250-6	250	D1-6	2.500	Gietijzer	1.549,00
790702508 ●	3244-250-8	250	D1-8	2.500	Gietijzer	1.549,00
790703158 ●	3244-315-8	315	D1-8	2.000	Gietijzer	2.315,00
790016420 ●	3244-315-11	315	D1-11	2.000	Gietijzer	2.315,00
790016410 ●	3244-400-11	400	D1-11	1.600	Gietijzer	4.475,00
790016415 ●	3244-500-11	500	D1-11	1.000	Gietijzer	8.569,00

### Klawwplaat BISON met 3 klauwen en voorzien van Camlock aansluiting DIN55029 / DIN ISO 702-2

- Met directe montage zonder gebruik van een flens
- Dichter werken bij de kop van de draaibank
- Hoge rondlooppauwkeurigheid : Ø 80 - Ø 160 mm : 0,003 mm Ø 200 mm - ... : 0,005 mm



Order nr.	Orig. nr.	Diameter mm	Spindel	Snelheid tpm	Materiaal	Prijs €
790016635 ●	3544-125-3	125	D1-3	5.500	Staal	1.115,00
790016645 ●	3544-160-3	160	D1-3	4.600	Staal	1.929,00
790016630 ●	3544-125-4	125	D1-4	5.500	Staal	1.119,00
790016150 ●	3544-160-4	160	D1-4	4.600	Staal	1.145,00
790016155 ●	3544-200-4	200	D1-4	4.000	Staal	1.485,00
790016640 ●	3544-160-5	160	D1-4	4.600	Staal	1.145,00
790016265 ●	3544-200-5	200	D1-5	4.000	Staal	1.485,00
790016170 ●	3544-200-6	200	D1-6	4.000	Staal	1.485,00
790016175 ●	3544-250-6	250	D1-6	3.500	Staal	1.769,00
790016600 ●	3544-315-6	315	D1-6	2.800	Staal	2.565,00
790016280 ●	3544-250-8	250	D1-8	3.500	Staal	1.779,00
790016690 ●	3544-315-8	315	D1-8	2.800	Staal	2.615,00
790016930 ●	3544-400-8	400	D1-8	2.000	Staal	5.275,00
790016700 ●	3544-315-11	315	D1-11	2.800	Staal	2.565,00
790016685 ●	3544-400-11	400	D1-11	2.000	Staal	5.275,00
790016680 ●	3544-500-11	500	D1-11	1.300	Staal	13.155,00

### Set zachte monoblock bekken type SJM

- 3 stuks zachte bekken onbewerkt (monoblock)



Order nr.	Orig. nr.	Klawwplaat mm	Lengte mm	B mm	H mm	Gewicht kg	Prijs €
790016105 ●	SJM-3500-3200-80	80	32	11	28	0,17	109,00
790016110 ●	SJM-3500-3200-100	100	42	15	32	0,35	119,00
790016115 ●	SJM-3500-3200-125	125	51	15	40	0,75	125,00
790016120 ●	SJM-3500-3200-160	160	70	20	53	1,47	139,00
790016270 ●	SJM-3500-3200-200	200	85	25	54	2,22	155,00
790016125 ●	SJM-3500-3200-250	250	105	28	63	3,62	229,00
790016130 ●	SJM-3500-3200-315	315	125	32	73	5,87	305,00
790016940 ●	SJM-3500-3200-400	400	145	36	92	9,81	329,00

### Fixatiering voor zachte bekken

- Dit is een hulpstuk voor het bewerken van zachte opzetbekken
- Door de fixatiering gaan bij het bewerken de zachte bekken niet trillen
- De klemkracht stijgt, de rondheid verbetert en gaat vibratie van het werkstuk tegen
- Met instelbare maat door helicoidale gleuf
- Pin kan 180° gedraaid worden



Order nr.	Orig. nr.	Diameter mm	Gewicht kg	Prijs €
790014850 ●	VFR-05	140	1,00	179,00
790014851 ●	VFR-06	160	1,50	225,00
790014852 ●	VFR-08	200	2,40	259,00
790014853 ●	VFR-10	250	3,00	269,00
790014854 ●	VFR-12	315	5,00	409,00



Met snelwisselbeitelhouder type E

Digitale aflezing Mitutoyo op 2 assen



Uittrekbare spanenlade langs voorzijde

Elektromagnetische rem en voetbediende noodstop rem

**INDUSTRIELE KWALITEIT**

- Zwaar geribd onderstel (850 kg)
- Gesloten koelvloeistofsysteem
- Elektromagnetische rem
- 3 punts-gelagerde spindel voor zware belasting

**Duurzame, robuuste, hoge kwaliteit metaal draibank met koelvloeistofsysteem**

- Hoogwaardig gietijzeren, zwaar geribd onderstel (850 kg)
- 3 punts-gelagerde spindel voor zware belasting
- Digitale aflezing Mitutoyo op 2 assen gemonteerd
- Gesloten koelvloeistofsysteem
- Tandwielen en assen zijn gehard en geslepen, lopend in een oliebad met precisie lagers, uiterst rustige loop
- Veiligheidsstandwiel uit nylon, om bij overbelasting serieuze breuk aan de stalen tandwielen te vrijwaren
- Leispil wordt beschermd door een carbonstalen breekenpen

<b>Order nr.</b>		<b>790019590</b>
Orig. nr.		LSC3407
Spanning	V	3 x 400V
Vermogen	kW	3,75
Vermogen motor koelpomp	W	0,15
Centerhoogte	mm	171
Centerafstand	mm	760
Draaidiameter boven bed	mm	342
Draaidiameter boven slede	mm	205
Bedbreedte	mm	230
Aantal snelheden		16
Spindeltoerental	min-1	50 - 2.570
Spilconus	MK	5
Spilneus Camlock DIN55029		D1-4
Spilboring	mm	40
Langsvoeding	mm/O	0,05 - 1,7
Dwarsvoeding	mm/O	0,025 - 0,85
Draadsnijden metrisch	M	0,2 - 14 (39)
Draadsnijden duim	Gg/1"	2 - 72 (45)
Trapeziumdraad	D.P.	8 - 44 (21)
Modulaire draad	M.P.	3 - 35 (18)
Rijweg beitelslede	mm	95
Rijweg dwarslede	mm	180
Conus losse kop	MK	3
Koers losse kop	mm	112
Gewicht	kg	850,00
Afmetingen (l x b x h)	mm	1.750 x 815 x 1.352
<b>Prijs</b>	€	<b>16.805,00</b>

Voor industrie



Met snelwisselbeitelhouder type E

Digitale aflezing Mitutoyo op 2 assen

Variabele toerentalregeling



Uittrekbare spanenlade langs voorzijde

Elektromagnetische rem en voetbediende noodstop rem

INDUSTRIELE KWALITEIT

- Zwaar geribd onderstel (850 kg)
- Gesloten koelvloeistofsysteem
- Elektromagnetische rem
- 3 punts-gelagerde spindel voor zware belasting
- Krachtige Japanse Inverter **YASKAWA**

Duurzame, robuuste, hoge kwaliteit metaal draaibank met japanse inverter yaskawa voor variabele toerentalregeling

- Hoogwaardig gietijzeren, zwaar geribd onderstel (850 kg)
- Met uiterst krachtige Japanse inverter Yaskawa voor variabele toerentalregeling
- 3 punts-gelagerde spindel voor zware belasting
- Digitale aflezing Mitutoyo op 2 assen gemonteerd
- Gesloten koelvloeistofsysteem
- Tandwielen en assen zijn gehard en geslepen, lopend in een oliebad met precisie lagers, uiterst rustige loop
- Veiligheidsstandwiel uit nylon, om bij overbelasting serieuze breuk aan de stalen tandwielen te vrijwaren
- Leispil wordt beschermd door een carbonstalen breekpen

<b>Order nr.</b>		<b>790019593</b>
Orig. nr.		LSC3407V
Spanning	V	3 x 400V
Vermogen	kW	2,2
Vermogen motor koelpomp	W	0,15
Centerhoogte	mm	171
Centerafstand	mm	760
Draaidiameter boven bed	mm	342
Draaidiameter boven slede	mm	205
Bedbreedte	mm	230
Aantal snelheden		Variabel
Spindeltoerental	min-1	L100 - 500 / H500 - 3.000
Spilconus	MK	5
Spilneus Camlock DIN55029		D1-4
Spilboring	mm	40
Langsvoeding	mm/O	0,05 - 1,7
Dwarsvoeding	mm/O	0,025 - 0,85
Draadsnijden metrisch	M	0,2 - 14 (39)
Draadsnijden duim	Gg/1"	2 - 72 (45)
Trapeziumdraad	D.P.	8 - 44 (21)
Modulaire draad	M.P.	3 - 35 (18)
Rijweg beitelslede	mm	95
Rijweg dwarslede	mm	180
Conus losse kop	MK	3
Koers losse kop	mm	112
Gewicht	kg	850,00
Afmetingen (l x b x h)	mm	1.750 x 815 x 1.352
<b>Prix</b>	€	<b>22.889,00</b>

**NEW**



**Dubbele slijpmolen**

**NEW**

Order nr.		713101505 ●	713101510 ●	713101515 ●	713101520 ●	713101525 ●	713101530 ●
Orig. nr.		GU15 230V	GU18 230V	GU20 230V	GU20 400V	GU25 400V	GU30 400V
Spanning	V	1 x 230	1 x 230	1 x 230	3 x 400	3 x 400	3 x 400
Slijpsteenafm. (Ø x b x Ø as)	mm	150 x 20 x 16	175 x 25 x 32	200 x 30 x 32	200 x 30 x 32	250 x 40 x 32	300 x 50 x 75
Toerental	min <sup>-1</sup>	2.850	2.850	2.850	2.850	2.850	1.450
Vermogen	W	450	450	600	600	1.500	2.200
Gewicht	kg	12,00	14,00	20,00	20,00	37,00	66,00
Afmetingen (l x b x h)	mm	410 x 200 x 265	456 x 220 x 291	461 x 246 x 310	461 x 246 x 310	542 x 304 x 365	680 x 375 x 394
<b>Prijs</b>	€	<b>139,00</b>	<b>195,00</b>	<b>179,00</b>	<b>195,00</b>	<b>389,00</b>	<b>1.015,00</b>



**Slijpmolen met borstel**

Order nr.		713101600 ●	713101605 ●	713101610 ●	713101615 ●	713101620 ●
Orig. nr.		GU15B 230V	GU18B 230V	GU20B 230V	GU20B 400V	GU25B 400V
Spanning	V	1 x 230	1 x 230	1 x 230	3 x 400	3 x 400
Slijpsteenafm. (Ø x b x Ø as)	mm	150 x 20 x 16	175 x 25 x 32	200 x 30 x 32	200 x 20 x 32	250 x 40 x 32
Toerental	min <sup>-1</sup>	2.850	2.850	2.850	2.850	2.850
Vermogen	W	450	450	600	600	1.500
Afmetingen borstel (Ø x b x asgat)	mm	150 x 20 x 32	175 x 20 x 32	200 x 25 x 32	200 x 25 x 32	250 x 30 x 32
Gewicht	kg	11,30	12,70	17,10	17,10	30,20
Afmetingen (l x b x h)	mm	495 x 305 x 305	495 x 305 x 305	580 x 345 x 335	580 x 345 x 335	650 x 380 x 385
<b>Prijs</b>	€	<b>225,00</b>	<b>239,00</b>	<b>285,00</b>	<b>305,00</b>	<b>415,00</b>

**NEW**



**Gecombineerde slijpmolen met slijpsteen en slijpband**

**NEW**

Order nr.		713101570 ●	713101575 ●	713101580 ●	713101585 ●
Orig. nr.		GU20S 230V	GU20S 400V	GU25S 400V	GU30S 400V
Spanning	V	1 x 230	3 x 400	3 x 400	3 x 400
Slijpsteenafm. (Ø x b x Ø as)	mm	200 x 30 x 32	200 x 30 x 32	250 x 40 x 32	300 x 50 x 75
Toerental	min <sup>-1</sup>	2.850	2.850	2.850	1.450
Vermogen	W	600	600	1.500	2.200
Afmetingen slijpband	mm	75 x 762	75 x 762	75 x 1.016	100 x 1.190
Diameter afzuiging slijpband	mm	32	32	32	30
Hoekinstelling	°	90	90	90	90
Gewicht	kg	26,00	26,00	35,00	64,50
<b>Prijs</b>	€	<b>415,00</b>	<b>429,00</b>	<b>565,00</b>	<b>1.349,00</b>

**NEW**



**Robuuste polijstmolen**

**NEW**

Order nr.		713101540 ●	713101545 ●	713101550 ●	713101560 ●
Orig. nr.		GU20P 230V	GU20P 400V	GU25P 400V	GU35P 400V
Afmetingen polijstschiif (Ø x b x asgat)	mm	200 x 20 x 16	200 x 20 x 16	250 x 25 x 20	350 x 40 x 25
Toerental	tpm	2.850	2.850	2.850	2.200
Vermogen	W	600	600	1.500	1.450
Spanning	V	230	3 x 400	3 x 400	3 x 400
Gewicht	kg	18,00	18,00	23,00	51,50
Afmetingen (l x b x h)	mm	550 x 200 x 260	550 x 200 x 260	630 x 250 x 320	915 x 335 x 393
<b>Prijs</b>	€	<b>225,00</b>	<b>239,00</b>	<b>315,00</b>	<b>1.215,00</b>





### Borstel-ontbraammachine ø 250 mm

- Zwaar, duurzaam industrieel ontwerp met onderhoudsvrije motor
- Lange levensduur en rustige loop dankzij uitgebalanceerde rotor met hoogwaardige kogellagers
- Voor het ontbramen van buizen, profielen en vlakke werkstukken van metaal
- Opbergruimte voor veiligheidsbril

<b>Order nr.</b>		<b>713101670</b> ●
Orig. nr.		GB250B 400V
Spanning	V	3 x 400
Vermogen	kW	1,3 / 1,8
Afmetingen borstels (Diameter x diepte)	mm	250 x 40
Toerental	tpm	1.450 / 2.850
Diameter asgat	mm	25
Gewicht	kg	36,00
Afmetingen (l x b x h)	mm	415 x 476 x 356
<b>Prijs</b>	<b>€</b>	<b>539,00</b>



### Schijfschuurmachine Ø 300 MM

- Robuust, duurzaam industrieel ontwerp met onderhoudsvrije motor
- Lange levensduur en rustige loop door uitgebalanceerde rotor met hoogwaardige kogellagers
- Verzwaarde aluminium schuur schijf voor een rustige loop

<b>Order nr.</b>		<b>713101675</b> ●
Orig. nr.		GB305D 400V
Spanning	V	3 x 400
Vermogen	kW	1,1
Diameter schuur schijf	mm	305
Toerental	min <sup>-1</sup>	1.450
Tafelhoek	°	0 - 45
Diam. uitgang voor afzuiging		50
Gewicht	kg	26,50
Afmetingen (l x b x h)	mm	560 x 440 x 380
<b>Prijs</b>	<b>€</b>	<b>375,00</b>



### Slijpmolen met noodstop

<b>Order nr.</b>		<b>790025001</b> ●	<b>790025003</b> ●
Orig. nr.		GU20NS 230V	GU20NS 400V
Spanning	V	1 x 230	3 x 400
Slijpsteenafm. (Ø x b x Ø as)	mm	200 x 30 x 32	200 x 30 x 32
Vermogen	W	600	600
Gewicht	kg	22,00	22,00
<b>Prijs</b>	<b>€</b>	<b>999,00</b>	<b>999,00</b>

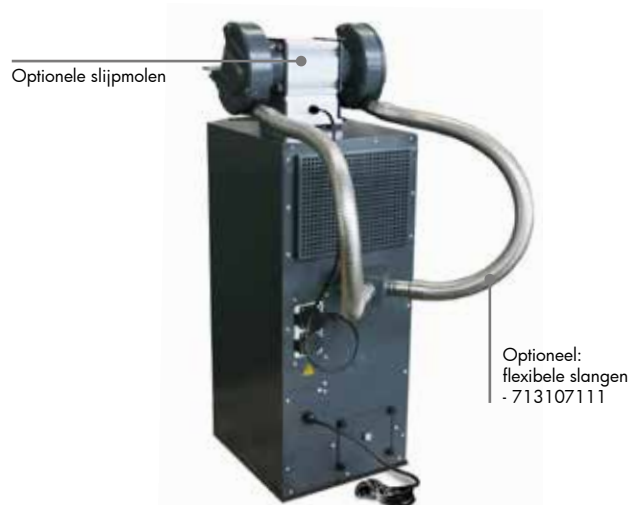

### Onderbouw met cycloon afzuiging voor slijpmolen (niet inbegrepen)

- Stabiele uitvoering
- Cycloon afzuiging geïntegreerd in de onderbouw dus kleine ruimte nodig
- Automatische schakelaar
- Voorzien van een lamphouder (lamp niet inbegrepen)
- Spanenlade is eenvoudig te reinigen

<b>Order nr.</b>		<b>713107110</b> ●	<b>713107109</b> ●
Orig. nr.		GU1 230V	GU1 400V
Spanning	V	1 x 230	3 x 400
Vermogen	kW	1,3	1,3
Toerental	tpm	29.000	29.000
Gewicht	kg	40,00	40,00
Afmetingen (l x b x h)	mm	477 x 310 x 805	550 x 340 x 890
<b>Prijs</b>	<b>€</b>	<b>949,00</b>	<b>979,00</b>

**INDUSTRIELE KWALITEIT**

Zware industriële slijpmolen  
 Met 10 jaar Optimum garantie\*  
 Weerstaat ook zware duwkrachten op de slijpstenen  
 Onderhoudsvrije inductiemotor met een lange levensduur en rustige loop  
 Langs beide zijden uitgerust met gedraaide opspanschijven



**Slijpmolen voor de betere werkplaats**

Order nr.		713091010 ●	713091015 ●	713091020 ●
Orig. nr.		GZ20D	GZ25D	GZ30D
Spanning	V	3 x 400	3 x 400	3 x 400
Vermogen	kW	750	1.100	1.800
Toerental	min-1	2.800	1.400	1.400
Slijpsteenafm. (Ø x b x Ø as)	mm	200 x 25 x 20	250 x 30 x 25	300 x 35 x 30
Gewicht	kg	25,00	44,80	64,50
Afmetingen (l x b x h)	mm	550 x 290 x 360	670 x 340 x 410	810 x 420 x 560
<b>Prijs</b>	<b>€</b>	<b>729,00</b>	<b>1.095,00</b>	<b>1.545,00</b>



**Slijpmolen met onderstel en geïntegreerd afzuigstelsysteem**

- Geïntegreerd afzuigstelsysteem met ventilator uit aluminium en zelfreinigende vleugels

Order nr.		713091040 ●	713091045 ●	713091050 ●
Orig. nr.		GZ20DD	GZ25DD	GZ30DD
Spanning	V	3 x 400	3 x 400	3 x 400
Vermogen	kW	750	1.100	1.800
Toerental	min-1	2.800	1.400	1.400
Slijpsteenafm. (Ø x b x Ø as)	mm	200 x 25 x 20	250 x 30 x 25	300 x 35 x 30
Gewicht	kg	63,70	91,00	124,00
Afmetingen (l x b x h)	mm	800 x 710 x 1.300	800 x 700 x 1.300	810 x 420 x 1.300
<b>Prijs</b>	<b>€</b>	<b>1.859,00</b>	<b>2.259,00</b>	<b>2.839,00</b>



**INDUSTRIELE KWALITEIT**

Zware industriële slijpmolen  
Met 10 jaar Optimum garantie\*  
Onderhoudsvrije inductiemotor met een lange levensduur en rustige loop



**Premium slijpmolen Ø 400 mm**

- Weerstaat ook zware duwkrachten op de slijpstenen
- Langs beide zijden uitgerust met gedraaide opspanschijven

<b>Order nr.</b>		<b>713091025 ●</b>
Orig. nr.		GZ40D
Spanning	V	3 x 400
Vermogen	kW	4,4
Toerental	min-1	1.400
Slijpsteenafm. (Ø x b x Ø as)	mm	400 x 50 x 40
Gewicht	kg	168,00
Afmetingen (l x b x h)	mm	980 x 600 x 660
<b>Prijs</b>	€	<b>4.409,00</b>

**Opties**

**1 Slijpstenen**

Korrel 36	<b>713098150 ●</b>	€ 385,00
Korrel 60	<b>713098152 ●</b>	€ 375,00
Korrel 80	<b>713098154 ●</b>	€ 375,00

**2 Sokkel**

GU4-H	<b>713107123 ●</b>	€ 529,00
-------	--------------------	----------



**Premium combi slijpmolen slijpsteen Ø 400 mm borstel Ø 350 mm**

- Weerstaat ook zware duwkrachten op de slijpstenen

<b>Order nr.</b>		<b>713091079 ●</b>
Orig. nr.		GZ40C
Spanning	V	3 x 400
Vermogen	kW	4,4
Toerental	min-1	1.400
Slijpsteenafm. (Ø x b x Ø as)	mm	400 x 50 x 40
Borstelafm. (Ø x b x asgat)	mm	350 x 35 x 25
Gewicht	kg	144,00
Afmetingen (l x b x h)	mm	1.200 x 660 x 580
<b>Prijs</b>	€	<b>4.849,00</b>

**Opties**

**3 Borstels**

0,20 mm draad	<b>713098092 ●</b>	€ 215,00
0,35 mm draad	<b>713098093 ●</b>	€ 205,00

**4 Slijpstenen**

Korrel 36	<b>713098150 ●</b>	€ 385,00
Korrel 60	<b>713098152 ●</b>	€ 375,00
Korrel 80	<b>713098154 ●</b>	€ 375,00

**5 Sokkel**

GU4-H	<b>713107123 ●</b>	€ 529,00
-------	--------------------	----------

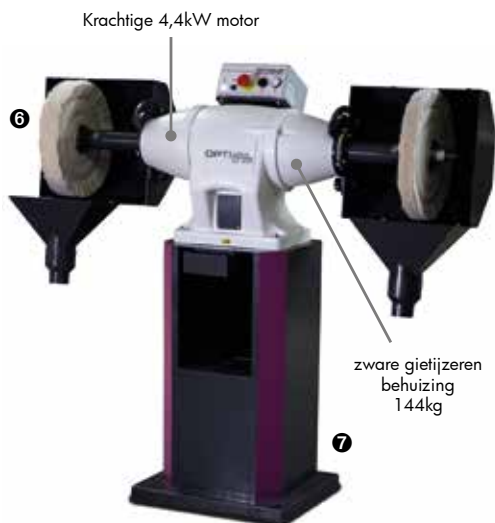

**Premium polijstmolen Ø 350 mm**

<b>Order nr.</b>		<b>713091130 ●</b>
Orig. nr.		GZ40P
Spanning	V	3 x 400
Vermogen	kW	4,4
Toerental	min-1	1.400
Polierschijf afm. (Ø x b x asgat)	mm	350 x 35 x 30
Gewicht	kg	112,00
Afmetingen (l x b x h)	mm	3.390 x 530 x 580
<b>Prijs</b>	€	<b>5.459,00</b>

**Opties**

**6 Polijstslijven**

Zacht	<b>713107340 ●</b>	€ 67,50
Hard	<b>713107341 ●</b>	€ 67,50

**7 Sokkel**

GU4-H	<b>713107123 ●</b>	€ 529,00
-------	--------------------	----------



1  
2



3  
4  
5

MBSM100-140-2 met optionele voet

### Metaal bandschuurmachines

- Grotere diameter van aandrijf wiel genereert hogere slijpsnelheden
- Krachtige motoren met een hoog vermogen en 1 of 2 snelheden
- Elektronische box voor het starten / stoppen van de motor

		1	2	3	4	5
<b>Order nr.</b>		<b>713923141</b>	<b>713923142</b>	<b>713923271</b>	<b>713923273</b>	<b>713923315</b>
Orig. nr.		MBSM100-140-1	MBSM100-140-2	MBSM75-240-1	MBSM75-240-2	MBSM150-240-2
Spanning	V	1 x 230	3 x 400	1 x 230	3 x 400	3 x 400
Vermogen	kW	1,5	1 / 1,5	3,3	3 / 4	3 / 4
Schuurbandafmetingen	mm	100 x 1.220	100 x 1.220	75 x 2.000	75 x 2.000	150 x 2.000
Schuurbandsnelheid	m/s	20	10/20	36	18 / 36	18 / 36
Afmetingen aandrijf wiel / drukwiel	mm	140 / 130 x 100	140 / 130 x 100	240 / 200	240 / 200	240 / 200
Gewicht	kg	39,00	39,00	82,00	82,00	98,00
Afmetingen (l x b x h)	mm	640 x 450 x 420	640 x 450 x 420	1.000 x 500 x 1.150	1.000 x 500 x 1.150	1.000 x 570 x 1.150
<b>Prijs</b>	€	<b>525,00</b>	<b>565,00</b>	<b>785,00</b>	<b>835,00</b>	<b>1.029,00</b>

### Industriële schuurband met een sterke Zirkonium korrel 100x1220 mm



Order nr.	Korrel	Min. bestelhoeveelheid	Prijs / St.
790700304	40	10	9,50
790700306	60	10	9,10
790700308	80	10	8,70

### Industriële schuurband met een sterke Zirkonium korrel 75x2000 mm



Order nr.	Korrel	Min. bestelhoeveelheid	Prijs / St.
744591304	40	10	9,40
744591306	60	10	8,90
744591308	80	10	8,30
744591312	120	10	8,20

### Industriële schuurband met een sterke Zirkonium korrel 150x2000 mm



Order nr.	Korrel	VE	Prijs/VE
713722014	40	10	165,00
713722016	60	10	135,00
713722018	80	10	119,00
713722019	120	10	119,00

### Optionele voet voor MBSM100-140

Order nr.	Prijs
713924010	€ 40,50



NEW



Geïntegreerde afzuiging met aparte motor 0,37 kW in de voet met polyester filterzak

### Metaal bandschuurmachines met geïntegreerde afzuiging

- Grottere diameter van aandrijfwiel genereert hogere slijpsnelheden
- Krachtige motoren met een hoog vermogen en 2 snelheden
- Elektronische box voor het starten / stoppen van de motor

Order nr.		713923274 ●	713923316 ●
Orig. nr.		MBSM75-243-2 AS	MBSM150-243-2 AS
Spanning	kW	3	4
Vermogen	V	3 x 400	3 x 400
Schuurbandafmetingen	mm	75 x 2.000	150 x 2.000
Schuurbandsnelheid	m/s	18	36
Afmetingen aandrijfwiel / drukwiel	mm	240	200
Vermogen afzuiging	kW	0,37	0,37
Gewicht	kg	97,00	113,00
Afmetingen (l x b x h)	mm	1.000 x 500 x 1.150	1.010 x 560 x 1.150
Prijs	€	1.049,00	1.299,00

### Industriële schuurband met een sterke Zirkonium korrel 75x2000 mm

Order nr.	Korrel	Min. bestelhoeveelheid	Prijs / St.
744591304 ●	40	10	9,40
744591306 ●	60	10	8,90
744591308 ●	80	10	8,30
744591312 ●	120	10	8,20



### Industriële schuurband met een sterke Zirkonium korrel 150x2000 mm

Order nr.	Korrel	VE	Prijs/VE
713722014 ●	40	10	165,00
713722016 ●	60	10	135,00
713722018 ●	80	10	119,00
713722019 ●	120	10	119,00



NEW



### Bandschuurmachine, slijpmachine en pijpuitslijper 3 in 1 met geïntegreerde afzuiging

- De machine heeft 3 bedienvlakken: vooraan voor buizen (met buizenklem), bovenaan voor vlaklijpen en achteraan voor rondslijpen (met werkstuksteun)
- Met de draaibare klembekken kunnen vierkante buizen, ronde buizen en plat staal stevig worden vastgeklemd
- Hoekinstelling buizenklem van 30 tot 90°
- Krachtige motor met 2 snelheden voor verwerken van zowel staal als inox

Order nr.		713921005 ●
Orig. nr.		KRBS101 AS
Spanning	V	3 x 400
Vermogen	kW	2,5 / 3,3
Schuurbandafmetingen	mm	100 x 2.000
Schuurbandsnelheid	m/sec	15 / 30
Slijpbare diameters	mm	20 / 78
Vermogen afzuiging	kW	0,37
Gewicht	kg	174,00
Afmetingen (l x b x h)	mm	1.250 x 750 x 1.140
Prijs	€	1.849,00

### Industriële schuurband met een sterke Zirkonium korrel 100x2000 mm

Order nr.	Korrel	VE	Prijs/VE
713724840 ●	40	10	195,00
713724860 ●	60	10	135,00
713724810 ●	80	10	129,00
713724812 ●	120	10	139,00



Standaard wordt met deze machine een slijprol van diameter 42 mm meegeleverd. Per buisdiameter heb je een andere slijprol nodig, zo kun je op onze website bijkomende metrische als inch maten terugvinden



1



2

**“Heavy duty” industriële bandschuurmachine op voet**

- Vibratievrije loop door een met rubber belegd drukwiel
- Met verstelbaar slijpvlak van 22° tot 50°
- Tweesnelheid krachtige 400V motor
- Eenvoudige en snelle schuurbandwissel
- Voorzien van noodstop vooraan

Order nr.		1	2
Orig. nr.		713321155 ●	713321160 ●
Spanning	V	GBS75 400V	GBS150 400V
Vermogen	kW	3 x 400	3 x 400
Schuurbandafmetingen	mm	1,5 / 2,2	1,5 / 2,2
Schuurbandsnelheid	m/s	75 x 2.000	150 x 2.000
Afzuigbuis binnen	mm	29,4	29,4
Afzuigbuis buiten	mm	58	58
Zwenkbereik tafel	°	60	60
Gewicht	kg	22 - 50	22 - 50
Afmetingen (l x b x h)	mm	72,00	87,50
Prijs	€	1.000 x 430 x 937	1.070 x 500 x 937
		<b>1.155,00</b>	<b>1.259,00</b>



3



4

**Compacte, handige boreslijper**

- Boren slijpen zonder voorkennis
- Geld besparend, uw eigen boren slijpen
- Tijdwinst
- Netjes, snel en goed werken
- Gemakkelijk transporteerbaar

Order nr.		3	4
Orig. nr.		713100110 ●	713100115 ●
Vermogen	kW	GH10T	GH15T
Spanning	V	0,18	0,45
Boorslijpcapaciteit	mm	230	230
Traploos instelbare snelheid	min-1	2 - 13	3 - 30
Slijphoek	°	5.300	5.000
Gewicht	kg	90 - 135	90 - 145
Afmetingen (l x b x h)	mm	9,50	35,00
Prijs	€	310 x 180 x 190	450 x 240 x 270
		<b>545,00</b>	<b>1.429,00</b>



**Schijfschuurmachine voor metaal- en houtbewerking**

- Slijptafel kantelbaar van -45 tot +45°
- Verstekaanslag instelbaar van -60 tot +60°
- Stabiele en solide behuizing
- Gebalanceerde aluminium schijfplaat voor een soepele werking
- Met afzuigmond 2 buitendiameters 30/38mm

Order nr.		713310305 ●
Orig. nr.		TS305
Vermogen	kW	0,9
Spanning	V	230
Diameter schijf	mm	305
Toerental	min-1	1.420
Afmetingen tafel (b x d)	mm	155 x 440
Gewicht	kg	30,00
Afmetingen (l x b x h)	mm	440 x 445 x 365
Prijs	€	<b>369,00</b>

**PNEUMATISCH**



**Pneumatische taparm  
M3 tot M12  
Werkbereik 900 mm**

- Met actieradius tot 900 mm !
- Horizontaal / verticaal apparaat gemonteerd
- Snelheid, nauwkeurig en betrouwbaar
- Voorkom breken van uw tapen
- Perslucht aangedreven (compressor nodig)



Inclusief

<b>Order nr.</b>		<b>793940016</b> ●
Orig. nr.		PTA1209HV
Voor tappen		M3 - M12
Snelheid	tr/min	400
Effectieve actieradius over 360° (1)	Rmax mm	900
Effectieve actieradius over 360° (2)	Rmin mm	200
Aanbevolen maximale druk	bars	6
Tapkoppen		M3, M4, M5-6, M8, M10, M12
Luchtverbruik	l/min	+/-400 - 600
Gewicht	kg	20,00
<b>Prijs</b>	<b>€</b>	<b>619,00</b>

**ELEKTRISCH**

**NEW**



EDTA1211 op optionele werkbank

Tapunit geleidingsysteem op te kunnen boren

**Elektrische boortapmachine**

- Zowel boren als tappen
- Tappen tot M12
- Boren tot 12 mm
- Touchscreen en PLC sturing
- Variabele snelheidsregeling



Inclusief

<b>Order nr.</b>		<b>793940105</b> ●
Orig. nr.		EDTA1211
Voor tappen		M3 - M12
Snelheid	tr/min	0 - 625
Effectieve actieradius over 360°	Rmax mm	1.100
Type		Ø 19
<b>Boren</b>	mm	<b>Ø 1 - 12</b>
Tapkoppen		M3, M4, M5, M6, M8, M10
Vermogen	kW	0,6
Spanning	V	1 x 230
Gewicht	kg	32,00
<b>Prijs</b>	<b>€</b>	<b>1.145,00</b>

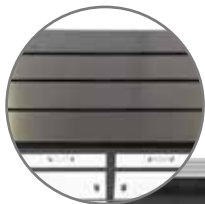

**NEW**



**Verrijdbare werkbank met een gietijzeren werkblad**

- Verplaatsbaar dankzij wielen met rem
- Met gietijzeren werkblad met 3 T-gleuven (16 mm)
- Voorzien van 1 deur met handgreep (SF-WBD2) of 2 deuren met handgreep (SF-WBD)
- Voorzien van 2 (SF-WBD) of 5 lades (SF-WBD2)

<b>Order nr.</b>		<b>795940510</b> ●	<b>795940512</b> ●
Orig. nr.		SF-WBD	SF-WBD2
Maximum breedte	mm	600	600
Lengte werkblad	mm	800	800
Werkhoogte	mm	800	800
Dikte	mm	55	55
Gewicht	kg	110,00	120,00
Afmetingen (l x b x h)		900 x 600 x 800	900 x 600 x 800
<b>Prijs</b>	<b>€</b>	<b>855,00</b>	<b>959,00</b>

**ELEKTRISCH**



**Elektrische taparm met touchscreen, PLC sturing en variabele snelheidsregeling**

- Krachtige servomotor
- NL/FR PLC sturing



PLC sturing



Inclusief 8, 9 of 12

N° de Cde		793940116 ●	793940124 ●	793940136 ●	793940142 ●
Orig. nr.		ETA1610	ETA2412	ETA3612	ETA4213
Voor tappen		M3 - M16	M6 - M24	M10 - M36	M16 - M42
Snelheid	tr / min	300	200	150	50
Effectieve actieradius	Rmax mm	<b>1.000</b>	<b>1.200</b>	<b>1.200</b>	<b>1.300</b>
Tapkoppen		M4, M5, M6, M8, M10, M12, M14, M16	M6, M8, M10, M12, M14, M16, M18, M20-22, M24	M10, M12, M14, M16, M18, M20-22, M24, M30, M33, M36	M16, M18, M20, M22, M24, M30, M33, M36, M38, M39, M40, M42
Vermogen	kW	0,6	1,2	1,2	1,2
Spanning	V	1 x 230	1 x 230	1 x 230	1 x 230
Gewicht	kg	25,00	50,00	50,00	110,00
<b>Prijs</b>	<b>€</b>	<b>1.045,00</b>	<b>1.345,00</b>	<b>1.389,00</b>	<b>3.309,00</b>

**ELEKTRISCH MET VERLENGDE ARM**



**Elektrische taparm met touchscreen, PLC sturing en variabele snelheidsregeling**

- Krachtige servomotor
- NL/FR PLC sturing

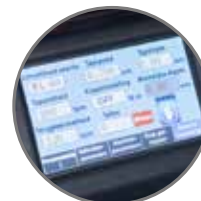

PLC sturing



Met verlengde arm



Inclusief 8, 9 of 12

Order nr.		793940216 ●	793940224 ●	793940236 ●
Orig. nr.		ETA1615	ETA2416	ETA3616
Voor tappen		M3 - M16	M6 - M24	M10 - M36
Snelheid	tr / min	300	200	150
Effectieve actieradius	Rmax mm	<b>1.500</b>	<b>1.600</b>	<b>1.600</b>
Tapkoppen		M4, M5, M6, M8, M10, M12, M14, M16	M6, M8, M10, M12, M14, M16, M18, M20-22, M24	M10, M12, M14, M16, M18, M20-22, M24, M30, M33, M36
Vermogen	kW	0,6	1,2	1,2
Spanning	V	1 x 230	1 x 230	1 x 230
Gewicht	kg	25,00	50,00	50,00
<b>Prijs</b>	<b>€</b>	<b>1.345,00</b>	<b>1.455,00</b>	<b>2.079,00</b>



**ELEKTRISCH MET AUTOMATISCH BLAAS- EN SMEERSYSTEEM**



ETA1611PRO met optionele werkbank en machinetap

**Professionele elektrische taparm met touchscreen, PLC sturing en variabele snelheidsregeling**

- Krachtige servomotor
- NL / FR PLC sturing

Met ingebouwde olietank in de arm



eenvoudig switchen tussen verticale positie tapspindel naar universele stand door simpele druk op een knop, zonder gebruik van gereedschap

N° de Cde		793940300 ●	793940304 ●	793940308 ●	793940312 ●
Orig. nr.		ETA1011PRO	ETA1611PRO	ETA2412PRO	ETA3612PRO
Voor tappen		M3 - M160	M3 - M16	M6 - M24	M10 - M36
Snelheid	tr / min	0 - 1.000	0 - 300	0 - 250	0 - 156
Effectieve actieradius	Rmax mm	<b>1.100</b>	<b>1.100</b>	<b>1.200</b>	<b>1.200</b>
Type		Ø 19	Ø 19	Ø 31	Ø 31
Tapkoppen		M3, M4, M5, M6, M8, M10	M4, M5, M6, M8, M10, M12, M14, M16	M6, M8, M10, M12, M14, M16, M18, M20, M22/ M24	M10, M12, M14, M16, M18, M20/M22, M24, M30, M33, M36
Vermogen	kW	0,6	0,6	1,2	1,2
Spanning	V	1 x 230	1 x 230	1 x 230	1 x 230
Gewicht	kg	28,00	28,00	46,00	48,00
<b>Prijs</b>	<b>€</b>	<b>1.029,00</b>	<b>1.235,00</b>	<b>1.549,00</b>	<b>1.559,00</b>



**Permanente magneet voor elektrische taparmen**

- PMETA16 voor elektrische taparmen ETA16-serie
- PMETA24/36 voor elektrische taparmen ETA24 en ETA36 serie

N° de Cde		795940506 ●	795940505 ●
Orig. nr.		PMETA16	PMETA24/36
Lengte	mm	153	195
Breedte	mm	122	162
Hoogte	mm	65	74
Beoordeelde capaciteit	kg	300	600
Maximale uittrekkracht	N	1.050	2.100
Gewicht	kg	9,00	18,00
<b>Prijs</b>	<b>€</b>	<b>535,00</b>	<b>605,00</b>



**Vernevelolie met een hoog prestatieniveau – 5 liter**

- Uitstekende smering en bescherming van de gereedschappen verzekert voor gelegeerd- en roestvrij staal
- Verhoogde smedigheid en uiterst druk eigenschappen bekomt men een zeer goede smering van gereedschappen in een breed toerentalbereik

N° de Cde		790030015 ●
Orig. nr.		NEBULA5
Viscositeit bij 40°C	mm <sup>2</sup> /s	50
Inhoud	L	5
Densiteit bij 15°C	kg/m <sup>3</sup>	940
<b>Prijs</b>	<b>€</b>	<b>67,50</b>



### Koelvloeistofvervelaar incl. magneet op perslucht

- Multifunctioneel koelvloeistofvervelaar op perslucht voor het gericht koelen, smeren van een werkstuk en wegblazen van spanen
- Ontworpen en gemaakt voor het verbeteren van de snij snelheden en verlengen van de levensduur van gereedschap

Order nr.	Orig. nr.	790001225 ●
Orig. nr.		VMH-71
Magnetische draagkracht	kg	75
Lengte	mm	500
Diameter	mm	15
Gewicht	kg	1,80
Afmetingen (l x b x h)	mm	500 x 62 x 50
<b>Prijs</b>		<b>165,00</b>



### Halfvloeibare snijolie voor tapbewerkingen 500 ml

- Reukloos
- Slijtage van het gereedschap te beperken, waardoor de levensduur ervan verlengd wordt
- Verstuiving op korte afstand van het snijgereedschap, voor en tijdens de bewerking.
- Speciaal samengesteld voor moeilijke draadtrekbewerkingen
- Zowel op zacht- als op roestvrij staal.

Order nr.	Orig. nr.	790030200 ●
Orig. nr.		KUTILUB ST
Capaciteit	ml	500
Gewicht	kg	0,50
Afmetingen (l x b x h)	mm	250 x 100 x 100
<b>Prijs</b>		<b>14,50</b>



### Tapot Ø 19

- Snelwissel adaptor
- Met slipkoppeling

Order nr.	Orig. nr.	Aansluiting	Geschikt voor tap	Diameter TAP	Schacht vierkant	Prijs
		φ D1	φ D1	φ D	mm	€
790015202 ●	312-01D	19	DIN 371 M1 - M1.8	2,5	2,1	69,50
790015203 ●	312-02D	19	DIN 371 M2 - M2,5	2,8	2,1	69,50
790014652 ●	312-03D	19	DIN 371 M3	3,5	2,7	69,50
790014653 ●	312-05D	19	DIN 371 M4	4,5	3,4	69,50
790014654 ●	312-07D	19	DIN 371 M5 - M6	6	4,3	69,50
790014655 ●	312-08D	19	DIN 371 M6	6	4,9	69,50
790014656 ●	312-09D	19	DIN 371 M8	8	6,2	69,50
790014657 ●	312-10D	19	DIN 371 M10	10	8	69,50
790004180 ●	312-27D	19	DIN 371 M8	6	4,9	69,50
790004181 ●	312-28D	19	DIN 371 M10	7	5,5	69,50
790014658 ●	312-29D	19	DIN 371 M12	9	7	69,50
790014659 ●	312-30D	19	DIN 371 M14	11	9	69,50



### Tapot Ø 31

- Snelwissel adaptor
- Met slipkoppeling

Order nr.	Orig. nr.	Aansluiting	Geschikt voor tap	Diameter TAP	Schacht vierkant	Prijs
		φ D1	φ D1	φ D	mm	€
790004170 ●	820-01D	31	DIN 376 M5-M6	6	6	97,50
790004172 ●	820-03D	31	DIN 376 M8	8	8	99,50
790004173 ●	820-04D	31	DIN 376 M10	10	10	105,00
790014660 ●	820-21D	31	DIN 376 M8	6	4,9	105,00
790014661 ●	820-22D	31	DIN 376 M10	7	5,5	105,00
790014662 ●	820-23D	31	DIN 376 M12	9	7	105,00
790014663 ●	82024D	31	DIN 376 M14	11	9	105,00
790014664 ●	820-25D	31	DIN 376 M16	12	9	105,00
790014665 ●	820-26D	31	DIN 376 M18	14	11	105,00
790014666 ●	820-27D	31	DIN 376 M20	16	12	105,00
790014667 ●	820-28D	31	DIN 376 M22	18	14,5	105,00
790014668 ●	820-29D	31	DIN 376 M24	18	14,5	105,00



### Tapapparaat voor tappotten

- Tapapparaat voor tapkoppen. Tappen met uw boormachine? Dan kan!
- Tapapparaat met morse conus opname, werkt met tappotten (niet inbegrepen)

Order nr.	Orig. nr.	Capaciteit	Aansluiting	Opname	Prijs
		M			€
790014638 ●	MT2-SF12	M3-M14	Ø 19 TC312	CM2	115,00
790014639 ●	MT3-SF12	M3-M14	Ø 19 TC312	CM3	125,00
790014640 ●	MT4-SF12	M3-M14	Ø 19 TC312	CM4	119,00
790014641 ●	MT2-SF20	M8-M24	Ø 31 TC820	CM2	135,00
790014642 ●	MT3-SF20	M8-M24	Ø 31 TC820	CM3	135,00
790014643 ●	MT4-SF20	M8-M24	Ø 31 TC820	CM4	159,00
790014644 ●	MT3-SF33	M14-M36	Ø 48 TC1433	CM4	219,00
790014645 ●	MT4-SF33	M14-M36	Ø 48 TC1433	CM4	259,00



### Adapter voor tappotten

- U kunt als de aansluiting van uw tappotten te groot is een reductieadapter gebruiken.
- Zo kunt u als u een kleinere maat wenst te gebruiken, deze adapter aanschaffen.
- Tappotten met een diameter van 48, kunt u reduceren naar diameter 31
- Tappotten met een diameter van 31, kunt u reduceren naar diameter 19

Order nr.	Orig. nr.	Aansluiting	790004476 ●	790004477 ●
		φ D1	TC820/TC312-AD	ATKM4831
			31 - 19	48 - 31
<b>Prijs</b>			<b>46,50</b>	<b>95,90</b>

**INWENDIG DRAADSNIJDEN**



**Machinetap metrisch voor doorlopende gaten**

- Kwaliteit HSS-G hardheid HV 750
- DIN 371B en vanaf M12 DIN 376B
- Vorm B voor doorlopende gaten, aansnijding 5 gangen
- Tophoek 60°
- Staalsoorten < 700N/mm²

Order nr.	Orig. nr.	Metriek	Spoed	Ø	Vierkant	Prijs
		M	mm	mm	mm	€
790001341 ●	TD371M3	3	0,5	3,5	2,7	7,30
790001342 ●	TD371M4	4	0,7	4,5	3,4	7,30
790001343 ●	TD371M5	5	0,8	6	4,9	7,30
790001344 ●	TD371M6	6	1	6	4,9	7,70
790001345 ●	TD371M8	8	1,25	8	6,2	8,90
790001346 ●	TD371M10	10	1,5	10	8	10,50
790001347 ●	TD376M12	12	1,75	9	7	12,50
790001348 ●	TD376M14	14	2	11	9	19,50
790001349 ●	TD376M16	16	2	12	9	22,50
790001350 ●	TD376M18	18	2,5	14	11	27,90
790001351 ●	TD376M20	20	2,5	16	12	35,90
790001352 ●	TD376M22	22	2,5	18	14,5	39,50
790001353 ●	TD376M24	24	3	18	14,5	44,50



**Machinetap metrisch voor blinde gaten**

- DIN371 en vanaf M12 DIN376
- Voor blinde gaten, aansnijding 2 gangen
- Tophoek 60°, spiraalhoek 35°
- Staalsoorten < 800 N/mm²

Order nr.	Orig. nr.	Metriek	Spoed	Ø	Vierkant	Prijs
		M	mm	mm	mm	€
790001234 ●	TB371M3	3	0,5	3,5	2,7	11,50
790001235 ●	TB371M4	4	0,7	4,5	3,4	11,50
790001236 ●	TB371M5	5	0,8	6	4,3	11,50
790001237 ●	TB371M6	6	1	6	4,9	11,50
790001238 ●	TB371M8	8	1,25	8	6,2	13,50
790001239 ●	TB371M10	10	1,5	10	8	15,50
790001240 ●	TB376M12	12	1,75	9	7	18,90
790001241 ●	TB376M14	14	2	11	9	26,90
790001242 ●	TB376M16	16	2	12	9	29,50
790001243 ●	TB376M18	18	2,5	14	11	39,50
790001244 ●	TB376M20	20	2,5	16	12	49,90
790001245 ●	TB376M22	22	2,5	18	14,5	52,90
790001246 ●	TB376M24	24	3	18	14,5	58,90

**UITWENDIG DRAADSNIJDEN**



**Draadsnijikussen metriek / MF DIN223**

- DIN223
- HSS kwaliteit
- Materiaal HRC 62 - 63
- Metrische en metrisch fijn schroefdraad

**Draadsnijikussenhouders voor taparmen Ø 19 mm of Ø 31 mm**

- Maakt uitwendig draadsnijden mogelijk met uw taparm
- Verschillende houders voor verschillende metrische maten
- Aansluiting Ø 19 mm of Ø 31 mm
- Stalen en geslepen uitvoering

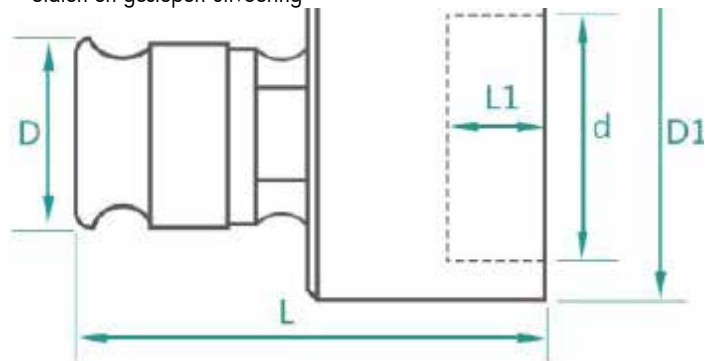

Order nr.	Tapbereik	D	L1	d	Prijs
	Metriek	mm	mm	mm	€
794100140 ●	M3-M6	19	3,4	20	43,90
794100142 ●	M8	19	8,5	25	60,90
794100143 ●	M10	19	10	30	60,90
794100144 ●	M12-M14	19	13	38	76,50
794100145 ●	MF12-MF14	19	9	38	76,50
794100146 ●	M16-M20	19	13	38	76,50
794100148 ●	M3-M6	31	3,4	20	60,90
794100150 ●	M8	31	8,5	25	75,90
794100152 ●	M10	31	10	30	76,50
794100154 ●	M12-M14	31	13	38	91,50
794100155 ●	MF12-MF14	31	9	38	91,50
794100156 ●	M16-M20	31	18	45	91,50
794100158 ●	MF16-MF20	31	13	45	91,50
794100160 ●	M22-M24	31	20	55	109,00
794100162 ●	MF22-MF24	31	15	55	109,00

Order nr.	Tapbereik	Spoed	L1	d	Prijs
	Metriek	mm	mm	mm	€
748528138 ●	3	0,5	20	5	15,50
748528140 ●	4	0,7	20	5	15,50
748528142 ●	5	0,8	20	7	15,50
748528143 ●	5	1	20	7	65,50
748528145 ●	6	1	20	7	16,50
748528147 ●	8	1,25	25	9	17,90
748528149 ●	10	1,5	30	11	19,50
748528151 ●	12	1,75	38	14	27,90
748528152 ●	14	2	38	14	29,90
748528154 ●	16	2	45	18	34,90
748528155 ●	18	2,5	45	18	39,50
748528157 ●	20	2,5	45	18	40,50
748528200 ●	12	0,5	38	10	43,50
748528201 ●	12	0,75	38	10	43,50
748528202 ●	12	1	38	10	29,50
748528203 ●	12	1,25	38	10	29,50
748528204 ●	12	1,5	38	10	27,90
748528209 ●	14	0,5	38	10	55,90
748528210 ●	14	0,75	38	10	55,90
748528211 ●	14	1	38	10	30,90
748528212 ●	14	1,25	38	10	30,90
748528213 ●	14	1,5	38	10	30,90
748528217 ●	16	0,5	45	14	88,50
748528218 ●	16	0,75	45	14	88,50
748528219 ●	16	1	45	14	39,50
748528220 ●	16	1,25	45	14	58,90
748528221 ●	16	1,5	45	14	39,50
748528224 ●	18	0,5	45	14	88,50
748528225 ●	18	0,75	45	14	88,50
748528226 ●	18	1	45	14	47,90
748528227 ●	18	1,25	45	14	71,90
748528228 ●	18	1,5	45	14	47,90
748528229 ●	18	2	45	14	47,90
748528232 ●	20	0,5	45	14	96,90
748528233 ●	20	0,75	45	14	96,90
748528234 ●	20	1	45	14	50,50
748528235 ●	20	1,25	45	14	50,50
748528236 ●	20	1,5	45	14	50,50
748528237 ●	20	2	45	14	50,50

**METAAL**

Geleverd zonder zaagblad



ZAAGCAPACITEIT				
	●	○	□	▭
0°	40	70 mm	70 mm	55 x 95 mm
45°	35	65 mm	55 mm	50 x 60 mm
45°+	35	65 mm	55 mm	50 x 60 mm

**Manuele afkortzagen**

- 1 of 2 zaagsnelheden
- Draaibare zaagkop en spanklem 45° links naar 45° rechts
- Dubbele spanklem met snelspan inrichting en antibraam houder
- Tandwieloverbrenging via worm en wormwiel, lopend in een oliebad
- Automatische membraankoelpomp met koelmiddelfilter

Order nr.		713620251 ●	713620253 ●
Orig. nr.		MKS250N	MKS255N
Spanning	V	1 x 230	3 x 400
Diameter zaagblad x asgat	mm	250 x 32	250 x 32
Vermogen	kW	0,9	0,95-1,32
Zaagsnelheid	min-1	40	40/80
Zaagcapaciteit 90°	mm	70	70
Gewicht	kg	83,00	83,00
Afmetingen (l x b x h)	mm	800 x 830 x 750	800 x 830 x 750
<b>Prijs</b>	<b>€</b>	<b>1.935,00</b>	<b>2.085,00</b>

Geleverd zonder zaagblad  
713653506



Inclusief onderstel

ZAAGCAPACITEIT					
	●	■	○	□	▭
0°	55	50	120 mm	110 mm	140 x 100 mm
45°	45	50	105 mm	100 mm	100x100 mm
- 45°	45	50	105 mm	100 mm	100x100 mm

**Afkortzaag Ø 350**

- Traag draaiend, twee zaagsnelheden 36 en 72 tpm
- Grote zaagcapaciteiten
- Draaibare zaagkop en spanklem 45° links naar 45° rechts
- Dubbele spanklem met snelspan inrichting en antibraam houder

Order nr.		713629350 ●
Orig. nr.		MKS350E
Spanning	V	3 x 400
Vermogen	kW	1,1 - 2,5
Zaagsnelheid	min-1	36/72
Diam. zaagblad x asgat	mm	350 x 32
Opening klem	mm	145
Werkhoogte	mm	960
Gewicht	kg	236,00
Afmetingen (l x b x h)	mm	800 x 600 x 1.600
<b>Prijs</b>	<b>€</b>	<b>2.119,00</b>



ZAAGCAPACITEIT			
	○	□	▭
0°	85 mm	70 mm	130 x 70 mm
+/-45°	85 mm	70 mm	90 x 70 mm

**Manuele afkortzaag**

- Traag draaiend
- Met zware sokkel
- As diameter ø 40 mm
- Draaibare zaagkop -45° naar +45°
- Koelvlloeistofsysteem

Order nr.		713302300 ●
Orig. nr.		CS315
Spanning	V	3 x 400
Diameter zaagblad x asgat	mm	315 x 40
Vermogen	kW	1,5 - 0,75
Zaagsnelheid	min-1	19/38
Zaagcapaciteit 90°	mm	85
Gewicht	kg	230,00
Afmetingen (l x b x h)	mm	910 x 546 x 1.759
<b>Prijs</b>	<b>€</b>	<b>2.015,00</b>

**PACK**



**ALUMINIUM**



Inclusief 2 HM zaagbladen  
420x30x4 of 500x30x4  
120 T

Optie

**Halfautomatische opkomende afkortzaag voor aluminium en non-ferrometalen**

- Precieze zaagsnede: braamloos zagen en verstek zagen van aluminium
- In halfautomatische onderuitkomende uitvoering
- Dubbele pneumatische materiaalklemming, links / rechts van het zaagblad
- Voorzien van 2 verstelbare verticale pneumatische klemmen
- Met sproeisysteem

<b>Order nr.</b>		<b>713627420</b> ●	<b>713627500</b> ●
Orig. nr.		ULMS420	ULMS500
Spanning	V	3 x 400	3 x 400
Diameter zaagblad x asgat x dikte	mm	420 x 30 x 4	500 x 30 x 4
Vermogen	kW	3	3
Zaagsnelheid	min-1	2.900	2.347
Zaagcapaciteit 90° / 45°	mm	120 / 100	155 / 130
Hoekverstelling	°	-45, -30, -22,5, -15, 0, +15, +22,5, +30, +45	-45, -30, -22,5, -15, 0, +15, +22,5, +30, +45
Gewicht	kg	213,00	229,00
Afmetingen (l x b x h)	mm	795 x 1.080 x 1.325	855 x 1.135 x 1.360
<b>Prijs</b>	€	<b>7.995,00</b>	<b>9.365,00</b>

Geleverd zonder zaagblad  
713654048



1

Sokkel optioneel  
713643171

Geleverd zonder zaagblad  
713654048



2

Sokkel optioneel  
713643171

**Accessoire**



**Aluminium snijwas**

<b>Order nr.</b>	<b>713601763</b> ●
Orig. nr.	387601200
<b>Prijs</b>	€ <b>16,50</b>

**Manuele afkortzaag zaagblad Ø 400 mm voor aluminium en non-ferrometalen**

- Sneldraaiend
- Precieze zaagsnede
- Braamloos zagen en verstek zagen van aluminium
- LMS400P met dubbele pneumatische klemming
- Met kunststofbelegde alu spanbekken

<b>Order nr.</b>		<b>713625400</b> ●	<b>713625402</b> ●
Orig. nr.		LMS400	LMS400P
Spanning	V	3 x 400	3 x 400
Ø zaagblad	mm	400	400
Vermogen	kW	2,2	2,2
Zaagsnelheid	min-1	3000	3000
Gewicht	kg	160,00	210,00
Afmetingen (l x b x h)	mm	1.500 x 1.000 x 900	1.500 x 1.000 x 1.600
<b>Prijs</b>	€	<b>3.799,00</b>	<b>4.449,00</b>



ZAAGCAPACITEIT			
	○	□	▭
90°	Φ 90 mm	85 mm	100x85 mm
45° links	Φ 60 mm	65 mm	60x65 mm

**Draagbare zaagmachine**

- Draagbaar
- Zaagbeugel onder hoek verstelbaar van 0° tot 45°
- Vario aandrijfmotor
- Gietijzeren machineklem

<b>Order nr.</b>		<b>713300070</b>
Orig. nr.		SP11V
Spanning	V	1 x 230
Vermogen	kW	0,85
Zaagsnelheid	m/min	30 - 80
Afmetingen zaaglint (l x h x d)	mm	1.335 x 13 x 0,65
Gewicht	kg	19,00
<b>Prijs</b>	<b>€</b>	<b>579,00</b>



ZAAGCAPACITEIT			
	○	□	▭
90°	125 mm	125 mm	130x125 mm
40° links	85 mm	85 mm	85x85 mm
60° links	50 mm	50 mm	50x50 mm

**Draagbare zaagmachine**

- Draagbaar
- Zaagbeugel onder hoek verstelbaar van 0° tot 60°
- Vario aandrijfmotor

<b>Order nr.</b>		<b>713300075</b>
Orig. nr.		SP13V
Spanning	V	1 x 230
Vermogen	kW	1
Zaagsnelheid	m/min	30-80
Afmetingen zaaglint (l x h x d)	mm	1.440 x 13 x 0,65
Gewicht	kg	19,50
<b>Prijs</b>	<b>€</b>	<b>629,00</b>



ZAAGCAPACITEIT		
	○	▭
0°	100 mm	100x150 mm
45°	65 mm	100x60 mm

**Draagbare zaagmachine met dalvoeding**

- Licht en voorzien van een ergonomische hendel
- Onder verstek instelbare zaagbeugel van 0° tot 45°

<b>Order nr.</b>		<b>713300100</b>
Orig. nr.		S100G
Spanning	V	1 x 230
Vermogen	kW	0,37
Zaagsnelheid	m/min	45
Afmetingen zaaglint (l x h x d)	mm	1.470 x 13 x 0,65
Gewicht	kg	23,00
<b>Prijs</b>	<b>€</b>	<b>745,00</b>



Extra lintzaag  
713357520



Koelinrichting



Tandwieloverbrenging



Koelinrichting

Regelbare  
daalvoeding



Tandwieloverbrenging



Koelinrichting

ZAAGCAPACITEIT		
	○	□
0°	178 mm	178 x 240 mm / 50 x 300 mm
45°	110 mm	170 x 110 mm

### Mobiele zaagmachine met snaaraandrijving

- Zaagvoeding door traploos regelbare hydraulische cilinder
- 4 zaagsnelheden door het verleggen van riemen

Order nr.		713300185 ●	713300181 ●
Orig. nr.		S181-230V	S181-400V
Spanning	V	1 x 230	3 x 400
Vermogen	kW	0,75	0,75
Zaagsnelheid	m/min	21/33,5/45/50	21/33,5/45/50
Afmetingen zaaglint (l x h x d)	mm	2.362 x 19 x 0,90	2.362 x 29 x 0,90
Gewicht	kg	130,00	130,00
Prijs	€	<b>1.469,00</b>	<b>1.469,00</b>

ZAAGCAPACITEIT		
	○	□
0°	180 mm	180 x 240 mm / 60 x 300 mm
45°	110 mm	170 x 110 mm

### Mobiele zaagmachine met tandwieloverbrenging

- Met tandwieloverbrenging met 3 instelbare zaagsnelheden
- Daalvoeding door traploos regelbare hydraulische cilinder

Order nr.		713300186 ●	713300182 ●
Orig. nr.		S181G-230V	S181G-400V
Spanning	V	1 x 230	3 x 400
Vermogen	kW	0,75	0,75
Zaagsnelheid	m/min	39/66/82	39/66/82
Afmetingen zaaglint (l x h x d)	mm	2.362 x 19 x 0,90	2.362 x 19 x 0,90
Gewicht	kg	130,00	130,00
Prijs	€	<b>1.879,00</b>	<b>1.945,00</b>

ZAAGCAPACITEIT			
	○	□	□
0°	180 mm	180 x 180mm	180x240 mm
45°	110 mm	150x150mm	110x170 mm

### Mobiele zaagmachine met tandwieloverbrenging

- Met tandwieloverbrenging met 2 zaagsnelheden
- Daalvoeding door traploos regelbare hydraulische cilinder

Order nr.		713300200 ●	713300205 ●
Orig. nr.		SD200G 400V	SD200V 230V
Spanning	V	3 x 400	1 x 2300
Vermogen	kW	0,75	0,75
Zaagsnelheid	m/min	44/88	26/80
Afmetingen zaaglint (l x hx d)	mm	2.362 x 19 x 0,90	2.362 x 19 x 0,90
Gewicht	kg	130,00	130,00
Prijs	€	<b>1.779,00</b>	<b>1.965,00</b>

**NEW**



ZAAGCAPACITEIT		
	○	□
0°	128 mm	100 x 145 mm
+/- 45°	90 mm	85 x 70 mm
60°	45 mm	56 x 45 mm

### Mobiele zaagmachine dubbel verstek

- Onder hoek verstelbaar -45° tot +60°
- Verrijdbare sokkel
- Met krachtige en stille 1.100 Watt motor
- Automatische daalvoeding
- Snelspanklemming

<b>Order nr.</b>		<b>713300131</b> ●
Orig. nr.		S131GH
Spanning	V	1 x 230
Vermogen	kW	1,1
Zaagsnelheid	m/min	22 - 31 - 55
Afmetingen zaaglint (l x h x d)	mm	1.638 x 13 x 0,65
Gewicht	kg	78,00
<b>Prijs</b>	<b>€</b>	<b>965,00</b>



ZAAGCAPACITEIT		
	○	□
0°	150 mm	150 x 160 mm
45°	105 mm	105 x 130 mm
60°	65 mm	65 x 65 mm

### Stationaire zaagmachine met variabele toerentalregeling

- Variabele zaagsnelheden
- Onder hoek verstelbaar 0° tot 60°
- Krachtige en stille motor
- Directe, instelbare koeling op het zaagblad
- Snelspanklemming

<b>Order nr.</b>		<b>713300150</b> ●
Orig. nr.		S150G VARIO
Spanning	V	1 x 230
Vermogen motor koelpomp	W	50
Zaagsnelheid	m/min	20-65
Afmetingen zaaglint (l x h x d)	mm	1.735 x 13 x 0,90
Gewicht	kg	100,00
<b>Prijs</b>	<b>€</b>	<b>1.569,00</b>



ZAAGCAPACITEIT		
	○	□
0°	170 mm	190 x 140 mm
45°	125 mm	95 x 140 mm

### Stationaire zaagmachine met 2 snelheden

- Tandwieloverbrenging
- Daalvoeding door traploos regelbare hydraulische cilinder
- Onder hoek verstelbaar 0° tot 45°
- Snelspanklemming
- Koelvloeistofsysteem met koelpomp

<b>Order nr.</b>		<b>713300210</b> ●
Orig. nr.		S210G-400V
Spanning	V	3 x 400
Vermogen	kW	0,75
Zaagsnelheid	m/min	40/80
Afmetingen zaaglint (l x h x d)	mm	2.080 x 20 x 0,90
Gewicht	kg	152,00
<b>Prijs</b>	<b>€</b>	<b>1.849,00</b>





ZAAGCAPACITEIT		
	○	□
0°	225 mm	150 x 245 mm
45°	145 mm	145 x 180 mm
60°	90 mm	90 x 120 mm

**Stationaire zaagmachine met zaagbladhoogte van 27 mm**

- Met versterkte zaagbeugel
- Met een zaagbladhoogte van 27 mm
- Onder hoek verstelbaar tot 60°
- S275N 400V met 2 instelbare zaagsnelheden 45/90 m/min
- S275NV 230V met variabele zaagsnelheden 20-90 m/min
- Daalvoeding door traploos regelbare hydraulische cilinder
- Koelsysteem met koelpomp

Order nr.		713300260 ●	713300265 ●
Orig. nr.		S275N 400V	S275NV 230V
Spanning	V	3 x 400	1 x 230
Vermogen	kW	1,1	1,5
Zaagsnelheid	m/min	45 - 90	20 - 90
Afmetingen zaaglint (l x h x d)	mm	2.480 x 27 x 0,9	2.480 x 27 x 0,9
Gewicht	kg	185,00	185,00
<b>Prijs</b>	<b>€</b>	<b>2.169,00</b>	<b>2.219,00</b>

**PACK**

- 1 x bandzaagmachine Opti S275N, 13300260 of S275NV, 713300265
- + 5 x lintzaagblad 2.480 x 27 x 0,9 mm 10-14 Tpi, 713357525
- + 1 x koelmiddel Neptunus 5 liter, 790030005



Order nr.		790600108 ●	790600110 ●
Orig. nr.		S275N Pack 1	S275NV Pack 1
<b>Prijs</b>	<b>€</b>	<b>2.385,00</b>	<b>2.499,00</b>

**PACK**

- 1 x bandzaagmachine Opti S275N, 713300260 of S275NV, 713300265
- + 1 x rollenbaan MSR4H, 713357001
- + 1 x rollenbaan MSR7H, 713357002
- + 5 x lintzaagblad 2.480 x 27 x 0,9 mm 10-14 Tpi, 713357525
- + 1 x koelmiddel Neptunus 5 liter, 790030005

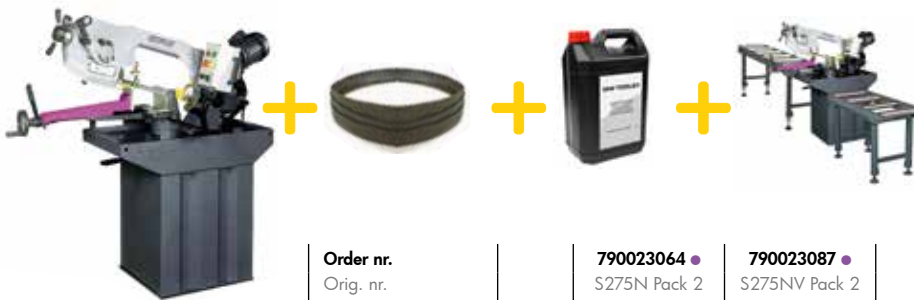

Order nr.		790023064 ●	790023087 ●
Orig. nr.		S275N Pack 2	S275NV Pack 2
<b>Prijs</b>	<b>€</b>	<b>3.055,00</b>	<b>3.225,00</b>

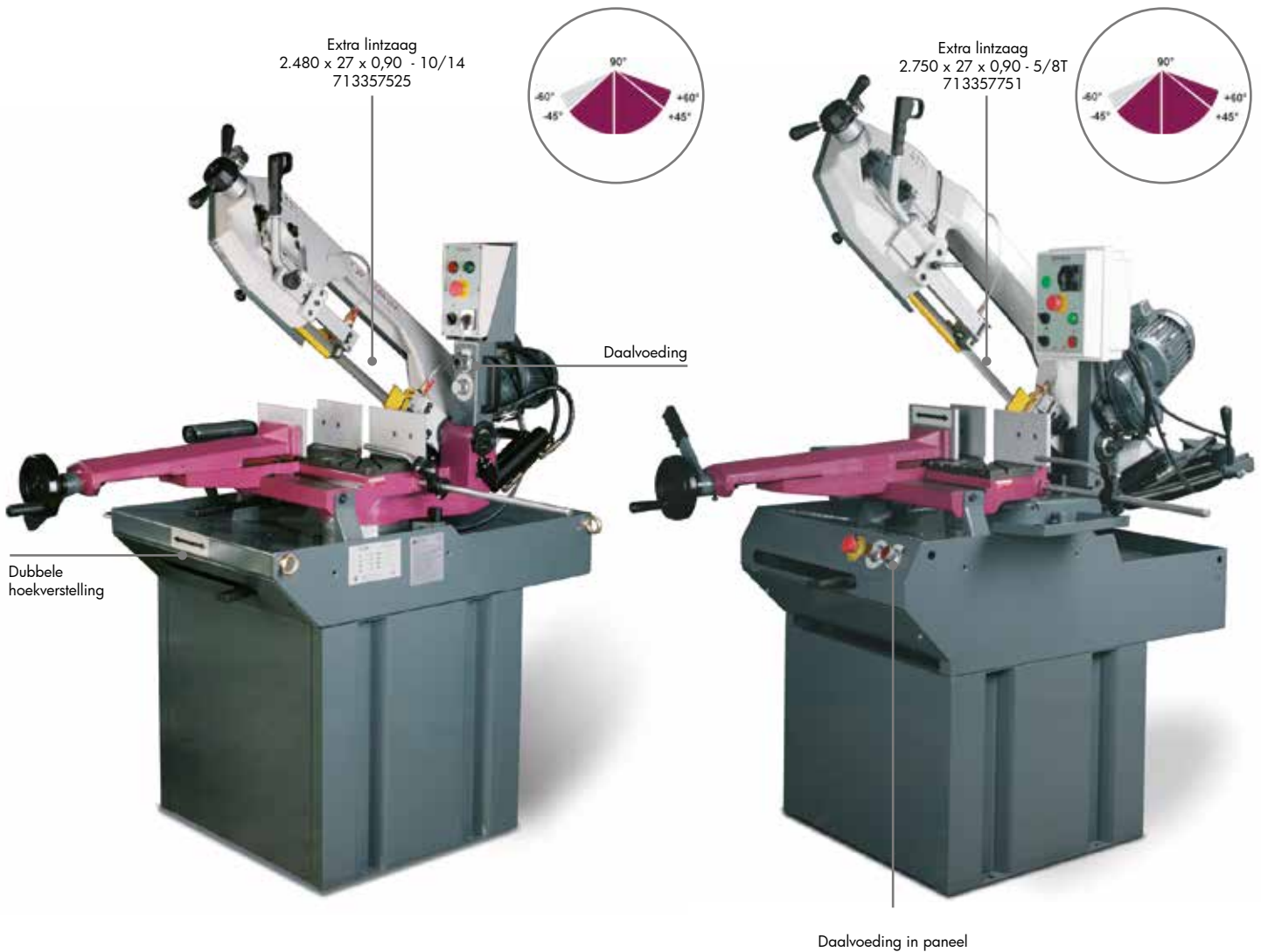

### Stationaire bandzaag met hoekverstelling links rechts

- Zaagbladhoogte 27mm
- Onder dubbel verstek van -45° tot +60°
- Daalvoeding door traploos regelbare hydraulische cilinder
- Koelsysteem met koelpomp

ZAAGCAPACITEIT		
	○	□
0°	∅ 200mm	245 x 150 mm
60°	∅ 90mm	90 x 110 mm
45°	∅ 130mm	100 x 140 mm
-45°	∅ 150mm	145 x 215mm

<b>Order nr.</b>		<b>713300285</b> ●
Orig. nr.		S285DG
Spanning	V	3 x 400
Vermogen	kW	1,1
Zaagsnelheid	m/min	45/90
Afmetingen zaaglint (l x h x d)	mm	2.480 x 27 x 0,90
Gewicht	kg	295,00
<b>Prijs</b>	<b>€</b>	<b>3.519,00</b>

### Stationaire bandzaag met hoekverstelling links rechts

- Zaagbladhoogte 27mm
- Onder dubbel verstek van -45° tot +60°
- Regelbare daalvoeding in paneel
- Koelsysteem met koelpomp
- Zaaggeleiding met hardmetalen plaatjes

ZAAGCAPACITEIT			
	○	□	□
0°	∅ 255mm	190mm	310 x 190mm
45°	∅ 220mm	190mm	190 x 135mm
60°	∅ 135mm	135mm	135 x 135mm
-45°	∅ 215mm	190mm	190 x 200mm

<b>Order nr.</b>		<b>713290290</b> ●
Orig. nr.		S300DG
Spanning	V	3 x 400
Vermogen	kW	1,4
Zaagsnelheid	m/min	35/70
Afmetingen zaaglint (l x h x d)	mm	2.750 x 27 x 0,90
Gewicht	kg	355,00
<b>Prijs</b>	<b>€</b>	<b>4.965,00</b>

Extra lintzaag 2.750 x  
27 x 0,90 - 5/8T  
7133577511

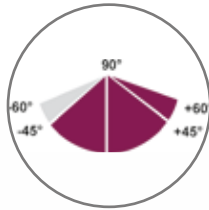

Siemens vario

Daalvoeding in paneel

Grote schaalverdeling

Extra lintzaag  
3.770 x 34 x 1,10 - 4/6T  
790008240

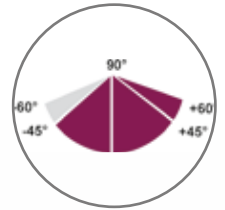

Daalvoeding in paneel

### Stationaire bandzaag met Variabele toerentalregeling

- Zaagbladhoogte 27mm
- Met Siemens Sinamics frequentieregelaar 15-100m/min 400V
- Onder dubbel verstek van -45° tot +60°
- Degelijke gradenboog met grote schaalverdeling
- Regelbare daalvoeding in paneel
- Koelsysteem met koelpomp

ZAAGCAPACITEIT			
	○	□	▢
0°	ø 255mm	255mm	270 x 200mm
45°	ø 190mm	140mm	140 x 210mm
60°	ø 110mm	110mm	110 x 210mm
-45°	ø 190mm	160mm	160 x 160mm

### Stationaire bandzaag met zaagbladhoogte 34mm

- Zaagbladhoogte 34mm
- Onder dubbel verstek van -45° tot +60°
- Regelbare daalvoeding in paneel
- Koelsysteem met koelpomp
- Zaaggeleiding met hardmetalen plaatjes

ZAAGCAPACITEIT			
	○	□	▢
0°	ø 355mm	280 x 280mm	280 x 530mm
45°	ø 355mm	280 x 280mm	280 x 360mm
60°	ø 240mm	170 x 170mm	170 x 240mm
-45°	ø 300mm	270 x 270mm	250 x 250mm

<b>Order nr.</b>		<b>713290340 ●</b>
Orig. nr.	V	SD310V
Spanning	kW	3 x 400
Vermogen	m/min	1,5
Zaagsnelheid	mm	10/100
Afmetingen zaaglint (l x h x d)	kg	2.750 x 27 x 0,90
Gewicht	€	380,00
<b>Prijs</b>		<b>7.135,00</b>

<b>Order nr.</b>		<b>713292380 ●</b>	<b>713292385 ●</b>
Orig. nr.	V	SD500	SD500AV
Uitvoering	kW	Manueel	Halfautomatische
Spanning	m/min	3 x 400	3 x 400
Vermogen	mm	1,9	2,2
Vermogen koelpomp	kg	-	0,1
Zaagsnelheid	€	40/80	15/100
Afmetingen zaaglint (l x h x d)		3.770 x 34 x 1,10	3.770 x 34 x 1,10
Gewicht		560,00	715,00
<b>Prijs</b>		<b>8.709,00</b>	<b>11.579,00</b>



### MANUELE OF HALFAUTOMATISCHE BANDZAAG MET VARIABELE TOERENTALREGELING

- Manuele via hydraulische daalcilinder (H-DG) of halfautomatische (HA-DG) metaalbandzaag
- Twee zaagsnelheden (H-DG) of variabele zaagsnelheden met frequentieomvormer (HA-DG)
- Draaitafel met meedraaiende zaagbeugel
- Europese kwaliteit

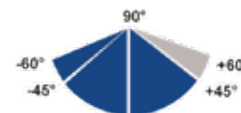

	0°	45°	60°	45°	60°	90°
Ø	230	195	125	185	×	×
●	150*	110*	80*	110*	×	×
▭	280×180	180×170	120×100	180×120	×	180×120

Order nr.		713680013	713690026
Orig. nr.		BMBS230X280 H-DG	BMBS230X280 HA-DG
Spanning	V	3 x 400	3 x 400
Vermogen	kW	1,4 / 2	1,5
Zaagsnelheid	m/min	35 / 70	20 / 100
Afmetingen zaaglint (l x h x d)	mm	2.720 x 27 x 0,90	2.720 x 27 x 0,90
Gewicht	kg	280,00	395,00
Prijs	€	4.675,00	9.575,00

### VERNEVELAPPARAAT

### VARIABELE DRUKREGELING SPANSCHROEF

### HALFAUTOMATISCHE BANDZAAG MET VARIABELE TOERENTALREGELING

- Halfautomatische uitvoering: sluiten machineklem - dalen zaagbeugel - stijgen zaagbeugel - openen machineklem
- Met frequentieomvormer voor variabele zaagsnelheden van 20-100 m/min

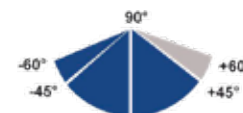

ZAAGCAPACITEIT			
	○	●	▭
0°	300mm	180mm*	320 x 300 mm
45°	300mm	110mm*	305 x 250 mm
60°	200mm	80mm*	200 x 200 mm
-45°	280mm	110mm*	260 x 200 mm

\*Aanbevolen waarden

Order nr.		713690041
Orig. nr.		BMBS300x320 HA-DG
Spanning	V	3 x 400
Vermogen	kW	2,4
Zaagsnelheid	m/min	20 / 100
Afmetingen zaaglint (l x h x d)	mm	3.660 x 27 x 0,90
Gewicht	kg	650,00
Prijs	€	13.369,00



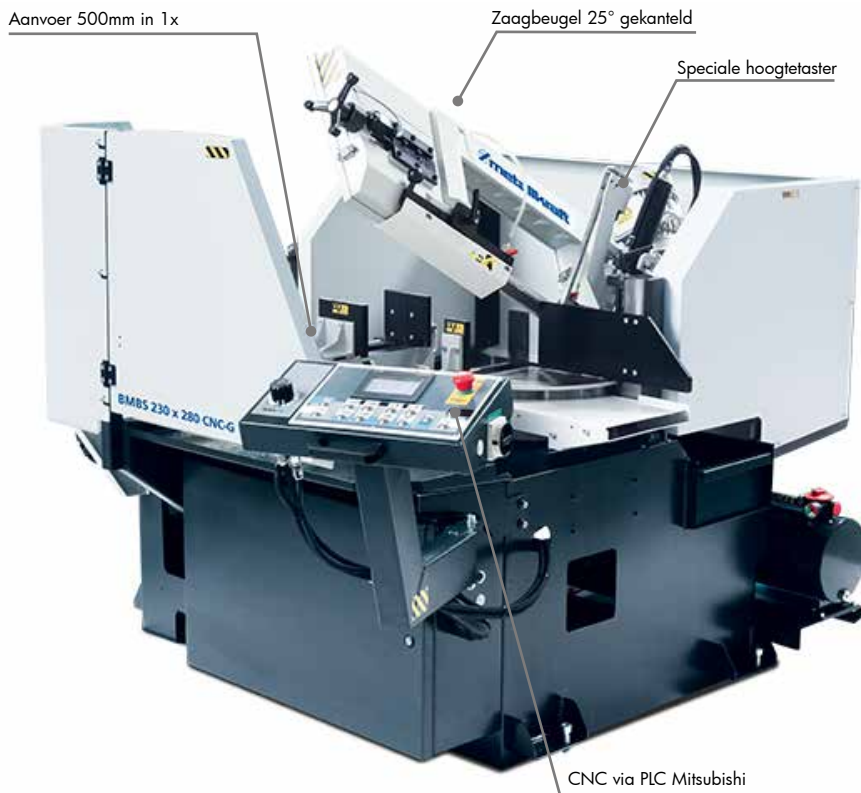

1

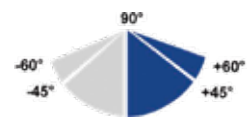

ZAAGCAPACITEIT			
	○	●	□
0°	230mm	150mm*	280 x 210 mm
45°	180mm	110mm*	180 x 150 mm
60°	100mm	80mm*	100 x 70 mm

\*Aanbevolen waarden

CNC keuze uit 20 programma's, met elk 15 lijnen (lengte+hoeveelheid)

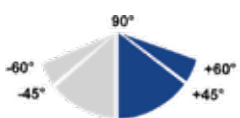

2

ZAAGCAPACITEIT			
	○	●	□
0°	300mm	180mm*	320 x 300 mm
45°	300mm	110mm*	300 x 250 mm
60°	200mm	80mm*	200 x 200mm

\*Aanbevolen waarden



**AUTOMATISCHE CNC BANDZAAG MET VARIABLE TOERENTALREGELING**

- Zaaggeleiding met hardmetalen plaatjes
- Met automatische CNC uitvoering met kleuren aanraakscherm
- Met frequentieomvormer voor variabele zaagsnelheden van 20-100 m/min
- Digitale hoekaanduiding
- BRP zaagbreukbeveiliging
- Europese kwaliteit

Order nr.		1	2
Orig. nr.		<b>713690053</b>	<b>713690055</b>
Spanning	V	BMBS230x280 CNC-G 3 x 400	BMBS300x320 CNC-G 3 x 400
Vermogen	kW	1,5	2,4
Zaagsnelheid	m/min	20 / 100	20 / 100
Afmetingen zaaglint (l x h x d)	mm	2.720 x 27 x 0,90	3.660 x 27 x 0,90
Gewicht	kg	770,00	800,00
<b>Prijs</b>	<b>€</b>	<b>16.995,00</b>	<b>23.705,00</b>



### Profielbuigmachine met manuele bediening

- Tandwieloverbrenging
- Stabiele constructie en kan aan de grond vastgemaakt worden
- Twee onderste walzen worden aangedreven door middel van een lier aan de achterzijde
- Walzen zijn gehard en geslepen
- Assen zijn uit staal, gehard en geslepen
- Vastzetten door het dichtdraaien van de bovenste wals

<b>Order nr.</b>		<b>713940010</b> ●
Orig. nr.		PRM10M
Motorisch		Nee
Diameter as	mm	28
Diameter wals boven	mm	98
Diameter wals onder	mm	115
Gewicht	kg	165,00
Afmetingen (l x b x h)	mm	620 x 560 x 1440
<b>Prijs</b>	<b>€</b>	<b>1.155,00</b>

Bending performance		PRM 10	
Section type	max. size mm	max. bending Ø mm	
Bending options with standard bending rollers:			
	20 x 20 10 x 10	500 160	
	30 x 10 20 x 5	500 190	
	50 x 10 40 x 5	400 160	
	35 x 4,5 30 x 4	600 400	
	35 x 4,5 30 x 4	600 400	
	35 x 4,5 30 x 4	600 400	
	U60x20 U30	700 500	

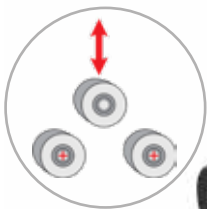

### Profielbuigmachine met 2 gemotoriseerde onderste walzen

- Tandwieloverbrenging
- Stabiele constructie en kan aan de grond vastgemaakt worden
- Twee onderste walzen worden aangedreven door middel van een lier aan de achterzijde
- Walzen zijn gehard en geslepen
- Assen zijn uit staal, gehard en geslepen
- Vastzetten door het dichtdraaien van de bovenste wals
- Met twee aangedreven rollen door middel van een krachtige motor tweesnelheids motor
- Kan zowel horizontaal als verticaal geplaatst worden
- Voetpedaalbediening links / rechtslopend met tweede aparte noodstop
- Vergrendelbare hoofdschakelaar, aparte noodstop, start en stopknop

<b>Order nr.</b>		<b>713780012</b> ●	<b>713780011</b> ●
Orig. nr.		PRM10E 1x230V	PRM10E 3x400
Motorisch		Ja	Ja
Spanning	V	230	400
Vermogen	kW	1,1	1,1
Snelheid	m/min	9	8
Diameter as	mm	30	30
Diameter wals boven	mm	98	98
Diameter wals onder	mm	118	118
Inox		Ja	Ja
Staal		Ja	Ja
Gewicht	kg	230,00	230,00
Afmetingen (l x b x h)	mm	700 x 700 x 1400	700 x 700 x 1400
<b>Prijs</b>	<b>€</b>	<b>2.359,00</b>	<b>2.575,00</b>

Bending performance		PRM 10	
Section type	Max. Size mm	Min. bending Ø mm	
Bending options with standard bending rollers:			
	20 x 20 10 x 10	500 160	
	30 x 10 20 x 5	500 190	
	50 x 10 40 x 5	400 160	
	35 x 4,5 30 x 4	600 400	
	35 x 4,5 30 x 4	600 400	
	35 x 4,5 30 x 4	600 400	



**Profielbuigmachine voor horizontaal en verticaal gebruik**

- Zware gelaste constructie uit staal
- Walsen uit gehard staal, assen uit speciaal staal, gehard en geslepen
- Zijdelingse richtrollen traploos regelbaar voor fijnafstelling
- Links/rechtslopend door middel van voetpedaalbediening

<b>Order nr.</b>		<b>713812031</b> ●
Orig. nr.		PRM31F
Spanning	V	400
Vermogen	kW	0,75
Snelheid	m/min	4
Asdiameter	mm	30
Diameter bovenste wals	mm	148
Diameter onderste wals	mm	118
Gewicht	kg	220,00
Afmetingen (l x b x h)	mm	600 x 800 x 1.450
<b>Prijs</b>	€	<b>2.729,00</b>

Bending performance PRM 31 F		
Section type	max. size mm	min. bending Ø mm
Bending option with standard bending rollers:		
	30 x 30 10 x 10	900 200
	50 x 10 20 x 6	800 300
	80 x 15 30 x 6	700 400
	50 x 6* 20 x 3*	600 400
	50 x 6 20 x 3	600 400
	50 x 6 20 x 3	600 400

Bending performance PRM 31 F		
Section type	max. size mm	min. bending Ø mm
Bending options with optional bending rollers:		
	40 x 3 30 x 2	1.200 800
	50 x 30 x 3 40 x 20 x 2	1.200 800
	Ø30 Ø10	900 200
	1 1/2" x 2,9 1" x 1,8	600 300
	Ø60x1,5 Ø35x1,5	1.000 600
	40 x 40 x 5 30 x 30 x 4	600 300
	35 x 35 x 5 30 x 30 x 4	600 300



**Robuuste gemotoriseerde profielbuigmachine voor horizontaal en verticaal gebruik**

- Zware gelaste constructie uit staal
- Walsen uit gehard staal, assen uit speciaal staal, gehard en geslepen
- Zijdelingse richtrollen traploos regelbaar voor fijnafstelling
- Links/rechtslopend door middel van voetpedaalbediening

<b>Order nr.</b>		<b>713812035</b> ●
Orig. nr.		PRM35F
Spanning	V	3x400
Vermogen	kW	1,5
Snelheid	m/min	4,5
Asdiameter	mm	50
Diameter bovenste wals	mm	155
Diameter onderste wals	mm	155
Gewicht	kg	400,00
Afmetingen (L x l x h)	mm	750 x 1.000 x 1.400
<b>Prijs</b>	€	<b>4.159,00</b>

Bending performance PRM 35 F		
Section type	max. size mm	min. bending Ø mm
Bending option with standard bending rollers:		
	35 x 35 20 x 20	900 300
	60 x 10 40 x 10	500 400
	100 x 15 60 x 10	450 350
	60 x 7* 50 x 6*	700 500
	60 x 7 50 x 6	700 500
	60 x 7 50 x 6	700 500
	UPW 80* UPW 30*	1.000 700
	UPW 80* UPW 30*	1.200 800

Bending performance PRM 35 F		
Section type	max. size mm	min. bending Ø mm
Bending options with optional bending rollers:		
	50 x 3 40 x 3	1.700 600
	70 x 30 x 2 50 x 40 x 3	1.200 1.300
	Ø35 Ø10	600 400
	2" x 2,9 1" x 2,3	1.000 350
	Ø70 x 2 Ø50 x 2	1.000 500
	50 x 50 x 5 40 x 40 x 5	800 600
	50 x 50 x 6 30 x 30 x 7	1.000 500



**Manuele plaatrolmachine met 3 rollen**

- Walsen uit hoogwaardig staal
- Uitzwenkbare bovenwals voor gemakkelijker wegnemen van het werkstuk
- Achterste wals is schuin verstelbaar voor het conisch rollen
- Onderste en achterste wals met draadinleggleuf
- Aandrijving van de walsen via handhendel en tandwielen

		1	2
<b>Order nr.</b>		<b>713940112 ●</b>	<b>713780618 ●</b>
Orig. nr.		RBM305	RBM610-8
Werkbreedte	mm	305	610
Diameter rollen	mm	25	38
Plaatdikte	mm	0,80	0,80
Minimum roldiameter	mm	40	60
Afmetingen (l x b x h)	mm	580 x 210 x 255	885 x 220 x 340
Gewicht	kg	14,00	40,00
<b>Prijs</b>	<b>€</b>	<b>215,00</b>	<b>335,00</b>



3



4



**Manuele plaatrolmachine met 3 asymmetrische rollen**

- Met een wegdraaibare bovenrol voor het gemakkelijk uitnemen van het werkstuk
- Asymmetrische rolinstelling voor het gemakkelijk voorbuigen
- Achterrol kan schuin worden ingesteld voor conisch rollen
- Voor- en achterrol voorzien van een draad-inleg
- Eenvoudig instelbare boven- en onderrol
- Aandrijving van de rollen door een hendel met tandwielaandrijving

		3	4
<b>Order nr.</b>		<b>713781301 ●</b>	<b>713813103 ●</b>
Orig. nr.		RBM1000-20 ECO	RBM1050-22
Werkbreedte	mm	1.000	1.050
Diameter rollen	mm	60	75
Plaatdikte	mm	2,0	2,0
Minimum roldiameter	mm	100	115
Afmetingen (l x b x h)	mm	1.542 x 550 x 1.040	1.400 x 700 x 1.160
Gewicht	kg	240,00	300,00
<b>Prijs</b>	<b>€</b>	<b>1.349,00</b>	<b>2.179,00</b>





1



2

### Kleine manuele handbediende vingerzetbank voor standaard plooiopdrachten

- Eenvoudig design en solide constructie
- Gegarandeerd spannen van de plaat door kleminrichting
- Vlugge, gebruiksvriendelijke instelling van de bovenbalk over een excenter
- Zwenkbeweging van de plooi bank gebeurt door middel van het handvat
- Het bovenmes is opgedeeld in 5 segmenten en met mogelijke verstelling van de te plooiën plaatdikte

		1	2
<b>Order nr.</b>		<b>713772305</b> ●	<b>713770610</b> ●
Orig. nr.		HSBM305HS	HSBM610HS
Maximum plooi breedte	mm	305	610
Maximum plooidikte staal	mm °	1	1
Maximum plooihoek	°	135	135
Afmetingen (l x b x h)	mm	500 x 350 x 410	850 x 360 x 420
Gewicht	kg	30,00	42,00
<b>Prijs</b>	€	<b>229,00</b>	<b>315,00</b>



### Handbediende zetbank met tal van uitbreidingsmogelijkheden

- Licht en verplaatsbaar
- Hoogwaardige uitvoering en praktisch design
- Het werkstuk kan perfect worden geklemd dankzij de speciale voorspanning van het bovenmes.
- Eenvoudige instelling van de plooihoek waardoor een goede herhalingsnauwkeurigheid kan worden bereikt
- Zelfsmerende glijlagers
- Met tal van uitbreidingsmogelijkheden

<b>Order nr.</b>		<b>713771050</b> ●
Orig. nr.		HSBM1050N
Maximum plooi breedte	mm	1.050
Maximum plooidikte staal	mm °	135
Maximum plooihoek	mm	1,25
Afmetingen (l x b x h)	mm	1.348 x 850 x 1.175
Gewicht	kg	71,00
<b>Prijs</b>	€	<b>1.145,00</b>

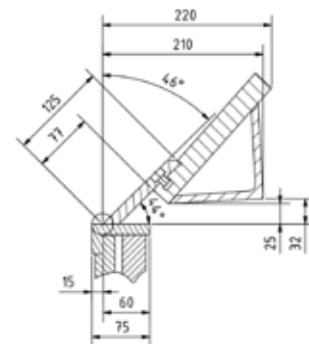

1 2



### Plooi bank 1.020 of 1.270 mm gesegmenteerd bovenmes

- Sterke uitvoering en compact design
- Met gesegmenteerd bovenmes
- Het aanspannen van het werkstuk gebeurt met de voet, beide handen blijven vrij
- Met krachtige hulpveer

		1	2
<b>Order nr.</b>		<b>713770125</b> ●	<b>713770127</b> ●
Orig. nr.		FSBM1020-25E	FSBM1270-20E
Maximum plooi breedte	mm	1.020	1.270
Maximum staaldikte	mm	2,5	2
Maximum plooihoek	°	135	135
Gewicht	kg	285,00	315,00
<b>Prijs</b>	€	<b>1.725,00</b>	<b>2.015,00</b>

3 4

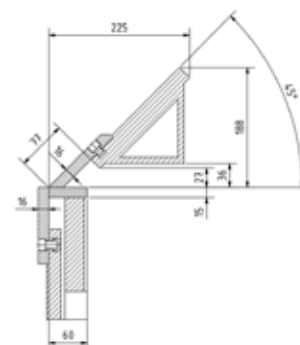

### Plooi bank 1.020 of 1.270 mm gesegmenteerd boven- en ondermes

- Sterke uitvoering en compact design
- Met gesegmenteerd bovenmes
- Het aanspannen van het werkstuk gebeurt met de voet, beide handen blijven vrij
- Met krachtige hulpveer

		3	4
<b>Order nr.</b>		<b>713770102</b> ●	<b>713772128</b> ●
Orig. nr.		FSBM1020-20 S2	FSBM1270-20 HS2
Maximum plooi breedte	mm	1.020	1.270
Maximum staaldikte	mm	2	2
Maximum plooihoek	°	135	135
Gewicht	kg	300,00	350,00
<b>Prijs</b>	€	<b>2.235,00</b>	<b>2.385,00</b>

## Accessoire



### Manuele achteraanslag voor FSBM-serie

- Achteraanslag tot 300 mm
- Degelijke constructie met twee snelspanhendels

<b>Order nr.</b>		<b>713772720</b> ●
Orig. nr.		3772720
Gewicht	kg	8,50
<b>Prijs</b>	€	<b>139,00</b>



Speciale ploovormen

### Magnetische plooibank - 1.250 x 1 mm

- Extreem lage werkstukhoogte mogelijk (bovenmes is slechts 15mm hoog)
- Uiterst snelle en eenvoudige messenwissel door magneet
- Mee vastklemmen van diverse buigmallen is mogelijk (rond, of driehoeken)
- Plooit hoeken tot 170°
- Eenvoudig plooiën met exacte afstelling van de plooihoek, met afleesschaal
- Bijzonder onderhoudsarm

<b>Order nr.</b>		<b>713770126 ●</b>
Orig. nr.		MBM1250
Maximum plooi breedte	mm	1.250
Capaciteit buigen inox	mm	1
Plooi capaciteit	T	6
Maximum dikte staal	mm	1,6
Afmetingen (l x b x h)	mm	1.400 x 410 x 390
Gewicht	kg	150,00
<b>Prijs</b>	<b>€</b>	<b>4.765,00</b>



### Manuele zetbank in zware uitvoering

- Eenvoudige bediening
- Met gesegmenteerd bovenmes
- Plooi functie met verzekerde klemming van het werkstuk door het voorspannen van de bovenbalk
- Zware, compacte gelaste constructie
- Eenvoudig plooiën met exacte afstelling van de plooihoek, met afleesschaal

<b>Order nr.</b>		<b>713772920 ●</b>
Orig. nr.		HSBM2020-20SB
Maximum plooi breedte	mm	2.020
Maximum plooidikte staal	mm	2
Maximum plooihoek	°	135
Opening	mm	120
Afmetingen (l x b x h)	mm	2.500 x 710 x 1.500
Gewicht	kg	1.020,00
<b>Prijs</b>	<b>€</b>	<b>5.395,00</b>

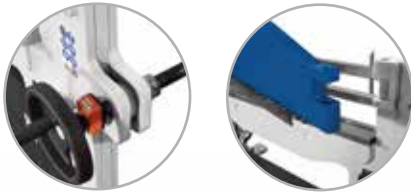

**Mechanische gemotoriseerde afkantpers voor plaatdiktes tot 5 mm**

**Troeven:**

- Aandrijving van de hydraulische pers door 2 cilinders die paralleliteit verzekeren tijdens het dalen van de plooiwbalk
- Constante werkdruk
- Gesloten delen kunnen onder elke hoek worden gebogen om ze de gewenste vorm te geven. Ze kunnen worden gemanipuleerd door de bovenste balk te openen
- Aanpassing van de achteraanslag door handwiel met teller

**Tip:**

- Machine livrée sans huile hydraulique, 790030049

<b>Order nr.</b>		<b>713778125</b>
Orig. nr.		WPK1250-32
Drukkraft	T	32
Plooilengte	mm	1250
X-as	mm	655
Tankinhoud	l	35
Spanning	kW	3
Vermogen	V	3x400
Max. werksnelheid Y-as	mm/s	9
Terugloopsnelheid Y-as	mm/s	11
Tafelhoogte	mm	855
Tafelbreedte	mm	1280
Gewicht	kg	1400,00
Afmetingen (l x b x h)	mm	2300 x 1410 x 1305
<b>Prijs</b>	<b>€</b>	<b>18.375,00</b>

**Wordt geleverd met :**

- 2 ondersteuningsaanslagen vooraan
- Achteraanslag voorzien van 2 plaatondersteunen
- Bedienings sleutels
- Gebruikershandleiding in het Nederlands, opschriften,
- CE-markering, CE-certificaat volgens de machinerichtlijn 2006/42/CE en de EMC-richtlijn 2014/30/CE

**Accessoire:**



**Startersgereedschapset, gesegmenteerd kantgereedschap en gesegmenteerde Multi-V matrijs**

<b>Order nr.</b>		<b>799010337</b>
Orig. nr.		STK-WPK1250-32
<b>Prijs</b>	<b>€</b>	<b>1.695,00</b>



**Gemotoriseerde plaatschaar**

- Krachtige motor
- Hoogwaardige kwaliteitsmessen
- 2 lange ondersteuningsarmen voor lange werkstukken
- Lichtgordijn aan de achterzijde
- Met een snijlijnverlichting

<b>Order nr.</b>		<b>713757013</b> ●	<b>713757014</b> ●	<b>713757023</b> ●
Orig. nr.		MTBS1255-30E	MTBS1255-40E	MTBS2055-30E
Spanning		3	4	4
Vermogen		3 x 400	3 x 400	3 x 400
Snijhoek	°	2	2,4	2
Snijcapaciteit in staal 37	mm	3	4	3
Snijcapaciteit in RVS	mm	1,5	2	1,5
Snijlengte	mm	1.250	1.250	2.050
Aantal slagen per minuut		30	30	30
Lengte achteraanslag	mm	630,00	630,00	630,00
Gewicht	kg	850,00	1.185,00	1.520,00
Afmetingen (l x b x h)	mm	1.682x1.477x1.100	1.712x1.605x1.190	2.496x1.610x1.190
<b>Prijs</b>	<b>€</b>	<b>9.639,00</b>	<b>10.765,00</b>	<b>10.895,00</b>



### Knipschaar tafelmodel

- Compacte, maar uiterst stabiele constructie
- Geharde staalmessen
- Achteraanslag 0 – 500 mm

<b>Order nr.</b>		<b>713776165</b> ●
Orig. nr.		TBS650-12T
Werkbreedte / Plaatdikte staal	mm	650 / 1,25
Gewicht	kg	100,00
Afmetingen (l x b x h)	mm	970 x 470 x 540
<b>Prijs</b>	€	<b>805,00</b>



### Manuele plaatschaar

- Hoogwaardige geharde snijmessen
- Twee lange handgrepen, voor ideale krachtoverbrenging
- Oplegtafel aan de voorzijde met schaalverdeling
- Verstelbare achteraanslag 0 – 485 mm

<b>Order nr.</b>		<b>713746015</b> ●
Orig. nr.		TBS1501-15
Werkbreedte / Plaatdikte staal	mm	1500 / 1,5
Gewicht	kg	445,00
Afmetingen (l x b x h)	mm	1.950 x 1.100 x 1.050
<b>Prijs</b>	€	<b>2.365,00</b>



### Voetbediende plaatschaar

- Zware plaatstalen gelast frame
- Voetbediening met pedaal van het mobiele bovenmes, handen zijn vrij om materiaal aan te brengen
- Voorzien van twee krachtige veren
- Verstelbare achteraanslag 0 – 500 mm

<b>Order nr.</b>		<b>713772910</b> ●
Orig. nr.		FTBS1050-10
Werkbreedte / Plaatdikte staal	mm	1050 / 1
Gewicht	kg	175,00
Afmetingen (l x b x h)	mm	1.160 x 730 x 950
<b>Prijs</b>	€	<b>1.785,00</b>



### Manuele uithoeker met 3mm snijcapaciteit in staal

- Zware gietijzeren constructie voor het snel uitknippen van hoeken in metalen en andere materialen
- Vaste snijhoek 90°
- Lange, krachtige overbrengingshendel
- Slag 30mm
- Met gradenverdeling en instelbare aanslagen

<b>Order nr.</b>		<b>713770512</b> ●
Orig. nr.		AKM100T
Snijhoek	°	90
Snijcapaciteit (400N/mm <sup>2</sup> )	mm	3
Snijbereik	mm	100 x 100
Werktafel	mm	380 x 280
Afmetingen (l x b x h)	mm	450 x 390 x 1.020
Gewicht	kg	90,00
<b>Prijs</b>	<b>€</b>	<b>735,00</b>



### Horizontale plooibank met NC sturing

#### Troeven:

- Duurzame constructie van gereedschappen en gereedschapsgeleiders van hoogwaardig, gehard staal
- Handmatige bediening via twee voetpedalen voor vooruit en achteruit
- Automatische modus door het programmeren van het eindpunt van de vooren achterwaartse verplaatsing
- De matrijs is eenvoudig te verwisselen dankzij de snelwisselhouder
- Voetpedaal met digitale display en noodstop

#### Geschikt voor:

- Het precies plooiën van buis-, vlak en vol materiaal, terug rechten van materiaal (optionele tooling nodig)
- Het plooiën van dikke platen, maar met een geringe werkstuklengte

Order nr.		713812510	713812520	713812530	713812540
Orig. nr.		HBP10	HBP20	HBP30	HBP40
Voltage	V	3x400	3x400	3x400	3x400
Vermogen	kW	1,1	2,2	3	4
Drukkracht	T	10	20	30	40
Olie tankinhoud	l	12	12	40	40
Buigcapaciteit vlak materiaal	mm	150x8	200x12	250x18	250x24
Buigcapaciteit buis	mm	42x3.2	48x4.0	60x4.0	60x5.0
Slag	mm	185	185	285	285
Werkstuk hoogte	mm	150	200	250	250
Werksnelheid	mm/sec	10	10	10	10
Terugkeersnelheid	mm/sec	10	10	10	10
Tafellengte	mm	450	480	660	660
Tafelbreedte	mm	900	1060	1250	1250
Tafelhoogte	mm	915	930	930	930
Gewicht	kg	250,00	530,00	1050,00	1050,00
<b>Prijs</b>	<b>€</b>	<b>7.595,00</b>	<b>9.255,00</b>	<b>11.755,00</b>	<b>13.935,00</b>

Wordt geleverd met

#### Kantgereedschap

- 60°, Hoogte 150 mm; R 5 mm
- 68°, Hoogte 200 mm; R 5 mm
- 68°, Hoogte 250 mm; R 6 mm

#### Snelwisselmatrijs 60°

- Hoogte 150 mm; V 60 mm
- Hoogte 200 mm; V 60 mm
- Hoogte 250 mm; V 60 mm
- Voetpedaal met digitale weergave
- Zijdelingse aanslag 300 mm

	713812510	713812520	713812530	713812540
Kantgereedschap 60°, Hoogte 150 mm; R 5 mm	✓			
Kantgereedschap 68°, Hoogte 200 mm; R 5 mm		✓		
Kantgereedschap 68°, Hoogte 250 mm; R 6 mm			✓	✓
Snelwisselmatrijs 60° Hoogte 150 mm; V 60 mm	✓			
Snelwisselmatrijs 60° Hoogte 200 mm; V 60 mm		✓		
Snelwisselmatrijs 60° Hoogte 250 mm; V 60 mm		✓	✓	✓
Voetpedaal met digitale weergave	✓	✓	✓	✓
Zijdelingse aanslag 300 mm	✓	✓	✓	✓

**Voor de industrie**



1



2

**Gecombineerde hydraulische schaar met 5 werkstations**

- Met krachtige motor
- Werkt met Mubea opname
- Met 5 werkstations: ponsen, knippen: rond, vierkant, hoekprofiel knippen, plaatstaal knippen en rechthoekig knippen
- Tijdsbesparende cyclustijden, geen spannen en geen koeling t.o.v. boren
- De HPS55DS met:
  - Dubbele voetpedaalbediening, mogelijk om pons en knipstation gelijktijdig te bedienen
  - Elektrische materiaalaanslag
  - Machineverlichting met magneetvoet

Order nr.		1	2
Orig. nr.		<b>713819045</b>	<b>713819060</b>
Spanning	V	HPS 45S	HPS 60S
Vermogen	kW	3 x 400	3 x 400
Slag	mm	4	4
Uitlading	mm	50	55
<b>Ponsen</b>		175	220
Max. Capaciteit	mm	22x15 / 38x8	28x15 / 38x11
Werkhoogte ponsen	mm	935	955
<b>Knippen</b>			
Max. breedte	mm	200x15 / 300x12	200x20 / 300x15
Meslengte	mm	316	317
Max. rond	mm	30	40
Max. vierkant	mm	25	35
Werkhoogte knippen	mm	935	1.155
<b>Hoekprofiel knippen</b>			
Max. afmetingen 90°	mm	100 x 100 x 10	120 x 120 x 12
Max. afmetingen 45°	mm	70 x 6	80 x 8
Werkhoogte knippen	mm	1.140	1.155
<b>Rechthoekig uithoeken</b>			
Max. plaatdikte	mm	8	10
Breedte	mm	35	42
Diepte	mm	75	100
Afmetingen (l x b x h)	mm	1.430 x 950 x 1.780	1.520 x 950 x 1.780
Gewicht	kg	1.165,00	1.440,00
<b>Prijs</b>	€	<b>11.129,00</b>	<b>12.179,00</b>

Met **Mubea** opname



**Alle Mubea ponsen en matrijzen vind je op**





**Universeel buigtoestel**

- Solide gietijzeren constructie
- Bij plaatsing boven elkaar kunnen meerdere profielen tegelijk geplooid worden
- Compacte montage voor op werkbank
- Met een set plooi blokken

<b>Order nr.</b>		<b>757491070</b> ●
Orig. nr.		CAT10070
Max. plooihoek	°	120
Koud buigen plat staal	mm	100 x 5
Koud buigen rond staal	mm	18
Koud buigen vierkant staal	mm	16 x 16
Koud buigen hoekprofiel staal	mm	60 x 8
Warm buigen plat staal	mm	100 x 15
Warm buigen rond staal	mm	22
Warm buigen vierkant staal	mm	22 x 22
Warm buigen hoekprofiel staal	mm	100 x 12
Gewicht	kg	33,00
Afmetingen (l x b x h)	mm	390 x 290 x 280
<b>Prijs</b>	<b>€</b>	<b>225,00</b>

**Universeel buigtoestel voor profielen tot 120°**

- Voor koud en warm buigen van plat, rond en vierkant staal
- Stabiele constructie voor het vastzetten op de werkbank
- Met excentrische snelspanstelsysteem om efficiënt te werken
- Hoge herhaalbaarheid door traploos verstelbare hoekaanslag

<b>Order nr.</b>		<b>713776101</b> ●
Orig. nr.		WB100
Max. plooihoek	°	120
Koud buigen plat staal	mm	100 x 5
Koud buigen rond staal	mm	18
Koud buigen vierkant staal	mm	16 x 16
Koud buigen hoekprofiel staal	mm	60 x 8
Warm buigen plat staal	mm	100 x 15
Warm buigen rond staal	mm	27
Warm buigen vierkant staal	mm	25 x 25
Warm buigen hoekprofiel staal	mm	100 x 12
Gewicht	kg	30,00
Afmetingen (l x b x h)	mm	330 x 320 x 240
<b>Prijs</b>	<b>€</b>	<b>309,00</b>



**Hydraulische buizenplooiertot 2"**

- Capaciteit 12 ton
- Met manuele fleskrik met krachtige veren
- Zwaar gelaste constructie
- Met vaste vleugel

<b>Order nr.</b>		<b>757502212</b> ●
Orig. nr.		CAT2212
Koers pomp	mm	232
Matrijzen (Geschikte wanddikte)		1/2" (2,75mm), 3/4" (2,75mm), 1" (3,25mm), 1 1/4" (3,25mm), 1 1/2" (3,5mm), 2" (3,5mm)
Asgat	mm	20
Gewicht	kg	45,00
<b>Prijs</b>	<b>€</b>	<b>195,00</b>



**Hydraulische buizenplooiertot 3"**

- Krachtig toestel met een capaciteit van 16 ton
- Met manuele hydraulische cilinder
- Overdrukventiel
- Met opklapbare vleugel
- Voor horizontaal als verticaal gebruik
- Eenvoudig te transporteren

<b>Order nr.</b>		<b>757502217</b> ●
Orig. nr.		CAT2216
Matrijzen (geschikte wanddikte)		1/2" (2,75mm), 3/4" (2,75mm), 1" (3,25mm), 1 1/4" (3,25mm), 1 1/2" (3,5mm), 2" (3,5mm), 2 1/2" (3,75mm), 3" (4mm)
Asgat	mm	20
Gewicht	kg	68,00
<b>Prijs</b>	<b>€</b>	<b>459,00</b>





Geharde en geslepen messen

**Hefboom plaatschaar**

- Robuust lichaam
- Precisie afgewerkt
- Geharde en geslepen messen
- Geschikt voor het knippen van staal tot 450 N/mm<sup>2</sup>
- In de hoogte verstelbare plaatneerhouder

Order nr.		731010004 ●	731010005 ●	731010006 ●
Orig. nr.		BIR1BH4	BIR1BH5	BIR1BH6
Capaciteit snijden plat	mm	4	5	6
Capaciteit snijden rond	mm	10	11	13
Afmetingen mes	mm	120	150	180
Gewicht	kg	8,00	13,50	19,80
<b>Prijs</b>	<b>€</b>	<b>285,00</b>	<b>315,00</b>	<b>385,00</b>

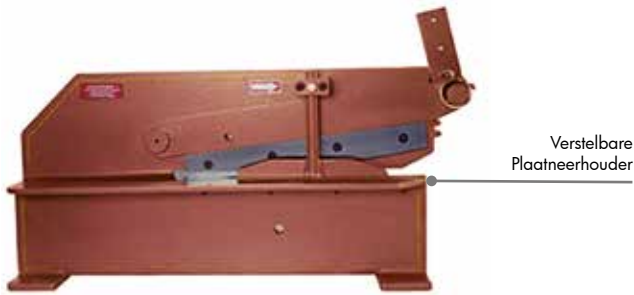

Verstelbare Plaatneerhouder



**Robuuste hefboom plaatschaar**

- Robuust lichaam en precisie afgewerkt
- Meslengte 300 mm
- Gehard en geslepen messen
- Geschikt voor het knippen van staal tot 450 N/mm<sup>2</sup>
- In de hoogte verstelbare plaatneerhouder

Order nr.		731013000 ●
Orig. nr.		BIR2BH300
Capaciteit snijden plat	mm	4
Capaciteit snijden rond	mm	13
Afmetingen mes	mm	300
Gewicht	kg	83,00
<b>Prijs</b>	<b>€</b>	<b>559,00</b>

**Robuuste betonijzerschaar**

- Robuust lichaam
- Precisie afgewerkt
- Gehard en geslepen messen
- Met tandwieloverbrenging van het knipmechanisme

Order nr.		731035022 ●
Orig. nr.		BIR50/22
Afmetingen mes	mm	35x35
Capaciteit snijden rond	mm	22
Gewicht	kg	25,00
<b>Prijs</b>	<b>€</b>	<b>399,00</b>



**Krachtige betonbuiger**

Order nr.		731034018 ●	731034022 ●
Orig. nr.		BIR61/18	BIR61/22
Betonijzer 450 N/mm <sup>2</sup>	mm	18	22
Betonijzer 650 N/mm <sup>2</sup>	mm	16	19
Betonijzer 850 N/mm <sup>2</sup>	mm	14	17
Gewicht	kg	9,00	18,00
<b>Prijs</b>	<b>€</b>	<b>265,00</b>	<b>525,00</b>

**Manuele, compacte ponseenheid**

- Robuust en compact gebouwd
- Aandrijving van het mechanisme gebeurt met een tand-aandrijving
- Met verstelbare stop
- 1 set ronde pons + matrijs ø 8 mm

Order nr.		731052001 ●
Orig. nr.		BIR2BH
Capaciteit ponsen 10 mm	mm	6,3
Capaciteit ponsen 18 mm	mm	3,5
Gewicht	kg	16,00
<b>Prijs</b>	<b>€</b>	<b>415,00</b>

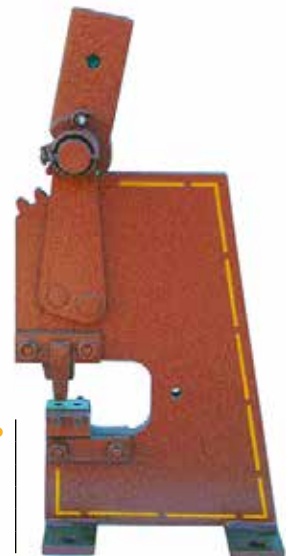



**Precisie mechanische freesklem / machineklem**

- Geharde en geslepen geleidingen
- Afneembare vlakke bekken, andere bekken op aanvraag
- Voorzien van geharde trapezium spil en draadmoer
- Lock-down systeem voorkomt het omhoog buigen van werkstukken bij hoge klemkracht

**Hydraulische freesklem / machineklem**

- Mechanisch-hydraulische bediende klem, met in 3 stappen afleesbare klemdruk, of enkel mechanische klemming
- Door hydraulische krachtoverbrenging, uiterst stabiel met slechts geringe handkracht
- Klem voorzien van demonteerbaar draaiplateau
- Geharde en geslepen bekken en geleidingen

Order nr.	Orig. nr.	Bek breedte mm	Klem-wijde mm	Bek hoogte mm	Totale lengte mm	Gewicht kg	Prijs €
790000077	VA-4	106	103	36	351	20,00	319,00
790000078	VA-5	135	110	36	394	27,00	345,00
790000079	VA-6	155	142	46	452	42,00	395,00
790014009	VD-690	155	230	48	480	41,00	575,00
790000081	VD-675	160	190	49	478	42,00	499,00
790014080	VA-8	210	197	62	583	80,00	2.369,00
790014082	VA-8L	208	260	64	561	71,50	589,00

Order nr.	Orig. nr.	Bek breedte mm	Klem wijde mm	Bek hoogte mm	Totale lengte mm	Klem kracht kgf	Gewicht kg	Prijs €
790000056	VH-4	108	175	36	443	2.500	27,00	449,00
790000057	VH-5	132	210	48	550	4.500	46,00	629,00
790000058	VH-6	151	300	52	620	4.500	63,00	645,00
790000059	VH-8	204	300	62	680	7.500	102,00	885,00
790000060	VH-8L	204	400	62	795	7.500	108,00	1.189,00
790014007	VH-12	305	375	72	795	7.500	130,00	2.285,00



**Modulaire machineklem / freesklem**

- Nauwkeurigheid 0,02 mm / 50 mm
- Hoge kwaliteit staallegering met hardheid HRC 58°
- Door modulaire opzet, mogelijk om onderdelen te verwisselen en verscheidenheid van combinaties te gebruiken
- Speciale constructie van beweegbare bek, anti-lift mechanisme
- De klem is met een eenvoudige handeling snel verstelbaar

Order nr.	790031116	790034978	790015320	790033082
Orig. nr.	MFK100X100	MFK125X150	MFK150X200	MFK150X300
Bekbreedte mm	100	125	150	150
Klemwijde mm	100	150	200	300
Bekhoogte mm	30	40	50	50
Totale lengte mm	370	345	420	526
Klemkracht kgf	900	1.300	2.000	2.000
Gewicht kg	11,00	16,00	28,50	30,00
Prijs €	449,00	555,00	705,00	665,00



**Parallelvlakstukkenset 20 delig**

- Vervaardigd uit hoogwaardig staal, gehard en geslepen
- Hardheid 48°~53° Rockwell C
- Aantal paren in set: 10 lengte: 150 mm, breedte: 3 mm
- Nauwkeurigheid: 0,01 mm, tolerantie hoogte: 0,005

WxHxLxPcs	WxHxLxPcs
3x13x150x2	3x28x150x2
3x16x150x2	3x31x150x2
3x18x150x2	3x35x150x2
3x22x150x2	3x38x150x2
3x25x150x2	3x41x150x2

Order nr.	790000472
Orig. nr.	VP-018
Stuks	20
Gewicht kg	2,50
Afmetingen (l x b x h) mm	290 x 230 x 73
Prijs €	149,00



**Parallelvlakstukkenset 18 delig**

- Gemaakt van hoogwaardig gelegeerd staal.
- Hardheid 48°~53° Rockwell C
- Aantal paren in set: 9 lengte: 150 mm, breedte: 8 mm
- Nauwkeurigheid: 0,01 mm, tolerantie hoogte: 0,005 mm

WxHxLxPcs	WxHxLxPcs
8.5x14x150x2	8.5x32x150x2
8.5x16x150x2	8.5x36x150x2
8.5x20x150x2	8.5x40x150x2
8.5x24x150x2	8.5x44x150x2
8.5x30x150x2	

Order nr.	790000468
Orig. nr. <td>VP-118A</td>	VP-118A
Stuks	18
Gewicht kg	5,80
Afmetingen (l x b x h) mm	290 x 228 x 80
Prijs €	205,00

**NEW**



**58 delig assortiment opvangereedschap**

- 24 aantrekbouten (75, 125, 150, 175 en 200mm)
- 6 stuks T-sleufblokken
- 6 moeren
- 4 verlengingsmoeren
- 6 spanstempels
- 12 spanblokken

Order nr.	Orig. nr.	Voor T-sleuf mm	Binnen-draad mm	Gewicht kg	Prijs €
713352075	SPW8	10	8	5,00	78,50
713352076	SPW10	12	10	6,00	83,50
713352077	SPW12	14	12	8,00	105,00
713352078	SPW14	16	14	9,00	135,00
713352079	SPW16	18	16	14,00	145,00



**Set van 4 stuks T-sleuven opspanplaten**

- Goede klemkracht en snel opspannen
- Door de neerdrukkende kracht van de opspanplaten wordt het werkstuk vast op het machinebed opgespannen

Order nr.	Orig. nr.	Voor T-sleuf mm	Gewicht kg	Prijs €
790000246	CK-3712	12	0,60	88,50
790000247	CK-3714	14	0,70	98,50
790000248	CK-3716	16	0,90	109,00
790000249	CK-3718	18	1,10	119,00
790000250	CK-3720	20	1,60	129,00



**Permanente magnetische opspanplaat**

- Deze magneten hebben een aantrekking op ijzeren voorwerpen.
- Fijne polariteit, want hoe dichter de polen hoe groter de aantrekkingskracht
- Magneet wordt eenvoudig geactiveerd door de bijgeleverde hendel over te draaien

Order nr.	Orig. nr.	Afmetingen magneet mm	Hoogte mm	Polariteit	Gewicht kg	Prijs €
790001091	PRM300	300 x 150	48	1 + 3	15,00	345,00
790001092	PRM350	350 x 150	48	1 + 3	20,00	415,00
790001093	PRM450	450 x 150	53	1 + 3	27,00	505,00
790001094	PRM400	400 x 200	53	1 + 3	32,00	535,00



**Paar kikkerplaten / spanplaten / aandrukkers**

- Verstelbare klemhoogte
- De klemarm is gesmeed
- Voorzien van een **messingplaat** onder de klemarm om werkstuk te beschermen
- Dankzij de sferische moer wordt een **sterke klemming gegarandeerd.**

Order nr.	Orig. nr.	Voor T-sleuf mm	Draad mm	Hoogte verstelling mm	Gewicht kg	Prijs €
790000587	VCB-404	16	12	0 - 80	1,00	68,90
790000588	VCB-405	18	16	0 - 100	1,50	84,50
790000589	VCB-406	22	20	0 - 120	2,00	109,00
790000590	VCB-408	28	24	0 - 150	2,50	165,00



**Mechanische schroefvijzel - opspanhulpstuk**

- In de hoogte verstelbaar
- Ter ondersteuning van het werkstuk bij het bewerken
- Voor zware gewichten

Order nr.	Orig. nr.	Hoogte verstelling mm	Klemkracht kg	Gewicht kg	Prijs €
790000565	VSJ-40	40 - 50	3.000	0,30	11,90
790000566	VSJ-70	65 - 90	3.000	0,43	14,50
790000567	VSJ-150	90 - 140	3.000	1,16	29,50
790000568	VSJ-250	140 - 230	3.000	2,22	43,50
790000569	VSJ-500	265 - 360	3.000	4,59	70,50



**Hoekplaten met verstevigingsribben**

- Vervaardigd van gietijzer met hoge treksterkte
- Nauwkeurig geslepen, haaks en evenwijdig op buitenvlakken en einden binnen 0,01 mm / 100 mm

Order nr.	Orig. nr.	Lengte mm	Diepte mm	Hoogte mm	T-sleuf mm	T-sleuf basis mm	Gewicht kg	Prijs €
790000548	VR-6	150	115	126	13	18	3,50	88,50
790000549	VR-8	202	126	150	16	20	7,40	135,00
790000550	VR-10	250	126	202	17	20	12,00	215,00
790000551	VR-12	300	202	228	20	21	25,00	309,00



**Precisie meet- / slijpklem**

- Gehard en nauwkeurig geslepen, uit SK2 Japans staal (C120U / C125W), hardheid HRC 54° ± 2°
- Haaksheid en evenwijdigheid binnen 0,005 mm / 100 mm
- Beweegbare bek is uitgerust met een prisma

Order nr.	Orig. nr.	Bek breedte mm	Klemwijdte mm	Totale hoogte mm	Totale breedte mm	Gewicht kg	Prijs €
79000805	VMV-15	36	40	40	100	0,90	119,00
79000806	VMV-20	47	74	57	150	2,00	135,00
79000807	VMV-25	62	89	62	170	3,30	125,00
79000808	VMV-30	72	99	66	190	4,50	105,00
79000809	VMV-35	88	120	85	225	7,50	269,00
79000810	VMV-40	98	125	85	230	8,70	335,00
79000811	VMV-50	125	157	100	287	15,00	555,00
79000812	VMV-60	150	200	100	330	23,00	749,00



**Precisie meet / slijpklem met schroefspil**

- Nauwkeurigheid +/- 0.005 / 100 mm
- Zorgvuldig gehard HRC 54° +/- 2° en precisie geslepen uit Japanse staal kwaliteit SK2 (C120U, C125W)
- Haaksheid en paralleliteit 0.005 mm/100 mm
- Beweegbare bek voorzien van langs- en dwarsprisma

Order nr.	Orig. nr.	Bek breedte mm	Klemwijdte mm	Totale hoogte mm	Totale breedte mm	Gewicht kg	Prijs €
79000813	VDV-20	47	55	54	154	2,00	209,00
79000814	VDV-25	62	75	60	175	3,00	255,00
79000815	VDV-30	72	71	70	180	5,00	265,00
79000816	VDV-35	88	121	73	250	8,00	355,00
79000817	VDV-40	98	121	73	250	9,00	405,00



**Mini meet / slijpklem uit RVS**

- Mini type gereedschapmakersklem, die geplaatst kan worden in een grotere machineklem voor nauwkeurige bewerking van kleinere werkstukken
- Kan ook worden gebruikt op een vonkverspaningsmachine of slijpmachine
- Haaksheid: binnen 0,003 / 100 mm
- Hardheid Rockwell C 56°-58°

Order nr.	790014199
Orig. nr.	VSTV-10V
Bekbreedte mm	25
Klemwijdte mm	19
Totale hoogte mm	30
Totale breedte mm	65
Gewicht kg	0,30
Afmetingen (l x b x h) mm	300 x 220 x 200
Prijs €	98,50

**Precisie meetklem / slijpklem met schroefspil**

- Evenwijdigheid van 0,003 mm/100 mm en haaksheid van 0,005 mm/100 mm
- Hoektolerantie minder dan 15°
- Vervaardigd uit SK2 Japans staal, hardheid Rockwell C54° +/- 2°
- Sub-zero behandeling van staal
- Kan gebruikt worden met een sinusregel

Order nr.	Orig. nr.	Bek breedte mm	Klemwijdte mm	Totale hoogte mm	Totale breedte mm	Gewicht kg	Prijs €
79000813	VDV-20	47	55	54	154	2,00	209,00
79000814	VDV-25	62	75	60	175	3,00	255,00
79000815	VDV-30	72	71	70	180	5,00	265,00
79000816	VDV-35	88	121	73	250	8,00	355,00



**Granieten vlakplaten / vlaktafels**

- Vlakplaat van donker graniet met nauwkeurigheid volgens GGG-P-463c
- Harder dan staal, zonder bramen
- Behoudt nauwkeurigheid voor de komende jaren
- Collimator gecontroleerd op algehele nauwkeurigheid
- Vlaktafel roest of corrodeert niet
- Levering inclusief meetrapport

Order nr.	Orig. nr.	Lengte mm	Breedte mm	Hoogte mm	Precisie mm	Gewicht kg	Prijs €
790001518	VSG-05	300	300	60	0.0065	25,00	185,00
790001519	VSG-06	300	450	60	0.0065	31,00	289,00
790001520	VSG-07	450	450	75	0.0065	46,00	375,00
790001521	VSG-09	450	600	100	0.007	82,00	445,00
790001522	VSG-10	600	600	100	0.009	110,00	639,00

**Gietijzeren vlakplaten / vlaktafels**

- Precisie geslepen vlakplaat uit staal
- Blijvende nauwkeurigheid door stabiele constructie en dikte van de plaat, als de geribde constructie
- Oppervlakken zijn vrij van gaten
- Precies afgewerkt door vlakken en handgeschaapt
- Geschikt voor zeer nauwkeurig werk, inspectie en talloze andere toepassingen (niet voor laboratorium onderzoek)

Order nr.	Orig. nr.	Lengte mm	Breedte mm	Hoogte mm	Precisie mm	Gewicht kg	Prijs €
790001510	VS-06	300	450	65	0.006/100	24,00	395,00
790001511	VS-07	450	450	80	0.006/100	50,50	565,00
790001512	VS-08	500	500	75	0.006/100	70,00	735,00
790001513	VS-09	450	600	100	0.006/100	74,00	729,00

**NEW**



**11-delige set verstelbare handruimers van 12 - 38,75 mm**

- Elke ruimer is verstelbaar van de kleinste maat naar de volgende grote maat
- Kwaliteit in M2 HSS
- Range van 12 tot 38,75 mm

**Brootsenset HSS**

- Door de eenvoudige manier van bewerken is het voor iedereen mogelijk een spiebaan te fabriceren met een precisie van enkele honderdsten millimeters
- Tevens is het met Druk- en Trekfrezen mogelijk diverse profielen o.a. vierkant, zeskant, enkel D, dubbele D, Spline vertandingen enz. te vervaardigen
- Verpakt in houten kist

Order nr.	790035164	790032728	790034708	790013105
Orig. nr.	SBS5	SBS18	SBS15	SBS16
Aantal	5	18	15	16
Spie type	I	II / III	IV	V
Duwbroot	mm 2x2, 3x3	4x4, 5x5, 6x6, 8x7	10x8, 12x8, 14x8	16x10, 18x11
Brootshoogte min-max	mm 6-30	8-43 / 10-64	20-150	20-150
Geleidebussen	mm 6-8-10	12-14-15-16-18-19-20-22-25-26-28-30	32-34-35-36-38-40-42-44-45-46-48-50	52-54-55-56-58-60-62-65
Gewicht	kg 2,50	3,54	26,00	11,00
Afmetingen (lxbxh)	mm 190 x 150 x 55	190 x 355 x 70	500 x 400 x 200	500 x 350 x 220
Prijs	€ 98,90	369,00	449,00	559,00

**Geleverd met:**

- 11 verstelbare handruimers:
  - ø 12 - 13,5 mm
  - ø 13,5 - 15 mm
  - ø 15 - 16,5 mm
  - ø 16,5 - 18,25 mm
  - ø 18,25 - 19,75 mm
  - ø 19,75 - 21,50 mm
  - ø 21,50 - 23,75 mm
  - ø 23,75 - 27 mm
  - ø 27 - 30 mm
  - ø 30 - 34 mm
  - ø 34 - 38,75 mm
- In houten opbergkoffer

Order nr.	799010313
Orig. nr.	HRS1 HSS
Bereik	mm 12 - 38,75
Gewicht	kg 5,00
Afmetingen (l x b x h)	mm 420 x 300 x 50
Prijs	€ 329,00



**Slijpparaat voor op uw metaal draaibank, inclusief gepatenteerd automatisch geleidingsysteem.**

- Ontworpen volgens ISO 23125 Standaarden 6.2.1 p (verbod om handen te gebruiken voor de uitvoering van werken)
- Voorkomt de gevaarlijke werking die door de handen wordt uitgevoerd
- Automatisch geleidingsysteem maakt gebruik van de draaibeweging van het werkstuk
- Voorzien van een afscherming

<b>Order nr.</b>		<b>790009080</b> ●	<b>790009081</b> ●
Orig. nr.		SBH A10	SBH A20
Schuurbandafmetingen	mm	25x762	50x915
Eerste stand (A x B)	mm	130x300	210x325
Tweede stand (A x B)	mm	170x295	230x315
Derde stand (A x B)	mm	220x240	270x305
Gewicht	kg	5,00	7,00
Afmetingen (l x bl x h)	mm	300 x 220 x 200	325 x 275 x 200
<b>Prijs</b>	€	<b>1.069,00</b>	<b>1.289,00</b>



**Inwendig slijpparaat voor op uw draaibank, inclusief gepatenteerd automatisch geleidingsysteem.**

- Ontworpen volgens ISO 23125 Standaarden 6.2.1 p (verbod om handen te gebruiken voor de uitvoering van werken)
- Voorkomt de gevaarlijke werking die door de handen wordt uitgevoerd
- Automatisch geleidingsysteem maakt gebruik van de draaibeweging van het werkstuk

<b>Order nr.</b>		<b>793900101</b> ●
Orig. nr.		SWH A01
Gewicht	kg	5,00
Afmetingen (l x bl x h)	mm	267 x 207 x 70
<b>Prijs</b>	€	<b>859,00</b>

**Geleverd met:**

- Gereedschapshouder voor diameter 6 mm
- 2 schuurlamellen voor inwendig slijpen
- 1 schuurpad voor frontlijpen

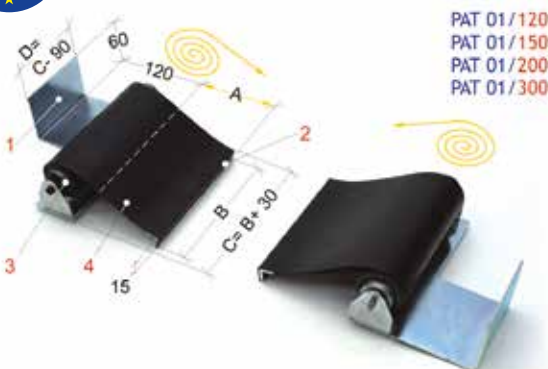

**Veiligheidsafscherming rolgordijn voor de spindels van een draaibank leispil en voedingsgas.**

- Bestaat uit twee eenheden van zelfrollende rollen, vervaardigd met scheur- en oliebestendige draad.
- Gecombineerd met de veiligheidsafscherming voor de klauwplaat en beitelfafscherming, biedt dit een optimale bescherming aan van de bediener.
- Uit twee delen die worden bevestigd aan de twee uiteinden van de wagen, uitgerust met zelfgeleidende rollen, worden bediend door de meervoudige veren binnenin.
- Tijdens het verplaatsen van de wagen, worden de twee eenheden vanzelf op- en afgerold, en beschermen ze zo constant de bediener tegen eventueel vastlopende werkkledij.

<b>Order nr.</b>		<b>790008835</b> ●	<b>790008836</b> ●	<b>790008837</b> ●	<b>790008838</b> ●
Orig. nr.		PAT 01/120	PAT 01/150	PAT 01/200	PAT 01/300
A	mm	1200	1500	2000	3000
B	mm	150	200	200	250
Gewicht	kg	1,60	2,20	3,00	3,00
<b>Prijs</b>	€	<b>589,00</b>	<b>659,00</b>	<b>845,00</b>	<b>1.095,00</b>

### Koelvloeistofpomp 0,15kW

- Kan direct op de tank worden gemonteerd om de koel- of emulsievloeistof naar de machine te pompen
- Behuizing gemaakt van gietijzer
- Waaier en afdekkap gemaakt van kunststof
- Conform CE
- Capaciteit koelpomp / aansluiting 0,15kW (PT3/8): 1 m/min: 27-28 l, 2m/min: 25-26 l



### Koelvloeistofpomp 0,18 kW

- Deze koelvloeistofpomp kan direct op de tank worden gemonteerd om de koel- of emulsievloeistof naar de machine te pompen
- Behuizing gemaakt van gietijzer
- Waaier en afdekkap gemaakt van kunststof
- Conform CE
- Capaciteit koelpomp / aansluiting 0,18 kW / PT 1/2: 1 m/min: 74-76 l, 2 m/min: 71-72 l



Order nr.	Orig. nr.	Vermogen kW	Spanning V	L mm	Gewicht kg	Prijs €
790015349 ●	VWP-0810	0,15	1 x 230	100	5,50	119,00
790015350 ●	VWP-0810	0,15	3 x 400	100	5,50	119,00
790015351 ●	VWP-0813	0,15	1 x 230	130	5,60	125,00
790015352 ●	VWP-0813	0,15	3 x 400	130	5,60	119,00
790015353 ●	VWP-0815	0,15	1 x 230	150	5,90	119,00
790015364 ●	VWP-0815	0,15	3 x 400	150	5,90	119,00
790015354 ●	VWP-0818	0,15	1 x 230	180	6,00	119,00
790015355 ●	VWP-0818	0,15	3 x 400	180	6,00	119,00

Order nr.	Orig. nr.	Vermogen kW	Spanning V	L mm	Gewicht kg	Prijs €
790015341 ●	VWP-0415	0,18	230	160	11,10	255,00
790015342 ●	VWP-0415	0,18	400	160	11,10	255,00
790015343 ●	VWP-0418	0,18	230	180	11,30	255,00
790015344 ●	VWP-0418	0,18	400	180	11,30	255,00
790015345 ●	VWP-0420	0,18	230	200	11,30	209,00
790015346 ●	VWP-0420	0,18	400	200	11,30	255,00
790015347 ●	VWP-0424	0,18	230	240	12,50	255,00
790015348 ●	VWP-0424	0,18	400	240	12,50	255,00
790000761 ●	VWP-0427	0,18	230	270	13,00	255,00
790034590 ●	VWP-0427	0,18	400	270	13,00	255,00

**NEW**

### Koelvloeistofpomp 0,37 kW

- Deze koelvloeistofpomp kan direct op de tank worden gemonteerd om de koel- of emulsievloeistof naar de machine te pompen
- Behuizing gemaakt van gietijzer
- Waaier en afdekkap gemaakt van kunststof
- Conform CE
- Capaciteit koelpomp / aansluiting 0,37 kW / PT 3/4: 1 m/min: 145 l, 2 m/min: 140 l



### Zelfaanzuigende koelvloeistofpomp 0,15 kW

- Deze koelvloeistofpomp zuigt de emulsie via een slang op en pompt deze verder
- Behuizing gemaakt van gietijzer
- Waaier en afdekkap gemaakt van kunststof
- Conform CE



Order nr.	Orig. nr.	Vermogen kW	Spanning V	L mm	Gewicht kg	Prijs €
790000910 ●	VWP-0431	0,37	230	180	15,00	375,00
790000911 ●	VWP-0431	0,37	400	180	15,00	375,00
790000912 ●	VWP-0432	0,37	230	250	16,00	375,00
790000913 ●	VWP-0432	0,37	400	250	16,00	375,00

Order nr.	Orig. nr.	Vermogen kW	Spanning V	Hoogte mm	Flensbereik mm	Diameter mm	Aanzuigkracht 1 m/min L	Aanzuigkracht 2 m/min L	Aansluiting in- / uitgang PT	Gewicht kg	Prijs €
790015356 ●	VWP-089	0,15	1 x 230	195	140 + / - 2	165	26 - 27	24 - 25	3 / 8	6,00	145,00
790015357 ●	VWP-089	0,15	3 x 400	195	140 + / - 2	165	26 - 27	24 - 25	3 / 8	6,00	145,00

### Vijftraps hoge druk koelvloeistofpomp, 210 mm, 1.1 kW, 400V

- Deze koelvloeistofpomp kan direct op de tank worden gemonteerd om de koel- of emulsievloeistof naar de machine te pompen
- Robuuste schacht uit één stuk
- Heavy duty lagers ingevet voor een lange levensduur
- Waaier gemaakt van roestvrij staal
- Conform CE

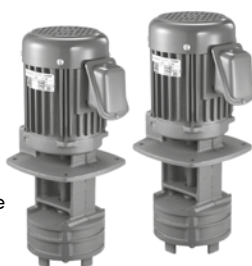

### Zelfaanzuigende koelvloeistofpomp 0,18 kW

- Deze koelvloeistofpomp zuigt de emulsie via een slang op en pompt deze verder
- Behuizing gemaakt van gietijzer
- Waaier en afdekkap gemaakt van kunststof
- Conform CE



Order nr.	Orig. nr.	Vermogen kW	Spanning V	Insteeklengte mm	Hoogte mm	Flensbereik mm	Diameter mm	Aantal trappen	Druk psi	Aanzuigkracht 1 m/min L	Aansluiting uitgang PT	Gewicht kg	Prijs €
790015362 ●	VWP-MS5-210 400VOLT	1,1	3x400	210	485	170	135	5	106	140	3/4	20,00	755,00

Order nr.	Orig. nr.	Vermogen kW	Spanning V	Hoogte mm	Flensbereik mm	Diameter mm	Aanzuigkracht 1 m/min L	Aanzuigkracht 2 m/min L	Aansluiting in- / uitgang PT	Gewicht kg	Prijs €
790000762 ●	VWP-049	0,18	1 x 230	240	185 + / - 2	225	73 - 75	70 - 71	1 / 2	11,60	275,00
790000763 ●	VWP-049	0,18	3 x 400	240	185 + / - 2	225	73 - 75	70 - 71	1 / 2	11,60	275,00

### Universele koelinrichting.

Bestaande uit :

- 1 koelpomp gemonteerd op het reservoir 11 l
- 1 flexibele kunststof koelmiddelslang
- 1 magneetvoetbevestiging voor de slang
- Een aanzuigslang
- Geleverd met een IP-conforme schakelaar
- Model 1x230V wordt geleverd met aansluitkabel en stekker
- Model 3x400V wordt geleverd met aansluitkabel maar zonder stekker



Order nr.		713351999 ●	713351998 ●
Orig. nr.		KME 230V	KME 400V
Vermogen	kW	0,1	0,1
Spanning	V	1 x 230	3 x 400
Maximale hoogte	m	2	2
Aanzuigkracht 2 m/min	L	3,5	3,5
Gewicht	kg	5,50	5,50
Prijs	€	169,00	185,00

### Universele koelpompset met stalen tank

- 1 koelpomp
- 1 stalen tank - inhoud 15 l of 45 l
- 1 flexibele kunststof koelmiddelslang met magneetvoet
- 1 afvoerslang
- Geleverd met een IP-conforme aan/uit schakelaar met snoer zonder stekker



Order nr.		790000764 ●	790015360 ●	790000777 ●	790000765 ●
Orig. nr.		VWP-81-150K 230V	VWP-81-150K 400V	VWP-41-180K 230V	VWP-41-180K 400V
Vermogen	kW	0,093	0,093	0,18	0,18
Spanning	V	230	400	230	400
Capaciteit tank	L	15	15	45	45
Afmetingen tank	mm	350 x 250 x 185	350 x 250 x 185	600 x 400 x 230	600 x 400 x 230
Gewicht	kg	10,00	10,00	31,00	31,00
Prijs	€	319,00	319,00	665,00	819,00





**Olie skimmer - snaar/riem**

- Verwijdert olie uit de koelvloeistof
- Band staat in de koelvloeistof en roteert. Hierbij neemt hij de olie op
- Speciale band resistent tegen chemicaliën en met lange levensduur
- VOS-800 met een ingebouwde timer

		1	2
<b>Order nr.</b>		<b>790001460</b> ●	<b>790001461</b> ●
Orig. nr.		VOS-800	VOS-810
Spanning	AC/V	1 x 230	1 x 230
Capaciteit	l/h	4	4
Snaar (b x l)	mm	39 x 800	39 x 800
Afmetingen slang	mm	Ø 22 x 600	Ø 22 x 600
Gewicht	kg	3,40	3,00
<b>Prijs</b>	€	<b>659,00</b>	<b>365,00</b>



**Olie skimmer met inlaatbuis**

- Verwijdert olie uit de koelvloeistof
- De inlaatbuis hangt in de koelvloeistof en roteert, hierbij neemt het de olie op
- Plaatsbesparend
- Speciale inlaatbuis is resistent tegen chemicaliën en heeft een lange levensduur
- De VOS-820 heeft een ingebouwde timer

		1	2
<b>Order nr.</b>		<b>790001462</b> ●	<b>790001463</b> ●
Orig. nr.		VOS-820	VOS-830
Spanning	AC/V	230	230
Capaciteit	l/heure	1	1
Inlaatbuis	mm	L 2:300	L 2:300
Uitlaatbuis	mm	Ø 22 x 150	Ø 22 x 150
Gewicht	kg	1,90	1,90
Afmetingen (l x b x h)	mm	155 x 78 x 178	155 x 78 x 140
<b>Prijs</b>	€	<b>599,00</b>	<b>485,00</b>

**NEW**

**Olie skimmer met RVS draaiplateau en 3 tijdsfuncties**

- Deze olie skimmer verwijdert olie uit de koelvloeistof
- 3 tijdsfuncties: 15 min, 25 min of 35 min werking, met telkens 10 min rust
- De draaiplateau staat in de vloeistof en roteert, hierbij neemt het de olie op
- Draaiplateau Ø 300 mm in roestvrij staal



		790001492 ●
<b>Order nr.</b>		VOS-850A
Orig. nr.		VOS-850A
Spanning	AC/V	230
Vermogen	Watt	15
Capaciteit	l/uur	10
Gewicht	kg	5,50
Afmetingen (l x b x h)	mm	390 x 240 x 140
<b>Prijs</b>	€	<b>445,00</b>

**Flexibele stalen koelsslangen in 1/4" of 3/8"**



		790014252 ●	790014253 ●
<b>Order nr.</b>		VMS-1/4	VMS-3/8
Orig. nr.		VMS-1/4	VMS-3/8
Lengte	mm	320	370
Aansluiting	inch	1/4	3/8
Ronde spuitmonden	mm	11	15
Gewicht	kg	0,20	0,40
<b>Prijs</b>	€	<b>18,50</b>	<b>23,50</b>



**1- of 2- of 3-voudige metalen koelsslangen op magneetvoet**

- Metalen koelsslangen van 330 mm
- Koelsslangen met kraantje
- Afmetingen magneet 60 x 50 x 55 mm
- Universeel toepasbaar op metaalbewerkingsmachines

		1	2	3
<b>Order nr.</b>		<b>790014259</b> ●	<b>790014260</b> ●	<b>790014261</b> ●
Orig. nr.		VMH-63	VMH-64	VMH-65
Magnetische draagkracht	kg	80	80	80
Lengte	mm	330	330	330
Diameter	mm	11	11	11
Gewicht	kg	1,70	2,00	2,30
Afmetingen (l x b x h)	mm	330 x 60 x 50	330 x 60 x 50	330 x 60 x 50
<b>Prijs</b>	€	<b>68,50</b>	<b>81,50</b>	<b>64,50</b>



### Complete ER spantangenset DIN6499

- Set ER spantangen zijn gemaakt van speciaal elastisch staal 65 Mn en zijn geproduceerd volgens DIN6499
- Precieze nauwkeurigheid van 0,015
- Sterke klemmingskracht
- Afsluitbare aluminium opbergkoffer met inleg

Order nr.	Orig. nr.	Aantal stuks	Maat spantangen	Type spantangen	Prijs
<b>713440282</b> ●	SSER16	10	1 - 10	ER32	€ <b>78,90</b>
<b>790600102</b> ●	SSER20	13	1 - 13	ER20	<b>83,50</b>
<b>713441109</b> ●	SSER25	15	2 - 16	ER25	<b>105,00</b>
<b>713441122</b> ●	SSER32	18	3 - 20	ER32	<b>145,00</b>
<b>790007210</b> ●	SSER40	23	4 - 26	ER40	<b>149,00</b>



### Koffer met ER spantanghouder, spantangen DIN6499 en haakse sleutel

- 1 spantang houder MK/M
- 1 haaksleutel
- Meerdere individuele ER spantangen DIN6499
- Afsluitbare aluminium opbergkoffer met inleg

Order nr.		<b>713352052</b> ●	<b>713352053</b> ●	<b>790002076</b> ●	<b>790002085</b> ●
Orig. nr.		SPS021025	SPS021032	SPS031232	SPS041640
Aansluiting ER DIN6499	MK	2M10	2M10	3M12	4M16
Maat spantangen	mm	ER25	ER32	ER32	ER40
Aantal		4 - 6 - 8 - 10 - 12 - 16	6 - 8 - 10 - 12 - 16 - 20	6 - 8 - 10 - 12 - 16 - 20	4 - 6 - 8 - 10 - 12 - 16 - 20 - 25
Prijs	€	<b>115,00</b>	<b>125,00</b>	<b>135,00</b>	<b>145,00</b>

### Set ER spantangen DIN6499

- Sets ER spantangen zijn gemaakt van speciaal elastisch staal 65Mn en zijn geproduceerd volgens DIN6499
- Gehard, geslepen, dubbel ingezaagd
- Mogelijkheden ER8, ER11, ER16, ER20, ER25, ER32, ER40 en ER50
- Standaard precisie (0,015 / 0,02 mm)



Order nr.	Orig. nr.	Aantal stuks	Maat spantangen	Type spantangen	Prijs
<b>790001910</b> ●	V-08000	9	1-1,5-2,2-5-3-3,5-4-4,5-5	ER8	€ <b>135,00</b>
<b>790001911</b> ●	V-11000	7	0,5-2-3-4-5-6-7	ER11	<b>86,50</b>
<b>790001912</b> ●	V-11013	13	0,5-1-1,5-2,2-5-3-3,5-4-4,5-6-6,5-7	ER11	<b>165,00</b>
<b>790001913</b> ●	V-16000	10	0,5-2-3-4-5-6-7-8-9-10	ER16	<b>119,00</b>
<b>790001915</b> ●	V-20000	12	1-2-3-4-5-6-7-8-9-10-11-12-13	ER20	<b>145,00</b>
<b>790001917</b> ●	V-25000	15	2-3-4-5-6-7-8-9-10-11-12-13-14-15-16	ER25	<b>199,00</b>
<b>790001921</b> ●	V-32000	18	3-4-5-6-7-8-9-10-11-12-13-14-15-16-17-18-19-20	ER32	<b>239,00</b>
<b>790001922</b> ●	V-32008	11	4-5-6-8-10-12-13-15-16-18-20	ER32	<b>159,00</b>
<b>790001924</b> ●	V-40000	23	4-5-6-7-8-9-10-11-12-13-14-15-16-17-18-19-20-21-22-23-24-25	ER40	<b>395,00</b>
<b>790001925</b> ●	V-40008	15	4-5-6-8-10-12-13-15-16-18-20-21-22-25-26	ER40	<b>265,00</b>
<b>790001926</b> ●	V-40009	7	6-8-10-12-16-20-25	ER40	<b>119,00</b>
<b>790001927</b> ●	V-50000	12	12-14-16-18-20-22-24-26-28-30-32-34	ER50	<b>279,00</b>



**Mantelkop-ruwrees**

- HSS-Co met TiN coating
- Grofgetand
- Met langs- en dwarsspiebaan
- Te gebruiken met een opsteekfreesdoorn met asgat 16 mm

<b>Order nr.</b>		<b>790002234</b>
Orig. nr.		MKFR40T
Diameter	mm	40
Asdiameter	mm	16
Afmetingen (l x b x h)	mm	40 x 32 x 16
<b>Prijs</b>	€	<b>61,50</b>



**Mantelkopfrees type N**

- Profiel N, 30° helix; HSS-Co, DIN1880
- Met langs- en dwarsspiebaan
- Te gebruiken met een opsteekfreesdoorn met asgat 22 mm

<b>Order nr.</b>		<b>790033224</b>
Orig. nr.		MKFF50
Diameter	mm	50
Asdiameter	mm	22
Gewicht	kg	0,35
<b>Prijs</b>	€	<b>50,90</b>



**NEW**

**Vlakfrees 90° inclusief TiALN wisselplaten**

- Precisie geslepen en gehard
- Metrische opname
- Grote snijkanthoek
- Sterke rechthoekige APKT-wisselplaten

<b>Order nr.</b>		<b>799010211</b>	<b>799010222</b>
Orig. nr.		VF90-4016-NI	VF90-6322-NI
Diameter	mm	40	63
Asdiameter	mm	16	22
Wisselplaten		4	5
<b>Prijs</b>	€	<b>97,50</b>	<b>125,00</b>



**Hoekfrees 90°**

- Precisie geslepen en gehard
- Metrische opname, 90°; Wijdvertand
- Voorzien voor 4 of 5 of 6 rechthoekige wisselplaten
- Wisselplaten niet inbegrepen, 790015153

<b>Order nr.</b>		<b>713350191</b>	<b>713350192</b>	<b>713350193</b>
Orig. nr.		3350191	3350192	3350193
Diameter	mm	63	80	100
Asgat	mm	22	27	32
Lengte	mm	50	50	50
<b>Prijs</b>	€	<b>44,50</b>	<b>51,90</b>	<b>72,50</b>



**Vingerfreeset VHM 18-delig**

- Volhardmetaal, 10% Cobalt mircoorrel
- 4-snijder; ISO uitvoering; 35° spiraal
- Met coating TiAlN; Tolerantie H10

<b>Order nr.</b>		<b>790015012</b>
Orig. nr.		VE124-A
Aantal stuks		18
Frezen met 4 snijkanten	mm	3 x 3 - 4 - 6 - 8 - 10 - 12
Gewicht	kg	0,80
<b>Prijs</b>	€	<b>665,00</b>



**Spiebaanfrezen VHM standaard uitvoering**

- Volhardmetaal, 10% Cobalt mircoorrel
- 2-snijder; ISO uitvoering; 35° spiraal
- Met coating TiAlN; Tolerantie H10

Order nr.	Orig. nr.	Ø1	L1	L2	Ø2	Prijs
		mm	mm	mm	mm	€
790015273	VE122-1.0	1	3	50	4	16,90
790015274	VE122-1.5	1,5	5	50	4	16,90
790015275	VE122-2.0	2	6	50	4	16,90
790015276	VE122-2.5	2,5	8	50	4	16,90
790015277	VE122-3.0	3	8	50	6	22,90
790015278	VE122-3.5	3,5	10	50	6	22,90
790015279	VE122-4.0	4	11	50	6	22,90
790015280	VE122-4.5	4,5	11	50	6	22,90
790015281	VE122-5.0	5	13	50	6	22,90
790015282	VE122-5.5	5,5	13	50	6	22,90
790015283	VE122-6.0	6	16	50	6	22,90
790015284	VE122-7.0	7	20	60	8	40,50
790015285	VE122-8.0	8	20	60	8	40,50
790015286	VE122-9.0	9	22	72	10	60,90
790014940	VE122-10.0	10	25	72	10	60,90
790014941	VE122-11.0	11	26	75	12	85,50
790014942	VE122-12.0	12	30	75	12	88,50
790014943	VE122-14.0	14	32	90	16	115,00
790014944	VE122-16.0	16	40	100	16	165,00
790014945	VE122-18.0	18	40	100	20	309,00
790014946	VE122-20.0	20	40	100	20	259,00



**20-delige Tin frezen set met Weldon schacht DIN1835B**

- Uitvoering met 2 of 4 snijkanten met een 30° rechte spiraal
- Titanium coating
- Uit 10 frezen DIN327D met 2 snijkanten en 10 frezen DIN844B met 4 snijkanten

<b>Order nr.</b>		<b>713352255</b>
Orig. nr.		FSTA
Aantal stuks		20
Frezen met 2 snijkanten	mm	3 - 4 - 5 - 6 - 8 - 10 - 12 - 14 - 18 - 20
Frezen met 4 snijkanten	mm	3 - 4 - 5 - 6 - 8 - 10 - 12 - 14 - 18 - 20
Gewicht	kg	1,00
Afmetingen (l x b x h)	mm	300 x 250 x 150
<b>Prijs</b>	€	<b>155,00</b>

**Rolgewalste borenset  
19-delig**

- Boren zijn rolgewalst, DIN338-R type N, kwaliteitstaal HSS
- Zwarte uitvoering, 118°, met een kruisaanslijping vanaf 2 mm
- Verpakt in een hoogwaardige kunststof doos.

<b>Order nr.</b>	<b>742120019</b> ●	
Orig. nr.	DRMS19	
Aantal stuks	19	
Opgaand	mm	par 0,5
Maten	mm	1 - 10
<b>Prijs</b>	<b>€</b>	<b>23,90</b>



**Borenset 8-delig HSS  
afgedraaide schacht 13 mm**

- HSS rolgewalste uitvoering, snijhoek 130°
- Diameters 13, 14, 15, 16, 18, 20, 22, 25, cilindrische opname
- Verpakt in houten koffer

<b>Order nr.</b>	<b>790034532</b> ●	
Orig. nr.	DRMS813	
Aantal stuks	8	
Gewicht	kg	2,50
<b>Prijs</b>	<b>€</b>	<b>36,90</b>



**Geslepen borenset  
19-delig of 25-delig**

- Boren zijn volledig geslepen, DIN338-G type N, kwaliteitstaal HSS
- blanke uitvoering, 118°, met een kruisaanslijping vanaf 2 mm
- Verpakt in een hoogwaardige kunststof doos

<b>Order nr.</b>	<b>742161900</b> ●	<b>742162500</b> ●
Orig. nr.	DRGS19	DRGS25
Aantal stuks	19	25
Opgaand	mm per 0,5	per 0,5
Maten	mm 1 - 10	mm 1 - 13
<b>Prijs</b>	<b>€</b>	<b>46,50</b>



DRGS19

**25-delige geslepen Cobalt borenset**

- DIN338 in HSS-Cobalt 5%, met vierweg 135° kruisaanslijping
- Sterke kernconstructie optimaliseert de structurele vastheid van de boor en vermindert het risico op een breuk
- Verpakt in een hoogwaardige kunststof doos

<b>Order nr.</b>	<b>713201010</b> ●	
Orig. nr.	DRCO25	
Aantal stuks	25	
Opgaand	mm	0,5
Maten boren	mm	1 - 13
Gewicht	kg	1,00
<b>Prijs</b>	<b>€</b>	<b>58,50</b>



**9-delige konische borenset  
MK2 en MK3**

- Mix van MK2 en MK3 konische boren volgens DIN345
- In alu opbergkoffer met overzichtelijke inleg

<b>Order nr.</b>	<b>790013100</b> ●	
Orig. nr.	MKS239	
Aantal stuks	9	
Diameter	mm	14,5-16-18-20-22-24-26-28-30
Aansluiting	CM	2 / 3
Gewicht	kg	5,75
<b>Prijs</b>	<b>€</b>	<b>179,00</b>



**Geslepen Cobalt borenset**

- DIN338 in HSS-Cobalt 5%, met vierweg 135° kruisaanslijping
- Sterke kernconstructie optimaliseert de structurele vastheid van de boor en vermindert het risico op een breuk
- Verpakt in een hoogwaardige kunststof doos

<b>Order nr.</b>	<b>713201021</b> ●	
Orig. nr.	DRCO41	
Aantal stuks	41	
Opgaand	mm	0,1
Maten boren	mm	6 - 10
Gewicht	kg	1,00
<b>Prijs</b>	<b>€</b>	<b>129,00</b>



**Geslepen borenset 170 delig  
van 1 tot 10 mm**

- Boren zijn volledig geslepen, DIN338-G type N, kwaliteitstaal HSS, blanke uitvoering
- 135°, met een kruisaanslijping vanaf 2 mm
- Van 1 tot 8 mm opgaande per 0.5 mm per 10 stuks; van 8,5 tot 10 mm opgaand per 0,5 mm per 5 stuks
- Verpakt in een hoogwaardige metalen koffer

<b>Order nr.</b>	<b>742161702</b> ●	
Orig. nr.	DRGS0170	
Aantal stuks	170	
Opgaand	mm	0,5
Maten	mm	1 - 10
Afmetingen (l x b x h)	mm	360 x 300 x 40
Gewicht	kg	5,00
<b>Prijs</b>	<b>€</b>	<b>169,00</b>



**Set centreerboren  
10-delig HSS 60° DIN333-A**

- HSS; DIN333 vorm A; 60°; Metrisch
- Geslepen; Rechts

<b>Order nr.</b>	<b>790013594</b> ●	
Orig. nr.	DRCDS12	
Aantal stuks	10	
Diameter	mm	0,75 - 1 - 1,5 - 1,6 - 2 - 2,5 - 3 - 3,15 - 4 - 5
Lengte	mm	50
Snijhoek	°	60
Gewicht	kg	0,50
<b>Prijs</b>	<b>€</b>	<b>38,50</b>





<b>Order nr.</b>	<b>713051057</b> ●
Orig. nr.	MTMS7
Aantal stuks	7
Maten	M3 - M4 - M5 - M6 - M8 - M10 - M12
Type tap	Machinetap
<b>Prijs</b>	<b>€ 37,50</b>

### 7-delige set van HSS M2 doorlopende machinetappen

- Metrische schroefdraad
- Kwaliteit HSS-G hardheid HV 750
- DIN 371B en vanaf M12 DIN 376B
- Vorm B voor doorlopende gaten 5 gangen
- Tophoek 60°
- Smering vereist voor optimale prestaties
- Verpakt in een hoogwaardige kunststof doos
- Geschikt voor algemeen tapwerk in staal, tapapparaten, tapkoppen, pneumatische taparmen



<b>Order nr.</b>	<b>713202015</b> ●
Orig. nr.	CBTS15
Aantal stuks	15
<b>Prijs</b>	<b>€ 54,50</b>

### Boor-tappenset M3 - M12 - 15-delig

- 7 Metrische tappen voor doorlopende gaten M3 / M4 / M5 / M6 / M8 / M10 / M12
- 7 Corresponderende boren DIN338 per tapmaat Ø 2,5 / Ø 3,3 / Ø 4,2 / Ø 5,0 / Ø 6,8 / Ø 8,5 / Ø 10,2 mm
- Tapkruk DIN1814 Grootte 1"1/2
- Degelijke kunststof koffer



<b>Order nr.</b>	<b>748104040</b> ●
Orig. nr.	SKC40ETM
Aantal stuks	40
Type tap	Handtap
<b>Prijs</b>	<b>€ 46,90</b>

### 40-delige kussen- en tappendoos

- Metrisch
- Kwaliteit: Tungsten staal
- 17 handtappen: M3X0,5 - M3X0,6 - M4X0,7 - M4X0,75 - M5X0,8 - M5X0,9 - M6X1,0 - M6X0,75 - M7X0,75 - M7X1,0 - M8X1,0 - M8X1,25 - M10X1,25 - M10X1,50 - M12X1,5 - M12X1,75 - 1/8"NPT
- 1 verstelbare tappenhouder M3 - M12
- 1 taphouder kort met T hendel
- 17 bijhorende snijkussens
- 1 vaste ronde snijkussen houder ø 25,4 mm
- 1 schroevendraaier en 1 draadsnijkaliber
- Met degelijke inleg en in kunststof koffer



<b>Order nr.</b>	<b>748401100</b> ●
Orig. nr.	SKC110ETM
Aantal stuks	110
Type tap	Handtap
Gewicht	kg 8,00
<b>Prijs</b>	<b>€ 159,00</b>

### 110-delige handtap- en snijplaatset, metrisch M2 tot M18

- Capaciteit M2 tot M18, Metriek
- Kwaliteit: Tungsten staal
- 70 handtappen (set van 2 stuks)
- 1 verstelbare tappenhouder M6-M20
- 1 verstelbare tappenhouder M3-M12
- 1 taphouder kort met T hendel
- 35 corresponderende snijkussens
- 1 vaste ronde snijkussen houder ø 25,4 mm
- 1 vaste ronde snijkussen houder ø 38,1 mm
- Met degelijke inleg en in stevige metalen doos.



<b>Order nr.</b>	<b>748401200</b> ●
Orig. nr.	SKC110ETS
Aantal stuks	110
Type tap	Handtap
Gewicht	kg 8,00
<b>Prijs</b>	<b>€ 159,00</b>

### 110-delige handtap- en snijplaatset, UNC-UNF-UNS-NPT

- UNC, UNF, UNS, NPT, Metriek
- Kwaliteit: Tungsten staal
- 70 handtappen (set van 2 stuks)
- 1 verstelbare tappenhouder 1/16" - 1/2"
- 1 verstelbare tappenhouder 1/4" - 3/4"
- 1 taphouder kort met T hendel
- 35 corresponderende snijkussens
- 1 vaste ronde snijkussen houder 1"
- 1 vaste ronde snijkussen houder 1"1/2
- Met degelijke inleg en in stevige metalen doos



**7-delige beitelhouder set**

- Rechte buitendraadsnijbeitel + wisselplaat
  - Rechte mesbeitelhouder + wisselplaat
  - Rechte kopieerbeitelhouder + wisselplaat
  - Neutrale beitelhouder + wisselplaat
  - Linkse kopieerbeitelhouder + wisselplaat
  - Linkse mesbeitelhouder + wisselplaat
  - Afsteekbeitelhouder + steekplaat
  - Torxsleutel en inbussleutel
- In aluminium opbergkoffer

Order nr.		790031034 ●	790013290 ●	790032032 ●	790034324 ●	790013295 ●	790013300 ●
Orig. nr.		DBS0706	DBS0710	DBS0712	DBS0716	DBS0720	DBS0725
Aantal beitels		7	7	7	7	7	7
Hoogte H1	mm	6	10	12	16	20	25
Prijs	€	87,50	115,00	125,00	149,00	179,00	215,00



**NEW**

**Set binnen- en buitendraadsnijbeitels**

- 1 stuk rechte buitendraadsnijbeitelhouder (ISO)
- 1 stuk rechte binnendraadsnijbeitelhouder rond met 2 vlakke kanten (ISO)
- 2 stuks buitendraadsnijplaten ERA60 60°
- 2 stuks binnendraadsnijplaten IRA60 60°
- Torx sleutel
- Extra schroefje
- Verpakt in plastic koff

Order nr.		790013270 ●	790013275 ●	790013278 ●	790013280 ●
Orig. nr.		DBS0210	DBS0212	DBS0216	DBS0220
Aantal beitels		2	2	2	2
Aantal wisselplaten		4	4	4	4
Hoogte H1	mm	10	12	16	20
Prijs	€	75,50	83,90	86,50	115,00

**Rechte binnendraaibeitels s - sclcr**

- Ronde uitvoering met 2 rechte vlakken
- Inclusief 1 stuk wisselplaat t.b.v. algemeen gebruik en Torx sleutel
- 95° graden
- Type wisselplaten CCGT - CCXT - CCMT - CCMW

Order nr.	Orig. nr.	Schacht mm	Lengte mm	Prijs €
790033828 ●	S06H-SCLCR06	6	100	21,50
790034168 ●	S08H-SCLCR06	8	100	21,50
790013240 ●	S10K-SCLCR06	10	125	21,50
790013245 ●	S12M-SCLCR06	12	150	23,50
790013250 ●	S-16R-SCLCR09	16	200	30,90
790013255 ●	S-20S-SCLCR09	20	250	31,90
790013260 ●	S-25R-SCLCR12	25	300	36,50
790013265 ●	S-32U-SCLCR12	32	350	37,50



**Rechte mesbeitelhouders sclcr**

- T.b.v. algemeen gebruik en Torx sleutel
- Type wisselplaten CCGT - CCXT - CCMT - CCMW

Order nr.	Orig. nr.	Schacht mm	Lengte mm	Prijs €
790020612 ●	SCLCR-0808H06	8 x 8	100	16,90
790015187 ●	SCLCR-1010H06	10 x 10	100	18,90
790033668 ●	SCLCR-1212H06	12 x 12	100	20,90
790032554 ●	SCLCR-1616H09	16 x 16	100	21,90
790013475 ●	SCLCR-20X20K09	20 x 20	120	29,50

**Rechte kopieerbeitels sdjcr**

- T.b.v. algemeen gebruik en Torx sleutel
- Type wisselplaten DCGT - DCXT - DCMT - DCMW

Order nr.	Orig. nr.	Schacht mm	Lengte mm	Prijs €
790015193 ●	SDJCR8X8 H07	8 x 8	70	17,90
790015189 ●	SDJCR10X10 H07	10 x 10	70	18,90
790015190 ●	SDJCR12X12 H11	12 x 12	90	20,90
790015191 ●	SDJCR16X16 H11	16 x 16	100	22,90
790015192 ●	SDJCR20X20 H11	20 x 20	100	25,90

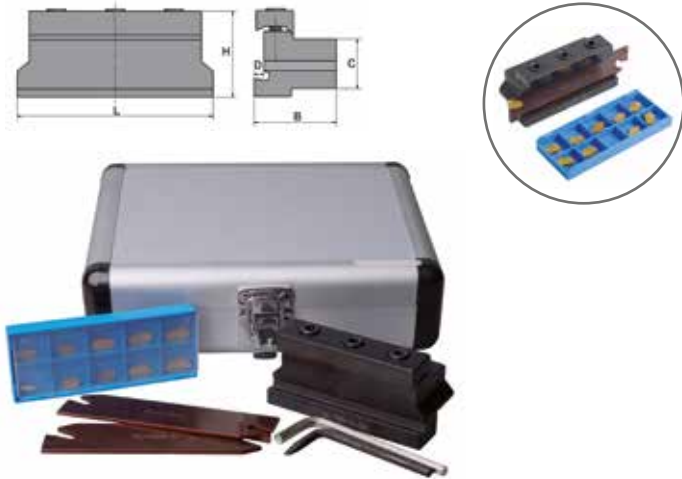

**Afsteekbeitelhouder**

- Voor het afsteken van allerlei werkstukken op een draaibank
- Met verschillende afsteekbreedtes 2,2 en 3,1 mm (AFB16)
- Met verschillende afsteekbreedtes 3,1 en 4,1 mm (AFB20 / AFB25)
- Geschikt voor alle draaibanken met vierkantshouders of snelwissel beitelhouder
- 1 x afsteekbeitelhouder SLTBN 16-05 (AFB16) of SLTBN 20-05 (AFB20) of SLTBN 25-05 (AFB25)
- 1 x afsteekbeitelmes SLIH 26-2 (AFB16) of SLIH 26-3 (AF20/AFB25)
- 1 x afsteekbeitelmes SLIH 26-3 (AFB16) of SLIH 26-4 (AFB20/AFB25)
- 5 x afsteekplaatjes GTN2 / 5 x GNT3 (afsteekbreedte 2,2 of 3,1 mm - AFB16)
- 5 x afsteekplaatjes GTN3 / 5 x GNT4 (afsteekbreedte 3,1 of 4,1 mm - AFB20/AFB25)
- Aluminium opbergkoffer

Opspanblok	16-05	20-05	25-05
L x B X H (mm)	88 x 38 x 42	88 x 38 x 43	100 x 42 x 43,5
C (mm)	16	20	25
D (mm)	4	5	5

Order nr.		713440653 ●	713440654 ●	713440655 ●
Orig. nr.		AFB16	AFB20	AFB25
Afsteekbreedte	mm	2,2 / 3,1	3,1 / 4,1	3,1 / 4,1
Gewicht	kg	3,00	4,00	1,95
Afmetingen (l x b x h)	mm	300 x 200 x 100	300 x 200 x 100	300 x 200 x 100
Prijs	€	169,00	155,00	145,00



**Binnenboorbeitelset 5 delig voor blinde gaten 95° - 8 - 10 - 12 - 16 - 20 mm**

- Iedere ISO beitel uitgerust met een hardmetalen wisselplaat, TiN gecoat
- Aluminium opbergkoffer met inleg
- Ronde uitvoering met 2 rechte vlakken
- Type wisselplaat: CCGT, CCXT, CCMT, CCMW
- 1 binnendraaibeitelhouder - S08H-SCLCR06
- 1 binnendraaibeitelhouder - S10K-SCLCR06
- 1 binnendraaibeitelhouder - S12M-SCLCR06
- 1 binnendraaibeitelhouder - S16R-SCLCR09
- 1 binnendraaibeitelhouder - S20S-SCLCR09
- 1 Torx sleutel T-8 en 1 T-15

**Binnenboorbeitelset 3 delig voor blinde gaten 95° - 10 - 12 - 16 mm**

- Iedere ISO beitel uitgerust met een hardmetalen wisselplaat, TiN gecoat
- Aluminium opbergkoffer met inleg
- Ronde uitvoering met 2 rechte vlakken
- Type wisselplaat: CCGT, CCXT, CCMT, CCMW
- 1 binnendraaibeitelhouder - S10H-SCLCR06
- 1 binnendraaibeitelhouder - S12M-SCLCR06
- 1 binnendraaibeitelhouder - S16R-SCLCR09

Order nr.		790013220 ●	790013215 ●
Orig. nr.		DBS0312	DBS0316
Aantal		3	3
Hoogte	mm	12	16
Afmetingen (l x b x h)	mm	300 x 300 x 100	300 x 300 x 100
Prijs	€	99,50	86,50

Order nr.		790035174 ●
Orig. nr.		DBS05820
Aantal		5
Gewicht	kg	2,45
Afmetingen (l x b x h)	mm	300 x 300 x 100
Prijs	€	145,00

**Afsteekbeitelhouder**

- Budgetvriendelijk
- Steekbreedtes 2 of 3 of 4 mm
- Rechthoekige of vierkant opname
- Zwart geoxideerde uitvoering



Order nr.	Orig. nr.	Vierkante beitels mm	Lengte mm	Prijs €
790033442 ●	GDAR0810E200-05	8 x 10	200	20,90
790032508 ●	GDAR1010E200-05	10 x 10	200	22,90
790035086 ●	GDAR1212H200-08	12 x 12	200	25,90
790035634 ●	GDAR1616H300-20	16 x 16	300	29,50
790033020 ●	GDAR2020K400-20	20 x 20	400	36,50

**Rechtse uitwendige radius beitelhouder SRGCR**

- ISO draaibeitel; zwarte, geoxideerde uitvoering
- Vierkante schacht; rechte uitvoering
- Type ronde wisselplaten RCMT

Order nr.	Orig. nr.	Vierkante beitels mm	Lengte mm	Gewicht kg	Prijs €
790013030 ●	SRGCR0606D06	6 x 6	61	0,05	15,50
790013035 ●	SRGCR0808D06	8 x 8	61	0,05	15,50
790013025 ●	SRGCR1010E10	10 x 10	70	0,07	17,90
790013576 ●	SRGCR1212F10	12 x 12	80	0,11	27,90



### Buisledlamp

- 120° lichtuitstraling
- Beschermingsgraad IP67 (dompel- en stofdicht)
- Te gebruiken bij temperaturen van -30° tot +60°
- Kleurwaarde in Kelvin: 5.700K
- Hoge barstweerstand lamp
- Buitentube gemaakt van glas
- Geleverd met aansluitnoer zonder stekker 1,8 m
- Inclusief montagesteunen en bevestigingsschroeven



Order nr.	Orig. nr.	T. lengte mm	Lamp W	Spanning V	Prijs €
790012005	MLB10L386V24	386	14	24 AC/DC	155,00
790012010	MLB10L583V24	583	20	24 AC/DC	139,00
790012015	MLB10L664V24	664	14 (x 2)	24 AC/DC	149,00
790012020	MLB10L822V24	822	14 (x 3)	24 AC/DC	165,00

### Werkplaats LED lamp met 2 dimmers

- Dimmer voor kleurtemperatuur van 3000K - 6000K, laat u toe de gewenste kleur te kiezen van warm witte naar koud witte kleur
- LED van hoge kwaliteit
- Laag stroomverbruik
- Ontwerp met lage warmteafgifte
- Dimmer voor helderheidsaanpassing van 10 - 100%



N° de Cde		790012097
N° Orig.		WL40V230
Voltage	V	230
Led lamp	W	28
Lengte	mm	610
Armlengte	mm	400 x 420
Voet	mm	60 x 60
Prijs	€	165,00



### Dimbare LED werklamp 680 mm

- Perfect voor gedetailleerd werk
- Energiezuinig
- Lichtsterkte is dimbaar van 10 - 100%
- IP50 (gedeeltelijke bescherming tegen stof)
- Flexibele arm (210°) met een 680 mm 30 W LED-strip light

Order nr.		790012040
Orig. nr.		WL10V230
Spanning	V	230
Lamp	W	30
Lengte	mm	680
Armlengte	mm	400 x 430
Lichtsterkte	lm	2.880
Beschermingsklasse	IP	50
Voet	mm	60 x 60
Prijs	€	159,00

### Dimbare LED werklamp 300 mm

- Perfect voor gedetailleerd werk
- Energiezuinig
- Lichtsterkte is dimbaar van 10 - 100%
- Flexibele arm met een 300 mm 14 W LED-strip light

Order nr.		790012085
Orig. nr.		WL20V230
Spanning	V	230
Lamp	W	14
Lengte	mm	300
Armlengte	mm	400 x 400
Voet	mm	60 x 60
Prijs	€	109,00

### Dimbare, flexibele werklamp 300 mm

- Perfect voor gedetailleerd werk
- Energiezuinig
- Lichtsterkte is dimbaar van 10 - 100%
- Flexibele arm met een 300 mm 14 W LED-strip light



Order nr.		790012095
Orig. nr.		WL30V230
Spanning	V	230
Lamp	W	14
Lengte	mm	300
Armlengte	mm	500
Lichtsterkte	lm	1.728
Voet	mm	60 x 60
Prijs	€	135,00





**Led voetlamp**

- Energiezuinig, produceert geen warmte
- 60° spot
- IP65 (spatwaterdicht)
- Lichtstroom: 850 - 5.000 lm
- Aantal branduren: 40.000

<b>Order nr.</b>		<b>790012150</b> ●
Orig. nr.		ML10SV24
Voet	mm	60 x 60
Lamp	W	2 (x 6)
Spanning	V	24
<b>Prijs</b>	€	<b>145,00</b>



**Led voetlamp**

- Energiezuinig, produceert geen warmte
- 60° spot
- IP65 (spatwaterdicht)
- Lichtstroom: 850 - 5.000 lm
- Aantal branduren: 40.000

<b>Order nr.</b>		<b>790012145</b> ●
Orig. nr.		ML10SV230
Voet	mm	70 x 70
Lamp	W	2 (x 6)
Spanning	V	230
<b>Prijs</b>	€	<b>135,00</b>



**Led lamp**

- Energiezuinig, produceert geen warmte
- 60° spot
- IP65 (spatwaterdicht)
- Lichtstroom: 850 - 5.000 lm
- Aantal branduren: 40.000

<b>Order nr.</b>		<b>790012060</b> ●
Orig. nr.		ML10MV24
Voet	mm	60 x 60
Armlengte	mm	215 x 215
Lamp	W	2 (x 6)
Spanning	V	24
<b>Prijs</b>	€	<b>119,00</b>



**Led lamp**

- Energiezuinig, produceert geen warmte
- 60° spot
- IP65 (spatwaterdicht)
- Lichtstroom: 850 - 5.000 lm
- Aantal branduren: 40.000

<b>Order nr.</b>		<b>790012080</b> ●
Orig. nr.		ML10LV24
Voet	mm	60 x 60
Armlengte	mm	400 x 400
Lamp	W	2 (x 6)
Spanning	V	24
<b>Prijs</b>	€	<b>165,00</b>



**Led lamp**

- Energiezuinig, produceert geen warmte
- 60° spot
- IP65 (spatwaterdicht)
- Lichtstroom: 850 - 5.000 lm
- Aantal branduren: 40.000

<b>Order nr.</b>		<b>790012075</b> ●
Orig. nr.		ML10LV230
Voet	mm	70 x 70
Armlengte	mm	400 x 400
Lamp	W	2 (x 6)
Spanning	V	230
<b>Prijs</b>	€	<b>165,00</b>

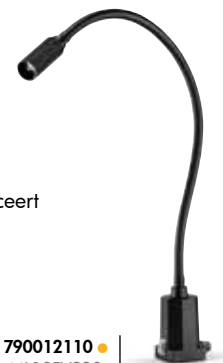

**Led lamp**

- Energiezuinig, produceert geen warmte
- 40° spot
- IP65 (spatwaterdicht)
- Inclusief magneetvoet

<b>Order nr.</b>		<b>790012110</b> ●
Orig. nr.		ML10FV230
Voet	mm	62 x 62
Armlengte	mm	600
Lichtsterkte	lm	220
Lamp	W	5
Spanning	V	230
<b>Prijs</b>	€	<b>74,50</b>



**Led lamp**

- Energiezuinig, produceert geen warmte
- 30° spot
- IP65 (spatwaterdicht)
- Lichtstroom: 700 - 2.400 lm

<b>Order nr.</b>		<b>790012088</b> ●
Orig. nr.		ML20FV24
Voet	mm	70 x 70
Armlengte	mm	500
Lichtsterkte	lm	420
Lamp	W	1 (x 3)
Spanning	V	24
<b>Prijs</b>	€	<b>149,00</b>



**Led lamp**

- Energie zuinig
- produceert geen warmte
- Ontwerp met dubbel tinten
- IP65 (spatwaterdicht)
- Geleverd met aansluitsnoer zonder stekker 1,8 m

<b>Order nr.</b>		<b>790012055</b> ●
Orig. nr.		ML20MV24
Voet	mm	60 x 60
Armlengte	mm	215 x 215
Lamp	W	2 (x 6)
Spanning	V	24
<b>Prijs</b>	€	<b>139,00</b>



**Loeplamp LED dimbaar**

- Produceert geen warmte
- Ideaal om te gebruiken in een atelier, bureau ...
- Geleverd met een aansluitsnoer 1,8 m

<b>Order nr.</b>		<b>790012210</b> ●
Orig. nr.		MLL10V230
Voet	mm	60 x 60
Lamp	W	14
Spanning	V	230
<b>Prijs</b>	€	<b>139,00</b>





**Handbediende smeerpomp autoreturn 230 cm³**

- Door de hendel over te halen wordt de olie door de buis geduwd
- Bij loslaten van de hendel gaat deze automatisch terug in de sluitstand

<b>Order nr.</b>		<b>790000773</b> ●
Orig. nr.		LT-4
Geloosde hoeveelheid	cSt	4
Geloosde druk	Kg/cm²	15
Capaciteit	Cm³	230
Efficiënte capaciteit	Cm³	200
Gewicht	Kg	0,80
Afmetingen (l x b x h)	mm	75 x 95 x 164
<b>Prijs</b>	<b>€</b>	<b>62,50</b>



**Elektrische automatische smeerpomp**

- Voorzien van timer om automatisch te smeren
- 2 types volgens geloosde hoeveelheid 1-3 of 3-6 cSt
- Uit deze 2 types kan, vooraf ingesteld af fabriek, een tijdsduur gekozen worden van 5 of 10 of 15 of 30 of 60 min, ander modellen terug te vinden op onze website
- Tankcapaciteit van 2 liter

<b>Order nr.</b>		<b>790000782</b> ●	<b>790003118</b> ●
Orig. nr.		SMA-3-15MIN	SMA-6-15MIN
Geloosde hoeveelheid	cSt	1~3	3~6
Geloosde druk	Kg/cm²	3	3
Tijdsinterval	min	15	15
<b>Prijs</b>	<b>€</b>	<b>249,00</b>	<b>245,00</b>



**Handbediende smeerpomp autoreturn**

- Door de hendel over te halen wordt de olie door de buis geduwd
- Bij loslaten van de hendel gaat deze automatisch terug in de sluitstand

<b>Order nr.</b>		<b>790000774</b> ●	<b>790014172</b> ●	<b>790014173</b> ●
Orig. nr.		LT-6	LT-18	LT-18A
Geloosde hoeveelheid	cSt	6	8	8
Geloosde druk	Kg/cm²	15	15	15
<b>Capaciteit</b>	<b>Cm³</b>	<b>350</b>	<b>600</b>	<b>650</b>
Efficiënte capaciteit	Cm³	250	400	450
Gewicht	Kg	1,20	1,60	1,60
Afmetingen (l x b x h)	mm	85 x 85 x 180	100 x 110 x 180	98 x 107 x 180
<b>Prijs</b>	<b>€</b>	<b>65,50</b>	<b>73,50</b>	<b>71,50</b>



**Leibaanolie - 5l - Glide 5**

- een smeermiddel van hoge kwaliteit voor de smering van leibanen van werktuigmachines. Viscositeit 68
- Uitzonderlijk hechtings- en uiterst druk vermogen
- Sterke afscheiding bij contact met metaalbewerkingsvloeistoffen
- Neutraal tov wel of niet beklede leibanen
- Op minerale basis met specifieke additieven
- Volledig compatibel met rubberen dichtingen

<b>Order nr.</b>		<b>790030030</b> ●
Orig. nr.		GLIDE 5
Kinematische viscositeit bij 40°C	cSt	8
Index viscositeit		68
Vlampunt	°C	224
Gewicht	Kg	5,00
Afmetingen (l x b x h)	mm	200 x 130 x 300
<b>Prijs</b>	<b>€</b>	<b>45,90</b>

**ONTDEK ONZE NIEUWE WEBSITE**



**ONZE VYNCKIER WEBSITE IN EEN NIEUW JASJE !**  
 Tijd voor een nieuw hoofdstuk. Naast een nieuwe look biedt onze website een aantal nieuwe opties in vergelijking met wat je tot nu toe gewend was. Ons doel is om het voor jou nog gemakkelijker te maken om het juiste product en de juiste accessoires te vinden.  
 Ontdek meer op [www.vynckier.biz](http://www.vynckier.biz)

## Aluminium opbergkisten

- Aluminium materiaalkoffers voor aanhangers, werfwagens, bestelwagens met open laadbak enz.
- Getraande alu plaat, met dikte 1,4 mm bestand tegen stoten en krassen
- Types Z kunnen zowel staand als liggend gebruikt worden, voor het openen van de zijkant.
- Weersbestendig en stofdicht
- Licht eigengewicht, draagbaar en verplaatsbaar door 1 persoon
- 1 slot met 2 sleutels
- Industriële pianoschaarnier



		1	2	3	4	5	6	7	8
<b>Order nr.</b>		<b>729840252</b> ●	<b>729840253</b> ●	<b>729840254</b> ●	<b>729840255</b> ●	<b>729840250</b> ●	<b>729840251</b> ●	<b>729840257</b> ●	<b>729840258</b> ●
Orig. nr.		MWA190R	MWA120Z	MWA180Z	MWA240Z	MWA180	MWA350	MWA500	MWA600
Inwendige lengte	mm	860-500	610	910	1.220	1.230	1.450	1.200	1.400
Inwendige breedte	mm	485	430	430	430	380	520	600	600
Inwendige hoogte	mm	460	455	455	455	380	460	700	750
Inhoud	l	190	120	178	238	177	345	500	588
Gewicht	kg	8,50	7,30	10,00	11,00	11,00	19,00	25,00	27,00
<b>Prijs</b>	€	<b>219,00</b>	<b>145,00</b>	<b>195,00</b>	<b>225,00</b>	<b>195,00</b>	<b>339,00</b>	<b>569,00</b>	<b>689,00</b>



**Digitale geluidsmeter 2 filtercurves A en C, fast en slow metingen**

- Meetperiode van 10 sec. tot 24u
- Geïntegreerd geheugen voor 30 metingen
- Kan op een pc worden aangesloten om de meetwaarden te registreren
- Ingebouwde kalibratiesignaal 94dB

<b>Order nr.</b>		<b>151520103 ●</b>
Orig. nr.		LI7000
Meetbereik	dB	30 - 130
Aflezings	dB	0,1
Nauwkeurigheid	dB	± 1
Meettijd snel	ms	125
Meettijd traag	s	1
Frequentie bereik	Hz	20 - 12500
Gewicht	kg	0,75
Afmetingen (L x l x h)	mm	236 x 63 x 26
<b>Prijs</b>	<b>€</b>	<b>229,00</b>



**Digitale tachometer tot 100.000 tpm en 2.000 m/min**

- **Foto meten**, meetafstand 50-150 mm
- **Contact meten**
- Het geheugen houdt de laatst gemeten min. en max. waarde bij

<b>Order nr.</b>		<b>233840206 ●</b>
Orig. nr.		R2000
Bereik: contact	m/min	0,05 - 2000
Bereik: foto	rpm	2,5 - 100.000
Gewicht	kg	0,70
Afmetingen (L x l x h)	mm	124 x 35 x 20
<b>Prijs</b>	<b>€</b>	<b>68,50</b>



**Digitale hardheidsmeter voor staal, roestvrij staal, gietijzer, aluminium, messing, brons en koper**  
Meten van **Rockwell B en C, Vickers en Brinell hardheid**

- De aparte voeler maakt het meten van grote voorwerpen en in kleine ruimtes mogelijk



<b>Order nr.</b>		<b>230450108 ●</b>
Orig. nr.		LIM4300
Meetbereik Brinell	HB	80 - 647
Meetbereik Rockwell	HRB	38 - 100
	HRC	20 - 68
Meetbereik Vickers	HV	0 - 200
Probe diameter	mm	2000
Gewicht	kg	1,04
Afmetingen (L x l x h)	mm	160 x 68 x 30
<b>Prijs</b>	<b>€</b>	<b>719,00</b>

**Gebruiksvriendelijke, draagbare vochtmeter voor hout**

- Voor het meten van het vochtgehalte in hout van max. 20 mm dik
- Voor meer nauwkeurigheid heeft de meter **5 presets voor houtgroepen**

<b>Order nr.</b>		<b>233840206 ●</b>
Orig. nr.		LIMIT6101
Meetbereik (hout)	%	5 - 42
Nauwkeurigheid	%	± 2 (< 28%) ± 5 (> 28%)
Resolutie	%	0,1
Werktemperatuur	°C	(< 80% RH) 0 - 40
Gewicht	kg	0,20
Afmetingen (L x l x h)	mm	160 x 63 x 30
<b>Prijs</b>	<b>€</b>	<b>68,50</b>



**Vibratiemeter trillingen tot 199 m/s²**

- Het meten van vibraties of trillingen is een middel om ergonomische letsels te voorkomen, en om het onderhoud van machines te voorzien
- Voor machines, elektrische en pneumatische werktuigen

<b>Order nr.</b>		<b>190370106 ●</b>
Orig. nr.		LI4800
Diameter sensor	mm	25
Minimum aflezings		1
Snelheid	Mm/s	0 - 200
Verplaatsing	µm	2000
Versnelling	m/s²	0 - 199
Gewicht	kg	1,04
Afmetingen (L x l x h)	mm	160 x 68 x 30
<b>Prijs</b>	<b>€</b>	<b>849,00</b>



**Elektronische pakjesweegschaal**

- met digitale display en afzonderlijke RVS weegplaat
- De weegschaal kan vrijstaand worden gebruikt of bevestigd aan een muur of op een voet
- Nulfunctie, weegeenheid, tarra, netto/bruto gewicht
- Oplaadbare batterij (werkzaam 80 uur) of netstroom gevoed

<b>Order nr.</b>		<b>109290031 ●</b>	<b>109290056 ●</b>	<b>109290072 ●</b>
Orig. nr.		LE2-30	LE2-60	LE2-150
Capaciteit	kg	30	60	150
Gradatie	g	10	20	50
Nauwkeurigheid	g	10	20	50
Afmetingen weegplaat	mm	315 x 325	315 x 325	315 x 325
Gewicht	kg	4,53	5,42	5,42
Afmetingen (L x l x h)	mm	325 x 315 x 100	325 x 315 x 115	325 x 315 x 115
<b>Prijs</b>	<b>€</b>	<b>319,00</b>	<b>319,00</b>	<b>319,00</b>

**Digitale pocket multimeter CAT II 600 V**



- Voor het meten van:
  - Spanning - DC/AC Voltage
  - Weerstand - Ohm
  - Frequentie - Hertz
  - Capaciteit
- Diode test, continuïteitstest met zoemer
- Opslaan van gegevens, auto off na 15 minuten
- Geleverd met meetkabels, batterij 3V (CR2032), holster, steunklep en handleiding

<b>Order nr.</b>		<b>198650103</b>
Orig. nr.		LIMIT210
AC spanning	V	4 - 600
DC spanning	V	4m - 600
Weerstand	Ω	400 - 40M
Frequentie	Hz	99,9 - 99,9K
Capaciteit	F	4μ - 100μ
<b>Prijs</b>	<b>€</b>	<b>42,50</b>

**Digitale pocket multimeter CAT II 250V**



- Voor het meten van:
  - Spanning - DC/AC Voltage
  - Stroomsterkte - DC Ampère
  - Weerstand - Ohm
  - Temperatuur
- Diode test, continuïteitstest met zoemer
- Opslaan van gegevens
- Gefuseerd tot max. 200 mA
- Geleverd met meetkabels, temperatuursonde tot max. 260°C, rubberen hoes, 2 batterijen 1,5V (AAA) en handleiding

<b>Order nr.</b>		<b>128600111</b>
Orig. nr.		LIMIT310
AC spanning	V	250
DC spanning	V	250
DC stroomsterkte	A	2.000mu - 10
Weerstand	Ω	200 - 20M
Temperatuur	°C	-40 - 1.000
<b>Prijs</b>	<b>€</b>	<b>42,90</b>

**Digitale multimeter CAT III 1.000 V, 20 A**



- Voor het meten van:
  - Spanning - DC/AC Voltage
  - Stroomsterkte - AC/DC Ampère
  - Weerstand - Ohm
  - Frequentie - Hertz
  - Capaciteit
  - Temperatuur
- Diode test, transistortest, continuïteitstest met zoemer
- Opslaan van gegevens
- Gefuseerd tot max. 20 A
- Geleverd met meetkabels, temperatuursonde tot max. 260°C, rubberen hoes, batterij 9V (6F22) en handleiding

<b>Order nr.</b>		<b>190180109</b>
Orig. nr.		LIMIT400
AC spanning	V	2 - 750
DC spanning	V	200m - 1.000
AC stroomsterkte	A	2m - 20
DC stroomsterkte	A	2m - 20
Weerstand	Ω	200 - 20M
Frequentie	Hz	2K - 20K
Capaciteit	F	2n - 20μ
Temperatuur	°C	-40 - 1.000
<b>Prijs</b>	<b>€</b>	<b>59,50</b>

Max. display 1.999



**Digitale multimeter CAT II 1.000 V, 20 A**

- Voor het meten van:
  - Spanning - DC/AC Voltage
  - Stroomsterkte - AC/DC Ampère
  - Weerstand - Ohm
  - Frequentie - Hertz
  - Capaciteit
  - Temperatuur
- Diode test, transistortest, continuïteitstest met zoemer
- Opslaan van gegevens
- Gefuseerd tot max. 20 A
- Geleverd met meetkabels, temperatuursonde tot max. 260°C, rubberen hoes, batterij 9V (6F22) en handleiding

<b>Order nr.</b>		<b>128590106</b>
Orig. nr.		LIMIT500
AC spanning	V	2 - 1.000
DC spanning	V	200m - 1.000
AC stroomsterkte	A	2m - 20
DC stroomsterkte	A	2m - 20
Weerstand	Ω	200 - 20M
Frequentie	Hz	2K - 20
Capaciteit	F	2n - 100μ
Temperatuur	°C	-40 - 1.000
<b>Prijs</b>	<b>€</b>	<b>85,50</b>

Max. display 1.999



**Digitale multimeter automotive CAT II 1.000 V, 10 A**

- Voor het meten van:
  - Spanning - DC/AC Voltage
  - Stroomsterkte - DC Ampère
  - Weerstand - Ohm
  - **Kam hoek en snelheid**
  - Capaciteit
- Groot display dat zelfs de juiste kabel aansluiting en het geselecteerde meetbereik toewijst
- Diode test, continuïteitstest met zoemer
- Opslaan van gegevens
- Gefuseerd tot max. 10 A
- Geleverd met meetkabels, rubberen hoes, batterij 9V (6F22) en handleiding

<b>Order nr.</b>		<b>128580107</b>
Orig. nr.		LIMIT500A
AC spanning	V	2 - 750
DC spanning	V	200m - 1.000
DC stroomsterkte	A	200m - 10
Weerstand	Ω	200 - 20M
Dwell	cyl	4 - 6 - 8
Tachymeter	cyl	4 - 6 - 8
Temperatuur	°C	-40 - 1.000
<b>Prijs</b>	<b>€</b>	<b>85,50</b>



**Digitale multimeter CAT III 1.000V, 11A**

- Spanning - DC/AC voltage
- Stroomsterke - AC/DC ampère
- Weerstand - Ohm en Frequentie - Herz
- Capaciteit
- Echte RMS voor zowel spanning als stroomsterkte bij het meten van niet-lineaire signalen
- Opslaan van gegevens
- Gefuseerd tot max 11 A
- Kan worden aangesloten op PC



**Ultrasonische diktemeter**

- Probe diameter: 8 mm
- Meet de dikte van allerlei homogene materialen zoals metalen, glas en kunststoffen
- Aanbevolen wanneer slechts van één kant het meetstuk kan worden benaderd (Buizen, tanks, glas, enz)
- Automatische shut-off na 2 minuten

<b>Order nr.</b>		<b>153220116 ●</b>
Orig. nr.		LIMIT DM620
AC stroomsterkte	ACA	600-6.000 µA-60-600 mA-6-10A
AC stroomsterkte: resolutie/ nauwkeurigheid	mA	0,1 µA +/-1,2% +5
AC Voltage	ACV	6 - 60 - 600 - 750V
DC stroomsterkte	DCA	600-6.000 µA-60-600mA-6-10A
DC Voltage	DCV	60-600 mV-6-60-600-1.000 V
Capaciteit	F	40-400 nF-4-40-400-4.000 µF
Frequentie	Hz	10Hz-10MHz
Weerstand	Ω	600 Ohm-6-60-600 K Ohm-6-60 M Ohm
<b>Prijs</b>	<b>€</b>	<b>129,00</b>

<b>Order nr.</b>		<b>144840303 ●</b>
Orig. nr.		LIMIT 5600
Bereik	mm	0,75 - 400
Probe diameter	mm	8
Nauwkeurigheid 1-10mm	mm	0,01
Nauwkeurigheid 10-100mm	mm	0,1
Nauwkeurigheid 100-250mm	mm	0,1
Temperatuur	°C	0 - 40
Vochtigheid	RH%	0 - 80
Nauwkeurigheid		+0.5% +0.05mm
Gewicht	kg	0,92
<b>Prijs</b>	<b>€</b>	<b>519,00</b>

**Digitale multimeter en ampèremeter CAT II 600V 400A AC**

- Spanning - DC/AC voltage
- Weerstand - AC ampère en Ohm
- Roterende functieknop voor manuele instelling
- Diode test; Continuïteitstest met zoemer
- Opslaan van gegevens
- Waarschuwing bij lage batterij



**Digitale multimeter en ampèremeter CAT II 600V 1.000A AC/DC**

- Spanning - DC/AC voltage
- Weerstand - AC/DC ampère en Ohm
- Frequentie - Herz
- Roterende functieknop voor manuele instelling
- Diode test; Start stroommeting, Max / Min functie
- Ware RMS voor wisselspanning AC, hoge nauwkeurigheid
- Continuïteitstest met zoemer; Opslag gegevens



<b>Order nr.</b>		<b>128560117 ●</b>
Orig. nr.		LIMIT DCM2
AC stroomsterkte	mA	2 - 20 - 200 - 400A
AC Voltage	ACV	2 - 20 - 200 - 600V
DC Voltage	DCV	200mV - 2 - 20 - 600V
Weerstand	Ω	200 Ohm-220-200 K Ohm-220 M Ohm
<b>Prijs</b>	<b>€</b>	<b>76,50</b>

<b>Order nr.</b>		<b>1448780110 ●</b>
Orig. nr.		LIMIT DCM3
AC stroomsterkte	mA	66 - 1.000A
AC Voltage	ACV	6,6 - 66 - 600V
DC stroomsterkte	DCA	66 - 1.000A
DC Voltage	DCV	6,6 - 66 - 600V
Frequentie	Hz	660Hz-6,6-66-660KHz-6,6-66MHz
Weerstand	Ω	660 Ohm-46,6-66-600K Ohm-6,6-66M Ohm
Arbeidscyclus	%	0,1 - 99,9
<b>Prijs</b>	<b>€</b>	<b>96,90</b>



**Inspectie video camera met 2,4" LCD monitor**

- Geïntegreerde LED verlichting in camerakop
- Het beeld kan op de monitor getoond en gedraaid worden
- De camera en flexibele arm zijn zelfdragend
- Inclusief accessoires zoals spiegel, haak en magneet vergemakkelijken het opvangen van gevallen voorwerpen

<b>Order nr.</b>		<b>190120105 ●</b>
Orig. nr.		IC24
Zichthoek	°	50
Pixels		640x480
LCD monitor	"	2,4
Lengte arm en camerakop	mm	900
Diameter arm	mm	9
Gewicht	kg	1,61
<b>Prijs</b>	<b>€</b>	<b>195,00</b>



**Contactloze IR thermometer**

- Instelbare emissiviteitsfactor voor verschillende materiaaloppervlakken
- Registreert de maximale en minimale temperaturen, verstelbaar tussen °C en °F
- Omgekeerd LCD-display met 8mm hoofdcijfers

<b>Order nr.</b>		<b>272840109 ●</b>
Orig. nr.		LIMIT94
Bereik IR	°C	-50 tot +380
Emissiviteit		0,10 - 0,95
Meetopp./afstand		12:1
Werktemperatuur	°C	0 - 50
Resolutie	°C	0,1
Afmetingen (l x b x h)	mm	96 x 35 x 131
Gewicht	kg	0,13
<b>Prijs</b>	<b>€</b>	<b>73,50</b>



**Digitale schuifmaat met unieke flexibele display**

- Unieke, **gepatenteerde verdraaibare** display
- ABS systeem, RVS, LCD display (7,5mm), 4 functies
- Processor met update snelheid (1,5m/sec)
- Schakelen tussen metriek en inch, volgens DIN862

Order nr.		263990103 ●	263990202 ●	263990301 ●
Orig. nr.		263990103	263990202	263990301
Meetlengte	mm	150	200	300
Hoogte cijfers	mm	7,5	7,5	7,5
Lengte onderste bek	mm	41	50	60
Lengte bovenste bek	mm	21	24	26
Nauwkeurigheid	mm/inch	0,01/0,0005	0,01/0,0005	0,01/0,0005
Gewicht	kg	0,25	0,30	0,40
Prijs	€	135,00	229,00	359,00



DIN 862

**Schuifmaat autolock**

- Maattabel op de rugzijde
- 4 weg meting binnen/buiten

Order nr.		69509010 ●	701001042 ●	701001026 ●	701001028 ●
Orig. nr.		CSP2039	CSP2049	CSP3039	CSP3049
Lengte	mm	200	200	300	300
Nonius beneden	mm	1/20	1/50	1/20	1/50
Nonius boven	inch	1/128"	1/1.000"	1/128"	1/1.000"
a	mm	50	50	60	60
b	mm	17	17	25	25
d	mm	16	16	17	17
Prijs	€	43,90	39,50	65,50	68,50

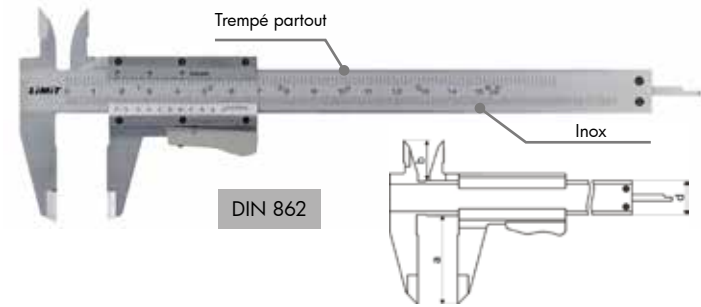

DIN 862

**Klassieke schuifmaat in werkplaatsstaal**

- Tolerantie volgens DIN862, met topspitsen en dieptemeter
- Matverchromde schaal en nonius, momentverstelling, mm/inch graduatie
- Nonius 0,05mm

Order nr.		119090108 ●
Orig. nr.		CALB150
Meetlengte	mm	0 - 150
Lengte bek	mm	40
Gewicht	kg	0,19
Prijs	€	21,50

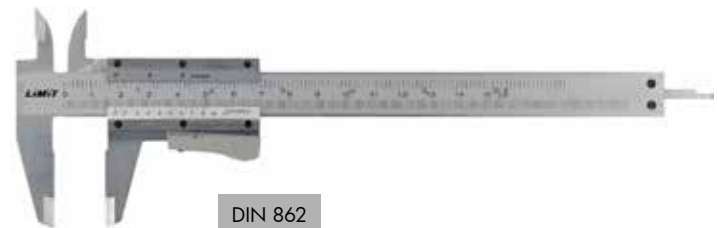

DIN 862

**Klassieke schuifmaat, monobloc in roestvrij staal**

- Tolerantie volgens DIN862, met topspitsen en dieptemeter
- Matverchromde schaal en nonius, momentverstelling, mm/inch graduatie
- Nonius 0,05mm

Order nr.		26700302 ●
Orig. nr.		CALMON150
Meetlengte	mm	150
Lengte bek	mm	40
Gewicht	kg	0,19
Prijs	€	25,50

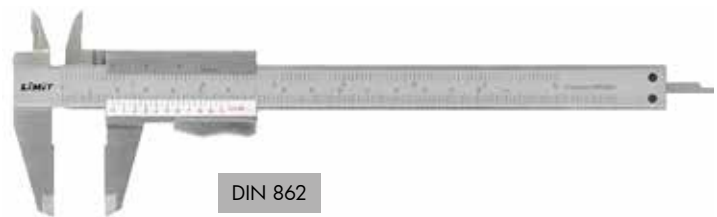

DIN 862

**Digitale schuifmaat in roestvrij staal**

- DIN 863, met boven- en onderbekken, mm/inch omstelbaar, met reset knop, vaststelschroef en dieptemeter
- Schakelt automatisch uit
- Batterij 3V type CR2032

Order nr.		190140400 ●	190140509 ●	190140608 ●
Orig. nr.		CAD150CDH	CAD200CDH	CAD300CDH
Meetlengte	mm	150	200	300
Lengte bek	mm	40	40	40
Hoogte cijfers	mm	8	8	8
Resolutie	mm	0,01	0,01	0,01
Gewicht	kg	0,31	0,42	0,66
Prijs	€	49,50	99,50	165,00



DIN 863

**Digitale controle schuifmaat met inductief meetsysteem**

- Inductief meetsysteem: contactloos scannen, geen beperking bij water, olie, stof en ongevoelig voor magnetische velden
- IP65: bestand tegen water en stof, gemaakt uit roestvrij staal RVS, gehard en geslepen, met fijnafstelling en vastzetschroef

Order nr.	Orig. nr.	Meetlengte (mm)	Lengte bek (mm)	Nauwkeurigheid (mm)	Gewicht (kg)	Prijs €
702027090 ●	CADC520	0 - 500	200	0,05	1,80	325,00



DIN 862



### Gradenboog / gradenmeter 180°

- Uit speciaal staal
- Met halfronde open grondplaat
- Matverchromde schaal in cm
- Met degelijke stelschroef

Order nr.	Orig. nr.	Diam. gradenboog (mm)	Lengte been (mm)	Prijs €
25480104 ●	GB80	80	120	26,90
25480203 ●	GB120	120	150	29,50
25480302 ●	GB150	150	200	29,90
25480401 ●	GB200	200	300	49,50
25489010 ●	GB250	250	500	72,50
25489020 ●	GB300	300	600	93,50

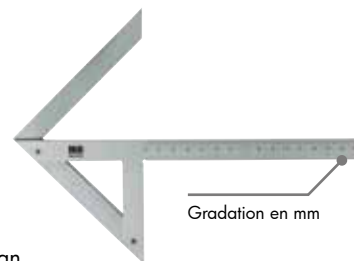

### Hartzoeker

- Koolstofstaal
- Matverchromd
- Tolerantie 0,3 mm
- Geschikt voor markeren van centers, plasteinden of ronde stukken
- Kan worden gebruikt als blokwinkelhaak of T-haak

Order nr.	Orig. nr.	Lengte blad (mm)	Lengte basis (mm)	Voor assen diameter	Prijs €
25429100 ●	HZ10070	100	70	90	45,90
25429150 ●	HZ150130	150	130	200	55,50
25420209 ●	HZ200150	200	150	220	56,90
25429250 ●	HZ250160	250	160	230	85,90
25429300 ●	HZ300180	300	180	280	115,00

### Winkelhaak 90° zonder voet

- Vlakke uitvoering zonder voet
- Speciaal staal en verzinkt
- Vervaardigd uit 1 stuk
- 1250 - 1500 - 2000 mm: gepolierd, niet verzinkt



Order nr.	Orig. nr.	Lang been (mm)	Kort been (mm)	Prijs €
25389010 ●	WHP10070	100	70	6,20
25389020 ●	WHP150100	150	100	7,30
25380304 ●	WHP200130	200	130	8,30
25389030 ●	WHP250160	250	165	8,30
25380502 ●	WHP300180	300	180	13,50
25389040 ●	WHP400230	400	230	16,50
25380700 ●	WHP500280	500	280	15,50
25380809 ●	WHP600330	600	330	17,50
25389050 ●	WHP750375	750	375	27,90
25381005 ●	WHP5001000	1.000	500	34,90
25389060 ●	WHP1250625	1.250	625	62,50
25381104 ●	WHP1500750	1.500	750	115,00

### Precisie blokwinkelhaak DIN875/2

- Uit koolstofstaal
- Werkplaatskwaliteit
- Met zware blok basis
- Geslepen aan beide zijden



Order nr.	Orig. nr.	Lang been (mm)	Kort been (mm)	Lengte basis (mm)	Prijs €
25319100 ●	BWH10070	100	70	20 x 10	11,90
25319150 ●	BWH150100	150	100	25 x 13	17,50
25319200 ●	BWH200130	200	125	28 x 16	22,50
25319250 ●	BWH250160	250	160	31 x 18	26,90
25319300 ●	BWH300175	300	175	33 x 21	29,90

### Winkelhaak 90° met voet

- Speciaal staal en verzinkt (1.250 mm, niet-verzinkt)
- Vervaardigd uit 1 stuk
- Het controleren en aftekenen van rechte hoeken



Order nr.	Orig. nr.	Lang been (mm)	Kort been (mm)	Prijs €
25341000 ●	WHV10070	100	70	13,50
25342500 ●	WHV250160	250	165	16,50
25343000 ●	WHV300180	300	180	19,50
25344000 ●	WHV400230	400	230	29,50
25455000 ●	WHV500280	500	280	31,90
25456000 ●	WHV600330	600	330	44,50
25457500 ●	WHV750375	750	375	58,90
25450100 ●	WHV5001000	1.000	500	79,50
25450125 ●	WHV1250625	1.250	625	269,00

### Flenshoekhaak

- Uit koolstofstaal
- Verzinkt
- Werkplaatskwaliteit



Order nr.	Orig. nr.	Afmetingen (mm)	Prijs €
25410200 ●	FH300	300 x 300	25,50
25410309 ●	FH400	400 x 400	37,50
25410408 ●	FH500	500 x 500	37,90
25419600 ●	FH600	600 x 600	42,50
25419800 ●	FH800	800 x 800	72,50
25419010 ●	FH1000	1.000 x 1.000	149,00
25419020 ●	FH1500	1.500 x 1.500	59,50



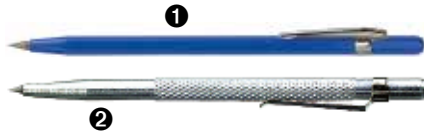

**Kraspen met hardmetalen kraspunt**

Order nr.		24741001 ●	24750101 ●
Orig. nr.		KPK20	KPK30
Lengte	mm	150	130
Kwaliteit		K20	K30
Prijs	€	3,30	5,80



**Kraspen met automatische vergrendeling**

- Verwisselbare hardmetalen punt

Order nr.		24821001 ●
Orig. nr.		KPK20150
Lengte	mm	150
Kwaliteit		K20
Prijs	€	8,80



**Precisie afschrijflinaal**

- Vlakke uitvoering in werkplaatsstaal, matverchroomde mm schaalverdeling, gehard snijvlak

Order nr.		23790108 ●	23790207 ●
Orig. nr.		ASL200	ASL300
Verstelbare lengte	mm	200	300
Breedte	mm	40	40
Gewicht	kg	0,28	0,58
Afmetingen (l x b x h)		200 x 40 x 20	300 x 40 x 20
Prijs	€	25,50	31,50



**Profielmal**

- Ronde pinnen in roestvrij staal
- Om een afdruk te maken van het gewenste profiel bij ronde of onregelmatige lijnen
- Bij het leggen van tapijt en vloeren, het maken van kasten en banken, bochten, etc

Order nr.		97390108 ●	97390207 ●
Orig. nr.		PFM150	PFM300
Lengte	mm	150	300
Maximum profieldiepte	mm	48	105
Prijs	€	26,90	90,50

DIN 1451



DIN 1451



**Cijferstempelset 0 - 9 tot 120 kp/mm<sup>2</sup>**

- Gehard aan de graveerzijde volgens 58-61 HRC
- Afgeschuinde randen naar het stempeloppervlak voor verbeterde nauwkeurigheid

Order nr.	Orig. nr.	Hoogte cijfers mm	Schacht vierkant mm	Prijs €
17330101 ●	CSS2	2	6	14,50
17330200 ●	CSS3	3	6	14,50
17330309 ●	CSS4	4	7	14,50
17330408 ●	CSS5	5	8	17,50
17330507 ●	CSS6	6	9	18,50
17330606 ●	CSS8	8	11	25,50
17330705 ●	CSS10	10	12	46,90
17330804 ●	CSS12	12	14	49,90

**Letterstempelset a - z en "&" tot 120 kp/mm<sup>2</sup>**

- Gehard aan de graveerzijde volgens 58-61 HRC
- Afgeschuinde randen naar het stempeloppervlak voor verbeterde nauwkeurigheid

Order nr.	Orig. nr.	Hoogte letters mm	Schacht vierkant mm	Prijs €
17350109 ●	STA2	2	6	33,50
17350208 ●	STA3	3	6	33,50
17350307 ●	STA4	4	7	33,50
17350406 ●	STA5	5	8	45,50
17350505 ●	STA6	6	9	45,50
17350604 ●	STA8	8	11	71,50
17350703 ●	STA10	10	12	96,90



**Spanningsdetector**

- Detecteert of er al of niet spanning (AC) aanwezig is
- Geen contact vereist
- LED lamp en zoemgeluid (afzetbaar) in geval van contact
- Veiligheidsisolatie: CAT IV 1000V

Order nr.		14501014 ●
Orig. nr.		LIMIT100
Spanning	AC	90 - 1.000
Gewicht	kg	0,09
Afmetingen (l x b x h)	mm	18 x 150 x 20
Prijs	€	24,50



**Spanningstesters tot 690 V**

- Met aanduiding van draaiveldrichting en onderscheid tussen fase en neutre
- Test de werking van een aardlekschakelaar
- Aanduiding DC polariteit met +/-
- Veiligheidsisolatie CAT IV 600V, IEC 61010, beschermingsgraad IP65

Order nr.		144890100 ●
Orig. nr.		LIMIT110
Spanning	DC/AC	12 - 690
Gewicht	kg	0,33
Afmetingen (l x b x h)	mm	260 x 56 x 20
Prijs	€	64,50



**Spanningstesters tot 690 V met display**

- Met aanduiding van draaiveldrichting en onderscheid tussen fase en neutre
- Test de werking van een aardlekschakelaar
- Aanduiding DC polariteit met +/-
- Veiligheidsisolatie CAT IV 600V, IEC 61010, beschermingsgraad IP65
- Aanduiding van het reële voltage op een display en eveneens via LED-lampjes in 7 niveaus

Order nr.		144890209 ●
Orig. nr.		LIMIT112
Display		Ja vanaf 24V
Spanning	DC/AC	12 - 690
Gewicht	kg	0,33
Afmetingen (l x b x h)	mm	260 x 56 x 20
Prijs	€	74,50

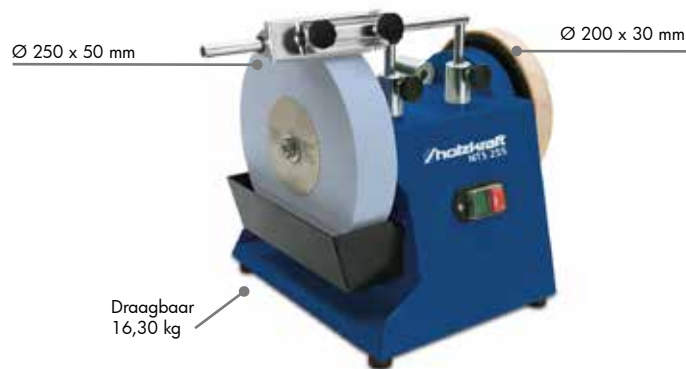

### Universeel nat- en drooglijpmachine

- Voor het slijpen van metalen, glas, steen en andere materialen
- Speciaal ontwikkelde waterbestendige slijpsteen voor langere standtijd
- Gering toerental van 90 tpm en in combinatie met water, kan geslepen worden zonder hitte

<b>Order nr.</b>		<b>715750255</b> ●
Orig. nr.		NTS255
Vermogen / Spanning	W / V	200 / 230
Afmetingen (l x b x h)	mm	450 x 330 x 430
<b>Prijs</b>	€	<b>199,00</b>

### ACCESSOIRES



Houder voor  
buizen en gutsen



Houder voor  
kleine messen



Houder voor  
grote messen

<b>Order nr.</b>		<b>715760054</b> ●	<b>715760056</b> ●	<b>715760057</b> ●
Orig. nr.		5760054	5760056	5760057
<b>Prijs</b>	€	<b>61,90</b>	<b>45,90</b>	<b>52,90</b>



### Universele band- en schijfschuurmachine

- Snelspanner voor een eenvoudige en snelle schuurband wissel
- De slijpband kan zowel horizontaal als verticaal gebruikt worden

<b>Order nr.</b>		<b>715904150</b> ●	<b>715903151</b> ●
Orig. nr.		BTS150	BTS151
Vermogen / Spanning	kW / V	0,4 / 230	0,37 / 230
Afmetingen tafel (b x d)	mm	150 x 230	160 x 226
Afmetingen schuurband	mm	915 x 100	941 x 100
Diameter schuurschijf	mm	150	150
Gewicht	kg	18,00	16,50
Afmetingen (l x b x h)	mm	560 x 270 x 300	460 x 360 x 280
<b>Prijs</b>	€	<b>195,00</b>	<b>169,00</b>



### Universele band- en schijfschuurmachine

- Snelspanner voor een eenvoudige en snelle schuurband wissel
- Geïntegreerde aansluiting voor stofzuiger Ø 120 mm
- De slijpband kan zowel horizontaal als verticaal gebruikt worden
- Beschikt over een dubbele geleiding van de schuurtafel voor een verbeterde stabiliteit

<b>Order nr.</b>		<b>715904250</b> ●
Orig. nr.		BTS250
Vermogen / Spanning	kW / V	0,8 / 230
Afmetingen tafel (b x d)	mm	360 x 200
Afmetingen schuurband	mm	1.220 x 150
Diameter schuurschijf	mm	250
Gewicht	kg	50,00
Afmetingen (l x b x h)	mm	720 x 410 x 440
<b>Prijs</b>	€	<b>545,00</b>

### ACCESSOIRES



#### Scheidingsplaat

<b>Order nr.</b>		<b>715900301</b> ●
Orig. nr.		5900301
<b>Prijs</b>	€	<b>23,50</b>



#### Velcro basisschijf

<b>Order nr.</b>		<b>715911001</b> ●	<b>715912501</b> ●
Orig. nr.		5911001	5912501
Diameter	mm	150	250
Voor type		BTS150	BTS250
<b>Prijs</b>	€	<b>7,40</b>	<b>19,90</b>



### Schijfschuurmachine

- Krachtige motor
- Verstekaanslag instelbaar van -30 tot +30°
- Stabiele en solide behuizing
- Gebalanceerde aluminium schijfplaat voor een soepele werking

<b>Order nr.</b>		<b>715904300 ●</b>
Orig. nr.		TS301
Vermogen / Spanning	kW / V	0,75 / 230
Diameter schijf	mm	305
Afmetingen tafel (b x d)	mm	390 x 230
Hoek van tafel	°	-15/+45
<b>Prijs</b>	<b>€</b>	<b>365,00</b>



### Spindelschuurmachine

- Hoge precisie en stabiliteit dankzij de robuuste gietijzeren tafel
- Krachtige motor voor alle hout types

<b>Order nr.</b>		<b>715903500 ●</b>
Orig. nr.		OSS100
Vermogen / Spanning	kW / V	450 / 230
Gietijzeren werktafel	mm	370 x 295
Oscillatie	tr/min	58
Gewicht	kg	14,00
Afmetingen (l x b x h)	mm	390 x 330 x 450
<b>Prijs</b>	<b>€</b>	<b>189,00</b>



### Combi spindel- en bandschuurmachine

- Hoge precisie en stabiliteit dankzij de robuuste gietijzeren tafel
- Krachtige motor voor alle hout types
- Continu kantelbare tafel van 0° tot 45°

<b>Order nr.</b>		<b>715903501 ●</b>
Orig. nr.		OBS100
Vermogen / Spanning	kW / V	450 / 230
Afmetingen schuurband	mm	610 x 100
Gietijzeren werktafel	mm	430 x 410
Oscillatie	tr/min	58
Gewicht	kg	12,00
Afmetingen (l x b x h)	mm	530 x 480 x 480
<b>Prijs</b>	<b>€</b>	<b>275,00</b>



### Rubberen schuurrol

Order nr.	Orig. nr.	Diameter mm	Prijs €
715913519 ●	5913519	19	2,40
715913526 ●	5913526	26	3,30
715913538 ●	5913538	38	4,90
715913551 ●	5913551	51	6,70
715913576 ●	5913576	76	9,50



### Set van 3 spindelschijven Ø 16/21/45 mm

<b>Order nr.</b>		<b>715913501 ●</b>
Orig. nr.		5913501
Gewicht	kg	0,02
Afmetingen (l x b x h)	mm	46 x 46 x 8
<b>Prijs</b>	<b>€</b>	<b>2,20</b>



### Set van 6 tafel inlegstukken Ø 13/19/26/38/51/76 mm

<b>Order nr.</b>		<b>715913500 ●</b>
Orig. nr.		5913500
Gewicht	kg	0,10
Afmetingen (l x b x h)	mm	76 x 76 x 2
<b>Prijs</b>	<b>€</b>	<b>6,20</b>



### Universele schuurband voor houtbewerking 610x100mm

- Op papier
- Uit aluminiumoxide

Order nr.	Orig. nr.	Korrel K	Verpakkings-emballage (CE)	Prijs €
715913608 ●	5913608	80	10	45,50
715913610 ●	5913610	100	10	45,50
715913612 ●	5913612	120	10	45,50
715913624 ●	5913624	240	10	45,50



### Set 3 schuurhulzen

Order nr.	Orig. nr.	Korrel K	Diameter mm	Prijs/VE €
715913700 ●	5913700	80	13	4,50
715913701 ●	5913701	80	19	5,50
715913702 ●	5913702	80	26	6,70
715913703 ●	5913703	80	38	7,80
715913704 ●	5913704	80	51	8,80
715913705 ●	5913705	80	76	10,00
715913710 ●	5913710	100	13	4,50
715913711 ●	5913711	100	19	5,50
715913712 ●	5913712	100	26	6,70
715913713 ●	5913713	100	38	7,80
715913714 ●	5913714	100	51	8,80
715913715 ●	5913715	100	76	10,00
715913720 ●	5913720	120	13	4,50
715913721 ●	5913721	120	19	5,50
715913722 ●	5913722	120	26	6,70
715913723 ●	5913723	120	38	7,80
715913724 ●	5913724	120	51	8,80
715913725 ●	5913725	120	76	10,00
715913730 ●	5913730	240	13	4,50
715913731 ●	5913731	240	19	5,50
715913732 ●	5913732	240	26	6,70
715913733 ●	5913733	240	38	7,80
715913734 ●	5913734	240	51	8,80
715913735 ●	5913735	240	76	10,00



**Verticale bandzaagmachine voor hout en kunststof**

- Plaatstalen constructie
- Aluminium lengteaanslag met excentrische snelspanning en schaalverdeling (geen schaalverdeling op HBS231-1)
- Zaagtafel uit gietijzer met geslepen oppervlak
- Kantelbaar van 0-45° met schaalverdeling
- 3-rollen bandzaaggeleiding zowel boven- als onderaan
- Aandrijfwielen uit giet-aluminium met een coating voor een hogere levensduur van de zaagbladen
- 2 zaagsnelheden (behalve op HBS231-1)
- Grijs-gietijzeren loopwielen voor vlotte werking voor HBS4-serie

		①	②	③	④	⑤	⑥	⑦
<b>Order nr.</b>		<b>715902423 ●</b>	<b>715902426 ●</b>	<b>715902432 ●</b>	<b>715902436 ●</b>	<b>715900410 ●</b>	<b>715900471 ●</b>	<b>715900473 ●</b>
Orig. nr.		HBS231-1	HBS261-2	HBS321-2	HBS361-2	HBS400	HBS471	HBS473 3X400V
Vermogen/Spanning	kW/V	0,3 / 230	0,375 / 230	0,75 / 230	1,1 / 230	1,5 / 230	1,5 / 230	1,5 / 400
Max. zaaghoogte	mm	90	152	165	225	305	285	285
Max. zaagbreedte met aanslag	mm	125	145	225	225	266	390	390
Max. zaagbreedte zonder aanslag	mm	228	245	305	304	416	465	465
Zaagsnelheid	m/min	635	400 - 800	370 - 800	370 - 800	460 - 980	380 - 820	380 - 820
Lengte zaagblad	mm	1.575	1.826	2.240	2560	3.378	3.455	3.455
Afmetingen tafel (l x b)	mm	300 x 300	360 x 320	480 x 390	545 x 515	530 x 480	535 x 485	535 x 485
Hellingshoek werktafel	°	0 - 45	0 - 45	0 - 45	0 - 45	0 - 45	0 - 45	0 - 45
Werkhoogte	mm	-	935	1.000	1.020	950	975	975
Diameter afzuiging	mm	53	100	100	100	2x100	100	100
Diameter vliegwiel	mm	238	256	316	356	426	470	470
Gewicht	kg	20,00	34,00	51,00	76,00	135,00	146,00	146,00
Afmetingen (l x b x h)	mm	490x420x836	680x520x1.435	780x600x1.600	870x690x1.715	765x520x1.750	800x490x2.000	800x490x2.000
<b>Prijs</b>	<b>€</b>	<b>255,00</b>	<b>369,00</b>	<b>579,00</b>	<b>895,00</b>	<b>1.529,00</b>	<b>1.629,00</b>	<b>1.745,00</b>



Flexibel LED



Met ingebouwde blaastuit



Werktafel zwenkbaar

**Compacte decoupeerzaag voor fijne zaagwerken**

- Grote uitlading voor diepe werkstukken, 400 mm
- Variabel toerental voor het optimaal verzagen van diverse materialen

<b>Order nr.</b>		<b>715902504</b> ●
Orig. nr.		DKS504 VARIO
Vermogen / Spanning	kW / V	0,12 / 230
Maximum snijdiepte / Uitlading	mm	52 / 405
Lengte zaagblad	mm	133
Aantal omwentelingen	tr/min	550 - 1.600
Tafelafmetingen	mm	414 x 254
Gewicht	kg	12,00
<b>Prijs</b>	<b>€</b>	<b>165,00</b>



**Plinten afkort- en verstekzaag met trekfunctie**

- Trekfunctie met dubbele stabiele geleiding
- Krachtige motor
- Verstek en neiging traploos instelbaar
- De laserlijn verlicht de zaaglijn en maakt snel en precies zagen supergemakkelijk
- Zijaanslag met uitschuifbare zijwaartse verlengingen (werkstuksteun) voor lange werkstukken
- 2-voudig instelbare diepteaanslag voor het zagen van groeven

<b>Order nr.</b>		<b>715702305</b> ●
Orig. nr.		KGZ305E
Vermogen / Spanning	kW / V	2,0 / 230
Max op 0°	mm	100 x 340
Max op 45°	mm	40 x 340
Ø zaagblad	mm	305
Toerental	tr/min	4.500
Gewicht	kg	22,00
<b>Prijs</b>	<b>€</b>	<b>249,00</b>

Incl. cirkelzaagblad met hardmetalen tanden Ø 500 mm 44T



**Cirkelzaagmachine bouw Ø 500 mm, 4,2 kW**

- Pendelbeveiliging volgens de nieuwste veiligheidsnormen
- Krachtige motor voor duurzame snij nauwkeurigheid van de hoogste kwaliteit
- Transparante beschermhoes voor een optimaal zicht op de snijlijn
- Hoekverstelbare doorslijprijrichting met wiggenschaar op ronde stang geleid over onderhoudsvrije glijlagers

<b>Order nr.</b>		<b>715740050</b> ●
Orig. nr.		BKS501
Vermogen / Spanning	kW / V	4,2 / 3x400
Maximum hoogte	mm	150
Max. zaagbreedte aanslag	mm	370
ø zaagblad	mm	500
Toerental	tr/min	2.800
Werkhoogte	mm	850
Groote werktafel (l x b)	mm	1.000 x 660
Gewicht	kg	110,00
<b>Prijs</b>	<b>€</b>	<b>965,00</b>



**NEW**

**Universele tafelzaag**

- Zware gietijzeren tafel voor vibratiearm werken en precies en rechte zaagsnedes
- Kogelgelagerde rolwagen met vastgeschroefde armsteun
- Telescopische aanslag met lensvergroting voor precieze aflesing tot 228 cm
- Hoekaanslag van -45 tot +45° instelbaar
- Zaagblad van 0 tot 45° neigbaar via draaiknop op tandlat
- Zaagblad in hoogte instelbaar met handwiel, met afscherming
- Aluminium parallelaanslag met excenterspanner
- Krachtige motor 2,5kW voor zowel plaatmateriaal als hardhout
- Grote centrale afzuigmond onderaan

<b>Order nr.</b>		<b>715902025 ●</b>
Orig. nr.		TKS254E 230V
Vermogen / Spanning	kW / V	2,1 / 230
Ø zaagblad	mm	254
Afmetingen werktafel (l x b)	mm	635 x 420
Toerental	tr/min	4.000
Maximum zaagbreedte aanslag	mm	680
Maximum hoogte	mm	50/80
Maximum verstek zaagblad	mm	90 - 45°
Afmetingen (l x b x h)	mm	1.430 x 1.000 x 1.030
Gewicht	kg	124,00
<b>Prijs</b>	<b>€</b>	<b>1.095,00</b>

Grootgedimensioneerde stalen werktafel



Gegalvaniseerd tegen corrosie



**Universele precisie tafelzaag voor de professional**

- Het zaagblad is neigbaar van 0 tot 45°
- Hoogteverstelling van het zaagblad dankzij handwiel aan de bedienerszijde
- Krachtige industriële motor met rem, ontworpen om continu te werken
- Parallelaanslag met excenter snelspanhendel

<b>Order nr.</b>		<b>715902321 ●</b>
Orig. nr.		TKS316 PRO-230V
Vermogen / Spanning	kW / V	2,2 / 230
Ø zaagblad	mm	315
Afmetingen werktafel (l x b)	mm	800 x 550
Toerental	tr/min	2.800
Maximum hoogte	mm	90/50
Gewicht	kg	650,00
<b>Prijs</b>	<b>€</b>	<b>609,00</b>



Glijdende wagen

Gemakkelijk te dragen

Kogellagers instelbaar van -45° tot +45° met snelspanhendel

**Mobiele tafelzaag**

Châssis grand et stable en acier zingue

- Neiging zaagblad 0°- 45° instelbaar zonder gereedschap
- Hoogte zaagblad instelbaar met handwiel en schaal aanduiding
- Aluminium aanvoertafel met aanslag en excenterspanner

<b>Order nr.</b>		<b>715902316 ●</b>
Orig. nr.		TKS316E 230V
Vermogen / Spanning	kW / V	2,2 / 230
Ø zaagblad	mm	315
Afmetingen werktafel (l x b)	mm	800 x 550
Toerental	tr/min	2.800
Maximum snijdiepte	mm	83/60
Gewicht	kg	50,00
<b>Prijs</b>	<b>€</b>	<b>369,00</b>



**Robuuste formaatzaag met loopwagen**

- Precieze, rolgelagerde loopwagen met telescopische armsteun, voor zaaglengtes tot 137 cm
- Zware gietijzeren tafel voor vibratiearm werken
- Hoekaanslag van -45 tot +45° zwenkbaar met lensvergroting voor precieze aflesing
- Zaagblad van 0 tot 45° neigbaar via draaiknop op tandlat
- Achteraanslag op loopwagen voor gemakkelijk doorvoeren van zware stukken
- Zaagblad in hoogte instelbaar met handwiel
- Tafelverlenging en verbreding meegeleverd
- Aluminium parallelaanslag met fijninstelling

<b>Order nr.</b>		<b>715900315 ●</b>
Orig. nr.		FKS315-1500E
Vermogen / Spanning	kW / V	3 / 400
Maximum zaagbreedte aanslag	mm	940
Ø zaagblad	mm	315
Afmetingen werktafel (l x b)	mm	680 x 580
Toerental	tr/min	4.250
Maximum zaaghoogte	mm	100/75
Maximum lengte langszagen	mm	1.370
Hoek zaagblad	°	0 - 45
Gewicht	kg	650,00
Afmetingen (l x b x h)	mm	3.480 x 2.430 x 1.270
<b>Prijs</b>	<b>€</b>	<b>2.895,00</b>



**NEW**

**Houtdraaibank vario**

- Traploos toerentalbereik 750 - 3.200 tpm
- Machinebed van torsiestijf grijs gietijzer voor een hoge soepelheid en precisie
- Losse kop en kop van stevig grijs gietijzer
- Spindel met hoge concentriciteit
- Hoofdas met doorlopend gat voor het bewerken van lange werkstukken
- Eenvoudige bevestiging van de losse kop via snelspanhendel
- Draaibare stalen beitelsteun eenvoudig verstelbaar

**Wordt geleverd met:**

- Houder voor gereedschap 11 cm
- Houder voor gereedschap 17,2 cm
- Vlakschijf diameter 5,2 cm
- Vlakschijf diameter 14,5 cm
- 4-weg meenemer
- Meelopend center

<b>Order nr.</b>		<b>715920305</b> ●
Orig. nr.		DB305 VARIO
Vermogen / Spanning	kW / V	0,25 / 230
Centerhoogte / Centerafstand	mm	100 / 305
Losse kop	CM	2
Type draad op spindel	M	33 x 3,5
Toerental	tr/min	750 - 3.200
Gewicht	kg	19,00
Afmetingen (l x b x h)	mm	740 x 320 x 360
<b>Prijs</b>	€	<b>249,00</b>

**PACK**

- Houtdraaibank DB305 VARIO 230V
- + 8-delige draaibeitelset, 715931011
- + Zelfcenterende klauwplaat, 715931021
- + Tandkransboorkop 1,5-13mm / B16, 200820207
- + Kegeldoorn MK1 / B16, 713050658

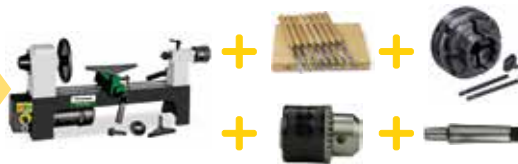

<b>N° de Cde</b>		<b>795920305</b> ●
N° Orig.		PACK DB305 VARIO
<b>Prijs</b>	€	<b>375,00</b>



**Compacte houtdraaibank vario**

- Torsieresistent grijs gietijzeren bed voor een vlotte en precieze loop
- Kop en tegenpunt eveneens uit grijs gietijzer vervaardigd
- Kijkvenster voor het controleren van de gekozen snelheden
- 3 gamma's snelheden, via V-snaar
- Tegenpunt met 70 mm verplaatsing, handwiel en klemhendel

<b>Order nr.</b>		<b>715920510</b> ●
Orig. nr.		DB510VARIO
Vermogen / Spanning	kW / V	0,75 / 230
Centerhoogte / Centerafstand	mm	178 / 510
Losse kop	CM	2
Type draad op spindel	M	33 x 3,5
Toerental	tr/min	250 - 720, 600 - 1.700, 1.200 - 3.550
Gewicht	kg	50,00
Afmetingen (l x b x h)	mm	1.055 x 560 x 460
<b>Prijs</b>	€	<b>695,00</b>

**PACK**

- Houtdraaibank DB510 VARIO
- + 8-delige draaibeitelset, 715931011
- + Eenzijdige klauwplaat, 715931023
- + Tandkransboorkop 1-16mm / B18, 742201910
- + Kegeldoorn MK2 / B18, 749642018

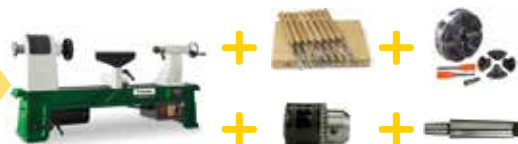

<b>N° de Cde</b>		<b>795920510</b> ●
N° Orig.		PACK DB510 VARIO
<b>Prijs</b>	€	<b>789,00</b>



### Houtdraaibank met variabele snelheidsregeling

- Stabiele staal/gietijzeren constructie
- Krachtige 230 V motor met aluminium behuizing
- Traploos regelbaar toerental met digitale aanduiding
- Het motorblok met de spindel kan tot 180° zijdelings gedraaid worden
- De losse kop wordt door middel van een snelspanner op het machinebed vastgemaakt

	1	2
<b>Order nr.</b>	<b>715920900</b> ●	<b>715921100</b> ●
Orig. nr.	DB900	DB1100
Vermogen / Spanning	kW / V 0,55 / 230	0,75 / 230
Centerhoogte / Centerafstand	mm 153 / 900	179 / 1100
Losse kop	CM 2	2
Type draad op spindel	M 33 x 3,5	33 x 3,5
Toerental	tr/min 500 - 2.000	500 - 2.000
Gewicht	kg 85,00	92,00
Afmetingen (l x b x h)	mm 1.380 x 330 x 370	1.620 x 340 x 430
<b>Prijs</b>	<b>€ 639,00</b>	<b>€ 849,00</b>

### PACK

- Houtdraaibank Holzstar DB900 of DB1100
- + Klauwplaat Holzstar, 715931023
- + 8-delige houtbeitels Holzstar, 715931011
- + Tandkransboorkop 1-16 mm / B18, 742201910
- + Boorhouderstift MK2 / B18, 749642018



<b>Order nr.</b>	<b>795909001</b> ●	<b>795901100</b> ●
Orig. nr.	PACK DB900	PACK DB1100
Draaibank	DB900	DB1100
<b>Prijs</b>	<b>€ 859,00</b>	<b>€ 1.015,00</b>

### ACCESSOIRES



#### Vaste bril

- Verwerken van lange werkstukken
- Voorkomt dat trillingen markeringen maken

<b>Order nr.</b>	<b>715931050</b> ●	<b>715931030</b> ●
Orig. nr.	5931050	5931030
Voor type	DB900	DB1100
Centerhoogte	mm 155	185
<b>Prijs</b>	<b>€ 46,90</b>	<b>€ 51,90</b>



#### Kopieereenheid

- Torsieresistente aluminium profieldrager
- Tijdsbesparend

<b>Order nr.</b>	<b>715931101</b> ●	<b>715931102</b> ●
Orig. nr.	5931101	5931102
Voor type	DB900	DB1100
Max. draaidiameter	mm 306	210
<b>Prijs</b>	<b>€ 205,00</b>	<b>€ 215,00</b>





1



2

**Houtdraaibank met frequentieregelaar voor professioneel gebruik**

- Toerentalbereik van 100 tot 3.200 tpm met slechts 2 snelheden
- Digitale toerentalweergave
- Robuuste stalen en gietijzeren constructie
- De motorblok met spindel is 180° draaibaar

**Wordt geleverd met:**

- Gereedschapshouder 360 mm
- Vlakschijf diameter 15 cm
- Machinevoet
- Meelopend center

**Order nr.**

		1 715921102 ● DB1102VARIO	2 715921202 ● DB1202VARIO
Orig. nr.			
Spanning	V	230	230
Vermogen	kW	1,5	1,5
Centerhoogte	mm	203	230
Centerafstand	mm	1.067	1.185
Losse kop	CM	2	2
Maximum draaidiameter	mm	408	460
Type draad op spindel	M	33 x 3,5	33 x 3,5
Aantal snelheden		2	2
Snelheidsbereik	tr/min	100 - 3.200	0 - 3.200
Snelheid 1	tr/min	100 - 1.200	0 - 1.200
Snelheid 2	tr/min	250 - 3.200	250 - 3.200
Gewicht	kg	152,00	185,00
Afmetingen (l x b x h)	mm	1.968 x 572 x 1.194	2.060 x 500 x 1.200
<b>Prijs</b>	<b>€</b>	<b>1.689,00</b>	<b>2.469,00</b>

**ACCESSOIRES**



**Set van 3 meenemers MK2 voor houtdraaibanken**

- Bijt zich vast in het hout bij het tussen de centers draaien

<b>Order nr.</b>		<b>715931056 ●</b>
Orig. nr.		5931056
Gewicht	kg	0,50
<b>Prijs</b>	<b>€</b>	<b>55,50</b>



**Set van 4 verschillende klauwplaten**

- Buiten gesloten: 90 mm, binnen gesloten 75 mm
- Buiten gesloten: 50 mm, binnen gesloten 38 mm
- Buiten gesloten: 38 mm, binnen gesloten 18 mm
- Buiten gesloten: 21 mm, binnen gesloten 9 mm

<b>Order nr.</b>		<b>715931054 ●</b>
Orig. nr.		5931054
Type		wisselklauwen met schroefinzet
Aansluiting		M33x3,5
Gewicht	kg	4,40
<b>Prijs</b>	<b>€</b>	<b>275,00</b>



**Klauwplaten set voor houtdraaibanken**

- Met opname zware metrische draad M33x3,5
- Zelfcenterende klauwplaat 4 bekken ø 95 of 140 mm met schroefinzet en verwisselbare klauwen

<b>Order nr.</b>		<b>790034754 ●</b>	<b>799010170 ●</b>
Orig. nr.		KPS95	KPS146
Aantal klauwen		4	4
Diameter	mm	95	146
Gewicht	kg	3,00	4,40
<b>Prijs</b>	<b>€</b>	<b>225,00</b>	<b>295,00</b>

### Kantenschuurmachine met verstelbare schuurunit en 2 stabiele tafels

- Tafel traploos in lengte en hoek instelbaar van van 0° tot 45°
- Horizontaal en verticaal inzetbaar, enorm veel toepassingsmogelijkheden
- Snel wisselen van slijpband door snelklemmingssysteem
- Contourschuren op de dwarstafel
- De langs werktafel is in de hoogte verstelbaar met 80 mm voor optimaal gebruik van de slijpbandbreedte

Order nr.		715900791 ●	715900790 ●
Orig. nr.		KSO790 230V	KSO790 400V
Vermogen / Spanning	kW / V	1,5 / 230	1,5 / 400
Afmetingen schuurband	mm	2.010 x 152	2.010 x 152
Afmetingen lange tafel	mm	790 x 221	790 x 221
Afmetingen tafel zijkant	mm	514 x 221	514 x 221
Schuurbandsnelheid	mm	11	11
Diameter rondschuren	mm	70	70
Diameter wals	mm	70	70
Schuurbreedte	mm	790 x 152	790 x 152
Gewicht	kg	86,00	86,00
Afmetingen (l x b x h)	mm	1.300 x 600 x 1.050	1.300 x 600 x 1.050
<b>Prijs</b>	<b>€</b>	<b>819,00</b>	<b>819,00</b>



### Kantenschuurmachine met verstelbare slijpunit en oscillerende slijpband

- Oscillerende slijpband: ideaal om materiaal te verwijderen, een mooie finish te bekomen en verbetert aanzienlijk de levensduur
- Werktafel met hoogteverstelling tot 80 mm via handwiel
- Hoek- en werkstukaanslag variabel instelbaar van -45° tot +45°
- Hoekverstelling van de band (0° tot 90°) voor verticale en horizontale toepassingen
- Robuustste werktafel van gietijzer met T-gleuven, verzekert een stabielere werking gedurende uw slijpbewerkingen

Order nr.		715900851 ●	715900850 ●
Orig. nr.		KSO850 230V	KSO850 400V
Vermogen / Spanning	kW / V	2,2 / 230	2,2 / 400
Afmetingen schuurband	mm	2.515 x 152	2.515 x 152
Afmetingen lange tafel	mm	840 x 300	840 x 300
Afmetingen tafel zijkant	mm	300 x 250	300 x 250
Schuurbandsnelheid	mm	16	16
Diameter rondschuren	mm	110	110
Werkstuk aanslag	mm	700 x 60	700 x 60
Schuurbreedte	mm	950 x 180	950 x 180
Gewicht	kg	148,00	148,00
Afmetingen (l x b x h)	mm	1.430 x 600 x 1.140	1.430 x 600 x 1.250
<b>Prijs</b>	<b>€</b>	<b>1.315,00</b>	<b>1.315,00</b>



### Oscillerende kantenschuurmachine met krachtige aandrijfmotor

- Schuurband traploos instelbaar onder hoek 0°-45° door middel van een hendel voor het schuren van rechte en afgeschuinde randen
- Oscillerende schuurband met afzonderlijke tandwielmotor van 0.25 kW voor optimale schuurresultaten Oscillatie kan zo als extra hulp worden geactiveerd
- Zware gietijzeren hoofdtafel instelbaar in hoogte voor het optimaal benutten van het ganse bandoppervlak
- Zijtafel voor het slijpen van verschillende radii, ook instelbaar in hoogte
- Automatische, geveerde schuurbandspanning

Order nr.		715901500 ●
Orig. nr.		KSO1500F
Vermogen / Spanning	kW / V	3 / 400
Afmetingen schuurband	mm	2.600 x 150
Afmetingen lange tafel	mm	750 x 300
Afmetingen tafel zijkant	mm	330 x 330
Schuurbandsnelheid	mm	20
Diameter rondschuren	mm	100
Tafelhoogte verstelbaar	mm	180
Schuurbreedte	mm	850 x 200
Gewicht	kg	180,00
Afmetingen (l x b x h)	mm	1.430 x 600 x 1.250
<b>Prijs</b>	<b>€</b>	<b>2.249,00</b>



**Cilinderschuurmachine voor houten panelen en balken**

- Continue variabele voedingsnelheid van 0,5 tot 3 m/min voor optimale slijpresultaten
- Met afzuigmond ø 100 voor externe stofafzuiging
- Eenvoudige hoogte-instelling met handwiel en schaal aanduiding
- Handvat en wielen voor eenvoudig transport

<b>Order nr.</b>		<b>715901405</b>
Orig. nr.		ZSM405
Vermogen / Spanning	kW / V	1,5 / 230
Schuurbandsnelheid	m/s	0,5 - 3
Schuurbreedte	mm	410
Slijpbandsnelheid	tr/min	1.440
Debiet	m³/h	1.275
Gewicht	kg	85,00
Afmetingen (l x b x h)	mm	1.030 x 950 x 1.300
<b>Prijs</b>	<b>€</b>	<b>935,00</b>



**Cilinderschuurmachine 555mm variabele doorvoersnelheid**

- Continue variabele voedingsnelheid van 0,5 tot 3,5 m/min voor optimale slijpresultaten
- Tafelverlenging bij de in- en uitvoer
- Snelheid van de cilindrische schuurrol traploos instelbaar via potentiometer bij de ZSM560VARIO
- Eenvoudige hoogteverstelling van de schuurunit via zwengel
- Zijdelingse schuurkophouder afneembaar voor het bewerken van bredere werkstukken
- Met afzuigmond voor externe stofafzuiging
- Krachtige motor
- Stabiele constructie voor hoge schuur nauwkeurigheid
- Eenvoudige vervanging van het schuurpapier
- Gesloten basis met kastsysteem en opbergvak



Vario motor voor schuurrol

Order nr.		<b>715903560</b>	<b>715903565</b>
Orig. nr.		ZSM560	ZSM560VARIO
Spanning	V	230	230
Vermogen	kW	1,5	1,5
Voedingsmotor	W	80	80
Voedingsnelheid	m / min	0 - 3,5	0 - 3,5
Lengte werktafel	mm	592	592
Breedte werktafel	mm	505	505
Werkhoogte	mm	695	695
Minimum werkstuk hoogte	mm	5	5
Maximum werkstuk hoogte	mm	80	80
Minimum werkstuk lengte	mm	120	160
Schuurbandafmetingen	mm	3.280 x 78	3.280 x 78
Schuurbreedte	mm	555	555
Gewicht	kg	116,00	118,00
Afmetingen (l x b x h)	mm	1.070 x 1.080 x 1.150	1.070 x 1.080 x 1.200
<b>Prijs</b>	<b>€</b>	<b>1.235,00</b>	<b>1.839,00</b>



**Universele schuurband op rol**

- Met breedte 79 mm x lengte 25.000 mm
- Verschillende korrels mogelijk: 60 - 80 - 100 - 120 - 150 - 180 - 220 - 320
- Linnendrager
- Uit aluminiumoxide

Order nr.	Orig. nr.	Lengte mm	Breedte mm	Korrel K	Prijs €
<b>790032088</b>	SBR79X25000K60	25.000	79	60	<b>41,50</b>
<b>790032490</b>	SBR79X25000K80	25.000	79	80	<b>41,50</b>
<b>790031562</b>	SBR79X25000K100	25.000	79	100	<b>41,50</b>
<b>790033266</b>	SBR79X25000K120	25.000	79	120	<b>41,50</b>
<b>790032254</b>	SBR79X25000K250	25.000	79	150	<b>41,50</b>
<b>790034628</b>	SBR79X25000K180	25.000	79	180	<b>41,50</b>
<b>790031202</b>	SBR79X25000K220	25.000	79	220	<b>41,50</b>
<b>790031302</b>	SBR79X25000K320	25.000	79	320	<b>41,50</b>



Aspiration intégrée avec sac collecteur

### Draagbare gecombineerde vlakvandiktebank

- Ideaal om te transporteren door klein en compact design
- Automatische doorvoer van materiaal
- Stalen tandwielaangedreven inbrengrollen voor gelijke en constante voeding
- Eenvoudig instelbare aluminium aanslag, draaibaar van 0° tot 45°, met schaal aanduiding

	1	2	3
<b>Order nr.</b>	<b>715905200</b>	<b>715905250</b>	<b>715905305</b>
Orig. nr.	ADH200 230V	ADH250 230V	ADH305 230V
Vermogen / Spanning	kW / V 1,5 / 1x230	1,5 / 1x230	1,8 / 1x230
Schaafbreedte	mm 204	254	305
Max. schaaftcapaciteit/doorgang	mm 2	2	2
Snelheid automatische aanvoer	m/min 7	7	7
Werkhoogte min/max	mm 5 / 120	6 / 160	6 / 160
Toerental	tr/min 8.500	8.500	9.500
Afzuiging diameter	mm 58	80	100
Afmetingen vlaktafel (l x b)	mm 757 x 210	1.050 x 260	1.075 x 310
Afmetingen vandiketafel (l x b)	mm 255 x 204	450 x 254	610 x 127
Gewicht	kg 29,00	40,00	42,00
Afmetingen (l x b x h)	mm 790 x 470 x 465	1.105 x 550 x 570	1.135 x 600 x 570
<b>Prijs</b>	<b>€ 415,00</b>	<b>549,00</b>	<b>665,00</b>



### Vandikteschaafmachine met 254 of 305 mm schaaftbreedte

- Eenvoudige instelling van de schaaftdikte
- Ingebouwde afzuiging- schoon werk zonder stofzuiger
- Automatische werkstuktoevoer
- Ergonomisch werken dankzij het onderstel met afstelbare voeten

	1	2	3	4
<b>Order nr.</b>	<b>715904125</b>	<b>715904126</b>	<b>715904130</b>	<b>715904131</b>
Orig. nr.	ADH2540 230V	ADH2540 400V	ADH3050 230V	ADH3050 400V
Vermogen / Spanning	kW/V 1,2 / 230	1,2 / 400	1,25 / 230	1,25 / 400
Snelheid automatische aanvoer	m/min 8,5	8,5	8,5	8,5
Afmetingen vandiketafel (l x b)	mm 480 x 254	480 x 254	500 x 305	500 x 305
Vandikte - Werkhoogte min/max	mm 6 / 160	6 / 160	6 / 160	6 / 160
Schaven - Afmeting vlaktafel	mm 1.050 x 260	1.050 x 260	1.080 x 55	1.080 x 55
Schaafbreedte	mm 254	254	305	305
Max schaaftcapaciteit/doorgang	mm 2	2	2	2
Aantal messen	2	2	3	3
Toerental	tr/min 6.700	6.700	6.700	6.700
Diameter schaaftwielen	mm 62	62	100 / 75	100 / 75
Hoekinstelling aanslag	° 90 - 45	90 - 45	90 - 45	90 - 45
Aanslag afmetingen (L x H)	mm 635 x 127	635 x 127	635 x 127	635 x 127
Gewicht	kg 87,00	87,00	93,00	93,00
Afmetingen (l x b x h)	mm 1.105 x 750 x 1.075	1.105 x 750 x 1.075	1.140 x 800 x 1.075	1.140 x 800 x 1.075
<b>Prijs</b>	<b>€ 1.279,00</b>	<b>1.279,00</b>	<b>1.345,00</b>	<b>1.335,00</b>



**Vierkante gatenboormachines**

- Solide gietijzeren constructie van het machineframe met nauwkeurige zwaluwstaartgeleidingen in elke as, volledig nastelbaar
- Lange hendel voor spilverplaatsing om met weinig moeite uit te beitelen
- Voorzien van een zware klem met beweegbare klembekken kunnen in drie verschillende posities worden gemonteerd
- Twee instelbare aanslagen elk voor X- en Y-richting
- De machinekop wordt bovendien vastgehouden met een gasdrukveer voor eenvoudiger gebruik
- Gereedschapsopname via boorhouder met tandkrans

	1	2
<b>Order nr.</b>	<b>715906116</b>	<b>715906125</b>
Orig. nr.	BSM-H 16	BSM-H 25
Vermogen	1,5 / 230	1,5 / 400
Spanning	2.010 x 152	2.010 x 152
Afmetingen tafel (b x d)	-	790 x 221
Capaciteit boorhouder max.	514 x 221	514 x 221
Slag pinole	11	11
Toerental	70	70
Gewicht	86,00	86,00
Afmetingen (l x b x h)	1.300 x 600 x 1.050	1.300 x 600 x 1.050
<b>Prijs</b>	<b>€ 409,00</b>	<b>€ 875,00</b>



**Tafelfreesmachine / toupie voor hout 1,5KW / 230V**

- Compact en handig ontwerp voor comfortabel gebruik
- Variabel snelheidsbereik van 11.500 tot 24.000 min<sup>1</sup>
- Spindel in de hoogte verstelbaar van 0 tot 40 mm
- Grote tafelsteun dankzij standaard verlengstukken aan beide zijden
- Robuuste werktafel van gietijzer

<b>Order nr.</b>		<b>715901905</b>
Orig. nr.		TF50E
Spanning	V	230
Vermogen	kW	1,5
Afmetingen tafel (b x d)	mm	610 x 360
Max. gereedschapsdiameter	mm	50
Lengte spindel	mm	40
Gewicht	kg	21,00
Afmetingen (l x b x h)	mm	1.030 x 360 x 311
<b>Prijs</b>	<b>€</b>	<b>295,00</b>

**Freemachine / toupie in 400V met aluminium loopwagen en zwenkbare freesspindel.**

- Aluminium loopwagen voor gemakkelijk doorvoeren van werkstukken
- Freesaanslag met fijn instelbare aluminium aanslagen
- Vlugge en eenvoudige snelheidsverandering dankzij de meervoudige V-riem / snaar
- Zware gietijzeren tafel met grote werkoppervlakte
- Gietijzeren freesas, zwenkbaar van +5° tot -45°
- Keuzeschakelaar voor het wijzer en tegenwijzerzin draaien van de freesspindel
- De freesspindel zwenkt naar achteren voor optimaal gebruik van het voedingsapparaat, maxmale veiligheid, en een nette gefreesde afwerking
- Neerhouder voor preciese en veilige werkstukgeleiding

<b>Order nr.</b>		<b>715902000</b>
Orig. nr.		TF200SE
Spanning	V	3x400
Vermogen	kW	2,8
Diameter spindel	mm	30
Spindel neiging	°	+5 -45
Lengte spindel	mm	100
Werkhoogte	mm	900
Max. gereedschapsdiameter	mm	180
Toerental	tr/min	1800/3000/6000/9000
Afmetingen loopwagen	mm	1.000 x 240
Afzuigmond	mm	100
Gewicht	kg	218,00
Afmetingen (l x b x h)	mm	1.000 x 850 x 1.200
<b>Prijs</b>	<b>€</b>	<b>2.625,00</b>



**NEW**



**Radiaalzaag voor het zagen en afsnijden van vloerplanken**

- Snel omschakelen tussen dubbel verstekzagen of op lengte zagen
- Robuuste gietijzeren zwenkarm met vervangbare vierkante geleiders
- Beweegbare zaagunit met terughaalveer
- Zaagunit kan aan één kant 45 graden worden gezwenkt
- Motor met mechanische rem

<b>Order nr.</b>		<b>715650055</b>	<b>715650090</b>	<b>715650190</b>
Orig. nr.		RAS55	RAS90	RAS90H
Vermogen	kW	3	3	5,5
Voltage	V	3 x 400	3 x 400	3 x 400
Zaaghoogte zaagarm +45° max	mm	125 x 125	350 x 125	280 x 200
Zaaghoogte zaagarm -45° max	mm	315 x 125	565 x 125	470 x 200
Zaaghoogte zaagbladneiging 0°/45° max	mm	125 / 80	125 / 80	200 / 135
Dwarssnede max.	mm	545 x 20	865 x 20	850 x 20
Zaagblad diameter	mm	400	400	565
Gewicht	kg	220,00	298,00	362,00
Afmetingen (L x l x h)	mm	1.690 x 1.560 x 1.580	1.970 x 1.740 x 1.720	1.970 x 1.740 x 1.720
<b>Prijs</b>	€	<b>5.359,00</b>	<b>6.969,00</b>	<b>10.975,00</b>



**NEW**

**Laserlijn zaagsnede**

<b>Order nr.</b>		<b>715660000</b>
Orig. nr.		5660000
Gewicht	kg	10,00
Afmetingen (L x l x h)	mm	400 x 200 x 200
<b>Prijs</b>	€	<b>695,00</b>

**Halfautomatische multi-spindel boormachine**

- 21 of 23 of 29 boorspindels met snelspansysteem en vijf snelspanboorhouders inbegrepen
- Solide stalen werktafel
- Gepatenteerd systeem voor snelle en eenvoudige instelling van de boordiepte via spiraalvormige schijf
- Pneumatische boorkopkanteling, voor boren in elke positie tussen 0° en 90°



<b>Order nr.</b>		<b>715301021</b>	<b>715301023</b>	<b>715301029</b>
Orig. nr.		MDB21PRO	MDB23PRO	MDB29PRO
Vermogen	kW	1,1	1,1	1,1
Voltage	V	3 x 400	3 x 400	3 x 400
Aantal spindels		21	23	29
Werktafel (L x l)	mm	885 x 332	949 x 338	1141 x 338
Spindelafstand	mm	32	32	32
Spindelafstand eerste tot laatste	mm	640	896	896
Toerental	Min-1	2800	2800	2800
Hoekverstelling	°	0-90	0-90	0-90
Werkstukhoogte	mm	130	130	130
Gewicht	kg	260,00	265,00	290,00
Afmetingen (L x l x h)	mm	1.015 x 990 x 1.270	1.285 x 872 x 1.300	1.480 x 950 x 1.300
<b>Prijs</b>	€	<b>5.719,00</b>	<b>7.385,00</b>	<b>8.009,00</b>

**Geleverd met :**

- Twee pneumatische drukcilinders
- Twee stoplinialen, elk 1,5 m lang
- Vier vouwstops voor de stoplinialen
- Een instelmaat voor het fijn afstellen van de vouwstops op de stoplinialen
- MDB23 / MDB29PRO: zijklep van gietijzer, dubbel geleid - nauwkeurige afstelling via draaiwiel met teller

NEW

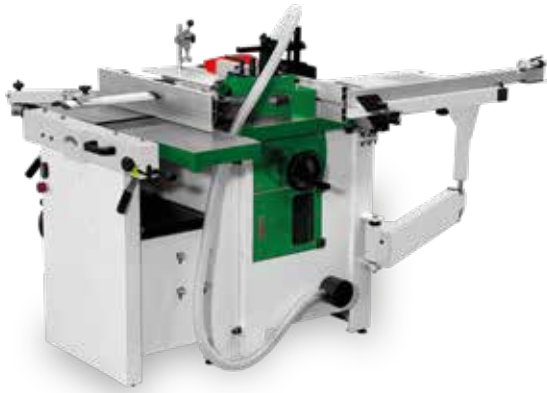

### Combi zaag-schaaf-vandikte boormachine met 5 bewerkingen

- Massieve tafel van grijs gietijzer voor nauwkeurig en trillingsvrij te werken
- Keuzeknop aan de voorzijde om de bediening te kiezen
- **Vlak- en Vandiktebank:**
  - Instelling van de hoogte van de vlakvandiktetafel met een handwiel voor perfect werkcomfort
  - Met rubber beklede invoerrollen voor het niet markeren van onderdelen
  - Vlak- en vandiktetafel uit grijs gietijzer en precisie geslepen
  - Wordt standaard geleverd met 3 hoogwaardige HSS-schaafmessen



- Kantelbare geleider van 0° tot 45° met schaalverdeling

- **Cirkelzaag:**
  - Neiging van het zaagblad tot 45° door een systeem van rondsels en tandheugel aangedreven door een stuurwiel aan de voorzijde van de machine
  - Tafelverlenging met telescopische aanslag en inklapbare aanslag
  - Werkstukkleminrichting van gietaluminium en verstelbare microaanslag
  - Loopwagen uit aluminium van 1300 mm
  - Aluminium parallelaanslag met ronde staafgeleiding en fijnafstelling

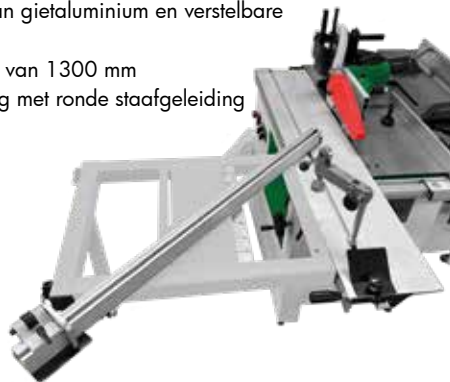

- **Freesmachine:**
  - Robuuste freesspindel
  - Spilverplaatsing 110 mm
- **Langgatboren (optioneel):**
  - Als optie verkrijgbaar
  - Wescott boorhouder 3 - 16 mm

Order nr.		715946025 ●	715946026 ●
Orig. nr.		UMK5-260 230V	UMK5-260 400V
Spanning	V	230	400
<b>Cirkelzaag</b>			
Zaaglengte	mm	1300	
Zaagbladneiging	°	45	
Max. zaaghoogte 90°	mm	78	
Max. zaaghoogte 45°	mm	63	
Toerental zaagblad	Min-1	4000	
Max. diameter zaagblad	mm	254	
Afzuiging diameter	mm	30	
Vermogen cirkelzaag	kW	2.2	
<b>Schaven</b>			
Tafellengte schaven	mm	545	
Werkbreedte schaven	mm	258	
Minimum schaaftoerental	mm	5	
Maximum schaaftoerental	mm	225	
Max. spaanafname schaven	mm	4	
Toerental schaaftas	rpm	5500	
Diameter schaaftas	mm	70	
Aantal schaaftassen		3	
Vermogen schaven	kW	1.5	
<b>Vandikte</b>			
Werkbreedte	mm	250	
Werklengte	mm	1090	
Maximum spaanafname	mm	3	
Voedingsnelheid	m/min	7	
Diameter voedingsas	mm	32	
Afzuigmond	mm	100	
<b>Frezen</b>			
Diameter as	mm	30	
Nuttige lengte spindel	mm	105	
Hoogteverstelling	mm	110	
Spindeltoerental	Min-1	1400 / 4000 / 6000 / 9000	
Verlaagbare freesdiameter	mm	140	
Afzuiging	mm	100	
Vermogen frezen	kW	1.4	
<b>Loopwagen en tafel</b>			
Lengte loopwagen	mm	1300	
Breedte loopwagen	mm	238	
Tafellengte	mm	920	
Tafelbreedte	mm	410	
Tafelhoogte	mm	850	
<b>Langgatboren (optioneel)</b>			
Tafel lengte x breedte	mm	365 x 145	
Verticale verplaatsing	mm	75	
Langsverplaatsing	mm	140	
Type boorhouder		Westcott	
Klembereik	mm	3 - 16	
Gewicht	kg	362,00	
Afmetingen (L x l x h)	mm	2.200 x 1.330 x 1.300	
Prijs	€	3.439,00	3.439,00



**Wormwiel zaagaggregaat:**

Het heffen en kantelen van het cirkelzaagblad worden beide bestuurd door het wormwiel zaagaggregaat.



**Verstekgeleider COMPASS MG-36:**

Flip stop met fijnafstelling en éénhandsbediening, alle graduaties zijn lasergemarkeerd, en aanslagen op -60°, -45°, -22,5°, 0°, +22,5°, +45°, +60°



**Innovatieve geleidende zaagbladafscherming:**

De speciale transparante zaagbladbescherming biedt zicht voor het uitlijnen van het zaagblad met de beoogde zaaglijn.

**Professionele tafelzagen met zaagunit voorzien van een wormwiel**

De tafelzagen zijn ontworpen volgens de hoogste principes van kwaliteit, functionaliteit en gebruiksgemak.

- Precisie geslepen, extra diepe gietijzeren tafel 800 mm
- Met het gepatenteerde plug-in snelwisselsysteem kunt u de zaagbescherming en het spouwmes binnen enkele seconden wisselen zonder het tafelinzetstuk te verwijderen
- Heavy duty T-sleuf zaaggeleider met dubbele afleesmogelijkheid (hoog/laag)
- Système de collecte de la poussière intégré
- 1,65 kW (TZ2M36) of 2,25 kW (TZ3M36) TEFC motor met rem voor snelle stop

Order nr.		790031703 ●	790031717 ●
Orig. nr		TZ2M36	TZ3M36
Spanning	V	230	230
Vermogen	kW	1,65	2,25
∅ zaagblad	mm	250	250
Zaagsnelheid	tpm	3850	3850
Afm. werktafel (L x l)	mm	800 x 755 (dikte 30 mm)	800 x 755 (dikte 30 mm)
Max. zaagbreedte rechts zaagblad	mm	914	1540
Max. zaagbreedte links zaagblad	mm	228	228
Zaagcapaciteit 90°	mm	79	79
Zaagcapaciteit 45°	mm	55	55
Gewicht	kg	221,00	275,00
Afmetingen (L x l x h)	mm	1340 x 1650 x 1200	1795 x 1265 x 1225
<b>Prijs</b>	<b>€</b>	<b>2.929,00</b>	<b>3.145,00</b>

**Universele schuiftafel voor tafelzagen, verlengen tot 1.540 mm**

- Hoekaanslag +60° / -60°, zit vast in een T-sleuf, kan vastgemaakt worden in iedere hoek
- Met positieve stops op -60°, -45°, -22,5°, 0°, +22,5°, +45°, +60°
- Industriële geleidingsmechanisme

Order nr.		790034939 ●
Orig. nr.		ATZS15
Schuiftafel afmetingen	mm	228,5 x 1200
Afmeting verlenging tafel	mm	228,5 x 600
Max. tafelverplaatsing	mm	1540
Max. dwarsdoorsnede capaciteit	mm	1240
Resolutie nonius	°	0.1
Nauwkeurigheid micro-afstelling	mm	0.02
Gewicht	kg	35,00
<b>Prijs</b>	<b>€</b>	<b>1.395,00</b>







**Formaatzaag of paneelzaag van professionele kwaliteit met wormwieloverbrenging**

De paneelzagen zijn ontworpen volgens de hoogste principes van kwaliteit, functionaliteit en gebruiksgemak.

- Precisie geslepen, extra diepe gietijzeren tafel 800 mm
  - Met het gepatenteerde plug-in snelwisselsysteem kunt u de zaagbescherming en het spouwmes binnen enkele seconden wisselen zonder het tafelinzetstuk te verwijderen en quelques secondes sans retirer l'insert de la table
  - Heavy duty T-sleuf zaaggeleider met dubbele afleesmogelijkheid (hoog/laag)
  - Voorzien van een roltafel met een capaciteit tot 1.540 mm
  - 1,65 kW (TZ2M36) of 2,25 kW (TZ3M36)
- TEFC motor met rem voor snelle stop

**Order nr.**

Orig. nr	
Spanning	
Vermogen	
Ø zaagblad	
Zaagsnelheid	
Afm. werktafel (L x l)	
Max. zaagbreedte rechts zaagblad	
Max. zaagbreedte links zaagblad	
Zaagcapaciteit 90°	
Zaagcapaciteit 45°	
Gewicht	
Afmetingen (L x l x h)	
<b>Prijs</b>	

	<b>790031709 ●</b>	<b>790031729 ●</b>
	TZ2M36 + ATZS15	TZ3M36 + ATZS15
V	230	230
kW	1,65	2,25
mm	250	250
tpm	3850	3850
mm	800 x 755 (ép. 30 mm)	800 x 755 (ép. 30 mm)
mm	1540	1540
mm	228	228
mm	79	79
mm	55	55
kg	221,00	275,00
mm	1340 x 1650 x 1200	1795 x 1265 x 1225
€	<b>4.095,00</b>	<b>4.295,00</b>

**Universele rolgeleiders voor werkstukhoogtes tot 51 mm of 102 mm**

- Verhoog de veiligheid en nauwkeurigheid van zaagsneden in uw werkplaats
- Geleidingsrollen houden het werkstuk op zijn plaats
- Elke rol is uitgerust met een voorgespannen veer waardoor de rollen onafhankelijk kunnen bewegen om een gelijkmatige verticale druk te behouden



**Order nr.**

Orig. nr.	
Min en max dikte van het werkstuk	
Houddruk	
Verplaatsing rollen	
Dikte hoofdonderdeel	
Roldiameter	
T-sleufgrootte	
Gewicht	
<b>Prijs</b>	

	<b>799010214 ●</b>	<b>799010215 ●</b>
	RG-1	RG-2
mm	2 ~ 51	2 ~ 102
kg	6,8 ~ 10	6,8 ~ 10
mm	165	165
mm	25,4	50,8
mm	50,8	50,8
mm	19,05 x 9,53 x 25,4	19,05 x 9,53 x 25,4
kg	1,90	2,50
€	<b>379,00</b>	<b>405,00</b>

**Stofopvangsysteem RT-DC voor de COMPASS bovenfreestafel**

- Is uitgerust met een afzuigmond met een diameter van 100 mm
- Instelbare luchtinlaat verhoogt aanzienlijk de efficiëntie van het te verzamelen stof
- De kast kan eenvoudig worden geopend voor gemakkelijk onderhoud

<b>Order nr.</b>	<b>799010201 ●</b>
Orig. nr.	RT-DC
Taille minimale carré	6,70
Afmetingen (L x l x h)	315 x 253 x 356
<b>Prijs</b>	<b>€ 155,00</b>

**Gietijzeren bovenfreestafel 800x590 mm**

- Precisie afgewerkte gietijzeren bovenfreestafel
- Dikte van 45 mm
- Tafelopening 298,5 x 235 x 10 mm

<b>Order nr.</b>	<b>799010199 ●</b>
Orig. nr.	RT-800
Gewicht	46,50
Afmetingen (L x l x h)	800 x 590 x 45
<b>Prijs</b>	<b>€ 699,00</b>

**Machine transportinrichting tot 270 kg**

- 4 wielen, waaronder 2 zwenkwielen
- Voetpedalen voor gemakkelijk stijgen of dalen
- Voor montage op een multiplex plaat (niet meegeleverd, minimum dikte 19 mm)

<b>Order nr.</b>	<b>790034996 ●</b>
Orig. nr.	ATZW04
Min. grootte vierkant	304 x 304
Max. grootte vierkant	914 x 914
Gewicht	5,00
<b>Prijs</b>	<b>€ 165,00</b>



**Horizontale elektrische houtklover voor houtblokken met een diameter tot 250 mm en een splitlengte tot 520 mm.**

- Gemakkelijk (met beide handen) te bedienen
- Krachtige elektromotor 2,2 kW in 230V
- Gesloten en veiling spleetbereik voor meer veiligheid
- Gemakkelijk te transporteren
- Kan ook op een werkbank gebruikt worden
- Horizontaal inzetbaar

**Geschikt voor:**

- Het kloven van korte tot lange houten blokken

**Tip:** Vergeet uw hydraulische olie 46 niet bij te bestellen.

<b>Order nr.</b>		<b>715981005 ●</b>
Orig. nr.		HSE5-520 KH
Maximum splitkracht	T	5
Maximum splitslag	mm	370
Minimum splitlengte	mm	200
Maximum splitlengte	mm	520
Minimum splitdiameter	mm	50
Maximum splitdiameter	mm	250
Terugkeersnelheid	mm/sec	62
Voedingsnelheid	m/min	37
Spanning	V	230
Totaal vermogen	kW	2.2
Gewicht	kg	50,00
Afmetingen (l x b x h)	mm	1.160 x 425 x 610
<b>Prijs</b>	<b>€</b>	<b>309,00</b>



**Mobiele wipzaag brandhout cirkelzaag met een zaagblad diameter 700 mm.**

- Elektromotor met directe aandrijving
- Stabiel en torsiebestendig stalen frame
- Robuuste en krachtige motor 5 kW in 3x400V
- Rondraaibeweging van het hout wordt gestopt door gestempelde weerhaken in de tuimelaar
- Budgetvriendelijk
- **Faseomvormer**

**Mobiele wipzaag brandhout cirkelzaag met een zaagblad diameter 700 mm.**

- Elektromotor met directe aandrijving
- Robuuste en krachtige motor 7,5 kW in 3x400V
- Rondraaibeweging van het hout wordt gestopt door gestempelde weerhaken in de tuimelaar
- Tuimelaarverlenging met snijlengte-indicator
- Faseomvormer
- **Made in Germany**

**Geleverd met :** Zaagblad met hardmetalen tanden Ø 700 mm 42D

<b>Order nr.</b>		<b>1</b>	<b>715960702 ●</b>	<b>2</b>	<b>715963710 ●</b>
Orig. nr.			HWSE700K		HWS702S
Spanning	V		3x400		3x400
Vermogen	kW		5		6
ø zaagblad	m/s		51,3		700
Capaciteit rondhout	mm		250		370x240
Zaagsnelheid	mm		700		3060
Gewicht	kg		92,70		128,00
Afmetingen (l x b x h)	mm		1.030 x 770 x 1.095		1.270 x 730 x 1.130
<b>Prijs</b>	<b>€</b>		<b>729,00</b>		<b>1.629,00</b>

**Verticale, hydraulische, elektrische houtklover / houtklierer met krachtige motor.**

- Bestaat in 230V en 400V
- Snelle, gereedschapsloze splthoogteverstelling
- Verticale inzetbaar
- Tweehandsveiligheidscircuit
- Faseomschakelaar (400V model)

**Geschikt voor:**

- Het kloven van diameters van houtblokken tot 300 mm en lengtes tot 550 mm
- De meeste houtsoorten

**Tip:** Vergeet uw hydraulische olie 46 niet bij te bestellen.



**Verticale, hydraulische, elektrische houtklover / houtklierer.**

- Verticaal inzetbaar, staande versie
- Bodemplaat voor moeiteloos gemakkelijk laden
- Mechanische hefinrichting voor het positioneren van dikke stammen, zonder rugpijn
- Tweehandsveiligheidscircuit
- Snelle hoogteverstelling zonder gereedschap, met borgstang
- Faseomschakelaar

**Geschikt voor:**

- Het kloven van diameters van houtblokken van 100 mm tot 300 mm en lengtes tot 1.040 mm
- De meeste houtsoorten

**Tip:** Vergeet uw hydraulische olie 46 niet bij te bestellen.

**Verticale, hydraulische, elektrische houtklover / houtklierer met gecombineerde PTO.**

- Met gecombineerde aftakas / elektrische aandrijving
- Verticaal inzetbaar, staande versie
- Bodemplaat voor moeiteloos gemakkelijk laden
- Mechanische hefinrichting voor het positioneren van dikke stammen, zonder rugpijn
- Tweehandsveiligheidscircuit
- Snelle hoogteverstelling zonder gereedschap, met borgstang
- Faseomschakelaar

**Geschikt voor:**

- Het kloven van diameters van houtblokken van 80 mm tot 350 mm en lengtes tot 1,100 mm
- De meeste houtsoorten
- Aansluiten op PTO van een tractor

**Tip:** Vergeet uw hydraulische olie 46 niet bij te bestellen.



		1	2	3	4
<b>Order nr.</b>		<b>715981009</b> ●	<b>715981008</b> ●	<b>715981011</b> ●	<b>715981024</b> ●
Orig. nr.		HSE8-550 400V	HSE8-550 230V	HSE11-1100	HSE22-1100 ZE
Maximum splitkracht	T	8	8	9.90	23.40
Maximum splitslag	mm	485	485	850	880
Minimum splitlengte	mm			560	560
Maximum splitlengte	mm	550	550	1040	1.100
Minimum splitdiameter	mm			100	350
Maximum splitdiameter	mm	300	300	300	350
Olie capaciteit	L	4	4	7	24
Geluidsniveau	dB(A) 4m	89.70	89.70		
Terugkeersnelheid	mm/sec	171	171	139	75
Voedingsnelheid	m/min	31	31	37-176	43-105
Aftakassnelheid	TPM				540
Spanning	V	400	230	400	400
Totaal vermogen	kW	3.5	3	3.3	5.10
Gewicht	kg	109,00	110,00	172,50	319,90
Afmetingen (l x b x h)	mm	845x935x1500	845x935x1500	1.440 x 1.330 x 2.280	1.050 x 1.700 x 2.500
<b>Prijs</b>	€	<b>559,00</b>	<b>565,00</b>	<b>1.019,00</b>	<b>2.785,00</b>



**Aan- en afvoerrollenbaan**

- Ideaal voor de aanvoer als afvoer van lange en zware werkstukken
- Massieve en robuuste stalen rollen
- Lengte 1.000 mm, 2.000 mm of 3.000 mm
- Stabiele uitvoering met sterke speciale profielen
- Voorzien stalen draagrollen langs beide zijden gelagerd

	1	2	3
<b>Order nr.</b>	<b>713357001</b>	<b>713357002</b>	<b>713357003</b>
Orig. nr.	MSR4H	MSR7H	MSR10H
Lengte rollenbaan	1.000	2.000	3.000
Breedte rollenbaan	440	440	440
Hoogte rollenbaan	650 - 1.050	650 - 1.050	650 - 1.050
Statische draagkracht	500	700	700
Gewicht	30,00	45,00	80,00
<b>Prijs</b>	<b>€ 279,00</b>	<b>€ 449,00</b>	<b>€ 815,00</b>



**Universeel analog meetsysteem**

- Moduleerbaar systeem
- Voor de perfecte lengtemeting en exacte positionering
- Voor terugkerende meettaken met hoge precisie
- Met aanslag en snelspanner

Order nr.		713383841	713383842
Orig. nr.		LMS1M	LMS2M
Lengte	mm	1.300	2.300
Gewicht	kg	2,00	3,00
Afmetingen (l x b x h)	mm	1.300 x 250 x 1.200	2.300 x 250 x 1.200
<b>Prijs</b>	€	<b>399,00</b>	<b>555,00</b>



**Universeel aanvoer/afvoer rollenbaan**

- Met gegalvaniseerde stalen rollen
- Rollen zijn aan beide zijden gelagerd
- In de hoogte verstelbaar
- Zware draagkracht

	4	5
<b>Order nr.</b>	<b>803350010</b>	<b>803350020</b>
Orig. nr.	RB100	RB200
Minimum/maximum hoogte legvlak	mm 580 - 1.030	mm 580 - 1.030
Aantal voeten	4	4
Lengte / diameter rollen	mm 360 / 60	mm 360 / 60
Lengte rollenbaan	mm 1.000	mm 2.000
Statische draagkracht	kg 400	kg 600
Gewicht	kg 25,00	kg 36,00
<b>Prijs</b>	<b>€ 159,00</b>	<b>€ 249,00</b>

In de hoogte verstelbaar

**Multifunctionele werktafel, instelbaar in hoogte en onder hoek.**

- Onder hoek instelbaar 0°, 25°, 45° en 80°.
- Altijd een ergonomische positie zowel staand als zittend.
- Werkklem met 8 kunststof traploos instelbare spanbekken in verschillende profielvormen. Vele klemvormen mogelijk: vlak, rond, verticaal of horizontaal.
- Plaatsbesparend samenklapbaar.
- Sterk werkoppervlak in staal en alu.
- Gelakte buisprofielen
- Onderstel met gummivoetjes.



Order nr.		715900010
Orig. nr.		SWT100
Minimum/maximum hoogte legvlak	mm	770/1070
Capaciteit	kg	100
Maximum breedte	mm	410
Lengte werkblad	mm	600
Gewicht	kg	12,50
<b>Prijs</b>	€	<b>125,00</b>

**Materialvoet met rol**

- Zware gietijzeren uitvoering
- Traploos regelbare hoogte
- Laadcapaciteit 700 kg
- Met gegalvaniseerde stalen rol van Ø 52 mm



Order nr.		800170120
Orig. nr.		VS250
Lengte	mm	250
Hoogte min/max	mm	580 / 790
Gewicht	kg	16,00
<b>Prijs</b>	€	<b>95,50</b>



**Inklapbare en veelzijdige werktafel en rollenbaan met snelklemstelsysteem.**

- Stabiele alu-stalen constructie
- Gemaakt voor lange werkstukken
- Wordt opgebouwd zonder werktuigen
- Plaatsbesparend dankzij de inklapbare voeten
- Werkstukhouders met snelklemming. In de hoogte verstelbare rollen
- Aan beide zijden uitschuifbare oplegarmen tot max. 2400 mm
- Met 3 geïntegreerde 230V stekkerdozen langs de bedienerzijde
- Geïntegreerde opbergvak, voor het opbergen van bvb. sleutels, vijzen, etc.
- Max. belasting 225 kg

**Geschikt voor:**

- Schuurmachines, afkortzagen, enz.

Order nr.		715900020
Orig. nr.		UWT3200
Minimum/maximum hoogte legvlak	mm	850-1000
Maximum breedte	mm	2400
Gewicht	kg	32,00
Afmetingen (l x b x h)	mm	1.600 x 600 x 850
<b>Prijs</b>	€	<b>179,00</b>



**Stabiele materiaalsteun, samenklapbaar en in hoogte verstelbaar.**

<b>Order nr.</b>		<b>715900007</b> ●
Orig. nr.		TAB1300
Min./max. hoogte legvlak	mm	805-1300
Capaciteit	kg	150
Gewicht	kg	6,60
Afmetingen (l x b x h)	mm	580x580x1300
<b>Prijs</b>	<b>€</b>	<b>32,50</b>



**Opvouwbare schraag.**

- Gemakkelijk transporteerbaar
- Laag in eigen gewicht en hoge draagkracht tot 200 kg
- Met kunststoffen draagbeugel

<b>Order nr.</b>		<b>715900006</b> ●
Orig. nr.		FAB1
Min./max. hoogte legvlak	mm	640-1030
Capaciteit	kg	200
Gewicht	kg	8,30
Afmetingen (l x b x h)	mm	970x620x1030
<b>Prijs</b>	<b>€</b>	<b>38,50</b>



**Extreem robuuste zaagschraag**

- Stabiele stalen hoekprofielen
- Hoge roestbescherming door gegalvaniseerd bovenvlak
- Antislip oplegvlak
- Compact samenvouwbaar
- Gemakkelijk transporteerbaar

<b>Order nr.</b>		<b>715900008</b> ●
Orig. nr.		SB1
Min./max. hoogte legvlak	mm	780
Capaciteit	kg	180
Gewicht	kg	7,60
Afmetingen (l x b x h)	mm	800x850x780
<b>Prijs</b>	<b>€</b>	<b>31,90</b>



**Stabiele materiaalsteun samenklapbaar en in hoogte instelbaar.**

Kan gebruikt worden als V rolsteun, als gewone rolsteun of als werksteun.

<b>Order nr.</b>		<b>715900009</b> ●
Orig. nr.		UMS1
Min./max. hoogte legvlak	mm	820-1270
Capaciteit	kg	45-200
Gewicht	kg	10,40
Afmetingen (l x b x h)	mm	750x680x1270
<b>Prijs</b>	<b>€</b>	<b>64,90</b>



**Samenplooibare materiaalsteun met rol.**

- Traploos in hoogte verstelbaar met zware handgreep
- Samenplooibaar, gemakkelijk te transporteren
- Met stabiele verzinkte rol
- Draagkracht onderste positie 90 kg, midden 60 kg, hoogste positie 45 kg

<b>Order nr.</b>		<b>715900005</b> ●
Orig. nr.		MS3R
Min./max. hoogte legvlak	mm	670-1080
Maximum breedte	mm	285
Capaciteit	kg	45-60-90
Gewicht	kg	4,00
Afmetingen (l x b x h)	mm	430x500x1150
<b>Prijs</b>	<b>€</b>	<b>21,90</b>



**Materiaalsteun met rol.**

- Stabiele constructie
- Traploos in hoogte verstelbaar
- Eenvoudig te transporteren
- Samenplooibaar

<b>Order nr.</b>		<b>715900003</b> ●
Orig. nr.		MS1R
Min./max. hoogte legvlak	mm	700-1150
Capaciteit	kg	70
Maximum breedte	mm	400
Gewicht	kg	7,30
<b>Prijs</b>	<b>€</b>	<b>59,90</b>



**Schaar-rollebanen ook harmonica-rollebanen genoemd.**

- Zeer robuute poten uit stalen kokers
- Volverzinkte rollen
- 360° draaibare kunststof wielen met rem
- Gemakkelijk koppelen van meerdere rollebanen met haaksysteem

<b>Order nr.</b>		<b>715900012</b> ●
Orig. nr.		SRB130
Min./max. hoogte legvlak	mm	600-1000
Lengte rollebaan	mm	500-1400
Breedte rollebaan	mm	480
Statische draagkracht	kg	130
Gewicht	kg	36,00
Afmetingen (l x b x h)	mm	1480x670x970
<b>Prijs</b>	<b>€</b>	<b>255,00</b>



**Materiaalsteun met kogellagers.**

- Traploos in hoogte verstelbaar
- Eenvoudig te transporteren
- Samenklapbaar

<b>Order nr.</b>		<b>715900004</b> ●
Orig. nr.		MS1K
Min./max. hoogte legvlak	mm	700-1150
Capaciteit	kg	70
Maximum breedte	mm	450
Gewicht	kg	12,00
Afmetingen (l x b x h)	mm	135x500x810
<b>Prijs</b>	<b>€</b>	<b>62,50</b>

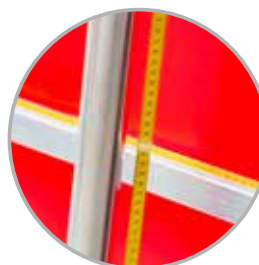

## Verticale paneelzaagmachine met zaagcapaciteit 2450x1625mm

All-round zaagtoepassingen. Geschikt voor diverse soorten platen en panelen in hout, kunststof of metaal, zoals in de interieurinrichting, bouwbedrijven, decoratie, signalisatie, verpakkingen, veranda's, modelbouw, onderhoudswerkplaatsen, enz.

Materialen: OSB, Multiplex, composiet, massief hout, PVC, Plexiglas, Coroplast, Dibond, alubond, aluminium, trespas, ...

### Voordelen:

- Instapmodel PRO5M, geschikt voor het middelzwaar en occasioneel zwaardere zaagwerk
- Zaagcapaciteit tot 2450x1625mm met een dikte van 45mm
- Plaatsbesparend. De machine neemt slechts 1 meter ruimte in tegen een muur. Ideaal dus voor kleine werkruimtes, of kleine en middelgrote bedrijven
- Mobiel. Uitgerust met 2 transportwielen, zodat de machine door 1 persoon in de werkplaats kan worden verzet en op verplaatsing kan worden meegenomen (bestelwagen, vrachtwagen, ...)
- Hoge precisie. Het solide gelaste frame uit 1 stuk, en de verschillende fijnafstellingen laten toe om steeds met de hoogste zaagprecisie te blijven werken.
- 1-mans bediening. Één persoon volstaat om grote panelen op een comfortabele manier te verwerken op deze machine. Panelen worden verticaal in- en uitgeladen, wat veel comfortabeler werkt dan bij horizontale tafelzagen.
- Budgetvriendelijk. Enkele slimme kostenbesparende onderdelen op de machine zorgen voor een perfecte prijs/kwaliteitsverhouding

### Kenmerken:

- Milwaukee motor 230V, 1,65 kW met noodstop. Maximale zaaghoogte: 1625 mm
- Maximale zaaglengte: 1500mm (basismachine) tot 2450mm (met optionele set extensies SSCH30)
- De motor is 90° zwenkbaar, voor zowel verticaal als horizontaal zagen.

<b>Order nr.</b>		<b>715002528 ●</b>
Orig. nr.		PRO5M
Maximum zaaghoogte	mm	1625
Maximum zaaglengte	mm	1500
Maximum zaaglengte met extensie (optie)	mm	2450
Maximum zaagdikte	mm	45
∅ zaagblad	mm	210
Zaagnauwkeurigheid	mm	0,8
Spanning	V	230
Vermogen	kW	1,65
Toerental	tpm	5000
Gewicht	kg	100,00
Afmetingen (l x b x h)	mm	1.590 x 310 x 2.400
<b>Prijs</b>	<b>€</b>	<b>3.845,00</b>

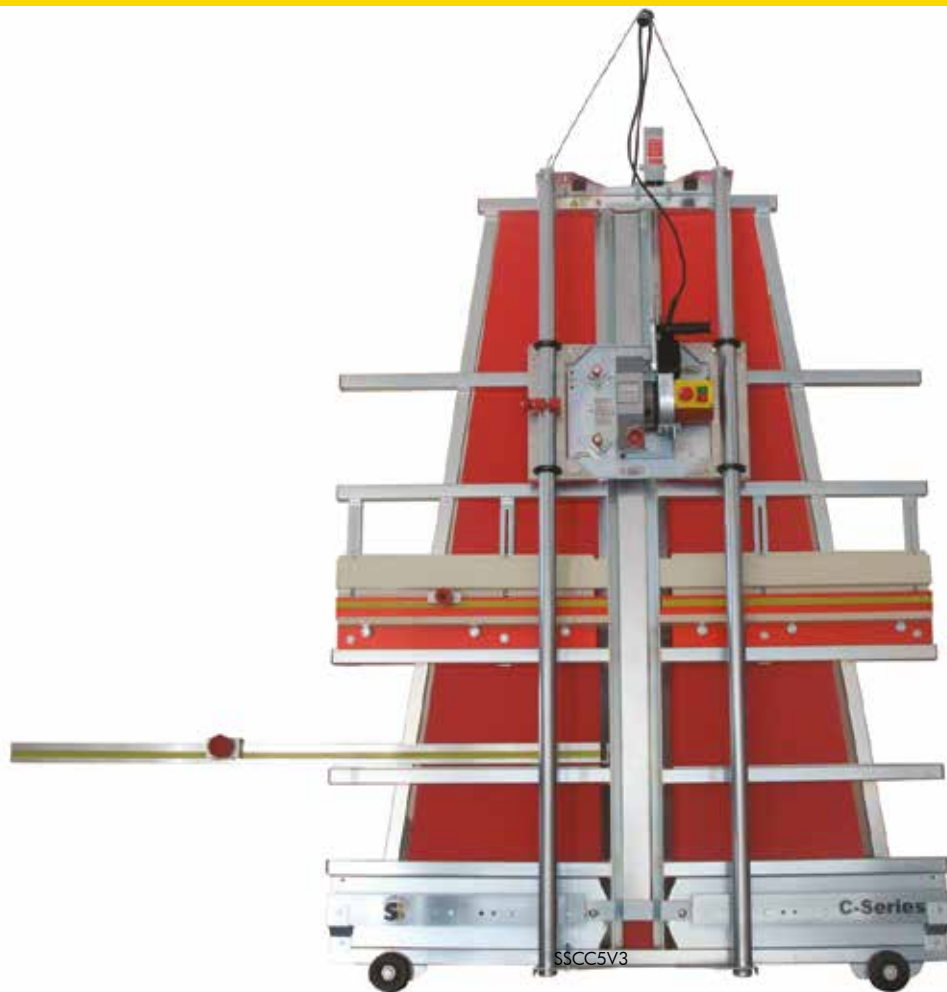

## Verticale paneelzaag 2450x1270 & 2450x1625mm

Ergonomisch zagen van vele soorten panelen zoals OSB, Multiplex, composiet, PVC, Plexi, Coroplast, Dibond, aluminium, ...

- De motor is op 90° zwenkbaar: verticaal zagen (neerwaartse beweging zaagmotor) en horizontaal zagen (verschuiving paneel op pvc rollen).
- Mobiel, uitgerust met 2 wielen en opklapbare voet.
- Geen bevestiging aan de wand of de grond.
- Krachtige motor 230V – 1,65kW.
- De zagen worden geleverd met aanslag 1,5m met stop voor nauwkeurig zagen en tussenstuk voor kleine panelen.
- Made in USA.

### Wordt geleverd met:

- 1 zaagblad
- Voet, machine moet niet aan de wand of grond bevestigd worden.
- Tussenstuk voor kleine panelen
- Maataanduiding verticaal en horizontaal. Horizontaal aanslag.

### Opties:

Zaagbladen, set verlengstukken, Stofafzuiging, Aandrukstuk voor dunne panelen

Order nr.		715001430 ●	715002530 ●
Orig. nr.		SSCC4V3	SSCC5V3
Max. zaaghoogte	mm	1270	1625
Max. zaaglengte	mm	1500	1500
Max. zaaglengte met extensie (optie)	mm	2450	2450
Max. zaagdikte	mm	45	45
ø zaagblad	mm	210	210
Zaagnauwkeurigheid	mm	0,8	0,8
Spanning	V	230	230
Vermogen	kW	1,65	1,65
Toerental	tpm	5000	5000
Gewicht	kg	110,00	115,00
Afmetingen (l x b x h)	mm	1.550 x 320 x 2.010	1.590 x 310 x 240
<b>Prijs</b>	<b>€</b>	<b>4.149,00</b>	<b>4.215,00</b>

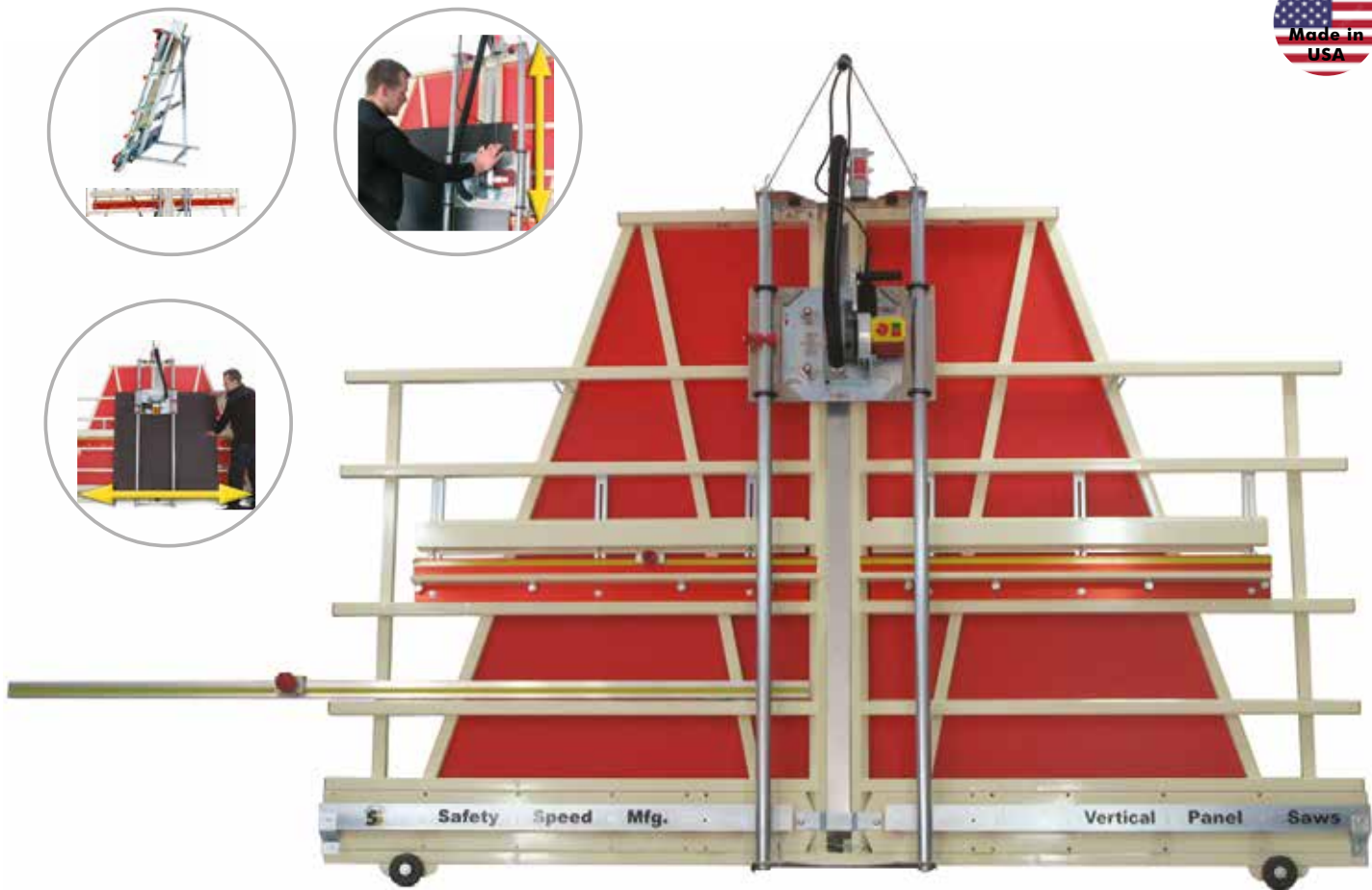

## Verticale paneelzaag 4050x1625 & 4050x2100mm

Ergonomisch zagen van vele soorten panelen zoals OSB, Multiplex, composiet, PVC, Plexi, Coroplast, Dibond, aluminium, ...

- De motor is op 90° zwenkbaar: verticaal zagen (neerwaartse beweging zaagmotor) en horizontaal zagen (verschuiving paneel op pvc rollen)
- Mobiel, uitgerust met 2 wielen en opklapbare voet
- Geen bevestiging aan de wand of de grond
- Krachtige motor 230 V – 1,65 kW
- De zagen worden geleverd met aanslag 1,5 m met stop voor nauwkeurig zagen en tussenstuk voor kleine panelen
- Made in USA

### Wordt geleverd met:

- 1 zaagblad
- Voet, machine moet niet aan de wand of grond bevestigd worden.
- Tussenstuk voor kleine panelen
- Maataanduiding verticaal en horizontaal. Horizontaal aanslag.

### Opties:

Zaagbladen, set verlengstukken, Stofafzuiging, Aandrukstuk voor dunne panelen

#### Order nr.

Orig. nr.		715003530 ●	
Maximum zaaghoogte	mm	SSCH5V3	
Maximum zaaglengte	mm	1625	
Maximum zaaglengte met extensie (optie)	mm	3050	
Maximum zaagdikte	mm	4050	
Maximum zaagdikte	mm	45	
Ø zaagblad	mm	210	
Zaagnauwkeurigheid	mm	0,8	
Spanning	V	230	
Vermogen	kW	1,65	
Toerental	rpm	5000	
Gewicht	kg	171,00	
Afmetingen (l x b x h)	mm	3.150 x 420 x 2.220	
<b>Prijs</b>	€	<b>6.219,00</b>	

#### 715005730 ●

Orig. nr.		SSCH7V3	
Maximum zaaghoogte	mm	2100	
Maximum zaaglengte	mm	3050	
Maximum zaaglengte met extensie (optie)	mm	4050	
Maximum zaagdikte	mm	45	
Ø zaagblad	mm	210	
Zaagnauwkeurigheid	mm	0,8	
Spanning	V	230	
Vermogen	kW	1,65	
Toerental	rpm	5000	
Gewicht	kg	354,00	
Afmetingen (l x b x h)	mm	3.050 x 1.100 x 2.286	
<b>Prijs</b>	€	<b>8.109,00</b>	



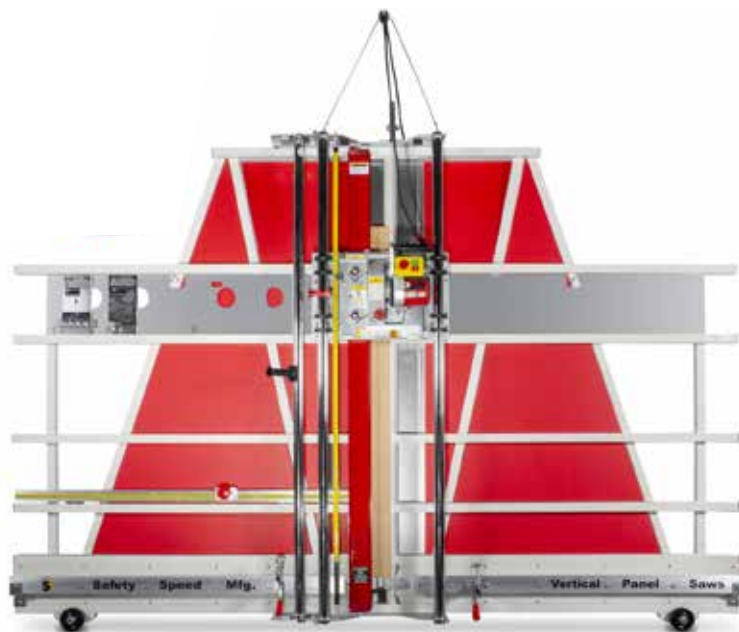

Motor Milwaukee 230V

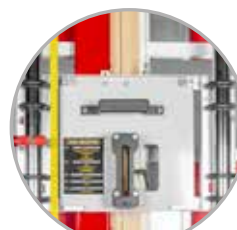

Verwisselbare basisplaat voor messen



Houder voor 2 standaard messen en 2 optionele messen

## Verticale combi paneelzaag met wisselbare zaagmotor en snijmes.

Budgetvriendelijke oplossing voor werkplaatsen die een breed scala aan materialen willen verwerken in een kleine of middelgrote werkplaats.

- Deze zaagmachines combineert de kracht van de Milwaukee zaagmotor met de flexibiliteit van de verwisselbare snijmesses, zodat praktisch alle materialen uit de signwereld hiermee kunnen verzaagd worden: Alubond, acryl, pvc, MDF, aluminium, PMMA, etc.

### Voordelen:

- Plaatsbesparende machine voor het verzaagen van alle materialen: De machine neemt slechts 3m<sup>2</sup> vloeroppervlakte in de werkplaats
- Geschikt voor intensief zagen, snijden V-groeven (alubond, kanaalplaat) en traceren (acryl)
- Stofvrij en geluidsvrij snijden van kritische toepassingen zoals fotopanelen, films, papier, beplakte honinggraatpanelen, gelaagde panelen, etc. waarbij het esthetisch resultaat van groot belang is
- Snel wisselen tussen zaagmotor en snijmesses, met behoud van zaagprecisie en een perfecte maataanduiding
- Zaagdikte tot 45 mm, er kunnen meerdere panelen tegelijk gezaagd worden
- De machine kan uitgebreid worden met de optionele voet voor bovenfrees

### Kenmerken:

- Maximale zaaghoogte 1625 mm, zaaglengte 3050 mm. Met de optionele extensies kan de zaaglengte tot 4050 mm verlengd worden
- De motor is op 90° zwenkbaar voor verticaal zagen (neerwaartse beweging zaagmotor) en horizontaal zagen (horizontale verschuiving van het werkstuk op de voorziene rollen)
- Zaaggeleiding met 4 dubbele geleidingen, uitgevoerd in verhard nylon, voor een uiterst hoge zaagprecisie van 0.4 mm

- De hoge klemplaat houdt de dunste materialen op zijn plaats tijdens het snijden. Hierdoor is het mogelijk om soepele en zwakke materialen te snijden zoals dunne PVC, papier, karton, films, dunne metaalfilms, etc.
- Geleverd met wielen, zodat de machine permanent mobiel blijft in de werkplaats. Met 2 personen kan ze gemakkelijk verplaatst worden
- Heel stabiele machine, er is geen bevestiging aan de wand of grond nodig
- Krachtige Milwaukee zaagmotor op 230 V, met een vermogen van 1,65 kW
- De machines worden geleverd met een aanslag van 2,4 m met stop voor zaagnauwkeurigheid
- De zaag/snijkop wordt steeds in balans gehouden door een tegengewicht
- Hoge bouwkwaliteit "made in USA" garandeert de lange levensduur

### Wordt geleverd met:

- Zaagblad type 715009004 geschikt voor PVC, alubond en aluminium
- Cassette met standaard snijmes (geschikt voor PVC, karton, dunne MDF,...)
- Cassette met alubond snijmes (geschikt voor dibond, reynobond,...)
- Set onderklemmen links en rechts voor het vastklemmen van 1 of meerdere platen tijdens het snijden of zagen
- MDF opvulplaat, voor het reduceren van vibraties tijdens het zagen van dunne materialen
- Machinevoet voor het los plaatsen in de werkplaats
- Eenzijdige aanslag met dubbelzijdige maataanduiding links en rechts, voor eenvoudig herhaalwerk
- Verticale maataanduiding

Order nr.		715003535 ●
Orig. nr.		DFCS5
Maximum zaaghoogte	mm	1625
Maximum zaaglengte	mm	3050
Maximum zaaglengte met extensie (optie)	mm	4050
Maximum zaagdikte	mm	45
ø zaagblad	mm	210
Spanning	V	230
Vermogen	kW	1.65
Toerental	tpm	5000
Zaagnauwkeurigheid	mm	0.8
Gewicht	kg	299,00
Afmetingen (l x b x h)	mm	3.200 x 400 x 2.400
Prijs	€	6.995,00



**Houder V-groef Alu composiet**

**Houder plexi groef DFCS5**

**Houder Alu snijden DFCS5**

Order nr.		715003546 ●
Orig. nr.		DFC4
Prijs	€	489,00

Order nr.		715003547 ●
Orig. nr.		DFC3
Prijs	€	489,00

Order nr.		715003548 ●
Orig. nr.		DFC9
Prijs	€	495,00



**Afzuigkit voor verticale paneelzaagmachines zonder stofzuiger**

**Industriële nat- en droogzuiger**

**Set verlengstukken (2x500mm)**

Order nr.		715009003 ●
Orig. nr.		SSCH456B
Prijs	€	459,00

Order nr.		717001140 ●
Orig. nr.		WETCAT 137 R
Vermogen	kW	1,3
Tankinhoud	l	37
Tankmateriaal		kunststof
Prijs	€	365,00

Order nr.		715009001 ●
Orig. nr.		SSCH30
Prijs	€	395,00

**Geschikt voor:**  
• Serie C, H, PRO5M



**Verplaatsbare middelste handklem**

**Onderste handklem**

Order nr.		715008980 ●
Orig. nr.		SSCSR43
Prijs	€	219,00

Order nr.		715008982 ●
Orig. nr.		SSCSR44
Prijs	€	169,00



### Aandrukstuk voor kleine panelen

**Geschikt voor:**

- Serie C & H

Order nr.		715009032 ●	
Orig. nr.		SSCH550	
Prijs	€	429,00	

### Laser geleiding

**Geschikt voor:**

- Modellen PPRO5M, C, H

Order nr.		715009034 ●	
Orig. nr.		SSCLLC4-6800	
Prijs	€	329,00	



### Lengteaanslag met digitale aflezing van 2,4m

**Geschikt voor:**

- Serie H

Order nr.		715009022 ●	
Orig. nr.		SSCH6460-DRO	
Prijs	€	1.299,00	



Incl. 1x ILS230

### Magnetische LED striplamp.

- Ideale verlichting voor bestelwagens, koffers, vrachtwagens, enz.

Order nr.		801106055 ●	
Orig. nr.		LL200230	
Lengte	mm	1.000	
Spanning	V	230	
Afmetingen (l x b x h)	mm	1.000x30x30	
Prijs	€	76,50	



### Zaagbladen voor verticale paneelzaagmachines.

Order nr.		715008996 ●	715008998 ●	715009004 ●	715009005 ●	715009000 ●	715009007 ●
Orig. nr.		SSCLP20M-210	SSCLP40M-210	SSCLN54	SSCLP64	SSCLU4B	SSCL8200
Omschrijving		Alternerend HM 216	Alternerend HM 240	Z64 -5° trapeziumtanden, HM hardmetaal kwaliteit	Z64 -5° trapeziumtanden, HM hardmetaal kwaliteit	Trapezoidale vertanding Z90 hoogwaardige tungsteen MH	fijne vertanding voor precisieverzagen van zeer diverse materialen, HSS kwaliteit
Diameter	mm	210	210	210	210	203	205
Voor type		Hout	Hout	aluminium, dibond, plexi en pvc	hout, multiplex, pvc en plexi	foto dibond	hout, polycarbonaat en dunne plexi
Tandsteek	T	20	40	64	64	90	200
Asgat	mm	15,88	15,88	15,88	15,88	15,88	15,88
Prijs	€	54,50	99,50	149,00	175,00	219,00	115,00

# Stofafzuiging

In een atelier kan er heel makkelijk stof en vuil ontstaan tijdens het bewerken van hout en metaal. Het is daarom van groot belang om ervoor te zorgen dat dit stof op een correcte manier wordt afgevoerd zodat de luchtkwaliteit in de werkplaats optimaal blijft.

## Waarom stofafzuiging?

- **Gezondheid** : Het inademen van stof is ongezond.  
Houtstof is opgenomen in de lijst van kankerverwekkende stoffen. Stofafzuiging zorgt ervoor dat het stof niet in de lucht blijft hangen en je het dus niet inademt.
- **Bescherming van de machines** : Stof kan verstoppingen veroorzaken aan de machine.  
Iem is er meer slijtage aan machines die op plaatsen staan waar geen stof wordt afgezogen.
- **Verhoogde productiviteit** : Het resultaat is beter zichtbaar als er geen stof aanwezig is in de lucht of op de grond.
- **Veiliger werken** : een schone omgeving is een veiligere omgeving.  
Stof van hout kan makkelijk vlam vatten als dat overal rond slingert, en daarnaast is het glad als het overal op de vloer ligt.

## Hoe kies ik een stofafzuiging?

Houtbewerkingsmachines moeten zo ontworpen zijn dat de blootstelling aan houtstof beneden 2 mg/m<sup>3</sup> blijft bij een minimale luchtsnelheid van 20m/sec.

Wat in de praktijk het meest gehanteerd worden en wat wij ook in ons gamma hebben, zijn houtbewerkingsmachines met een luchtsnelheid van 25m/s.

Voorbeeld: onze tafelzaag TKS316PRO heeft 2 afzuigmonden, diameter 100 mm onder de tafel en diameter 38 mm op de beschermkap. Beide worden tegelijk afgezogen.

Het is een standaardmachine, dus de luchtsnelheid moet 25 m/s zijn.

Uit de tabel is af te lezen dat de benodigde afzuigcapaciteit dan 707 + 254 = 961 m<sup>3</sup>/uur bedraagt.

Voor deze tafelzaag kunnen we dus de afzuiging SAA902 (max. 1.200 m<sup>3</sup>/u) voorstellen als ideale stofafzuiging.

Meer info over spaanderafzuiging vindt u op de volgende pagina's.



Afzuigmond 2  
ø 38mm



Tafelzaag  
TKS316PRO

Afzuigmond 1  
ø 100mm

Debiten van afzuigpunten	
Diameter in mm	25 m / s
< 60	254
70	346
80	452
90	573
100	707
110	855
120	1.018
130	1.195
140	1.385
150	1.590
160	1.810
180	2.290
200	2.827

SAA902  
(max. volumestroom  
1.200 m<sup>3</sup>/u)



## Wat is het grote verschil tussen een gewone afzuiger en een cycloonafzuiger?

Bij een **gewone afzuiging** wordt het stof samen met de stofdeeltjes in één beweging in de filterzak gezogen.

**Cycloonafzuigers** scheiden de lucht van de stofdeeltjes. Dit type afzuiging herken je aan de grote stalen kegel die naar beneden wijst, boven de opvangbak. Deze kegel filter de lucht van het zwaardere stof door middel van centrifugale kracht.

### Hoe werken cycloonafzuigers?

- De zware stofdeeltjes belanden in de opvangbak.
- Het stof wordt naar het filterpatroon geleid, dat het stof filtert.
- Het gefilterde stof wordt terug naar de lucht gevoerd.

### Voordelen?

- De stukjes hout verstopen of beschadigen de filter niet.
- De afzuiging is continu en de filter heeft een langere levensduur.
- De filter kan handmatig worden gereinigd.

Meer info over cycloonafzuigers vindt u op de volgende pagina's.



Cycloon afzuiger  
ZAA1351 1X230V



**Spaanderafzuiging**

- Houdt de werkplaats proper en verhoogt de werkefficiëntie
- Ventilatorwiel en behuizing uit sterk kunststof materiaal
- Stabiele structuur uit massief plaatstaal
- Lage statische lading in vergelijking met andere plastieken constructies
- Hoge zuigkracht en stille werking
- Eenvoudig verplaatsbaar door transportwielen
- De spaanderzak kan makkelijk gemonteerd worden

**Geschikt voor:**

- Het afzuigen van houtspanen zoals bij schaven , frezen, boren etc.
- Modelbouwers en de veeleisende doe-het-zelver

**Standaard geleverd met:**

- 1 spaanderzak
- 1 filterzak
- 2 binders
- PU-slang ø 100 mm - lengte 2 M
- 2 slangklemmen
- 4-delig slangadapterset

**Tip:** Niet geschikt voor fijn stof



1



2

		1	2
<b>Order nr.</b>		<b>715923902</b>	<b>715922201</b>
Orig. nr.		SAA902	SAA2001
Vermogen / Spanning	kW / V	0,55 / 230	1,5 / 230
Maximum volumestroom	m³/u	1.200	2.553
Inhoud spaanderzak	l	100	153
Aansluiting slang	mm	1 x Ø 100	2 x Ø 100
Gewicht	kg	25,00	47,00
<b>Prijs</b>	<b>€</b>	<b>189,00</b>	<b>375,00</b>

**Mobiele spaanderafzuiger voor 1 tot 3 houtbewerkingsmachines**

- De aanzuigmond en motor zijn 180° kantelbaar, zodat de machine ook kan worden aangesloten op buizen langs boven
- Ventilatorbehuizing en frame uit plaatstaal vervaardigd
- Ventilatorschroef uit metaal, in schoepenvorm voor een verhoogde zuigkracht
- Beperkt stofgehalte door dubbel geweven filterzak cat G1
- Snelspanbevestiging voor filter- en spaanderzak
- 4 draaibare wielen, verplaatst zich makkelijk in kleine werkplaatsen

**Geschikt voor:**

- Meerdere houtbewerkingsmachines
- Professionele gebruikers

**Geleverd met:**

- 1 of 2 filterzakken 5 Micron
- 1 of 2 spaanderzakken PVC



3 4



5

		3	4	5
<b>Order nr.</b>		<b>715128191</b>	<b>715128193</b>	<b>715128283</b>
Orig. nr.		ASA1901	ASA1903	ASA2803
Vermogen / Spanning	kW/V	1,5 / 230	1,5 / 3x400	2,2 / 3x400
Maximum volumestroom	m³/u	<b>1.900</b>	<b>1.900</b>	<b>2.800</b>
Inhoud spaanderzak	l	110	110	240
Aansluiting slang	mm	2 x 100	2 x 100	3 x 100
Geluidsniveau	dB	85,7	85,7	80
Filter	µm	5	5	5
Gewicht	kg	39,00	39,00	53,00
<b>Prijs</b>	<b>€</b>	<b>545,00</b>	<b>495,00</b>	<b>599,00</b>



### Cycloon afzuiger

- Zuivere afvoerlucht het stof in de cycloonafscheider en patroonfilter te scheiden
- Effectief patroonfilter met groot filteroppervlak, eenvoudig te verwijderen voor reiniging of vervanging
- Handmatige filterreiniging met een draaislinger voor constant hoge zuigkracht
- Kijkglas om het vulniveau in de container te controleren
- Filtratie tot 99% op 1 $\mu$
- Eenvoudig legen van de mobiele vulcontainer

**NEW**



### Geschikt voor:

- De veeleisende doe-het-zelver

### Geleverd met:

- Filterpatroon
- Flexibele slang

### Werking:

- Als de houtresten en het stof de machine binnenkomen, worden ze van elkaar gescheiden.
  - Zware vuildeeltjes vallen direct in de opvangbak.
  - Het stof wordt naar het filterpatroon geleid. Dit filtert het stof.
  - Het gefilterde stof wordt terug in de lucht gebracht.
- De houtstukken verstopten of beschadigen de filter niet. De afzuiging is dus ononderbroken en de filter heeft een langere levensduur. Het filterpatroon wordt handmatig gereinigd. Het stof valt in de opvangzak.

**Tip:** Ook beschikbaar in 3x400V, ZAA1353, 715924135. Bijkomende filterpatroon 340x800 mm, 715932400, bijkomende zak voor de vulcontainer, 715932401

		①	②
<b>Order nr.</b>		<b>715924134</b> ●	<b>715128928</b> ●
Orig. nr.		ZAA1351 230V	ZAA2863 AF400V
Vermogen / Spanning	kW / V	2,2 / 230	3 / 3x400
Maximum volumestroom	m <sup>3</sup> /u	1.325	1.760
Aansluiting slang	mm	1 x 150 mm; 2 x 100 mm	1 x 200 mm; 3 x 100 mm
Geluidsniveau	dB(A)	80	78
Gewicht	kg	82,00	178,00
<b>Prijs</b>	<b>€</b>	<b>1.795,00</b>	<b>3.149,00</b>

**GYRO-AIR stofafzuiger met hogedruk HEPA cycloonfilter en geluidsarme werking.**

- **Hogedruk cycloonfilter:** 99,97% van de deeltjes wordt vooraf verwijderd voordat de de lucht in de filters komt. Filters verstoppem minder snel, hebben een langere levensduur en kunnen efficiënter filteren.
- De **HEPA-filter** blokkeert nog eens 99,97% van de fijnste stofdeeltjes groter of gelijk aan 0,3 µm.
- Extreem schone afvoerlucht: De lucht die naar de kamer teruggevoerd wordt bevat 0,05 mg/m<sup>3</sup> onzuiverheden, de helft van de Europese norm (0,1 mg/m<sup>3</sup>)
- **Laag geluidsniveau** (61 tot 72 dB), veel stiller dan traditionele stofzuigers.
- **Traploos variabele snelheid met frequentieregelaar.** De unit kan nog stiller en rustiger werken als er slechts 1 machine wordt aangesloten.
- **Geen geblokkeerde afvoerslangen meer**, dankzij de stabiele en hoge zuigkracht
- **Compacte en lichte** machine, kan makkelijk verplaatst worden doorheen de werkplaats naar andere machines. Door de lage hoogte past hij zelfs opder een werkbank.
- **Laag stroomverbruik**, tot 50% minder verbruik dan klassieke stofafzuigers.

De G700 is een nieuw en hoogefficiënt type filtratiesysteem voor houtstof en -spanen.

Het combineert het cyclooneffect met de axiale centrifugatie, om ervoor te zorgen dat de lucht zoveel mogelijk gezuiverd wordt alovorens het HEPA-filter te bereiken.

De levensduur van het filter en van de machines wordt behouden en verlengd.

**Kenmerken:**

- Omvormer controlert het motortoerental, de lichtsnelheid en luchtstroom voor een optimale toepassing.
- Waarschuwing voor volle opvangbakken
- Drukmeter
- Draadloze afstandsbediening
- **Handmatige filterreiniging met 2 grote draaiknoppen**



Draadloze afstandsbediening

<b>Order nr.</b>		<b>790031765</b> ●
Orig. nr.		G700
Spanning	V	230
Maximum volumestroom	m <sup>3</sup> /h	1190
Maximum onderdruk	PA	1400
Filtercategorie		HEPA
Volume spaanderzak	l	120
Aansluiting slang	mm	150 of 2x100
Vermogen	kW	1.5
Geluidsniveau	dB(A)	61 - 72
Gewicht	kg	195,00
Afmetingen (l x b x h)	mm	1.430 x 579 x 858
<b>Prijs</b>	<b>€</b>	<b>4.549,00</b>





**Info**



Frequentieregelaar



Manuele filterreiniging



2 RVS conische scheidingskamers



Geïntegreerde opvangbak



Dubbele opvang voor houtspanen en - stof



Regelbare stelpoten voor stabiele plaatsing



Fijn stof naar filter

Kleine spanen

Grote spanen



1



2

**Luchtfiltersysteem voor continue luchtreiniging.**

- Efficiënte filter haalt 99% van alle deeltjes groter dan 5µm uit de lucht, en 91% van alle deeltjes groter dan 1µm
- Ontwikkeld voor het zuiveren van lucht in werkplaatsen, privéwoningen, expositieruimtes, scholen, etc
- **LFS101-3: Licht model (15 kg) met handgreep.** Handig voor tijdelijk gebruik of voor mobiel gebruik
- Bij gebruik in werkplaatsen is dit de ideale aanvulling op klassieke stofzuigers en fijnfilters. De LFS luchtfilters zijn het sluitstuk voor een totale luchtfiltering en een gezond binnenklimaat
- Bij grote werkplaatsen is het aanbevolen om meerdere units verspreid over de werkplaats bij de machines op te hangen
- 3-standenschakelaar
- Afstandsbediening
- Timer voor automatische uitschakeling
- Het voorfilter kan eenvoudig gereinigd worden
- 4 ogen met ketting voor ophangen aan het plafond
- 4 gummivoetjes om trillingen te vermijden op opstelling op een kast of tafel

		1	2
<b>Order nr.</b>		<b>715127101</b>	<b>715127301</b>
Orig. nr.		LFS101-3	LFS301-3
Luchtdebiet	m <sup>3</sup> /u	595 - 680 - 765	945 - 1035 - 1675
Vermogen	W	100	300
Spanning	V	230	230
Filtercategorie		Plaatfilter G4 - Interne filter F6	Plaatfilter G4 - Interne filter F6
Geluidsniveau	dB(A)	64	69
Gewicht	kg	<b>15,00</b>	<b>25,00</b>
Afmetingen (l x b x h)	mm	505 x 430 x 260	770 x 610 x 310
<b>Prijs</b>	€	<b>275,00</b>	<b>345,00</b>

**Info**

Cycloon afzuigers verwijderen stof door zwaartekracht. Maar soms is zwaartekracht niet genoeg om kleine stofdeeltjes naar omhoog te trekken. Tot 40% van de kleine, lichte stofdeeltjes worden omhoog gedrukt naar de filters die hierdoor kunnen komen te verstopen. Met als gevolg dat de zuigende statische druk snel daalt. Deze stofverplaatsingen zorgen ook voor lawaai en vibraties in de afzuiginstallatie.

**Hiervoor biedt Gyro-air de oplossing: de Gyro-air afzuiging werkt met een HEPA filter (High Efficiency Particulate Air), die ervoor zorgt dat minimaal 85% en maximaal 99,999995% van alle stofdeeltjes van 0,3 micrometer worden tegengehouden. Waardoor je dus een zo goed als zuivere lucht terugkrijgt!**

# Stel uw eigen afzuigstelsamen

## Transparante flexibele afzuigslang

- Voor het afzuigen van spanten en zaagsel
- Gemaakt van hoge kwaliteit polyurethaan
- Verstevigd met een verkoperde stalen spiraal
- De aangegeven lengte is de maximale uitreklengte



Order nr.	Orig. nr.	Diameter mm	Lengte m	Prijs €
71514250025	40MM2,5M	40	2,5	20,50
7151425005	40MM5M	40	5	36,50
715142500	40MM10M	40	10	72,90
7151425012	60MM2,5M	60	2,5	24,50
715142552	60MM5M	60	5	44,50
715142501	60MM10M	60	10	87,90
71514250225	80MM2,5M	80	2,5	33,90
7151425025	80MM5M	80	5	51,50
715142502	80MM10M	80	10	105,00
7151425032	100MM2,5M	100	2,5	33,90
7151425035	100MM5M	100	5	61,50
715142503	100MM10M	100	10	125,00
715142512	120MM2,5M	120	2,5	36,50
715142045	120MM5M	120	5	65,50
715142504	120MM10M	120	10	135,00
715142515	125MM2,5M	125	2,5	40,50
715142513	125MM5M	125	5	72,50

Order nr.	Orig. nr.	Diameter mm	Lengte m	Prijs €
715142509	125MM10M	125	10	145,00
71514250525	140MM2,5M	140	2,5	36,50
7151425055	140MM5M	140	5	83,50
715142505	140MM10M	140	10	169,00
715142514	150MM2,5M	150	2,5	47,90
7151425065	150MM5M	150	5	86,90
715142506	150MM10M	150	10	175,00
71514250725	160MM2,5M	160	2,5	51,50
7151425075	160MM5M	160	5	93,50
715142507	160MM10M	160	10	189,00
71514251125	180MM2,5M	180	2,5	59,90
7151425115	180MM5M	180	5	109,00
715142511	180MM10M	180	10	219,00
71514250825	200MM2,5M	200	2,5	92,50
7151425085	200MM5M	200	5	135,00
715142508	200MM10M	200	10	259,00



### Adapter voor slangen met een diameter van 25 tot 150 mm

- 7 verschillende maten (25 - 50 - 63 - 75 - 100 - 125 - 150 mm)
- Op de gewenste maat af te snijden met een metaalzaag



### Y Koppeling voor 100 mm slangen

- De buitendiameter past perfect bij de binnenmaat van een flexibele slang
- De slang wordt vastgezet met bevestigingsclips
- Recht stuk boven en onder 100 mm, schuin stuk 150 mm



### Draaifitting met kogelgewricht 360°

- Om 100 mm stofafzuigslangen aan te sluiten.
- Maakt mobiliteit mogelijk en past zich aan verschillende werkplaatsonterwerpen aan.



### Koppeling / elleboog 45° voor 100 mm slangen

- De bocht is licht gebogen, waardoor de lucht minder weerstand ondervindt en de kans op verstopping minimaal is

Order nr.	714201007
Orig. nr.	IDC-JW39
Prijs	€ 26,90

Order nr.	714201002
Orig. nr.	IDC-JW15
Prijs	€ 18,90

Order nr.	714201012
Orig. nr.	IDC-0010
Prijs	€ 25,90

Order nr.	714201017
Orig. nr.	IDC-0013
Prijs	€ 22,90



### Koppeling / elleboog 90° voor 100 mm slangen

- De elleboog is licht afgerond, waardoor minder luchtweerstand ontstaat en de kans op verstopping minimaal is



### Slangverbinder voor afzuigslang 100 mm

- Een snelle en nette manier om twee slangen met elkaar te verbinden
- De slangen moeten worden vastgezet met bevestigingsklemmen



### Vleugelklem voor 100 mm zuigslang

- Met dubbele brug voor eenvoudige positionering boven de stalen spiraal



### Set van 5 RVS slanghangers voor slang 100 mm

- Ideaal om flexibele slangen aan uw plafond of een muur te bevestigen
- Bevestigingsmateriaal niet inbegrepen

Order nr.	714201004
Orig. nr.	IDC-JW17
Prijs	€ 23,50

Order nr.	714201005
Orig. nr.	IDC-JW19
Prijs	€ 17,90

Order nr.	714201022
Orig. nr.	IDC-0017
Prijs	€ 5,90

Order nr.	714201014
Orig. nr.	IDC-0011
Prijs	€ 13,50



5911628

5911661

5911660

### DECOUPEERZAAGBLADEN VOOR IGUURZAAGMACHINES.

- Verschillende tandsteken voor verschillende materialen
- VE = verpakkingseenheid = 6 stuks

**Geschikt voor:**

- Decoupeerzaag Holzstar DKS502 Vario
- Decoupeerzaag Holzstar DKS504 Vario
- Figuurzaag Holzkraft DKS530 Vario

<b>Order nr.</b>		<b>715911628 ●</b>	<b>715911660 ●</b>	<b>715911661 ●</b>
Orig. nr.		5911628	5911660	5911661
Lengte	mm	127	127	127
Hoogte	mm	3	6	6
Breedte	mm	0.25	0.4	0.4
<b>Prijs</b>	<b>€</b>	<b>8,00</b>	<b>7,70</b>	<b>7,70</b>

### ZAAGBLADEN VOOR FORMAATZAAGMACHINES.



- Body lasergesneden, fijnkorrelige carbide en extreem strakke productietoleranties
- Hoge vlak- en rondloopnauwkeurigheid
- Voorzien van grote hardmetalen punten

**Geschikt voor:**

- Het zagen van massief hout en verschillende materialen

<b>Order nr.</b>		<b>715262542 ●</b>
Orig. nr.		5262542
Diameter	mm	250
Asgat	mm	30
Dikte	mm	3.2
Aantal tanden		42 WZ
Voor type		TKS250SC
<b>Prijs</b>	<b>€</b>	<b>67,50</b>



### CIRKELZAAGBLADEN VOOR AFKORT / VERSTELZAGEN.

- Negatieve vertanding
- Europese makelij

**Geschikt voor:**

- KGZ305E / KGZ3050

<b>Order nr.</b>		<b>715260305 ●</b>	<b>715260306 ●</b>
Orig. nr.		5260305	5260306
Diameter	mm	300	300
Asgat	mm	30	30
Dikte	mm	3,2	3,2
Aantal tanden		72	60
Voor		Non-ferro / kunststof	Hout
Voor type		KGZ305E-KGZ3050	KGZ305E-KGZ3050
<b>Prijs</b>	<b>€</b>	<b>67,50</b>	<b>67,50</b>

### ZAAGBLADEN VOOR FORMAATZAAGMACHINES.



- Body lasergesneden, fijnkorrelige carbide en extreem strakke productietoleranties
- Hoge vlak- en rondloopnauwkeurigheid
- Voorzien van grote hardmetalen punten

**Geschikt voor:**

- Langs- en dwarsprofielen in massief hout en plaatmaterialen

<b>Order nr.</b>		<b>715263128 ●</b>
Orig. nr.		5263128
Diameter	mm	315
Asgat	mm	30
Dikte	mm	3.2
Aantal tanden		28 WZ
Voor type		TKS316 E/Pro - FKS315
<b>Prijs</b>	<b>€</b>	<b>79,90</b>



### ZAAGBLADEN VOOR TAFELZAGEN EN VERSTEKZAAGMACHINES.

- Body lasergesneden, fijnkorrelige carbide en extreem strakke productietoleranties
- Hoge vlak- en rondloopnauwkeurigheid
- Voorzien van grote hardmetalen punten
- Met 30° wisselstand en negatieve hellingshoek

**Geschikt voor:**

- Plaatmaterialen bekleed met finer, kunststof, melamine, papier etc.

<b>Order nr.</b>		<b>715262581 ●</b>
Orig. nr.		5262581
Diameter	mm	250
Asgat	mm	30
Dikte	mm	3
Aantal tanden		80 DHZ
Voor type		TKS250SC
<b>Prijs</b>	<b>€</b>	<b>94,50</b>

### CIRKELZAAGBLAD VOOR TAFELZAAGMACHINE.



**Geschikt voor:**

- Het bewerken van hout

<b>Order nr.</b>		<b>715912255 ●</b>
Orig. nr.		5912255
Diameter	mm	254
Asgat	mm	30
Dikte	mm	2,6
Tandsteek	T	36
Voor type		TKS255M
<b>Prijs</b>	<b>€</b>	<b>26,90</b>



### VOORRITZAAGBLAD 90X20X3 MM

<b>Order nr.</b>		<b>715910090 ●</b>
Orig. nr.		5910090
Diameter	mm	90
Asgat	mm	20
Dikte	mm	2
Voor type		FKS315-2000E
<b>Prijs</b>	<b>€</b>	<b>26,90</b>



**Mobiele sodastraalketel 26 liter**

- Voor gebruik met soda straalmiddel SO25(96020805), kanting maar vrij zacht straalmiddel voor stralen zonder beschadigingaan werkstukken
- Geleverd met set keramische koppen 2 en 3 mm
- Geleverd met drukregelaar en waterafscheider, zodat het soda niet gaat klonteren

<b>Order nr.</b>		<b>754750014 ●</b>
Orig. nr.		CAT030S
Capaciteit	l	26
Werkdruk	bar	6
Luchtverbruik	l/min	200 - 400
Lengte slang	m	2,5
Gewicht	kg	12,70
Afmetingen (l x b x h)	mm	765 x 265 x 275
<b>Prijs</b>	<b>€</b>	<b>98,90</b>

**Mobiele straaltank 75 liter**

- Voor het afnemen van corrosie op metalen, oude laklagen op metaal of hout, opruwen, opblinken met parels, etc.
- Heel grote mobiliteit
- Inhoud 75 l voor grote autonomie
- Met trechtersvorm voor het vullen met straalmiddel zonder morsen
- Met 2.52 m lange slang
- Geleverd met beschermmasker, verwisselbare koppen en set keramische koppen van diameter 2,0 - 2,5 en 3,5 mm

<b>Order nr.</b>		<b>754750010 ●</b>
Orig. nr.		CAT02010
Capaciteit	l	75
Werkdruk	bar	8
Luchtverbruik	l/m	400 - 700
Lengte slang	m	2,52
Gewicht	kg	25,00
Afmetingen (l x b x h)	mm	420 x 560 x 890
<b>Prijs</b>	<b>€</b>	<b>189,00</b>

**Mobiele straaltank 105 liter met ingebouwde stofzuiger**

- Om grote werkstukken te bewerken, die niet in een straalcabine passen
- Ingebouwde stofzuiger
- Straalpistool met dubbele functie: straalkop en afzuigmond met pvc borstel
- Straalpistool met keramische straalkop 7,5 mm
- Heel grote mobiliteit, 2 vaste wielen, 2 draaibare wielen

<b>Order nr.</b>		<b>754750008 ●</b>
Orig. nr.		CAT03010
Capaciteit	l	105
Vermogen	W	1.200
Werkdruk	bar	8
Luchtverbruik	l/min	400 - 700
Lengte slang	m	2,5
Gewicht	kg	40
Afmetingen (l x b x h)	mm	460 x 380 x 1.020
<b>Prijs</b>	<b>€</b>	<b>399,00</b>

**Accessoire:**



**Soda straalkit**

Om straalketel CAT02010 om te bouwen tot een soda straalketel

<b>Order nr.</b>		<b>754750066 ●</b>
Orig. nr.		CATSDB
<b>Prijs</b>	<b>€</b>	<b>67,90</b>



**Soda blaaspistool met reservoir**

- Geleverd met 1/4" draad aansluiting en snelkoppeling
- Voor gebruik met soda straalmiddel SO25 (96020805)

<b>Order nr.</b>		<b>754750015 ●</b>
Orig. nr.		CAT005S
Capaciteit	l	1
Werkdruk	bars	6
Luchtverbruik	l/min	240
Luchtverbruik @ 6 bar	l/min	180
Gewicht	kg	3,6
<b>Prijs</b>	<b>€</b>	<b>38,90</b>



**Pneumatisch straalpistool met voorraadzak**

- Geleverd draadaansluiting en met 4 rubberen adapters (rond, plat, binnenhoek, buitenhoek)

<b>Order nr.</b>		<b>754750064 ●</b>
Orig. nr.		CATMS4
Capaciteit	l	0,9
Werkdruk	bars	6
Luchtverbruik @ 3 bar	l/min	150
Gewicht	kg	5
<b>Prijs</b>	<b>€</b>	<b>53,90</b>

**Injectiestralen**

- Het straalmiddel wordt mee aangezogen door de luchtstroom en onder hoge snelheid door het pistool geblazen
- De injectie straalkasten kunnen reeds goede resultaten opleveren met een laag debiet, zodat de installatie ook met kleinere compressor kan werken
- Geschikt voor allround straaltoepassingen en algemeen straalwerk



Kijkscherm uit verhard glas



Kijkscherm uit verhard glas

Makkelijk laden via zijdeur

Afvoeropening voor het verwijderen van het straalmiddel

**Zandstraalcabine 80 liter, tafelmodel**

- Geïntegreerde PL lamp 8 W
- Geschikt voor het stralen met glaskorrels, siliciumzand, aluminiumoxide, normaal Korund
- Geleverd met : straalpistool, keramische koppen 4, 5, 6 en 7 mm

**Zandstraalcabine 220 liter, voetmodel**

- Afvoeropening voor het verwijderen van het straalmiddel
- Geïntegreerde PL lamp 8 W
- Stalen cabine
- Geschikt voor het stralen met glaskorrels, siliciumzand, aluminiumoxide, normaal Korund
- Geleverd met : straalpistool, keramische koppen 4, 5, 6 en 7 mm

<b>Order nr.</b>		<b>754751210 ●</b>
Orig. nr.		CAT210
Capaciteit	l	80
Spanning	V	230
Capaciteit werktafel	kg	20
Tank straalmiddel	l	15
Luchtverbruik	l/min	400 - 700
Werkdruk	bar	3 - 8
Binnenafmetingen (l x b x h)	mm	580 x 480 x 300
Afmetingen laaddeur	mm	390 x 400
Gewicht	kg	17
Afmetingen (l x b x h)	mm	585 x 480 x 490
<b>Prijs</b>	<b>€</b>	<b>165,00</b>

<b>Order nr.</b>		<b>754751410 ●</b>
Orig. nr.		CAT410
Capaciteit	l	220
Spanning	V	230
Capaciteit werktafel	kg	20
Tank straalmiddel	l	30
Luchtverbruik	l/min	400 - 700
Werkdruk	bar	3 - 8
Binnenafmetingen (l x b x h)	mm	850 x 550 x 550
Afmetingen laaddeur	mm	260 x 380 x 520
Gewicht	kg	48
Afmetingen (l x b x h)	mm	860 x 560 x 1.390
<b>Prijs</b>	<b>€</b>	<b>375,00</b>

**Mini straalcabine 35 liter**

**Voordelen:**

- Compact en klein cabineformaat, geschikt voor het stralen en reinigen van kleine werkstukken tot in de kleinste hoekjes, zoals juwelen, munten, onderdelen, tandprothesen, kleine elektronica, stukken uit de modelbouw, etc
- 2.5 liter opvangbak voor straalmiddel
- Geschikt voor alle courante straalmiddelen zoals: Glasparels, siliciumzand, aluminiumoxide, garnet of korund
- Vaste straalkop om de werkstukken met de hand onder de straal te bewegen, en zo heel precies en fijn te werk te gaan
- Binnenafmetingen 410 x 310 x 250 mm

**Kenmerken:**

- Afvoeropening voor het verwijderen van het sableerzand
- Bescherming van de handen door stevige handschoenen
- Geïntegreerde lamp
- Gelakte plaatstalen constructie
- Kijkscherm uit gehard veiligheidsglas
- Max werkdruk 8,6 bar



**Wordt geleverd met:**

- 1 keramische straalpijp 3,5 mm (art 754750006)
- Drukregelaar met manometer, in gebouw in de machinevoet

<b>Order nr.</b>		<b>754750005 ●</b>
Orig. nr.		CAT01510
Capaciteit	l	35
Tank straalmiddel	l	2,5
Luchtverbruik @ 4,5 bar	l/min	230 - 720
Binnenafmetingen (l x b x h)	mm	410 x 310 x 250
Spanning	V	230
Gewicht	kg	23,00
Afmetingen (l x b x h)	mm	475 x 370 x 370
<b>Prijs</b>	<b>€</b>	<b>189,00</b>

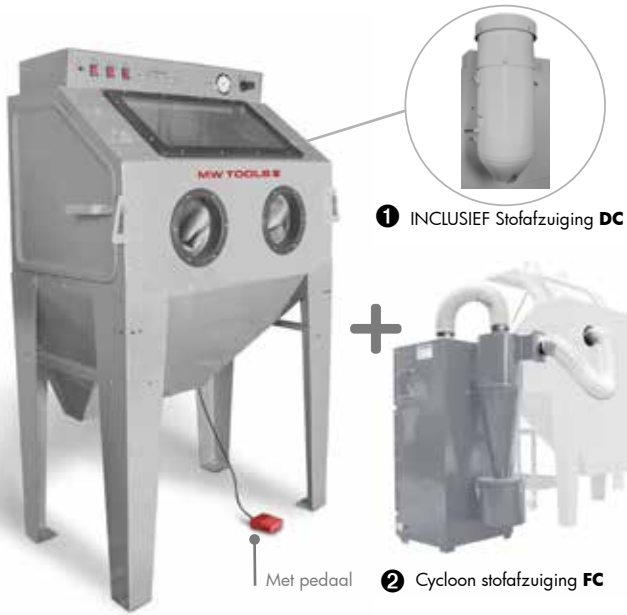

1 INCLUSIEF Stofafzuiging DC



2 Cycloon stofafzuiging FC

Met pedaal



3 INCLUSIEF Stofafzuiging DC



4 Cycloon stofafzuiging FC

Regelbaar debiet

Met pedaal

350 LITER

420 LITER

Zandstraalcabine 350 - 420 liter met stofafzuiging

- Straalpijstool wordt met heavy-duty voetpedaal bediend
- 2 zijdeuren met maximale opening
- 1 frontaal boven deksel, ook geschikt voor inladen van werkstukken met een takel
- Afvoeropening voor het verwijderen van het sableerzand
- Regelbaar debiet straalmiddel onderaan het vat voor type CAT
- Bescherming van de handen door de zware handschoen
- Geïntegreerde lamp en kijkscherm uit verhard glas
- Drukregelaar met manometer
- Geschikt voor het stralen met glaskorrels, siliciumzand, aluminiumoxide, normaal korund

Wordt geleverd met:

- Hoge kwaliteit latex handschoenen
- Verlichting in afzonderlijke behuizing
- Beschermglas en vervangbare beschermfolie inclusief 5 reserve films voor verlichting en 5 voor raam
- Krachtige stofafzuiging met verwisselbare filter
- Straalpijstool met keramische koppen 2 x 6 mm + 2 x 7 mm

		1	2	3	4
<b>Order nr.</b>		<b>754751444</b> ●	<b>754751430</b> ●	<b>754751442</b> ●	<b>754751431</b> ●
Orig. nr.		CAT415	CAT415FC	CAT420	CAT420FC
Type afzuiging		<b>CATDC</b>	<b>CATFC</b>	<b>CATDC</b>	<b>CATFC</b>
Capaciteit zandstraalcabine	l	350	350	420	420
Capaciteit afzuiging	m <sup>3</sup> /min	7	<b>15</b>	7	<b>15</b>
Spanning	V	230	230	230	230
Capaciteit werktafel	kg	60	60	40	40
Tank straalmiddel	l	30	30	50	50
Luchtverbruik	l/min	400 - 700	400 - 700	400 - 800	400 - 800
Werkdruk	bar	3 - 8	3 - 8	3 - 8,5	3 - 8,5
Binnenafmetingen (l x b x h)	mm	940 x 600 x 580	940 x 600 x 580	1.210 x 600 x 360-580	1.210 x 600 x 360-580
Afmetingen laaddeur	mm	547 x 535	547 x 535	510 x 280 - 490 (x2)	510 x 280 - 490 (x2)
Gewicht	kg	90	115	122	150
Afmetingen (l x b x h)	mm	1.090 x 940 x 1.650	1.090 x 940 x 1.650	1.350 x 900 x 1.700	1.350 x 900 x 1.700
<b>Prijs</b>	€	<b>999,00</b>	<b>1.815,00</b>	<b>1.239,00</b>	<b>2.059,00</b>

Accessoires:



Materiaalwagen en draaitafel voor straalcabine MW Tools CAT420

- Mobiele hoge materiaalwagen met draaitafel Ø 460 mm op schuifrails
- Voor binnen in de cabine wordt een draagframe meegeleverd

<b>Order nr.</b>		<b>754751665</b> ●
Orig. nr.		CAT420DT
Capaciteit	kg	300
<b>Prijs</b>	€	<b>229,00</b>

Universele draaitafel 380 mm voor straalcabines

- De bodem is bekleed met een kunststof anti-slip laag, tegen het wegschuiven tijdens het stralen

<b>Order nr.</b>		<b>754751671</b> ●
Orig. nr.		CATDRT
Capaciteit	kg	60
Afmetingen	mm	380 x 380
<b>Prijs</b>	€	<b>84,90</b>



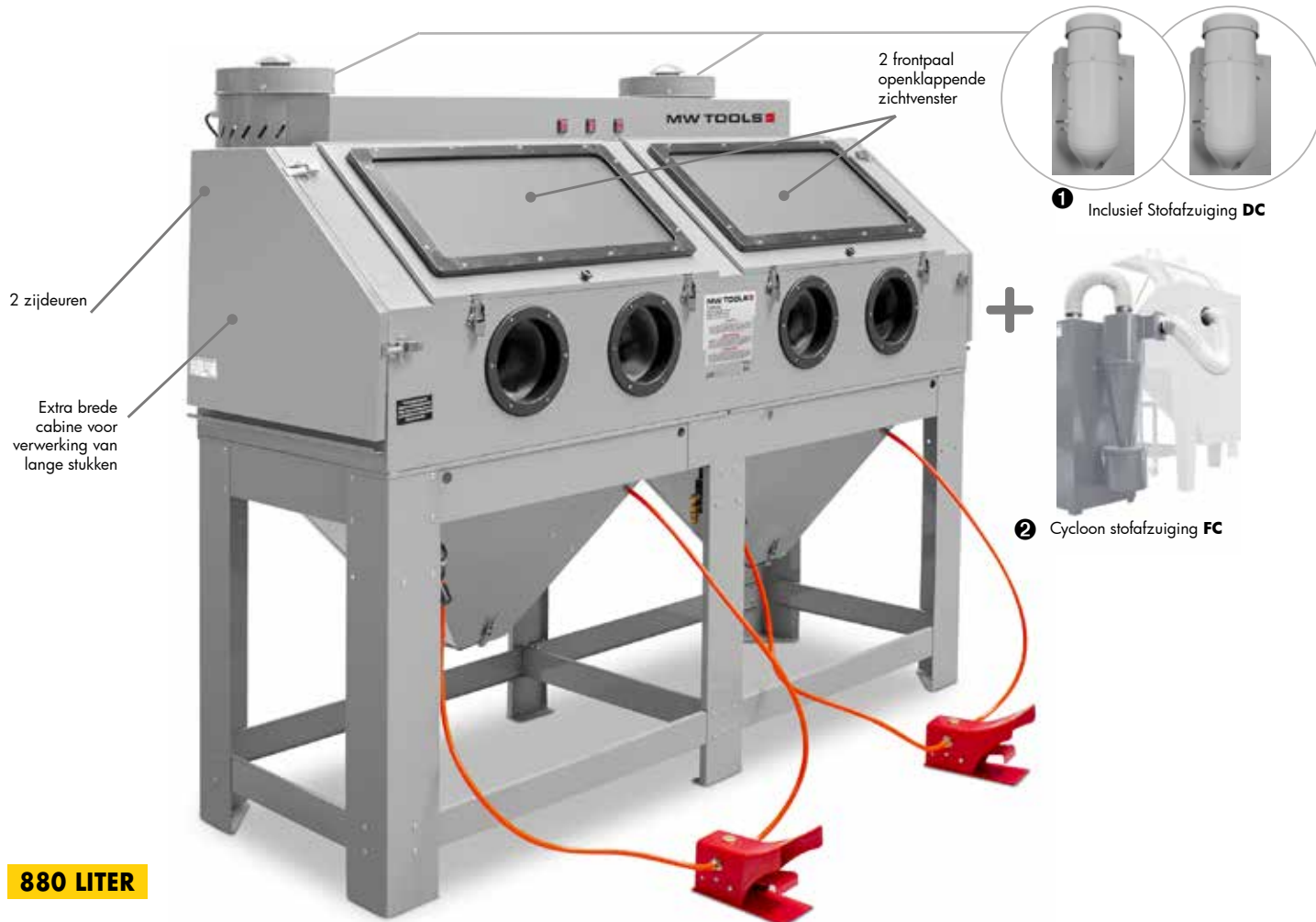

**880 LITER**

**Zandstraalcabine 880 liter, dubbele werkpost, met stofafzuiging**

- **Extra lange cabine:** 2.060 mm breed voor verwerking van lange stukken (tot 2m)
- **Dubbele werkpost:**  
2 straalpistolen met heavy-duty voetpedaal  
2 stofafzuigingen
- 2 zijdeuren en 2 frontale openklappende zichtvensters
- Geïntegreerde lamp, zeer heldere LED strips
- Kijkscherm uit verhard glas
- Geschikt voor glasparels, siliciumzand, aluminiumoxide, normaal korund

**Wordt geleverd met:**

- 2 paar hoge kwaliteit latex handschoenen
- 2 x drukregelaar met manometer
- 4 fluorescerende werklampen van 26 Watt
- 5 beschermfolies voor raam en lampen
- 2 x afzuiging met microfilter
- 2 x straalpistool met keramische koppen 2 x 6 mm + 2 7 mm

		1	2
<b>Order nr.</b>		<b>754751993</b>	<b>754751433</b>
Orig. nr.		CAT880	CAT880FC
Type afzuiging		<b>2 x CATDC</b>	<b>CATFC</b>
Capaciteit zandstraalcabine	l	930	930
Capaciteit afzuiging	m <sup>3</sup> /min	7	<b>15</b>
Spanning	V	230	230
Capaciteit werktafel	kg	50 (x2)	50 (x2)
Tank straalmiddel	l	50 (x2)	50 (x2)
Luchtverbruik	l/min	400 - 800 (x2)	400 - 800 (x2)
Werkdruk	bar	3 - 8,5	3 - 8,5
Binnenafmetingen (l x b x h)	mm	1.990 x 670 x 680	1.990 x 670 x 680
Afmetingen bovendeur (l x b x h)	mm	780 x 420	780 x 420
Afmetingen laaddeur	mm	600 x 200 - 520 (x2)	600 x 200 - 520 (x2)
Gewicht	kg	195	220
Afmetingen (l x b x h)	mm	2.060 x 675 x 1.738	2.060 x 675 x 1.738
<b>Prijs</b>	€	<b>2.155,00</b>	<b>2.905,00</b>

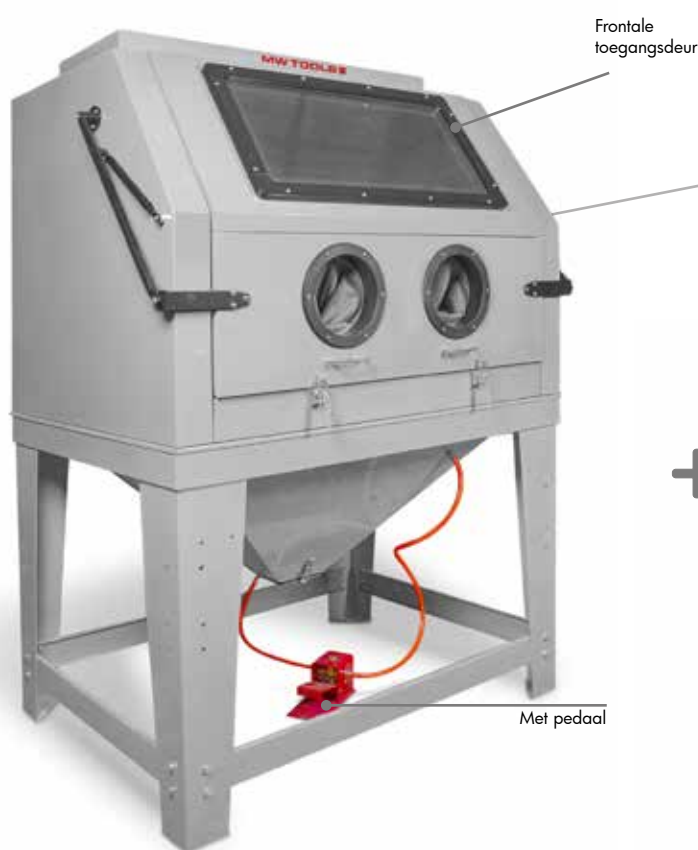

1 Inclusief Stofafzuiging DC



2 Cycloon stofafzuiging FC

900 LITER

### Professionele zandstraalcabine 900 liter met stofafzuiging

- Straalpistool wordt met heavy-duty voetpedaal bediend
- Grote frontale toegangsdeur, opent helemaal naar boven
- Geïntegreerde lamp en kijkscherm uit verhard glas
- Geschikt voor het stralen met glaskorrels, aluminiumoxide, normaal korund

		1	2
<b>Order nr.</b>		<b>754751990</b>	<b>754751432</b>
Orig. nr.		CAT990	CAT990FC
Type afzuiging		<b>CATDC</b>	<b>CATFC</b>
Capaciteit zandstraalcabine	l	930	990
Capaciteit afzuiging	m <sup>3</sup> /min	7	<b>15</b>
Spanning	V	230	230
Capaciteit werktafel	kg	60	60
Tank straalmiddel	l	50	50
Luchtverbruik	l/min	400 - 800	400 - 800
Werkdruk	bar	3 - 8,5	3 - 8,5
Binnenafmetingen (l x b x h)	mm	1.180 x 850 x 850	1.180 x 850 x 850
Afmetingen laaddeur	mm	960 x 740	960 x 740
Gewicht	kg	160	185
Afmetingen (l x b x h)	mm	1.320 x 1.240 x 1.760	1.320 x 1.240 x 1.760
<b>Prijs</b>	€	<b>1.525,00</b>	<b>2.325,00</b>

#### Wordt geleverd met:

- Met hoge kwaliteit latex handschoenen
- Drukregelaar met manometer
- 4 fluorescerende werkklampen van 26 Watt
- 5 beschermfolies voor raam en lampen
- Krachtige stofafzuiging met verwisselbare filter
- Straalpistool met keramische koppen 2 x 6 mm + 2 x 7 mm

#### Accessoires:



#### Materiaalwagen en draaitafel voor straalcabine MW Tools CAT990

- Mobiele hoge materiaalwagen met draaitafel Ø 580 mm op schuifrails
- Voor binnen in de cabine wordt een draagframe meegeleverd

<b>Order nr.</b>		<b>754751666</b>
Orig. nr.		CAT990DT
Capaciteit	kg	300
<b>Prijs</b>	€	<b>269,00</b>

#### Universele draaitafel 380 mm voor straalcabines

- De bodem is bekleed met een kunststof anti-slip laag, tegen het wegschuiven tijdens het stralen

<b>Order nr.</b>		<b>754751671</b>
Orig. nr.		CATDRT
Capaciteit	kg	60
Afmetingen	mm	380 x 380
<b>Prijs</b>	€	<b>84,90</b>





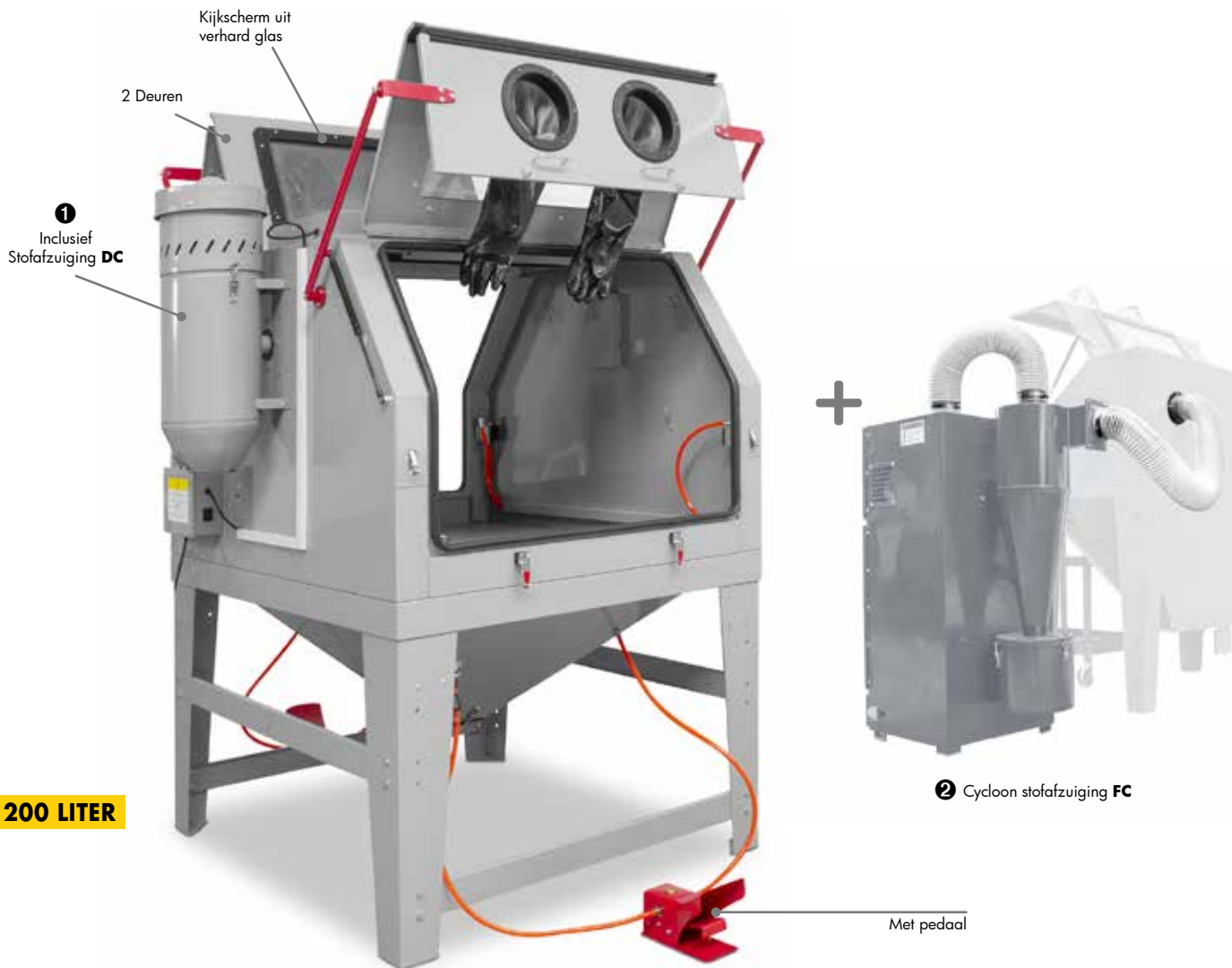

**1200 LITER**

**Professionele zandstraalcabine  
1.200 liter met afzuiging**

- 2 grote, frontale toegangsdeuren, geschikt om grote stukken te laden
- Ook geschikt om zware werkstukken met heftruck in te laden
- 2 straalpistolen, zodat het werkstuk niet gedraaid moet worden in de cabine
- Ook geschikt voor werken met 2 personen
- 2 heavy-duty voetpedalen voor bedienen van de pistolen
- Motor 550 W met rustige loop en grote capaciteit van 15 m<sup>3</sup>/min
- Afvoeropening voor het verwijderen van het sableerzand
- Geïntegreerde lamp
- Kijkscherm uit verhard glas
- Geschikt voor glasparels, siliciumzand, aluminiumoxide, normaal korund

**Wordt geleverd met:**

- 2 straalpistolen met keramische koppen 2 x 6 mm + 2 x 7 mm
- Drukregelaar met manometer
- 2 paar hoge kwaliteit latex handschoenen
- 4 fluorescerende werklampen
- 5 beschermfolies voor raam en lampen

		1 754751579 ●	2 754751434 ●
Order nr.		CAT1200	CAT1200FC
Orig. nr.		CATDC	CATFC
Type Afzuiging		1.200	1.200
Capaciteit zandstraalcabine	l	7	15
Capaciteit afzuiging	m <sup>3</sup> /min	230	230
Spanning	V	60	60
Capaciteit werktafel	kg	50	50
Tankstraalmiddel	l	400 - 700	400 - 700
Luchtverbruik	l/min	3 - 8.5	3 - 8.5
Werkdruk	bar	1.180 x 1.300 x 850	1.800 x 1.300 x 850
Binnenafmetingen (l x b x h)	mm	960 x 750 (x2)	
Afmetingen laaddeur	mm	200,00	225,00
Gewicht	kg	1.524 x 1.399 x 1.839	1.524 x 1.399 x 1.839
Afmetingen (l x b x h)	mm	2.195,00	2.849,00
Prijs	€		

**Accessoire:**

**Universele draaitafel 380 mm voor straalcabines**

- De bodem is bekleed met een kunststof anti-slip laag, tegen het wegschuiven tijdens het stralen

Order nr.		754751671 ●
Orig. nr.		CATDRT
Capaciteit	kg	60
Afmetingen	mm	380 x 380
Prijs	€	84,90



## Drukstralen

- Deze drukstraalcabine werkt met een drukvat en leent zich uitstekend voor industriële toepassingen waarbij een hogere straaldruk en een hogere werksnelheid vereist zijn. Met deze cabine verhoogt u de werkefficiëntie aanzienlijk.
- Hoge productie- en straalnelheid
- Geschikt voor continuwerk
- Gelijmatige en stabiele druk en straaleffect
- Geschikt voor alle soorten straalmiddelen, ook voor staalgrit



Cyclon stofafzuiging FC

### 990 LITER

#### Drukstraalcabine 990 liter met cyclon afzuiging

- Professioneel straalpistool met boor-carbide straalkop Ø 5 mm. Deze hardmetalen straalkop staat garant voor een hoge slijtvastheid en een uitzonderlijke lange standtijd, zelfs met harde straalmiddelen zoals korund of met staalgrit.
- Drukvat met 22 liter capaciteit straalmiddel
- Geïntegreerde heldere LED verlichting van 12 Watt
- Cabine geeft voldoende ruimte en bewegingsvrijheid voor het stralen en manipuleren van kleine en middelgrote werkstukken
- Grote, frontale toegangsdeur om gemakkelijk grote stukken in te laden
- Geschikt voor: staalgrit/staalshot, gietijzergrit, glasparels, siliciumzand, garnet, normaal korund, aluminiumoxide

#### Wordt geleverd met:

- Manueel straalpistool
- Hardmetalen Boor-carbide straalkop Ø 5 mm
- Los voetpedaal met elektrisch contact, voor de bediening van het straalpistool
- Soepele rubber handschoenen
- Filterdrukregelaar en manometer, luchtinlaat 1/2"
- Zichtvenster van 690x320 in gehard veiligheidsglas met PE beschermfolie
- Werktafel / rooster met 100 kg capaciteit
- Stofafzuiging type CATFC met filtercartridge en cyclon prefilter

#### Optioneel:

- Boor-carbide hardmetalen straalkop ø4 mm (754751987)
- Boor-carbide hardmetalen straalkop ø5 mm (754751988)
- Manuele draaitafel 500 mm CATDRT (754751671 )
- Alle slijtdelen

<b>Order nr.</b>		<b>754751985</b> ●
Orig. nr.		CAHD990FC
Type afzuiging		CATFC
Capaciteit zandstraalcabine	l	990
Capaciteit afzuiging	m <sup>3</sup> /min	15
Spanning	V	230
Capaciteit werktafel	kg	60
Tank straalmiddel	l	50
Luchtverbruik	l/min	400 - 800
Werkdruk	bar	3 - 8,5
Binnenafmetingen (l x b x h)	mm	1.180 x 850 x 850
Afmetingen laaddeur	mm	960 x 740
Afmetingen frontale toegangsdeur	mm	690 x 710
Gewicht	kg	185
Afmetingen (l x b x h)	mm	1.320 x 1.240 x 1.760
<b>Prijs</b>	€	<b>2.495,00</b>



**370 LITER**

**INJECTIESTRALEN**

**540 LITER**

**DRUKSTRALEN**

**Straalcabine injector 370 liter met stofzuiger en cycloonfilter**

- **Injector type**, met aangezogen straalmiddel
- Straalpistool met boor-carbide straalkop ø 7 mm en kunststof houder
- **Stofafzuiging 750 W** met cartridgefilter en hoog afzuigdebiet 1.170 m³/u
- Donaldson HEPA cartridge filtert deeltje tot 3µm, efficiëntie: 99,9%
- **Cycloonfilter** 350 mm voor efficiënte recyclage van straalmiddel
- Filterreiniging met persluchtpuls, manueel te activeren
- Zijdeur met dubbele vergrendeling en beveiligd met microswitch
- Zijdeur met brede opvangsleuf voor ontsnappend straalmiddel

**Drukstraalcabine 540 liter met druktank**

- Straalpistool met boor-carbide straalkop Ø 7 mm en kunststof houder
- **Druktank** bevindt zich **onder de cabine**: plaatsbesparend
- Urenteller voor de straaltijd
- **Stofafzuiging 750 W** met cartridgefilter en hoog afzuigdebiet 1.170 m³/h
- Donaldson HEPA cartridge filtert deeltjes tot 3µm, efficiëntie: 99,9%
- Filterreiniging met persluchtpuls, manueel te activeren
- Grote zijdeur met dubbele vergrendeling en beveiligd met microswitch
- Zijdeur met brede opvangsleuf voor ontsnappend straalmiddel
- Geschikt voor: korund, glasparels, aluminium oxide, staal, plastic korrels,...

**Wordt geleverd met:**

- Blaaspistool voor perslucht voor het afblazen van de werkstukken
- Soepele rubber handschoenen en grote ovaal armsgaten
- Filterdrukgelelaar en manometer
- Heldere LED verlichting met beschermfolie
- Rubber bescherming tegen de binnenwanden

**Optioneel:**

**Draaitafel 350 mm - 34**

Order nr.	754751635 ●
Orig. nr.	SCDT350
Prijs	€ 865,00



<b>Order nr.</b>		<b>754751632 ●</b>
Orig. nr.		SCIN370
Capaciteit	l	370
Spanning	V	230
Capaciteit werktafel	kg	50
Werkdruk	bar	3 - 8
Vereist luchtdebiet	m³/min	0,8 - 1,2
Binnenafmetingen (l x b x h)	mm	900 x 600 x 800
Gewicht	kg	230,00
Afmetingen (l x b x h)	mm	1.020 x 900 x 1.670
<b>Prijs</b>	<b>€</b>	<b>4.115,00</b>

<b>Order nr.</b>		<b>754751630 ●</b>
Orig. nr.		SCHD540
Capaciteit	l	540
Spanning	V	230
Capaciteit werktafel	kg	50
Werkdruk	bar	7 - 9
Vereist luchtdebiet	m³/min	0,8 - 1,2
Binnenafmetingen (l x b x h)	mm	900 x 800 x 750
Gewicht	kg	450,00
Afmetingen (l x b x h)	mm	1.200 x 1.625 x 1.810
<b>Prijs</b>	<b>€</b>	<b>4.705,00</b>

1350 LITER

**Straalcabine injector 1350 liter met stofzuiger en cyclofilter**

Deze professionele drukstraalcabine leent zich uitstekend voor industriële toepassingen zoals het verwijderen van verf- en laklagen, het reinigen van onderdelen, voorbereidende oppervlaktebehandeling van grote hoeveelheden, etc.

**Voordelen:**

- **Injector type**, met aangezogen straalmiddel
- Straalpistool met boor-carbide straalkop ø 7 mm en kunststof houder
- **Stofafzuiging** met cartridgefilter en hoog afzuigdebiet
- Dondalson Hepa cartridge filter deeltjes tot 3µm, efficiëntie: 99.9%
- **Cyclofilter 350 mm** voor efficiënte recyclage van straalmiddel
- Tijd gestuurde filterreiniging met drukpuls
- Cabine met binnenmaten 1200 x 1200 x 930 mm
- Grote zijdeur met dubbele vergrendeling en beveiligd met microswitch
- Zijdeur met brede opvangsleuf voor ontsnappend straalmiddel
- Compact model: alle onderdelen geïntegreerd in 1 unit

**Straalmiddelen:**

- Straalmiddel garnet SBLG80, middelgroot 100-400µm. Zak van 25kg (art 96020806)
- Straalmiddel garnet SBLG200, fijne korrel 90 µm. Zak van 25kg (art 96020810)
- Korund SBL325 F060, middelgroot 250µm. Zak van 25kg (art 96020803)
- Korund SBL125 F090, fijn 149µm. Zak van 25kg (art 96020804)
- Glasparels SBL125, gemiddelde grootte 100-200µm. Zak van 25kg (art 96020801)
- Glasparels SBL135, fijn 70-110µm. Zak van 25kg (art 96020800)

**Verbruiksartikelen:**

- Straalpistool voor straalcabines SCIN (art 754751650)
- Straalslang voor SCIN (art 754751648)
- Beschermingsruit LED voor SCIN (art 754751658)
- Paar handschoenen voor SCIN (art 754751656)
- Boorcarbide straalkop 4mm (art 754751637)
- Boorcarbide straalkop 5mm (art 754751638)
- Boorcarbide straalkop 6mm (art 754751639)
- Boorcarbide straalkop 7mm (art 754751640)
- Boorcarbide straalkop 8mm (art 754751641)
- Filtercartridge HEPA voor SCIN (art 754751643)



Met pedaal

**Wordt geleverd met:**

- Straalpistool met boor-carbide straalkop ø 7 mm en kunststof houder
- Los voetpedaal elektrisch, voor bediening straalpistool
- laaspistool voor druklucht voor het afblazen van de werkstukken
- Soepele rubber handschoenen en grote ovale armsgaten
- Filterdrukregeelaar en manometer
- Zichtvenster 456x256 mm met beschermfolie
- Heldere LED verlichting met beschermfolie
- Rubber bescherming tegen de binnenwanden
- Werktafel / rooster met 50 kg capaciteit
- CE conformiteitsattest

<b>Order nr.</b>		<b>754751633</b>
Orig. nr.		SCIN1350
Capaciteit	l	1350
Werkdruk	bar	3-8
Aansluiting	inch	3/4
Binnenafmetingen (l x b x h)	mm	1200 x 1200 x 930
Afmetingen kijkvenster	mm	456 x 256
Verlichting		LED
Capaciteit werktafel	kg	50
Vereist luchtdebiet	m³/min	0,8 - 1,2
Gewicht	kg	450,00
Afmetingen (l x b x h)	mm	1200 x 1625 x 1810
<b>Prijs</b>	€	<b>8.185,00</b>

**Optioneel:**

- Straalkoppen ø 4, 5, 6, 7 en 8 mm
- Manuele draaitafel
- Alle slijtdelen



**1350 LITER**

**Straalcabine injector 1350 liter met laadtafel, draaitafel en doorvoerluis voor assen**

Deze professionele drukstraalcabine leent zich uitstekend voor industriële toepassingen zoals het verwijderen van verf- en laklagen, het reinigen van onderdelen, voorbereidende oppervlaktebehandeling van grote hoeveelheden, etc.

**Voordelen:**

- **Injector type**, met aangezogen straalmiddel
- **Laadtafel met trolley op rail. Capaciteit 200 kg**
- Trolley diameter 500 mm, met beschermende toplaag
- **2 doorvoerluiken 200 x 200 mm** voor het stralen van assen en lange werkstukken
- Straalpistool met boor-carbide straalkop ø 7 mm en kunststof houder
- **Stofafzuiging** met cartridgefilter en hoog afzuigdebiet
- Donaldson HEPA cartridge filter deeltjes tot 3 µm, efficiëntie: 99,9%
- **Cycloonfilter 350 mm** voor efficiënte recyclage van straalmiddel
- Tijd gestuurde filterreiniging met drukpuls
- Cabine met binnenmaten 1200 x 1200 x 930 mm
- Grote zijdeur met dubbele vergrendeling en beveiligd met microswitch

**Straalmiddelen:**

- Straalmiddel garnet SBLG80, middelgroot 100-400µm. Zak van 25kg (art 96020806)
- Straalmiddel garnet SBLG200, fijne korrel 90 µm. Zak van 25kg (art 96020810)
- Korund SBL325 F060, middelgroot 250µm. Zak van 25kg (art 96020803)
- Korund SBL125 F090, fijn 149µm. Zak van 25kg (art 96020804)
- Glasparels SBL125, gemiddelde grootte 100-200µm. Zak van 25kg (art 96020801)
- Glasparels SBL135, fijn 70-110µm. Zak van 25kg (art 96020800)

**Verbruiksartikelen:**

- Straalpistool voor straalcabines SCIN (art 754751650)
- Straalslang voor SCIN (art 754751648)
- Beschermingsruit LED voor SCIN (art 754751658)
- Paar handschoenen voor SCIN (art 754751656)
- Boorcarbide straalkop 4mm (art 754751637)
- Boorcarbide straalkop 5mm (art 754751638)
- Boorcarbide straalkop 6mm (art 754751639)
- Boorcarbide straalkop 7mm (art 754751640)
- Boorcarbide straalkop 8mm (art 754751641)
- Filtercartridge HEPA voor SCIN (art 754751643)

**Optioneel:**

- Straalkoppen ø 4, 5, 6, 7 en 8 mm
- Manuele draaitafel
- Alle slijtdelen



Met pedaal

**Wordt geleverd met:**

- Straalpistool met boor-carbide straalkop ø 7 mm e kunststof houder
- Losse voetpedaal elektrisch, voor bediening straalpistool
- Blaaspistool voor druklucht voor het afblazen van de werkstukken
- Soepele rubberen handschoenen en grote ovale armsgaten
- Filterdrukregelaar en manometer
- Zichtvenster 456 x 256 mm met beschermfolie
- Heldere LED verlichting met beschermfolie
- Rubberen bescherming tegen de binnenwanden
- CE conformiteitsattest

<b>Order nr.</b>		<b>754751627</b> ●
Orig. nr.		SCIN1400R
Capaciteit	l	1350
Werkdruk	bar	3-8
Aansluiting	inch	3/4
Binnenafmetingen (l x b x h)	mm	1200 x 1200 x 930
Afmetingen kijkvenster	mm	456 x 256
Maximale belasting	kg	200
Verlichting		LED
Vereist luchtdebiet	m³/min	0,8 - 1,2
Gewicht	kg	500,00
Afmetingen (l x b x h)	mm	1250 x 1625 x 1810
<b>Prijs</b>	€	<b>8.239,00</b>



## Afzuigsystemen voor straaltoestellen

Een performante stofafzuiging is onmisbaar op elke straalcabine, omdat het de zichtbaarheid en werkefficiëntie sterk verhoogt. Er is keuze tussen een standaard stofzuiger voor occasioneel gebruik (type CATDC), en een professionele cycloonfilter met grotere cartridge voor het serieuze straalwerk (type CATFC).



### Stofafzuiging - DC - cassette type

- Basis model met filtercassette voor ophanging op de zijkant van de straalcabine
- Dit model past op alle MW-TOOLS straalcabines vanaf model CAT420
- Geleverd met: verwisselbare filtercassette en manuele mechanische filter reiniging

### Cycloon stofafzuiging FC

- Medium size 2-traps stoffilter bestemd voor straalcabines
- Cycloonfilter scheidt zware stofdeeltjes van het fijne stof
- Cartridge hoofdfilter 320 x 600 mm filtert fijne deeltjes tot 8 µm
- Krachtige afzuiging zorgt voor voldoende onderdruk in grote straalcabines
- Opvanglade onderaan de hoofdfilter
- Geleverd met 1m aansluitslang Ø 100 mm

Order nr.		754751443 ●	Order nr.		754751438 ●
Orig. nr.		CATDC	Orig. nr.		CATFC
Oppervlakte filter	m <sup>2</sup>	2,35	Oppervlakte filter	m <sup>2</sup>	4,42
Filter	µm	5	Filter	µm	5
Spanning	V	230	Spanning	V	230
Vermogen	W	1.200	Vermogen	W	550
Capaciteit	m <sup>3</sup> /min	7	Capaciteit	m <sup>3</sup> /min	15
Aansluiting	mm	100	Aansluiting	mm	100
Geluidsniveau	dB(A)	86	Geluidsniveau	dB(A)	75
Gewicht	kg	9	Gewicht	kg	38,00
Afmetingen (l x b x h)	mm	780 x 300 x 320	Afmetingen (l x b x h)	mm	555 x 460 x 1.130
<b>Prijs</b>	<b>€</b>	<b>205,00</b>	<b>Prijs</b>	<b>€</b>	<b>769,00</b>

### HOE JOUW BIJHORENDE COMPRESSOR TE KIEZEN?

- Minimum luchtdebiet compressor: 230 liter/min om de straalkast correct te laten werken.
- Compressor en luchtdebiet kiest u in functie van de gebruikte straalpijp (Ø 4 à 8 mm) en de gebruikte straaldruk (2 à 8 bar)

Bijvoorbeeld: de gebruiker straalt met een straalpijp van ø 4mm op een straaldruk van 4 bar, de vereiste compressor moet 230 liter /min leveren aan een uitgangsdruk van 10 bar. De tabel toont luchtdebieten voor compressoren met een uitgangsdruk van 10 bar (standaard bij compressoren)

Zandstralen - persluchtverbruik (compressordruk: 10 bar)

Straalkop	Straaldruk (pistool)			
	4 bar	5 bar	6 bar	8 bar
Ø 4 mm	230 l/min	370 l/min	530 l/min	940 l/min
Ø 5 mm	360 l/min	570 l/min	830 l/min	1.500 l/min
Ø 6 mm	530 l/min	830 l/min	1.200 l/min	2.100 l/min
Ø 7 mm	720 l/min	1.130 l/min	1.600 l/min	2.900 l/min
Ø 8 mm	940 l/min	1.470 l/min	2.100 l/min	3.800 l/min

**Straalmiddelen**

	Hardheid	Herbruikbaar	Injector stralen	Drukstralen	Mobiel	Resultaat	Staal	Inox	Alu	Plastiek	Gevels	Hout	Motoren
Garnet 80 MESH	+	JA	✓	✓	✓	RUW	✓	✓	✓		✓	✓	
Garnet 200 MESH	+	JA	✓	✓	✓	RUW	✓	✓	✓		✓	✓	
Staalgrit	+++	JA		✓		RUW	✓						
Glasparels 100 - 200 µm	+	JA	✓	✓	✓	GLAD	✓	✓	✓	✓			✓
Glasparels 70 - 110 µm	+	JA	✓	✓	✓	GLAD	✓	✓	✓	✓			✓
Normaal Korund 149 µm	++	JA	✓	✓		RUW	✓	✓	✓				
Normaal Korund 250 µm	++	JA	✓	✓		RUW	✓	✓	✓				
Aluminiumsilicaat	++	NEE			✓	RUW	✓	✓	✓		✓		
Soda	+	JA		✓	✓	GLAD	✓	✓	✓	✓		✓	✓

**Garnet 80 mesh**

Herbruikbare, harde minerale korrel met goeie straal resultaten en breed toepassingsgebied

- Luchtgommen op lage druk voor het verwijderen van oude lagen verf, vernis, en roestlagen zonder beschadiging van de ondergrond
- Stralen op alle ondergronden zoals hout, metalen, gesteenten
- Tot 5x herbruikbaar zonder verlies aan effect



<b>Order nr.</b>		<b>96020809</b> ●
Orig. nr.		SBLG80
Oorsprong		Mineraal neutraal
Hardheid	Mohs	6 - 7,5
Korrelgrootte	µm	180 - 350
Korrelvorm		Kantig
Gewicht	kg	25,00
<b>Prijs</b>	<b>€</b>	<b>26,90</b>

**Garnet 200 mesh**

Fijne minerale korrel voor **luchtgommen** op meubels, carrosserie, metaal, beton, gevels, schepen etc.

- Goeie resultaten op oppervlakken die intact moeten blijven
- Tot 5x herbruikbaar zonder verlies aan effect
- Stralen met heel lage druk voor een uiterst precies resultaat dat materialen niet beschadigt
- Geschikt voor droog en nat stralen



<b>Order nr.</b>		<b>96020810</b> ●
Orig. nr.		SBLG200
Oorsprong		Mineraal neutraal
Hardheid	Mohs	7,5 - 8
Korrelgrootte	µm	90
Korrelvorm		Kantig
Gewicht	kg	25,00
<b>Prijs</b>	<b>€</b>	<b>28,90</b>

**Staalgrit**

Herbruikbare hoekige en agressieve straalkorrel met breed toepassingsgebied.

- Drukstraalcabines, waar constante druk en straalresultaat van belang zijn
- Opruwen en matteren als voorbehandeling voor lakken of coaten
- Reinigen en finishing van oppervlakken als eindafwerking
- Ontroesten, strippen en verwijderen van oude laklagen



<b>Order nr.</b>		<b>96020806</b> ●
Orig. nr.		SBLSG80
Oorsprong		Staal
Korrelgrootte	µm	100 - 400
Korrelvorm		Kantig
Gewicht	kg	25,00
<b>Prijs</b>	<b>€</b>	<b>86,90</b>

**Glasparels**

Herbruikbare, ronde en gladde korrel. Geschikt voor:

- Ontbramen, voorbehandeling en finishing van stukken uit metaal of kunststof
- Algemene reiniging
- Shotpeening van mechanische elementen en assemblages

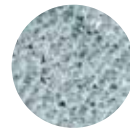

<b>Order nr.</b>		<b>96020801</b> ●	<b>96020800</b> ●
Orig. nr.		SBL125	SBL135
Oorsprong		Mineraal neutraal	Mineraal neutraal
Hardheid	Mohs	6	6
Korrelgrootte	µm	100 - 200	70 - 110
Korrelvorm		Sferisch	Sferisch
Aantal recyclages		5 - 35	5 - 35
Gewicht	kg	25,00	25,00
<b>Prijs</b>	<b>€</b>	<b>43,50</b>	<b>43,50</b>

**Aluminiumsilicaat eenmalig gebruik**

Kantige korrel, geschikt voor mobiele straaltoepassing. Geschikt voor:

- Ontroesten
- Strippen van verf- en laklagen
- Opruwen en reinigen van metalen oppervlakken als voorbehandeling voor het coaten



<b>Order nr.</b>		<b>96020807</b> ●
Orig. nr.		SBLM050
Korrelgrootte	µm	250 - 500
Korrelvorm		Kantig
Gewicht	kg	25,00
<b>Prijs</b>	<b>€</b>	<b>20,90</b>

**Normaal Korund**

Herbruikbare, kantige en massieve korrel. Geschikt voor:

- Het opruwen van allerlei oppervlakken alvorens te verzinken, vulkaniseren, emailleren, coaten of aanbrengen van andere deklagen.
- Matteren van metalen, glas, spiegels, natuursteen,...
- Reinigen en polijsten



<b>Order nr.</b>		<b>96020804</b> ●	<b>96020803</b> ●
Orig. nr.		SBL315	SBL325
Oorsprong		Mineraal neutraal	Mineraal neutraal
Hardheid	Mohs	9	9
Korrelgrootte	µm	149	250
Korrelvorm		Kantig	Kantig
Aantal recyclages		12 - 25	12 - 25
Gewicht	kg	25,00	25,00
<b>Prijs</b>	<b>€</b>	<b>81,90</b>	<b>81,90</b>

**Soda herbruikbaar**

Zachte, kantige korrel, op basis van sodium bicarbonaat. Geschikt voor:

- het stralen zonder beschadiging aan werkstukken.
- deaal voor het ontvetten, opblinken, reinigen, restaureren, afnemen van verflagen, verwijderen van roet etc.
- Geschikt op vele harde en zachte materialen



<b>Order nr.</b>		<b>96020805</b> ●
Orig. nr.		SO25
Hardheid	Mohs	2,5
Korrelgrootte	µm	250
Korrelvorm		Kantig
Gewicht	kg	25,00
<b>Prijs</b>	<b>€</b>	<b>52,90</b>

# MMA lassen

Inverter elektrodelassen, baguette lassen of booglassen is geschikt voor lassen zonder gas, zoals bij kleine herstellingen, staalconstructies in de bouw of occasionele laswerken



1 2



### Inclusief:



### Elektrode lasinverter 160 A

- **Groot LCD display** met digitale instelling
- **Automatische instelling** van lasroom op basis van dikte van werkstuk en elektrode. Intuïtief en gemakkelijk in te stellen
- Stabiele vlamboog en **hoge inschakelduur van 30%**, dit apparaat last moeiteloos meerdere elektrodes **van 3,2 mm** na elkaar zonder stoppen
- **Lift TIG lassen** met de optionele TIG toorts (contact striking, geen HF)
- Zeer compact en licht, geleverd met sterke schouderband
- **Regelbare Hot Start:** Optimale opstart van het lassen, zonder spatten
- **Regelbare Arc Force:** behoud van de vlamboog tijdens contact met het smeltbad. Ook beginnende lassers kunnen perfect met dit apparaat aan de slag
- **Anti stick:** voorkomt dat elektrodes kleven bij een te lage lasroom
- Geleverd met elektrodehouder met 3 m kabel **16 mm<sup>2</sup>**, massatang met 1.5 m kabel en aansluitstekkers DX25

### Elektrode lasinverter 220 A

- **Groot LCD display** met digitale instelling
- **Automatische instelling** van lasroom op basis van dikte van werkstuk en elektrode. Intuïtief en gemakkelijk in te stellen
- Stabiele vlamboog en **hoge inschakelduur van 30%**, dit apparaat last moeiteloos meerdere elektrodes **van 4,0 mm** na elkaar zonder stoppen
- **Lift TIG lassen** met de optionele TIG toorts (contact striking, geen HF)
- Zeer compact en licht, geleverd met sterke schouderband
- **Regelbare Hot Start:** Optimale opstart van het lassen, zonder spatten
- **Regelbare Arc Force:** behoud van de vlamboog tijdens contact met het smeltbad. Ook beginnende lassers kunnen perfect met dit apparaat aan de slag
- **Anti stick:** voorkomt dat elektrodes kleven bij een te lage lasroom
- Geleverd met elektrodehouder met 4 m kabel **25 mm<sup>2</sup>**, massatang met 3 m kabel en aansluitstekkers DX50

Order nr.		1	2
Orig. nr.		829000200 ●	829000201 ●
Spanning	V	TEC1655 230	TEC220S 230
Regelbereik	A	10 - 160	10 - 220
Inschakelduur	A@%	30@160	30@220
Gewicht	kg	3,50	3,50
Afmetingen (l x b x h)	mm	265 x 117 x 180	265 x 117 x 180
Prijs	€	109,00	145,00

### Accessoires:

#### Universele laskar

Order nr.		754751581 ●	754751584 ●
Orig. nr.		LKA700	LKA750
Capaciteit	kg	45	45
Afmetingen bovenplaat	mm	430 x 290	438 x 290
Afmetingen (l x b x h)	mm	700 x 420 x 775	730 x 450 x 860
Prijs	€	76,90	189,00



LKA700



LKA750



# MIG MAG lassen

Inverter halfautomaten voor het lassen onder beschermgas van lasdraad op rol, in carrosserie en diverse staalconstructies



**SYNERGIE 5 Kg**

## MIG/MAG lasinverter 200 A Synergie met LCD display

- MIG205S met **inschakelduur 30%**, geschikt semi-professioneel gebruik
- MIG202S met **inschakelduur 20%**, bestemd voor semi-professioneel en hobby gebruik
- **Synergie lassen: Automatische instelling** van lasstroom op basis van dikte van werkstukdikte, type materiaal en draaddikte.
- Groot **LCD display met 2 regelknoppen**: Intuïtief en gemakkelijk te regelen
- Regelbare parameters: lasstroom (A), lasspanning (V), draaddoervoersnelheid (m/min.), Post gaz, burn back, 2T/4T
- Stabiele vlamboog met weinig lasspatten, en zuivere lasnaad
- Geschikt voor **lasdraad van 5 kg**, max. diameter 200 mm en draaddiktes tot 1,0 mm
- Geleverd met MIG en MMA Lasaccessoires
- MMA met alle elektronische vlamboogcontroles: Arc force, Hot start, Anti stick en VRD



Order nr.		1	2
Orig. nr.		829000212	829000202
Regelbereik	A	MIG202S 50 - 200	MIG205S 50 - 200
Inschakelduur	A@%	200@20	200@30
Capaciteit lasdraad	mm	0,6 - 0,8 - 1,0	0,6 - 0,8 - 1,0
Bobijn lasdraad	kg/mm	5/200	5/200
Gewicht	kg	10,00	12,00
Afmetingen (l x b x h)	mm	445 x 185 x 220	489 x 210 x 327
<b>Prijs</b>	€	<b>289,00</b>	<b>459,00</b>



# MIG MAG lassen industrie synergie

Inverter synergie halfautomaten voor het voorgeprogrammeerd lassen met lasdraad op rol, in carrosserie en industriële staalconstructie

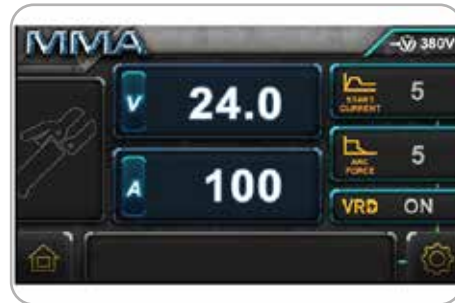

## Industriële synergie MIG/MAG inverter 220 A, 230 V

- **Synergisch lassen:** Automatische selectie van lasparameters op basis van dikte van werkstuk, type materiaal en draaddikte. Intuïtief en gemakkelijk in te stellen op het display
- Helder en overzichtelijk groot **LCD display**
- Home button met 4 Synergie programma's voor MIG/MAG lassen van staal, aluminium en flux. Eenvoudig en snel selecteren of bijstellen van de parameters
- Geschikt voor spoelen van 15 kg, max. diameter 300 mm en draaddiktes tot 1,2 mm
- **Sterke 4-rollen** tandwielaangedreven draaddoervoer, zorgt voor een krachtige aandrijving van alle types lasdraad
- Zeer hoge inschakelduur van 60% voor het lassen op hoge stroom
- 1 x 230V ingangsspanning
- Geleverd met 3 meter industriële Lastoorts met EURO connector, massakabel en Gasontspanner met dubbele manometer

15 Kg



<b>Order nr.</b>		<b>829000208</b>
Orig. nr.		MIG225I
Spanning	V	<b>1 x 230V</b>
Inschakelduur	A@%	220@60
Regelbereik	A	50 - 220
Nullastspanning	V	55
Bobijn maximum	kg/mm	15/300
Capaciteit staal lasdraad	mm	0,8 - 1,2
Gewicht	kg	40,00
Afmetingen (l x b x h)	mm	990 x 650 x 1.010
<b>Prijs</b>	€	<b>895,00</b>

### Inclusief:



**Industriële synergie MIG/MAG inverter 250 A / 300 A / 350 A, 3x400 V**

- **Synergisch lassen** met behulp van groot **LCD display. Automatische instelling** van lasstroom op basis van dikte van werkstuk, type materiaal en draaddikte. Intuïtief en gemakkelijk in te stellen op het display
- Helder en overzichtelijk **groot LCD display**. 2 grote draaiknoppen voor de bediening van alle parameters. De knoppen zijn gemakkelijk te bedienen met lashandschoenen. Regelbare parameters: lasstroom (A), lasspanning (V), draaddoorvoersnelheid (m/min.), inductantie, Post gaz flow (sec), 2T/4T,
- Met aparte knoppen voor manuele draaddoorvoer en gas check
- **Home button met 4 Synergie programma's** voor MIG/MAG lassen van staal, aluminium en flux. Eenvoudig en snel selecteren of bijstellen van de parameters
- **Geschikt voor spoelen van 15 kg**, max. diameter 300 mm en draaddiktes tot 1,2 mm
- Sterke **4-rollen tandwiel aangedreven draaddoorvoer**, zorgt voor een krachtige aandrijving van alle types lasdraad
- Hoge inschakelduur van 60% voor het lassen op hoge stroom
- 3 x 400 V ingangsspanning
- Lassen in Polariteit + en - mogelijk
- Robuuste trolley met gasfleshouder; ook voor grote flessen tot 50 liter
- Heel stabiele vlamboog met weinig lasspatten, en zuivere lasnaad
- MMA elektrodelen met meegeleverde elektrodehouder met 2 meter kabel
- Alle elektronische vlamboogcontroles aanwezig: Arc force, Hot start, Anti stick en VRD
- Regelbare Hot Start: Optimale opstart van het lassen, zonder spatten
- Regelbare Arc Force: behoud van de vlamboog tijdens contact met het smeltbad. Ook beginnende lassers kunnen perfect met dit apparaat aan de slag
- Anti stick: voorkomt dat elektrodes kleven bij een te lage lasstroom
- Regelbare VRD beveiliging: verlaagt de spanning en voorkomt stroomschokken in vochtige omgevingen
- Corrosie- en impactbestendige behuizing uit plaatstaal/kunststof
- 2 grote zwenkwielen en 2 vaste wielen

**15 Kg**



Order nr.		829000211 ●	829000209 ●	829000210 ●
Orig. nr.		MIG2551	MIG3051	MIG3551
Spanning	V	3 x 400	3 x 400	3 x 400
Inschakelduur	A@%	250@60	300@60	350@60
Regelbereik	A	50 - 250	30 - 300	50 - 350
Nullastspanning	V	55	55	64
Bobijn maximum	kg/mm	15/300	15/300	15/300
Capaciteit staal lasdraad	mm	0,8 - 1,2	0,8 - 1,2	0,8 - 1,6
Gewicht	kg	35,00	35,00	35,00
Afmetingen (l x b x h)	mm	875 x 420 x 807	875 x 420 x 807	875 x 420 x 807
<b>Prijs</b>	€	<b>895,00</b>	<b>935,00</b>	<b>1.025,00</b>

**Inclusief:**



**Lasdraad staal**

Universele, laaggelegeerde lasdraad voor MAG lassen met menggas of CO<sup>2</sup>.



**Lasdraad aluminium Al MG 4.5 Mn**

Voor het gebruik met argon puur of argon/helium mix



**Lasdraad inox en staal**

- Geschikt voor verschillende staaltypes, staal met hoog koolstofgehalte, moeilijk te lassen staal zoals mangaanstaal, nikkelstaal, zwartwit lasverbindingen, en hardfacen
- Beschermgas Argon S 1 - S 3 en menggasen

Order nr.		1	1	1	2	2	3	3
Materiaal		staal ●	staal ●	staal ●	aluminium ●	aluminium ●	inox ●	inox ●
Diameter draad	mm	0,8	1,0	1,2	1,0	1,2	0,8	1,0
Diameter bobijn	mm	300	300	300	300	300	300	300
Gewicht	kg	15,00	15,00	15,00	7,00	7,00	15,00	15,00
<b>Prijs</b>	€	<b>81,90</b>	<b>78,50</b>	<b>75,50</b>	<b>189,00</b>	<b>179,00</b>	<b>519,00</b>	<b>509,00</b>

**NEW**



**MIG lasinverter 350A dubbel puls 3x400V**

- Pulse lassen en Dubbel Pulse MIG lassen
- Synergisch lassen. Automatische instelling van lasroom
- Sterke 4-rollen tandwiel-aangedreven draaddoorvoer
- Groot LCD display, intuïtief en gemakkelijk in te stellen.
- 2 grote draaiknoppen voor de bediening van alle parameters.
- Home button met 4 Synergie programma's
- Eenvoudig en snel selecteren of bijstellen van de parameters

<b>Order nr.</b>		<b>829000220</b>
Orig. nr.		MIG355IDP
Spanning	V	3 x 400
Inschakelduur I <sub>max</sub>	A @ %	<b>350A @ 60%</b>
Regelbereik	A	50-350
Nullastspanning	V	64
Bobijn maximum	kg/mm	15/300
Capaciteit staal lasdraad	mm	0.8-1.6
Gewicht	kg	47,00
Afmetingen (l x b x h)	mm	950 x 560 x 860
<b>Prijs</b>	<b>€</b>	<b>1.395,00</b>



**Wordt geleverd met:**

- MIG 36KD lastoorts, lengte 3 meter met EURO aansluiting
- Lastoortsen voor staal 0,8 / 1,0 / 1,2 mm
- Alle lastoortsonderdelen afzonderlijk verkrijgbaar (staal en aluminium)
- Aanvoerrollen 0,8 - 1,0 en 1,0 - 1,2 mm
- 2,5 m 35 mm<sup>2</sup> DX50-aardingskabel met 600A-aardingsklem
- Gasontluchtingsventiel met dubbele manometer
- 1,5 m gasslang, diameter 8 x 13 mm, met 2 slangklemmen
- Geleverd zonder aansluitstekker

**NEW**



**Draagbare spot puntlasser 2+2mm voor plaatmaterialen**

- Zeer licht: slechts 9,7 kg
- Set armen van 120mm lengte, dikte 20 mm
- Maximale puntlasroom 8900A
- Werkt op 230V, overal bruikbaar
- Geschikt voor plaat tot 2+2 mm dikte.
- Kwalitatieve en sterke lasresultaten
- Keuzeknop continu/puls (voor plaatstaal met high-stress rekpunten, gegalvaniseerd en verzinkt staal)
- Automatische regeling van puntlastijd en lasroom, voor een optimaal lasresultaat
- Lastijd en lasroom kunnen manueel worden bijgesteld
- Geleverd zonder elektroden

<b>Order nr.</b>		<b>829000216</b>
Orig. nr.		DPL8900
Gewicht	kg	10,00
Afmetingen (l x b x h)	mm	550 x 350 x 150
<b>Prijs</b>	<b>€</b>	<b>599,00</b>



**Optie: Set van 2 koper elektrodes**

- Artikel 829000217
- Voor puntlasser DPL8900
- Lengte 50 mm (onderste elektrode)
- Lengte 90 mm (bovenste elektrode)
- Diameter 12 mm



**VOORDELEN VAN PULS EN DUBBEL PULS LASSEN**

- Minimale vervorming van het basismateriaal
- Lassen van hoge kwaliteit met minder warmte-inbreng
- Gemakkelijk lassen van dunne materialen of in positie (verticaal omhoog)
- Minder spatten en geen nabehandeling nodig
- Minimaal risico op brandwonden

**MIG lasinverter 500A dubbel puls 3x400V watergekoeld met aparte draadkast**

**NEW**

- Puls en dubbel puls MIG lassen
- Watergekoelde toorts 4 meter met koelunit en tank
- Aparte draadkast en tussenpakket 5 meter
- Inschakelduur van 500A@60%
- MIG synergisch en manueel. Automatische instelling van lasstroom op basis van dikte van het werkstuk, type materiaal en draaddikte. Volledig manuele regeling mogelijk.
- Bijregelen van de parameters is mogelijk vanaf het display van de draadkast
- 4-rollen tandwiel-aangedreven draaddoorvoer voor een stabiele draadsnelheid
- PFC technologie: zeer goede cosfi 0,98 zorgt voor een laag stroomverbruik
- 2 LCD kleurendisplays op de stroombron en op de draadkast
- Spoelen van 5 en 15 kg
- Robuuste trolley met gasfleshouder; ook voor grote flessen tot 50 liter



<b>Order nr.</b>		<b>829000222</b>
Orig. nr.		MIG505WDP
Spanning	V	3 x 400
Inschakelduur I <sub>max</sub>	A @ %	<b>500A @ 60%</b>
Regelbereik	A	50-500
Nullastspanning	V	70
Bobijn maximum	kg/mm	15/300
Capaciteit staal lasdraad	mm	0.8-1.6
Gewicht	kg	123,00
Afmetingen (l x b x h)	mm	1.180 x 760 x 1.100
<b>Prijs</b>	€	<b>2.795,00</b>



**Wordt geleverd met:**

- Lastoorts watergekoeld MIG 4 meter 501D
- Tussenpakket van 5 meter
- Alle slijtdelen van de lastoorts zijn apart verkrijgbaar
- 2,5 m massakabel 50 mm<sup>2</sup> met connector DX50 en 500A massaklem
- Industriële gasontspanner met dubbele manometer MWGRO8
- Gasslang 3 m, diameter 8 x 13 mm, met 2 slangklemmen
- Geleverd zonder aansluitstekker



# TIG lassen

TIG lassen onder argon beschermgas laat u toe om heel precies en gecontroleerd een kwalitatieve lasverbinding te maken, bvb in buislassen, interieurs op maat of inox toepassingen



## TIG lasinverter DC 200 A

- DC TIG: Staal, inox, RVS, koper, messing, titanium
- Zuivere lasnaad door stabiele, gecontroleerde vlamboog
- **PULSE** lassen: voor een gecontroleerde en tragere warmte-inbreng. Geschikt voor het lassen van dunne plaat
- Helder digitaal display met regeling van: lasstroom, piekstroom, up- en down slope, pre- en post-flow, pulse frequentie, pulse balans
- 2-takt/4-takt, keuze HF/Scratch TIG
- Ook geschikt voor **MMA Lassen** met meegeleverde elektrodehouder 2m
- **Hot Start**: Optimale opstart van het lassen, zonder spatten
- **Arc Force**: behoud van de vlamboog tijdens contact met het smeltbad. Ook beginnende lassers kunnen perfect met dit apparaat aan de slag

### Geleverd met:

- TIG toorts **4 m met HF ontsteking + accessoires**

### Inclusief:



<b>Order nr.</b>		<b>829000203</b>
Orig. nr.		TIG205P
Regelbereik	A	5 - 200
Inschakelduur	A@%	200@25
Geschikt voor staal en inox		ja
Geschikt voor alu		nee
Gewicht	kg	6,00
Afmetingen (l x b x h)	mm	390 x 125 x 240
<b>Prijs</b>	<b>€</b>	<b>275,00</b>



## TIG lasinverter AC/DC 200 A

- **AC TIG: Aluminium, brons, magnesium** en DC TIG: Staal, inox, RVS, koper, messing, titanium
- **PULSE** lassen: voor een gecontroleerde en tragere warmte-inbreng. Geschikt voor het lassen van dunne plaat
- Zuivere lasnaad door stabiele, gecontroleerde vlamboog
- Helder digitaal display met regeling van: AC/DC, lasstroom, piekstroom, up- en down slope, pre- en post-flow, pulse frequentie, pulse balans
- Memory functie voor 4 sets van parameters voor verschillende gebruikers of types materialen.
- 2-takt/4-takt en instelling van HF/Scratch TIG
- Ook voor **MMA Lassen** met meegeleverde elektrodehouder 2 m
- **Hot Start**: Optimale opstart van het lassen, zonder spatten
- **Arc Force**: behoud van de vlamboog tijdens contact met het smeltbad. Ook beginnende lassers kunnen perfect met dit apparaat aan de slag

### Geleverd met:

- TIG toorts **4 m met HF ontsteking + accessoires**

### Inclusief:



<b>Order nr.</b>		<b>829000206</b>
Orig. nr.		TIG205PACL
Regelbereik	A	10 - 200
Inschakelduur	A@%	200@25
Geschikt voor staal en inox		ja
<b>Geschikt voor alu</b>		<b>ja</b>
Gewicht	kg	15
Afmetingen (l x b x h)	mm	489 x 210 x 327
<b>Prijs</b>	<b>€</b>	<b>509,00</b>

## Plasma snijden

Plasma snijden gebeurt met behulp van perslucht en een plasmabrander.

De uiterst fijne blaasopening op de toorts (1 mm) laat toe om zeer nauwkeurig en snel te snijden in vlakke en gevormde profielen en plaatwerk. Geschikt voor staal, inox, gegalvaniseerd metaal, aluminium, koper, messing en andere geleidende metalen.

### Plasmasnijder 40A 230V met pilot arc & snijdikte 20 mm

- Maximale snijdikte 20 mm
- Maximale lasstroom 40 Ampère
- Hoge inschakelduur van 30% op 40A op volledige belasting
- Licht en draagbaar, slechts 7 kg
- Toorts met Pilot Arc, ontsteekt zonder het metaal te raken.
- Geschikt voor het snijden van geleidende metalen zoals staal, koper, aluminium, RVS, verzinkt staal, messing, brons
- Snijdt door onzuivere metalen zoals gelakte, verzinkte, vervuilde en geroeste metalen
- Functie Grid mode. Voor het optimaal presteren bij onregelmatige werkstukken en onderbroken snijden van bijvoorbeeld draadnetten, perfopanelen, roosters,

<b>Order nr.</b>		<b>829000205</b> ●
Orig. nr.		CUT40P
Spanning	V	230
Maximum snijdikte	mm	20
Maximum inschakelduur	A	40A @ 30%
Regelbereik	A	20 ~ 40
Gewicht	kg	7,20
Afmetingen (l x b x h)	mm	520 x 225 x 315
<b>Prijs</b>	<b>€</b>	<b>299,00</b>



### Plasmasnijder 60A 3x400V met pilot arc en snijdikte 35 mm

- Maximale snijdikte 35 mm
- Krachtige 3 x 400V machine met hoge inschakelduur.
- Toorts met Pilot Arc, ontsteekt zonder het metaal te raken
- Geschikt voor het snijden van geleidende metalen: Staal, koper, aluminium, RVS, verzinkt staal, messing, brons
- Snijdt door onzuivere metalen zoals gelakte, verzinkte, vervuilde en geroeste metalen
- Functie Grid mode. Voor het optimaal presteren bij onregelmatige werkstukken en onderbroken snijden van bijvoorbeeld draadnetten, perfopanelen, roosters,
- Draagbaar, slechts 13 kg.

<b>Order nr.</b>		<b>829000218</b> ●
Orig. nr.		CUT60P
Spanning	V	3 x 400
Maximum snijdikte	mm	35
Maximum inschakelduur	A	50A @ 30%
Regelbereik	A	20 ~ 50
Gewicht	kg	13,20
Afmetingen (l x b x h)	mm	530 x 340 x 355
<b>Prijs</b>	<b>€</b>	<b>509,00</b>



### Automatische lashelm met externe luchtfilter en 'True Color' kleurweergave

- Filter van de hoogste optische klasse: 1/1/1/1
- Bijzonder hoog kijkcomfort dankzij de True Color Cassette
- Efficiënt luchtfilter- en luchttoevoersysteem, voorziet de lasser van schone en gefilterde lucht en voorkomt zo het inademen van gevaarlijke en schadelijke deeltjes en lasrook
- TH3 filterniveau met hoge filtratie-efficiëntie: 99,996% van alle deeltjes tot een grootte van 0,185 µm worden uit de lucht gefilterd
- Luchtfilter met drie ventilatieniveaus
- De luchttoevoer kent een gelijkmatige luchtverdeling in de helm
- Filter met bedrijfsduur tot 8u, dankzij de Li-ion batterij



<b>Order nr.</b>		<b>711654055</b> ●
Orig. nr.		VARIOPROTECT-TC
Din Waarde	DIN	4 - 13
Optische klasse		1/1/1/1
Sensoren		4
Afmeting venster	mm	100 x 83,4
<b>Prijs</b>	<b>€</b>	<b>485,00</b>

**NEW**



**Las- en slijptafel met ingebouwde afzuiging**

Werktafel met afzuiging voor stof, rook en dampen, voor lassen, snijden, laserlassen, schuren, slijpen, polijsten en reinigen van werkstukken in diverse metalen en materialen

- Standaard geleverd met een halfopen snijtafel met 100kg draagcapaciteit. Deze tafel bestaat uit stalen V-punten, en is ideaal voor snijwerken, laswerken, laserlassen enz.
- Ingebouwde afzuigmotor, zuigt af in de tafel en in de achterwand
- 3 filters met 99,9% filter efficiëntie (HEPA), voor stof, dampen en rook
- Groot motordebiet van 2800m<sup>3</sup> per uur
- Grote werktafel: 1350x800mm met comfortabele werkhoogte: 900mm
- 2 openklapbare zijpanelen voor het bewerken van lange werkstukken
- Meerdere units kunnen naadloos naast elkaar worden gezet.
- Beperkt geluidsniveau 82 decibel

<b>Order nr.</b>		<b>829000375</b> ●
Orig. nr.		LTA2050
Spanning	V	230
Vermogen	kW	1,5
Debiet	m <sup>3</sup> /h	1.800
Maximaal debiet	m <sup>3</sup> /h	2.800
Precisie		0,3µm
Gewicht	kg	100,00
Afmetingen (l x b x h)	mm	520 x 550 x 990
<b>Prijs</b>	<b>€</b>	<b>2.889,00</b>



Geïntegreerde filiters

**Optie:**  
Open snijtafel LTA2050OT uit plaatstaal voor allerlei werken zoals reinigen, slijpen, reviseren, ... (829000385)



1

**NEW**



2

**NEW**



3



4



Zijdelings vast venster voor een zicht van 180°

**Lashelm 92 x 42 mm MIG/MMA/TIG**  
• 1 regeling op de buitenkant

**Lashelm 91 x 42 mm MIG/MMA/TIG**  
• Slijpfunctie

**Lashelm 100 x 49 mm MIG/MMA/TIG TRUE COLOR**  
• Ware kleurweergave met TrueColor scherm  
• Regelknop op de buitenkant  
• Slijpfunctie

**Panoramische lashelm met 180° Zicht**  
• DIN-waarde 5-13: grote keuze aan helderheden  
• 2 vaste DIN 5 zijvensters 100x85/50 voor een optimaal zijdelings zicht en ergonomie  
• Zeer hoge filterklasse 1/1/1/2

<b>Order nr.</b>		<b>829000042</b> ●	<b>711653990</b> ●	<b>711651000</b> ●	<b>829000060</b> ●
Orig. nr.		PROTECT420	1653990	1651000	PROTECT930
DIN waarde	DIN	9-13	9-13	9-13	5-9 / 9-13
Optische klasse		1/1/1/2	1/1/1/2	1/1/1/2	1/1/1/2
Sensoren		2	2	2	4
Afmeting venster	mm	92 x 42	91 x 42	100 x 49	100 x 67
<b>Prijs</b>	<b>€</b>	<b>34,90</b>	<b>38,50</b>	<b>58,90</b>	<b>73,90</b>



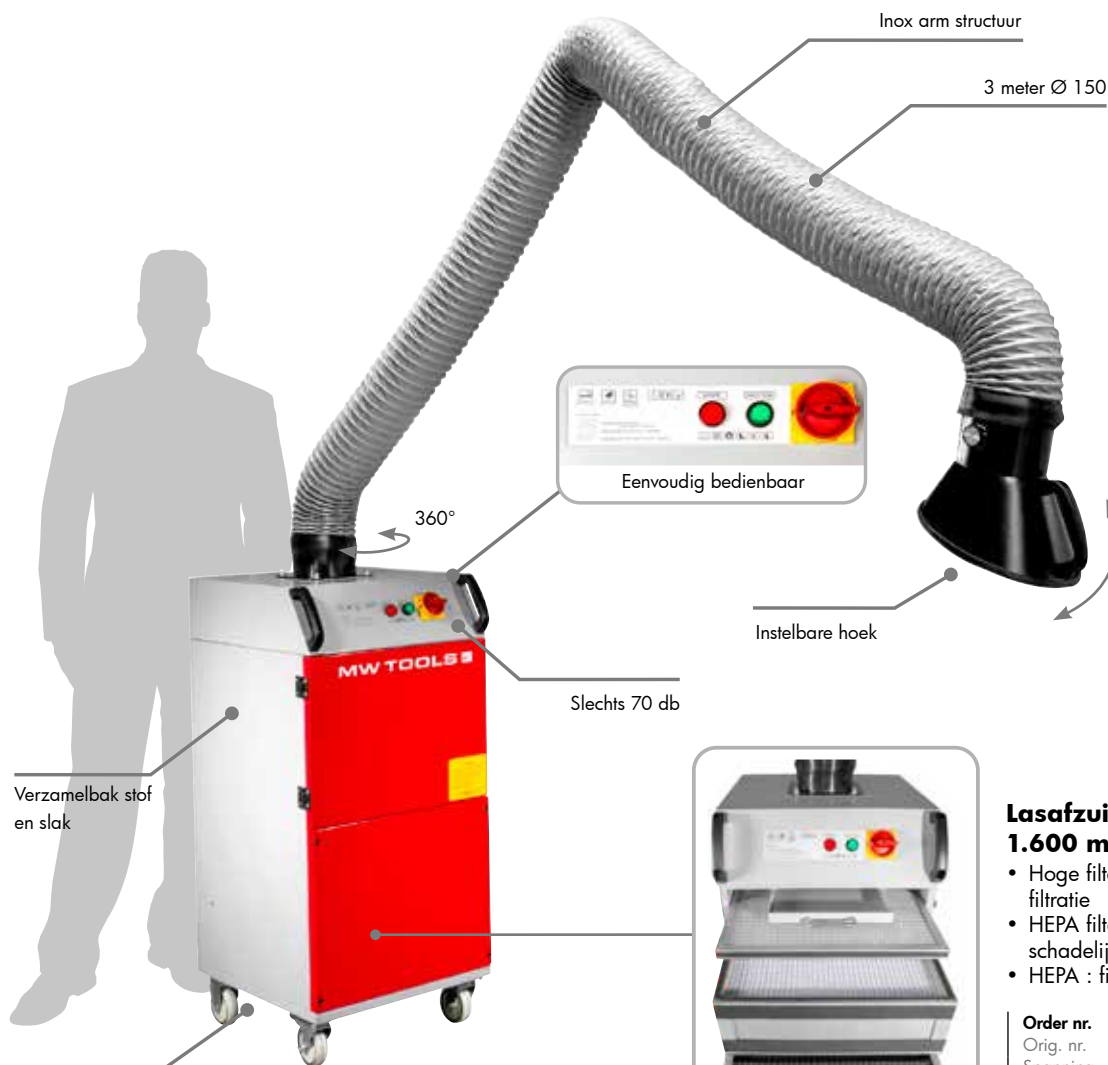

Verzamelbak stof en slak

Recirculatie in werkplaats

Inox arm structuur  
3 meter Ø 150

Eenvoudig bedienbaar

Instelbare hoek

360°

Slechts 70 db



3 traps filter

**Lasafzuiging unit 1.600 m³/h**

- Hoge filternaauwkeurigheid door 3-traps filtratie
- HEPA filter uit PFTE, filtert de fijnste schadelijke stoffen tot 99,9 %
- HEPA : filtert tot 0,5 µm

<b>Order nr.</b>		<b>829000140</b>
Orig. nr.		LA1801
Spanning	V	230
Vermogen	kw	1,1
Debiet	m³/u	1.600
Lengte arm	m	3
<b>Prijs</b>	€	<b>1.689,00</b>

**MUUR MODEL**

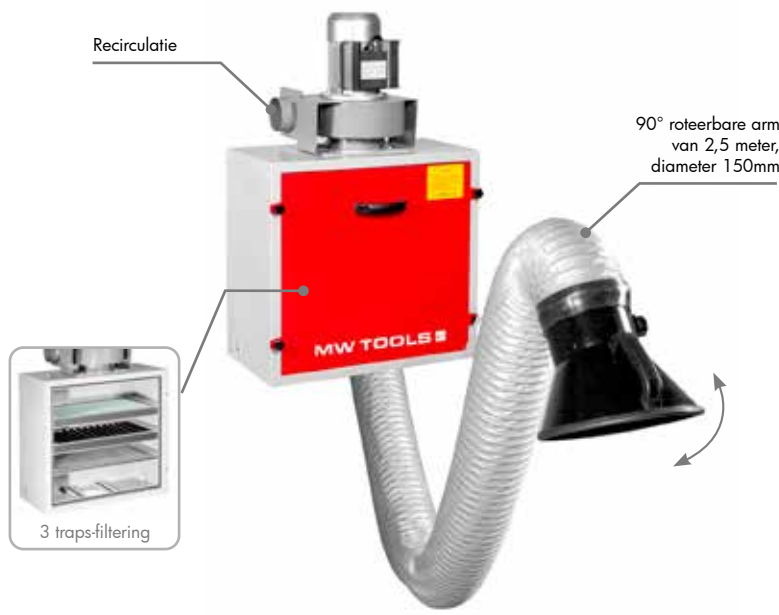

Recirculatie

90° roteerbare arm van 2,5 meter, diameter 150mm



3 traps-filtering

**Lasafzuiging unit 1.400 m³/h**

- Hoge filternaauwkeurigheid door 3-traps filtratie
- Gezuiverde lucht wordt in de werkplaats teruggebracht
- Slechts 72 decibel

<b>Order nr.</b>		<b>829000148</b>
Orig. nr.		LA1201
Spanning	V	230
Vermogen	kw	0,75
Debiet	m³/u	1.400
Lengte arm	m	2,5
<b>Prijs</b>	€	<b>1.425,00</b>

NEW



**Mobiele afzuiging lasrook en oliemist 2000 m<sup>3</sup>/h**

- Dubbele filter functie:
- **Filtert lasrook** bij alle lasprocedures: MIG, TIG, puntlassen, laserlassen, robotlassen, ...
- **Filtert oliedamp** en -mist van slijpdampen: vlakslijpen, frezen, draaien, ...
- Hoge filternauwkeurigheid door 4-traps filtratie: vuurvaste RVS filter, HEPA filter en koolstoffilter voor geurfiltering, oliemist filter voor fijne oliedampen.
- Kwalitatieve filter: HEPA filter met precisie 0,5 µm uit PFTE, filtert de fijnste schadelijke stoffen tot 99%
- Ingebouwde filterreiniging met persluchtpuls
- Variabele afzuigsnelheid voor een optimaal werkcomfort
- Servo motor 1,3kW met **variabel toerental** 1300-5600 RPM
- 1 afzuigarm van 3 meter, 360° roteerbaar
- Compact model, met een vloeroppervlakte van slechts 55x77cm

<b>Order nr.</b>		<b>829000381</b>
Orig. nr.		LAO2201
Spanning	V	230
Vermogen	kw	1,3
Debiet	m <sup>3</sup> /h	2.000
Lengte arm	m	3
Afmetingen (l x b x h)	mm	550x770 x1207
<b>Prijs</b>	€	<b>2.089,00</b>

**Mobiele afzuiging lasrook 2600 m<sup>3</sup>/h  
1 of 2 armen**

- Hoge filternauwkeurigheid door 3-traps filtratie: vuurvaste RVS filter, HEPA filter en koolstoffilter voor geurfiltering
- Dubbele HEPA filter met precisie van 0,5 µm uit PFTE, filtert de fijnste schadelijke stoffen tot 99% uit de lasrook
- Groot filteroppervlak van 36 m<sup>2</sup>
- Filterreiniging met persluchtpuls via drukknop op het bedieningspaneel. Met uitneembare stalen stofbak van 20 liter. De machine wordt aangesloten op een persluchtleiding met een druk van 4 tot 6 bar
- Gezuiverde lucht wordt in de werkplaats teruggebracht via recirculatie



<b>Order nr.</b>		<b>1</b> 829000142 ●	<b>2</b> 829000144 ●
Orig. nr.		LA2801	LA2802
Spanning	V	3 x 400	3 x 400
Vermogen	kw	2,2	2,2
Debiet	m <sup>3</sup> /h	2.600	2.600
Lengte arm	m	3	3 + 3
Afmetingen (L x b x h)		550x770 x1207	550x770 x1207
<b>Prijs</b>	€	<b>3.585,00</b>	<b>4.015,00</b>



Koolstof en Hepa filters

2 armen van 3 meter Ø 150

**Info:**  
Geschikt om 2 werkstations tegelijk af te zuigen en te filteren



Filterreiniging met persluchtpuls





Inclusief

**Industriële nat- en droogzuiger 16 liter**

- Voor vloeistoffen, vetten, spaanders, enz
- Met stekkerdoos 230 V / 2.300 W voor aansluiten van power tools
- Kopergewikkelde motoren met thermische veiligheid, made in EU
- Instelbare aluminium buizen met kunststof omwikkeld: licht en zeer stevig

<b>Order nr.</b>		<b>717001120</b> ●
Orig. nr.		WETCAT 116 E
Spanning	V	230
Vermogen	kW	1,3
Tankinhoud	l	16
Lengte slang	m	2
Stopcontacten max. vermogen	W	2.300
Gewicht	kg	10,00
Afmetingen (l x b x h)	mm	400 x 400 x 640
<b>Prijs</b>	<b>€</b>	<b>235,00</b>



Inclusief

**Industriële nat- en droogzuiger 37 liter**

- Voor vloeistoffen, vetten, spaanders, enz
- Met stekkerdoos 230 V / 2.300 W voor aansluiten van power tools
- Stofzuiger schakelt automatisch in bij inschakelen van de aangesloten power tool
- Kopergewikkelde motoren met thermische veiligheid, made in EU
- Instelbare aluminium buizen met kunststof omwikkeld: licht en zeer stevig
- 1-traps motor voor het zwaardere werk

<b>Order nr.</b>		<b>717001140</b> ●
Orig. nr.		WETCAT 137 R
Spanning	V	230
Vermogen	kW	1,3
Tankinhoud	l	37
Lengte slang	m	4
Stopcontacten max. vermogen	W	2.300
Gewicht	kg	12,30
Afmetingen (l x b x h)	mm	390 x 390 x 900
<b>Prijs</b>	<b>€</b>	<b>365,00</b>



Inclusief

**RVS industriële nat- en droogzuiger 33 liter**

- Voor vloeistoffen, vetten, spaanders, enz
- Met stekkerdoos 230 V / 2.300 W voor aansluiten van power tools
- Stofzuiger schakelt automatisch in bij inschakelen van de aangesloten power tool
- Kopergewikkelde motoren met thermische veiligheid, made in EU
- Instelbare aluminium buizen met kunststof omwikkeld: licht en zeer stevig
- 1-traps motor voor het zwaardere werk
- Met inox tank

<b>Order nr.</b>		<b>717001145</b> ●
Orig. nr.		WETCAT 133 IR
Spanning	V	230
Vermogen	kW	1,3
Tankinhoud	l	33
Lengte slang	m	4
Stopcontacten max. vermogen	W	2.300
Gewicht	kg	12,00
Afmetingen (l x b x h)	mm	430 x 430 x 830
<b>Prijs</b>	<b>€</b>	<b>379,00</b>



Inclusief

**RVS industriële nat- en droogzuiger 62 liter**

- Geleverd met 2,0 Ah 18 V verwisselbare accu en acculader
- Maximale bewegingsvrijheid door afwezigheid van stroomkabel
- De meegeleverde filter HEPA F9 kan uitgenomen en uitgewassen worden
- Met handige blaasfunctie voor het wegblazen van stof en vuil op plaatsen waar men niet bij kan tijdens het stofzuigen
- Verschillende beugels voor het handig opbergen van accessoires en slang

<b>Order nr.</b>		<b>717001270</b> ●
Orig. nr.		WETCAT 262 IET
Spanning	V	230
Vermogen	kW	2,6
Tankinhoud	l	62
Lengte slang	m	4
Stopcontacten max. vermogen	W	1.150
Gewicht	kg	21,90
Afmetingen (l x b x h)	mm	570 x 700 x 1.140
<b>Prijs</b>	<b>€</b>	<b>685,00</b>



Inclusief



Inclusief

**NEW**

**Stofzuiger 20 liter voor nat en droog zuigen, met HEPA filter en stopcontact**

- Ingebouwd stopcontact 1,2 kW voor het aansluiten van power tools  
Automatisch aan/uit, samen met het aangesloten gereedschap
- Hoge zuigkracht en onderdruk
- Manuele filter reiniging van de 3 filters
- Blaasfunctie voor het wegblazen van stof en vuil op plaatsen waar men niet bij kan tijdens het stofzuigen
- Aflaatstop onderaan de tank voor vloeistoffen

<b>Order nr.</b>		<b>717002110</b> ●
Orig. nr.		WETCAT120RH
Spanning	V	230
Vermogen	kW	1,2
Tankinhoud	l	20
Lengte slang	m	2
Gewicht	kg	9,00
Afmetingen (l x b x h)	mm	429 x 368 x 645
<b>Prijs</b>	<b>€</b>	<b>185,00</b>

**Stofzuiger 30 liter inox voor nat en droog zuigen, met HEPA filter en stopcontact**

- Ingebouwd stopcontact 1,2 kW voor het aansluiten van power tools  
Automatisch aan/uit, samen met het aangesloten gereedschap
- Hoge zuigkracht en onderdruk
- Manuele filter reiniging van de 3 filters
- Blaasfunctie voor het wegblazen van stof en vuil op plaatsen waar men niet bij kan tijdens het stofzuigen
- Aflaatstop onderaan de tank voor vloeistoffen

<b>Order nr.</b>		<b>717002115</b> ●
Orig. nr.		WETCAT131IRH
Spanning	V	230
Vermogen	kW	1,2
Aantal motoren		1
Tankinhoud	l	30
Tankmateriaal		Acier inoxydable
Lengte slang	m	2
Diameter slang	mm	35
Geluidsniveau	dB(A)	76
Onderdruk	mbar	160
Gewicht	kg	9,50
Afmetingen (l x b x h)	mm	429 x 368 x 658
<b>Prijs</b>	<b>€</b>	<b>205,00</b>



Inclusief



Inclusief

**Draagbare en geluidsarme stofzuiger met hoge filtercapaciteit**

- Hoge efficiëntie en groot filteroppervlak
- Geschikt voor droge toepassingen
- Flexibele en sterke klemmen voor het vastklikken van de motor op de tank
- Kabelhouder op de kop, voor het opbergen zonder warrige kabel
- Zijdelingse beschermband voorkomt strepen op de muur

<b>Order nr.</b>		<b>717003135</b> ●
Orig. nr.		FLEXCAT 112Q B
Spanning	V	230
Vermogen	kW	0,9
Tankinhoud	l	12
Lengte slang	m	2
Gewicht	kg	5,80
Afmetingen (l x b x h)	mm	400 x 400 x 300
<b>Prijs</b>	<b>€</b>	<b>185,00</b>

**Draagbare en compacte accustofzuiger HEPA voor nat- en droog zuigen**

- Geleverd met 2,0 Ah 18 V verwisselbare accu en acculader
- Maximale bewegingsvrijheid door afwezigheid van stroomkabel
- De meegeleverde filter HEPA F9 kan uitgenomen en uitgewassen worden
- Met handige blaasfunctie voor het wegblazen van stof en vuil op plaatsen waar men niet bij kan tijdens het stofzuigen
- Verschillende beugels voor het handig opbergen van accessoires en slang

<b>Order nr.</b>		<b>717003108</b> ●
Orig. nr.		FLEXCAT18B
Spanning	V	230
Tankinhoud	l	7,5
Lengte slang	m	0,5
Gewicht	kg	4,00
Afmetingen (l x b x h)	mm	410 x 256 x 322
<b>Prijs</b>	<b>€</b>	<b>179,00</b>

## Ultrasoonreinigers: voor een complete reiniging

Een ultrasoonreiniger maakt gebruik van ultrasone geluidsgolven om materiaal te reinigen. Trillingen worden met een hoge frequentie overgebracht aan de reinigingsvloeistof, waardoor de kleinste vuildeeltjes op de meest ontoegankelijke plaatsen worden losgeweekt.

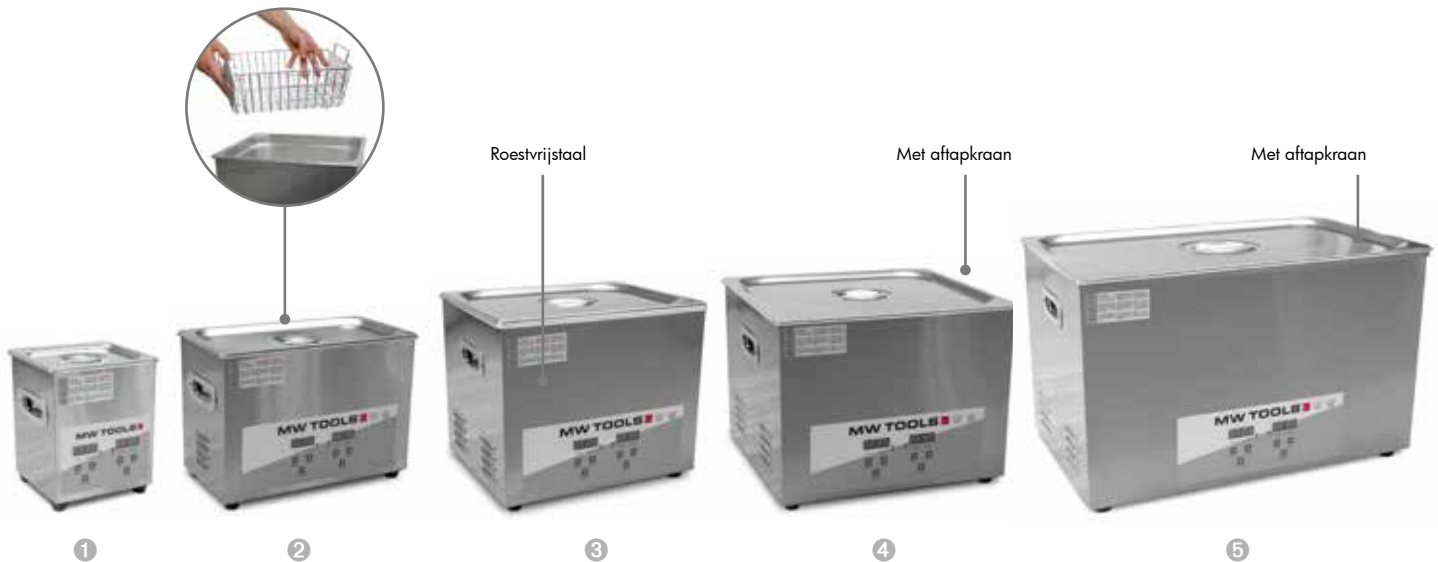

Deze ultrasoonreinigers zijn voorzien van een gebruiksvriendelijke, digitale timer 0 < 99 min

### Ultrasoonreiniger, tafelmodel

- Voor reiniging in verfspuiten, automotive, machines en gereedschappen, houtbewerking,...
- Hoogwaardige transducers
- In roestvrijstaal

	1	2	3	4	5
Order nr.	754750137	754750139	754750142	754750143	754750146
Orig. nr.	UCC002	UCC004	UCC010	UCC015	UCC030
Inhoud	2	4,5	10	15	30
Ultrasoon vermogen	60	180	240	600	600
Verwarming vermogen	100	200	300	800	800
Afmetingen (l x b x h)	mm 180 x 170 x 180	350 x 180 x 225	330 x 270 x 270	360 x 330 x 270	550 x 330 x 230
Prijs	€ 135,00	235,00	305,00	439,00	565,00

## Hoe jouw ultrasoonreiniger optimaal benutten?



### Stap 1

Zeer kleine trillingen worden opgeweekt door hoge frequenties in het verwarmde vloeistofbad.



### Stap 2

Deze genereren microscopische bubbels, die in de kleine holtes doordringen.



### Stap 3

Dit resulteert in een volledige reiniging door het verwijderen van vuil zoals vet, roest, enz. van de meest ontoegankelijke plaatsen. Een dergelijke reiniging met de hand zou lastig zijn.

## Industriële ultrasoonreinigers:

Voor intensief gebruik en zeer fijne reiniging



Aftapkraan

Aftapkraan

2 mm roestvast stalen tank, deksel en mand

Aftapkraan

High performance transducers

Zware wielen met rem

### Industriële ultrasoonreiniger

- Industrieel ultrasoonbad voor 24/7 continue werking
- Fijne reiniging van o.a. fijne interne kanalen, filters
- Krachtige transducers
- Power supply: 3 x 400V
- Industriële aftapkraan

**Order nr.**

Orig. nr.  
Inhoud  
Ultrasoon vermogen  
Verwarming vermogen  
Frequentie  
Afm. tank (L x l x h)  
Draagvermogen mand  
Afmetingen (l x b x h)  
**Prijs**

**1**  
**754750220** ●  
UCI060  
60  
1.000  
1.500  
40  
500 x 400 x 300  
50  
750 x 660 x 760  
**€ 1.499,00**

**2**  
**754750221** ●  
UCI120  
120  
1.800  
3.000  
40  
600 x 500 x 400  
75  
860 x 700 x 760  
**3.025,00**

**3**  
**754750222** ●  
UCI175  
175  
2.400  
6000  
40  
700 x 500 x 500  
100  
1.000 x 850 x 890  
**3.545,00**

## Toepassingen

### INDUSTRIE



- Snijgereedschap
- Meetgereedschap
- Boorgereedschap
- Ponggereedschap

### AUTOMOBIEL



- Motorblok
- Ventielen
- Zuigers
- Carburatoren

### JUWELEN EN HORLOGES



- Juwelen
- Horloges

### GEZONDHEIDSZORG



- Medische instrumenten
- Tandheelkundige instrumenten

### OPTIEK



- Brilmonturen
- Brillenglazen

### HOUTBEWERKING



- Frezen
- Zaagbladen

## Industriële ultrasoonreinigers met filters en circulatiepomp:

Ontwikkeld voor industrieel gebruik en continu gebruik 24/7.

Geschikt voor het snel en diep reinigen van onderdelen in industrieën zoals de voeding, kunststoffen, automotive, elektronica, optische industrie, chemie, labo's, en overall waar eenvoudig, snel en effectief gereinigd moet worden.

- Sturing in externe behuizing, vermindert de trillingen en verlengt de levensduur
- Verwarmt tot 95°C
- Dikwandige roestvaste stalen tank, deksel en mandje (RVS 304)
- Digitale instelling van temperatuur, werktijd en intensiteit van de ultrasone trillingen
- Timer: 1 - 99 uur
- Aflaatventiel op de tank
- 4 draaibare wielen met rem

**NEW**



### Uitgerust met filter en circulatiepomp:

- Verontreinigingen, oliën, roet, vetten en fijne vaste deeltjes worden uit de tank gefilterd
- Secondaire verontreiniging van de werkstukken wordt vermeden
- Het vloeistofbad kan langer worden gebruikt, dit bespaart tijd en kosten
- Lagere milieu impact van het afgewerkt product
- Filtersysteem met drukpomp 370W
- Geleverd met 1 filter cartridge 10 µm (art 754750219)
- Aparte opvangtank voor het verzamelde vuil

		1	2	3
<b>Order nr.</b>		<b>754750227</b> ●	<b>754750228</b> ●	<b>754750229</b> ●
Orig. nr.		UCI175F	UCI360F	UCI540F
Inhoud	l	175	360	540
Ultrasoon vermogen	W	2.400	3.600	5.400
Verwarming vermogen	W	4.500	9.000	18.000
Frequentie	kHz	40	40	40
Afm. tank (L x l x h)	mm	700 x 500 x 500	1000 x 600 x 600	1000 x 900 x 600
Draagvermogen mand	kg	100	100	200
Afmetingen (l x b x h)	mm	1200 x 1380 x 1050	1480 x 1340 x 1100	1300 x 1500 x 1100
<b>Prijs</b>	€	<b>4.195,00</b>	<b>5.795,00</b>	<b>7.365,00</b>

### Info: Voordelen industrieel ultrasoonbad:

- De ingebouwde transducers genereren in het verwarmd ultrasoonbad microscopische geluidsgolven in de vorm van trillingen, zodat vuil, vet, roet, cement, inkt, enz. zonder manueel schrobben losgemaakt worden, zonder hulp van de operator.
- Voor het moeiteloos reinigen van alle soorten vervuiling: verven, lijmen, roet, vetten, kalk, roest, oxidatie, ...zonder manuele tussenkomst
- Fijne en diepe reiniging, ook in moeilijk bereikbare hoeken, zoals interne kanalen, filters, complexe vormen, bvb: carburatoren, verfpistolen, spuitmond, snijgereedschappen, enz.
- Ontwikkeld voor 24/7 continu gebruik
- Tijdsbesparend: geen personeel nodig tijdens het reinigen
- Milieuvriendelijk: beperkt de hoeveelheid reinigingsproduct in vergelijking met manueel reinigen
- Werkt met de meeste watergedragen reinigingsproducten
- Onderhoudsvrije machine, volledig uit inox 304



**Industriële ultrasoonreinigers met lift en filter:**



**NEW**



**Uitgerust met motorische lift:**

- Hoge capaciteit: draagkracht van 400 kg
- Ergonomisch in- en uitladen van zware en grote werkstukken, bijvoorbeeld met een heftruck, kraan of rolbrug
- Veiligheid: de operator vermijdt contact met de hete vloeistof
- Snelheid: de tafel wordt automatisch verzet bij begin en einde van het reinigen
- Plaatsbesparend: werkstukken komen direct op de tafel boven het bad

**Uitgerust met filter en circulatiepomp:**

- Verontreinigingen, oliën, roet, vetten en fijne vaste deeltjes worden uit de tank gefilterd
- Secondaire verontreiniging van de werkstukken wordt vermeden
- Het vloeistofbad kan langer worden gebruikt, dit bespaart tijd en kosten
- Lagere milieuv impact van het afgewerkt product
- Filtersysteem met drukpomp 370W
- Geleverd met 1 filter cartridge 10 µm (art 754750219)
- Aparte opvangtank voor het verzamelde vuil

Order nr.		754750230 ●	754750231 ●
Orig. nr.		UCI360FL	UCI540FL
Inhoud	l	360	540
Ultrason vermogen	W	3.600	5.400
Verwarming vermogen	W	9.000	18.000
Frequentie	kHz	40	40
Afm. tank (L x l x h)	mm	1000 x 600 x 600	1000 x 900 x 600
Draagvermogen mand	kg	400	400
Afmetingen (l x b x h)	mm	1500 x 1500 x 1950	1500 x 1800 x 1950
<b>Prijs</b>	<b>€</b>	<b>8.585,00</b>	<b>9.975,00</b>

**Info: Enkele toepassingen van ultrasoonreinen**

- Spuiten: Verfpijstool, spuitmonden, bekers, leidingen, borstels, etc.
- Automotive: cilinderkoppen, diesel injectie leidingen, brandstofpomp behuizingen, injectoren, cilindervoeringen, uitlaten, ontluchtingsleidingen, compressorleidingen, spiegel onderdelen, sensoren ABS, carburatoren, etc.
- Machines en gereedschappen: drukvormen, matrijzen, weerstanden, snijgereedschap, schuifmaten, micrometer, meetgereedschappen, frezen, boren, zagen, draaibetels, etc.
- Houtbewerking: cirkelzagen, zaagbladen, frezen
- Voeding: onderdelen van ovens, weerstanden, leidingen, roosters, gereedschap, gaskoppen
- Farma: mengen van geneesmiddelen



**Onderdelenreinigers geschikt voor watergedragen producten**

Reinigingsproducten beschikbaar:

- "Ecoplus" voor ontvetten en algemene reiniging
- "OP1300" voor het ontroesten en geschikt voor aluminium en koper



Vat voor reinigingsmiddel niet meegeleverd



Extra brede werktafel

**Professionele onderdelenreiniger met pneumatische membraanpomp**

- Volledige inox constructie
- Afsluitbaar deksel met luchtveer
- Elektrische pomp 80 Watt
- Aan/uit schakelaar voor de pomp op de zijkant van de unit

**Industriële onderdelenreiniger met pneumatische membraanpomp**

- Volledige inox constructie
- Professionele membraanpomp
- Aan/uit schakelaar voor de pomp op de zijkant van de unit
- Geschikt voor 2 vaten van 25 liter:
- 1 voor het proper reinigingsmiddel
- 1 voor het reculeren van het gebruikte reinigingsmiddel
- Hendel Dirty/clean: je kan kiezen welk vat je wil gebruiken om te reinigen

**Wordt geleverd met:**

- Harde borstel, waar de vloeistof door stroomt

**Wordt geleverd met:**

- Harde borstel, waar de vloeistof door stroomt
- Blaaspistool voor drogen van de stukken

<b>Order nr.</b>		<b>754720025</b>
Orig. nr.		RPW9060W
Afmetingen werkblad (l x b)	mm	900 x 600
Werkdruk	bar	6 - 10
Gewicht	kg	48
Afmetingen (l x b x h)	mm	930 x 630 x 1.040
<b>Prijs</b>	<b>€</b>	<b>1.195,00</b>

<b>Order nr.</b>		<b>754720027</b>
Orig. nr.		RPW8664W
Afmetingen werkblad (l x b)	mm	860 x 640
Werkdruk	bar	6 - 10
Gewicht	kg	61
Afmetingen (l x b x h)	mm	910 x 700 x 1.190
<b>Prijs</b>	<b>€</b>	<b>1.659,00</b>

## Onderdelenreinigers geschikt voor solventen

Volgens de geldende veiligheidsnormen, dankzij de automatische dampafzuiging van de werkruimte Reinigingsproduct beschikbaar:

- DEG160 voor het verwijderen van oliën en vetten



incl. verchroomde buis van 1m Ø 185mm

### Industriële ATEX onderdelenreiniger met pneumatische membraanpomp

- Volledige inox constructie
- ATEX II 2G gekeurd
- Professionele membraanpomp
- Aan/uit schakelaar voor de pomp op de zijkant van de unit
- Geschikt voor 2 vaten van 25 liter:
- 1 voor het proper reinigingsmiddel
- 1 voor het recuperen van het gebruikte reinigingsmiddel
- Hendel Dirty/clean: je kan kiezen welk vat je wil gebruiken om te reinigen

#### Wordt geleverd met:

- Harde borstel, waar de vloeistof door stroom
- Blaaspistool voor drogen van de stukken
- Afvoerbuizen : in functie van de werkplek moeten deze verlengd worden om de juiste dampafzuiging te bekomen

#### Order nr.

Orig nr.  
Afmetingen werkblad (l x b)  
Werkdruk  
Diameter buis  
Gewicht  
Afmetingen (l x b x h)

#### Prijs

mm  
bar  
mm  
kg  
mm  
€

#### 754720029 ●

RPW8664S  
860 x 640  
6 - 10  
1 x 185  
66  
910 x 700 x 1.480  
**2.279,00**

## Onderdelenreinigers geschikt voor watergedragen producten

Reinigingsproducten beschikbaar:

- "Ecoplus" voor ontvetten en algemene reiniging
- "OP1300" voor het ontroesten en geschikt voor aluminium en koper



### Onderdelenreiniger

- Met reservoir, ingebouwde pomp, metalen flexibel
- De ontvetter circuleert in de unit

Order nr.		1	2	3
Orig. nr.		754751350 ●	754752222 ●	754751340 ●
Totale inhoud tank	l	CAT135	CAT220	CAT340
min. inhoud vloeistof	l	19	75	150
Spanning	V	7,5	40	70
Afmetingen (l x b x h)	mm	230	230	220
	mm	430 x 340 x 220	760 x 540 x 880	1.130 x 540 x 890
Prijs	€	69,90	225,00	319,00



### Reinigingscabine tafelmodel

- Combipistool met zowel reiniger als perslucht voor het schoon en droog blazen van stukken
- De ontvetter wordt onder druk gespoten op het werkstuk, waardoor hardnekkig vuil makkelijker loskomt
- Afgesloten cabine houdt de werkplaats vrij van spatten, vuil en geuren

Order nr.		754751348 ●
Orig. nr.		CAT174
Capaciteit	l	8-14
Spanning	V	230
Afmetingen (l x b x h)	mm	800 x 610 x 520
Prijs	€	335,00

### Reinigingscabine met verwarmde ontvetter

- Een sterk verhoogd reinigingsvermogen
- Combipistool onder druk en perslucht pistool voor droging
- Door de hoge druk en verwarmd product kunnen diepe en smalle openingen toch snel en gemakkelijk gereinigd worden

Order nr.		754751345 ●
Orig. nr.		CAT180
Capaciteit	l	8-14
Spanning	V	230
Max. temperatuur	°C	60
Afmetingen (l x b x h)	mm	790 x 610 x 1.260
Prijs	€	479,00



**Universele eco watergedragen reiniger**

- Universele toepassing
- Alkalisch (pH 12,5)
- Densiteit 1,045 kg/L
- Volledig oplosbaar in water, biologisch afbreekbaar
- Verdunnen met water tot max. 1:100
- Koud en warm te gebruiken



5L 25L

**Non-ferrometalen watergedragen reiniger**

- Verwijderen van roest en vuil
- Toepassing: non-ferrometalen
- Zuur (pH < 7)
- Densiteit 1,285 kg/L
- Volledig oplosbaar in water, biologisch afbreekbaar
- Verdunnen met water tot max. 1:100
- Koud en warm te gebruiken

<b>Order nr.</b>		<b>754725008</b> ●	<b>754725009</b> ●	<b>754725011</b> ●
Orig. nr.		ECOPLUS5	ECOPLUS25	ECOPLUS60
Inhoud		5	25	60
<b>Prijs</b>	€	<b>37,90</b>	<b>125,00</b>	<b>259,00</b>

<b>Order nr.</b>		<b>754725017</b> ●	<b>754725018</b> ●
Orig. nr.		OP13100-5	OP13100-25
Inhoud		5	25
<b>Prijs</b>	€	<b>48,50</b>	<b>205,00</b>



5L 25L 60L

**Universele gebruiksklare solventgedragen reiniger**

- Universele toepassing
- Verwijdert o.a. oliën en vetten
- Verdampst snel
- Niet emulgerend
- Neutrale geur
- Vlampunt 66°C
- Koud te gebruiken

<b>Order nr.</b>		<b>754725001</b> ●	<b>754725002</b> ●	<b>754725003</b> ●
Orig. nr.		DEG160	DEG16025	DEG16060
Inhoud		5	25	60
<b>Prijs</b>	€	<b>39,50</b>	<b>169,00</b>	<b>419,00</b>



25L

**Universele gebruiksklare watergedragen reiniger**

- Universele toepassing
- Licht alkalisch (pH 10,05)
- Densiteit 1,01 kg/L
- Volledig oplosbaar in water, biologisch afbreekbaar
- Niet brandbaar of giftig, geen afzuiging vereist
- Koud en warm te gebruiken

<b>Order nr.</b>		<b>754725006</b> ●
Orig. nr.		RFU25
Inhoud		25
<b>Prijs</b>	€	<b>195,00</b>



**Reinigingsborstel voor onderdelenreinigers**

- Hard type: voor onderdelen, gereedschappen, automotive, etc.
- Zacht type: voor zeefdruk, drukplaten, gevoelige materialen, kunststoffen, etc.

<b>Order nr.</b>		<b>754753990</b> ●	<b>754753995</b> ●
Orig. nr.		IBSBH	IBSBZ
Type		hard	zacht
Afmetingen (l x b x h)	mm	180 x 25 x 25	250 x 35 x 35
<b>Prijs</b>	€	<b>30,90</b>	<b>30,90</b>



**Borstel voor onderdelenreiniger**

- Universele borstel met PVC-aansluitingslang voor onderdelenreinigers
- Geschikt voor CAT135, 220, 340

<b>Order nr.</b>		<b>754752225</b> ●
Orig. nr.		CAT220BR
Type		medium
<b>Prijs</b>	€	<b>20,50</b>



## MOBILBOY



NEW



NEW



NEW



Olie

### Mobiele, direct aangedreven compressor

- Mobiel, dankzij grote wielen
- Met hoog performant oliesmeersysteem
- Met direct gekoppeld aandrijfsysteem
- Kwaliteit gegarandeerd
- Kwalitatieve elektromotor 230V met een hoog koppel
- Thermische motorbeveiliging beschermt de motor tegen oververhitting
- Volautomatische in- en uitschakeling

### Wordt geleverd met:

- Manometer voor werkdruk en tankdruk
- Gepoederlakte tank
- Eenhands snelkoppeling
- Traploos regelbare drukregelaar

		NEW	NEW	NEW
		1	2	3
Order nr.		712003725 ●	712003731 ●	712003741 ●
Orig. nr.		MOBILBOY 261/24 AC	MOBILBOY 301/50 AC	MOBILBOY 401/50 E
Vermogen / Spanning	kW / V	1,55 / 230	1,90 / 230	2,30 / 230
Aangezogen / Afgegeven lucht	l/min	260 / 120	300 / 145	400 / 200
Max. druk	bar	10	10	10
Tankinhoud	l	24	50	50
Toerental	tpm	2850	2850	2850
Gewicht	kg	24,00	35,00	42
Afmetingen (l x b x h)	mm	565 x 315 x 570	800 x 360 x 750	800 x 380 x 750
Prijs	€	175,00	229,00	315,00



## AIRBOY SILENCE

1



2

Kunststofbehuizing als extra bescherming



3



**NEW**



Olievrij



Zeer stil

**NEW**

### Geluidsarme directaangedreven compressor voor laag volumeverbruik

- Kwalitatieve elektromotor 230V met een hoog koppel
- Thermische motorbeveiliging beschermt de motor tegen oververhitting
- Volautomatische in- en uitschakeling
- Met de drukregelaar kan deze traploos ingesteld en vastgezet worden
- Geschikt voor gebruik in huis, kantoren en bureaus zoals werken aan electronica, airbrush, ...

### Wordt geleverd met:

- Manometer voor werkdruk en tankdruk
- Gepoederlakte tank
- Schokdempende voetjes met zuignap
- Eenhands snelkoppeling

**NEW**

1

<b>712000106</b>
AIRBOY SILENCE 111 OF
0,6 / 230
111 / 60
8
6
1.400
59
16,40
320 x 355 x 330
<b>129,00</b>

**NEW**

2

<b>712000206</b>
AIRBOY SILENCE 221 OF E
0,9 / 230
221 / 120
8
6
2800
78
16,4
370 x 355 x 330
<b>185,00</b>

3

<b>712000245</b>
AIRBOY SILENCE 241 OF E
1,3 / 230
240 / 115
10
8
2850
62
19
460 x 410 x 350
<b>209,00</b>

#### Order nr.

orig. nr.	
Vermogen / Spanning	kW / V
Aangezogen / Afgegeven lucht	l/min
Max. druk	bars
Tankinhoud	l
Toerental	tpm
Geluidsniveau - LPA (1m) DINISO3744	dB(A)
Gewicht	kg
Afmetingen (l x b x h)	mm
<b>Prijs</b>	<b>€</b>

**MOBILBOY SILENCE**



**Mobiele, direct aangedreven geluidsarme compressor**

- Geluidsarm; Traagdraaiend 1.400 tpm
- Mobiel, dankzij twee wielen;
- Twee hoogwaardige cilinders
- Geen oliewissel meer nodig en geen olie in condenswater, m.a.w. olievrij
- Met direct gekoppeld en gekapseld aandrijfsysteem

**Wordt geleverd met :**

- Manometer voor werkdruk en tankdruk
- Gepoederlakte tank
- Eenhands snelkoppeling
- Traploos regelbare drukregelaar "CONDOR"



Olievrij



Zeer stil

**NEW**

1

**712002245**

MOBILBOY SILENCE 241/24 OF E

	kW / V	1,3 / 230
	l/min	240 / 140
	bar	10
	l	24
	dB(A)	62
	tpm	1400
	kg	24
	mm	600 x 280 x 600
	€	<b>199,00</b>

**NEW**

2

**712002326**

2002326

	kW / V	1,3 / 230
	l/min	240 / 130
	bar	10
	l	50
	dB(A)	69
	tpm	1400
	kg	44
	mm	735 x 320 x 665
	€	<b>369,00</b>

**NEW**

3

**712002340**

MOBILBOY SILENCE 320/90FE

	kW / V	1,55 / 230
	l/min	320 / 230
	bar	8
	l	90
	dB(A)	72
	tpm	1400
	kg	68,40
	mm	990 x 340 x 1.060
	€	<b>799,00</b>

<b>Order nr.</b>	
Orig. nr.	
Spanning / Vermogen	
Aangezogen / Afgegeven lucht	
max. druk	
Tankinhoud	
Geluidsniveau - LPA (1m) DINISO3744	
Toerental	
Gewicht	
Afmetingen (l x b x h)	
<b>Prijs</b>	





1



## Mobiele compressoren riemaandrijving 10 bar, 5,5 kW, 2-cilinder aggregaat, gietijzeren koelribben, met tank 200 liter.

- Riemaandrijving met groot loopwiel
- **HOS oliegesmeerd** voor zware bedrijfsomstandigheden
- **Twee hoogwaardige cilinders met elk twee pistons**,
- V aggregaat met gietijzeren koelribben
- Mobiel, dankzij groot gedimensioneerde volle PU wielen
- 10 bar met **tank van 200 liter**
- **10 jaar garantie** op doorroesten tank

### Wordt geleverd met:

- Manometer voor werkdruk en tankdruk; gepoederlakte tank
- 2 volle PU banden en 2 zwenkwielen met rem vooraan
- RECTUS snelkoppeling; Condensaflaat; automatische CONDOR drukschakelaar
- Gepantserde flexibele slang

2



## Traagdraaiende zuigercompressor 10 bar, ketel 270 liter, met snaaraandrijving, 2 traps, dubbele cilinder aggregaat.

- Riemaandrijving met groot loopwiel
- Systeem HOS oliegesmeerd voor zware bedrijfsomstandigheden
- 2-traps; dubbele hoogwaardige cilinders, met gietijzeren koelribben
- Is traagdraaiend 950 tpm
- 10 bar met gepoederlakte tank van 270 liter
- Met 10 jaar garantie op doorroesten tank

### Wordt geleverd met:

- Manometer's voor werkdruk en tankdruk; gepoederlakte tank.
- Condensaflaat; automatische CONDOR drukschakelaar
- Anti-vibratie voetjes

3



## Montagecompressor, oliesmering, 15 bar met hoog debiet, verzinkte tank van 100 liter.

- HOS met oliesmering voor zware bedrijfsomstandigheden
- Hoge druk tot 15 Bar
- Hoog luchtdebiet door dubbele V-cilinder, bestemd voor continu gebruik
- Verzinkte tank, met 15 jaar garantie tegen doorroesten tank

### Wordt geleverd met:

- Manometer's voor werkdruk en tankdruk; verzinkte tank
- Grote PU-schuimbanden voorkomen lekke band; 2 veiligheids EURO snelkoppelingen
- 3 aftappunten: 1x gefilterd, 1x gefilterd en geïlied, 1x ongefilterd vanuit het drukvat
- Automatische CONDOR drukschakelaar, luchtfilter en olieverevelaar
- Gepantserde drukleidingen voorkomen verbranding en breuk door vibratie

#### Order nr.

Orig. nr.  
Spanning / Vermogen  
Aangezogen / Afgegeven lucht  
Smeersysteem  
max. druk  
Tankinhoud  
Cilinders/Trappen  
Toerental  
Geluidsniveau - LPA (1m) DINISO3744  
Gewicht  
Afmetingen (l x b x h)  
**Prijs**

V / kW  
l/min

bars  
l

tr/min  
dB(A)

kg  
mm

€

1

**712007832** ●  
AIRSTAR 863/200  
3x400 / 5,5  
850 / 680  
HOS  
10  
200  
2/2  
1240  
95  
65,00  
1.190 x 680 x 1.150  
**2.029,00**

2

**712028753** ●  
AIRSTAR 703/270 H  
3x400 / 4  
650 / 520  
HOS  
10  
270  
2/2  
950  
80  
126,00  
1.950 x 600 x 1.250  
**1.745,00**

3

**712018735** ●  
AIRPROFI 703/100/15  
3x400 / 4  
575 / 460  
HOS  
13 (15)  
100  
2/2  
850  
94  
109,00  
1.275 x 480 x 1.015  
**1.899,00**



## PERSLUCHT VERDEELSYSTEMEN

voor kleine werkplaatsen en fabrieksgebouwen



De Aircraft perslucht-verdeelsystemen worden op maat gemaakt. VYNCKIER werkt graag samen met u een maatoplossing uit:

- Kunststof en Alu leidingen Ø15 tot 28mm
- Voor kleine werkplaatsen tot fabrieksgebouwen
- Eenvoudige montage met snelkoppelingen
- Onderhoudsarm en dus kostenbesparend

### De voordelen:

- Gladde kunststof wand, perfecte luchtgeleiding
- Snelle en eenvoudige installatie met snelkoppelingen, zonder gereedschap
- 50% tijdsbesparing op de montagetijd
- Geen extra dichtingen of materialen nodig
- De koppelingen zijn veelvoudig herbruikbaar
- Toepasbaar met allerlei metalen of kunststof buizen
- Flexibel aanpasbare aftakdozen
- Onderhoudsvrij
- U bespaart op onderhoudskosten
- Installatiekosten en bedrijfskosten



## Zware pneumatische hakhamerset + 3 beitels 12,7 mm

- Zware hakhamer
- De zeskantopname vermijdt het ronddraaien van de beitels
- Ergonomisch handvat, koude isolerend en vibratiearm
- Met gebalanceerde anti-vibratie en antiterugslagtechniek

<b>Order nr.</b>		<b>712402500</b> ●
Orig. nr.		MHA PRO
Luchtverbruik	l/min	380
Impactsnelheid	tpm	3.600
Schacht	mm	12,7
Werkdruk	bar	6,3
Luchtaansluiting	G (R)	1/4"
Gewicht	kg	2,80
<b>Prijs</b>	<b>€</b>	<b>285,00</b>



## Pneumatische naaldbikhamer 125 / Ø 3 mm

- Lange levensduur dankzij naalden van speciaal staal
- Smal en compact
- Rechte vorm met 12 individuele 3 mm naalden
- Robuust metalen behuizing

<b>Order nr.</b>		<b>712402620</b> ●
Orig. nr.		NE PRO
Luchtverbruik	l/min	170
Impactsnelheid	tpm	3.800
Naald lengte / Ø	mm	125 / 3
Werkdruk	bars	6,3
Vibratie	m/s <sup>2</sup>	16
Luchtaansluiting	G (R)	1/4"
Gewicht	kg	1,00
<b>Prijs</b>	<b>€</b>	<b>139,00</b>



## Set pneumatische rechte stifslipijer

- Compact en handig
- Composiet; Variabele toerentalregeling
- Met ergonomische handgrip in kunststof tegen vibraties en koude luchtstroom
- Met veiligheidshendel en snelheidsregeling op het handvat

<b>Order nr.</b>		<b>712403266</b> ●
Orig. nr.		ST VS PRO
Werkdruk	bar	6,2
Luchtverbruik	l/min	120
Luchtaansluiting	G (R)	1/4"
Voor schacht diameter	mm	3 - 6
Gewicht	kg	0,71
<b>Prijs</b>	<b>€</b>	<b>93,50</b>



## Bandenblazer Ø 80 mm 12 bar geijkt

- Handig en sterk composiet handvat (geen koude handen meer)
- Hoogwaardige precisie manometer ø 80 mm met detail aanduiding
- Snelkoppeling, EURO-steeknippel
- Lange blaas slang 1 meter
- Geijkte versie

<b>Order nr.</b>		<b>712102600</b> ●
Orig. nr.		PRO G
Max Werkdruk	bar	12
Aflezing	bar	0 - 10
Gewicht	kg	0,58
<b>Prijs</b>	<b>€</b>	<b>78,90</b>



## 6-delig persluchtset

- 1 kort blaaspistool
- 1 bandenblazer SD
- 1 spiraalslang
- 3 blaasstukjes

<b>Order nr.</b>		<b>712102006</b> ●
Orig. nr.		PG6
Gewicht	kg	0,84
<b>Prijs</b>	<b>€</b>	<b>28,50</b>



## Universeel blaaspistool

- Met volkunststofbehuizing - geen koude handen meer
- Met grote hendel voor goede dosering en met koppeling
- Lengte spuitmond van 110 mm

<b>Order nr.</b>		<b>712112120</b> ●
Orig. nr.		BP PRO
Aansluiting	inch	1/4
Werkdruk	bar	2 - 8
Luchtverbruik	l/min	80 - 300
Lengte blaaspijp	mm	110
Gewicht	kg	0,14
<b>Prijs</b>	<b>€</b>	<b>9,70</b>



## Motor reinigingspistool aluminium 1 liter

- Met metalen spuitpijp
- Bajonetsluiting
- Dosering instelbaar door inhouden hendel

<b>Order nr.</b>		<b>712102200</b> ●
Orig. nr.		SPA
Werkdruk	bar	4 - 6
Luchtverbruik	l/min	+/- 200
<b>Prijs</b>	<b>€</b>	<b>17,90</b>



## Bidirectionele pneumatische vlakschuurmachine

- Met ergonomischn vibratiearm, antislip handvat
- Lange uitvoering

<b>Order nr.</b>		<b>712403600</b> ●
Orig. nr.		BDS PRO
Versnelling	tpm	3.000
max. werkdruk	bars	6,3
Verplaatsing	mm	25
Afmetingen schuurband	mm	65 x 390
Gewicht	kg	0,39
<b>Prijs</b>	<b>€</b>	<b>159,00</b>



## Set combinatie zuig-blaaspistool bsp en mondstukken

- Volkunststofbehuizing
- Grote hendel voor goede dosering
- Met flexibele, uitschuifbare slang
- Korte bouwvorm 145 mm

<b>Order nr.</b>		<b>712112100</b> ●
Orig. nr.		SBP
Aansluiting	Inch	1/4
Lengte	mm	145
Werkdruk	bar	6,3
luchtverbruik	l/min	150
Geluidsniveau (ISO8662-7)	db(A)	97
Gewicht	kg	1,50
<b>Prijs</b>	<b>€</b>	<b>87,50</b>



## Pneumatische slagmoersleutel 1" 2.441NM

- In composietmateriaal: licht en koude isolerend
- Vibratiearm
- Met 200 mm spindel
- Links / rechtsdraaiend

<b>Order nr.</b>		<b>712401495</b> ●
Orig. nr.		ISS1 PRO L
Aansluiting	Inch	1
Werkdruk	bar	6,2
Geluidsniveau	dB(A)	107
Luchtverbruik	l/min	405
Toerental	tpm	6.000
Gewicht	kg	7,50
Afmetingen (l x b x h)	mm	492 x 116 x 175
<b>Prijs</b>	<b>€</b>	<b>615,00</b>



## Verfspuit met bovenbeker 750 ml

- Rond of plat regelbare straal met sproeier van 1,4 mm
- HVLV: High Volume Low Pressure
- Regeling van druk en verfbetijt

<b>Order nr.</b>		<b>712101600</b> ●
Orig. nr.		PJ HVLV
Luchtverbruik	l/min	150 - 200
Sproeier	mm	1,5
Werkdruk	bar	3,5 - 4,0
Gewicht	kg	0,70
<b>Prijs</b>	<b>€</b>	<b>60,50</b>

**Hydraulische tafelpersen handbediend  
10 - 15 ton**

- Compact tafelmodel
- Manuele bediening via hendel laat toe om precies te werken
- Zijwaarts verplaatsbare cilinder
- Betrouwbare pompmechaniek met dubbele snelheid
- Geleverd met 2 persblokken



Order nr.		754758310 ●	757170150 ●
Orig. nr.		CAT83010TS	PH15BT
Capaciteit	t	<b>10</b>	<b>15</b>
Koers cilinder	mm	160	152
Minimum werkstukafstand	mm	140	140
Gewicht	kg	60,00	75,50
Afmetingen (l x b x h)	mm	1.000 x 675 x 270	1.000 x 270 x 1.100
Prijs	€	<b>239,00</b>	<b>469,00</b>

**Hydraulische tafelpersen hand- en voetbediend 20 - 30 - 50 ton**

- Manuele bediening + voetbediening voor het vrijhouden van beide handen tijdens het persen
- Zijwaarts verplaatsbare cilinder
- Betrouwbare pompmechaniek met dubbele snelheid
- Geleverd met 2 persblokken

**NEW**

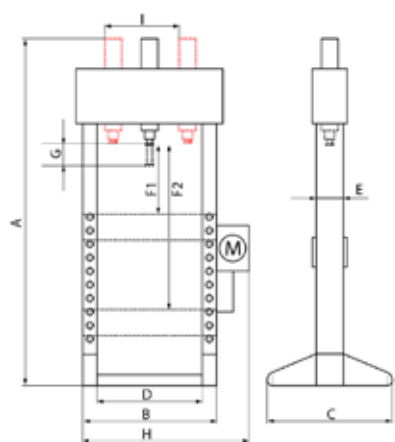
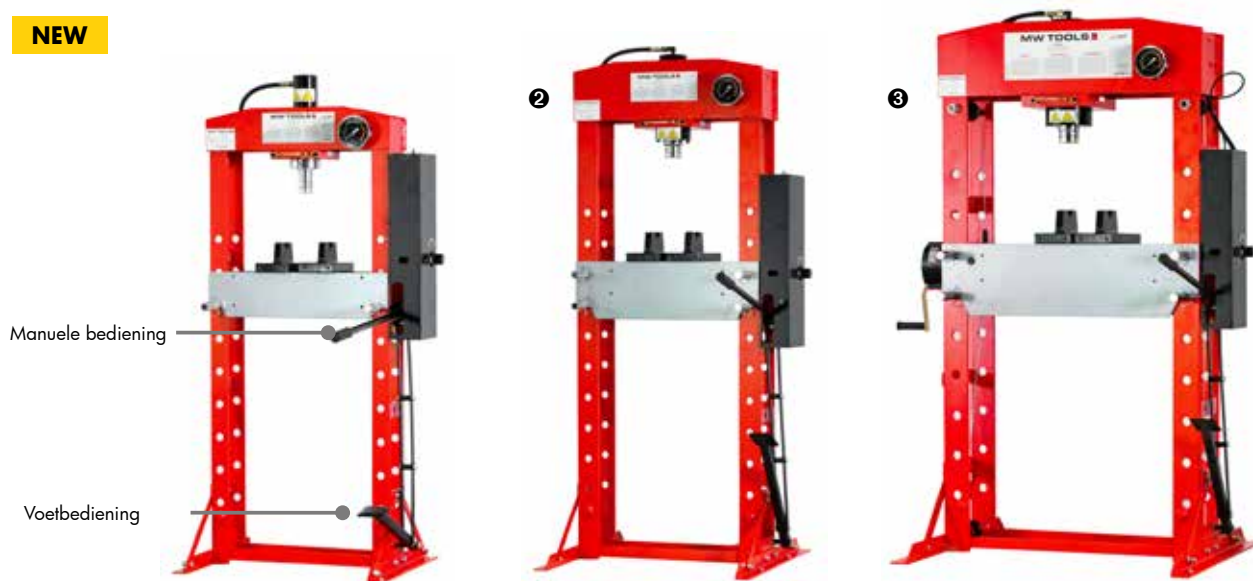

Order nr.		1 757170154 ●	2 757170155 ●	3 757170156 ●
Orig. nr.		PH20	PH30	PH50
Capaciteit	t	<b>20</b>	<b>30</b>	<b>50</b>
A	mm	1626	1830	1877
B	mm	730	795	1030
C	mm	560	700	800
D - tafelbreedte	mm	510	535	730
E	mm	168	180	255
F1 - minimum werkstukafstand	mm	38	151	68
F2 - maximum werkstukafstand	mm	918	1031	1048
G - cilinder verticale koers	mm	185	150	200
I - cilinder horizontale koers	mm	179	200	245
H	mm	805	865	1225
Gewicht	kg	112,00	167,00	300,00
Afmetingen (l x b x h)	mm	730 x 560 x 1.626	795 x 700 x 1.830	1.030 x 800 x 1.877
Prijs	€	<b>659,00</b>	<b>849,00</b>	<b>1.549,00</b>

**Accessoires :**

**Afschermrooster pers**

- Beschermt de gebruiker tijdens het persen tegen wegspringende stukken

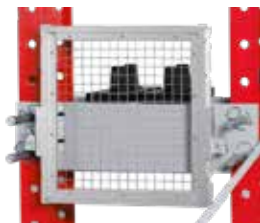

**Set 8 ronde duwmatrijzen**

- Voor alle persen type PH, PPH, PEH en CAT8301OTS
- Diameters: 10, 12, 16, 18, 20, 22, 25 en 30 mm
- Diameter van de adapter: 25 mm



<b>Order nr.</b>		<b>757170223</b> ●	<b>757170224</b> ●	<b>757170225</b> ●
Orig. nr.		PPH20B	PPH50B	PPH75B
Afmetingen (l x b x h)	mm	520 x 515 x 25	625 x 675 x 25	625 x 750 x 25
<b>Prijs</b>	€	<b>69,90</b>	<b>73,90</b>	<b>80,50</b>

<b>Order nr.</b>		<b>754758311</b> ●
Orig. nr.		CAT-SET
Gewicht	kg	5,00
<b>Prijs</b>	€	<b>139,00</b>

**Hydropneumatisch persen 20 – 30 – 50 – 75 - 100 ton**

- Bediening met compressor en met de hand
- Betrouwbare pompmechaniek met dubbele snelheid
- Manueel zijdelings verplaatsbare cilinder (model 100 ton met schroefspindel)
- Betrouwbare pompmechaniek met dubbele snelheid
- Geleverd met 2 persblokken

**NEW**

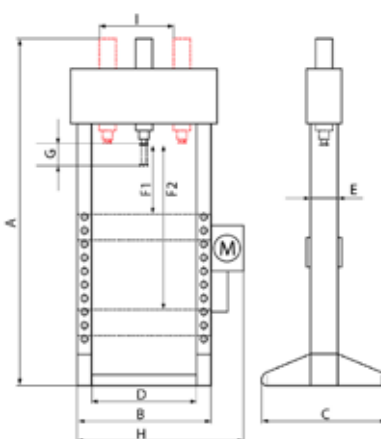
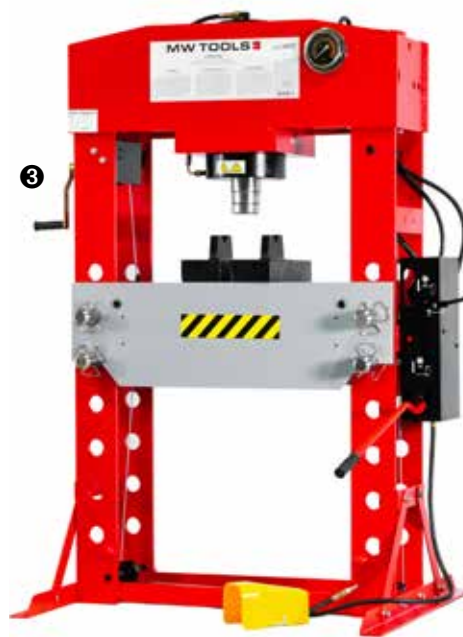
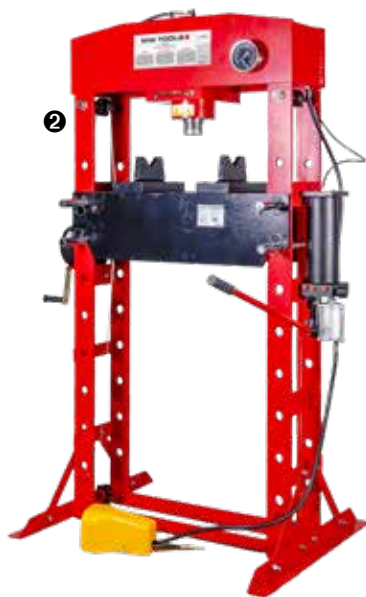

	<b>1</b>	<b>2</b>	<b>3</b>	<b>3</b>	<b>3</b>
<b>Order nr.</b>	<b>757170220</b> ●	<b>757170300</b> ●	<b>757170520</b> ●	<b>757170075</b> ●	<b>757170100</b> ●
Orig. nr.	PPH20B	PPH30B	PPH50B	PPH75B	PPH100B
Capaciteit	<b>20</b>	<b>30</b>	<b>50</b>	<b>75</b>	<b>100</b>
Benodigde luchtdruk	7.5 ~ 8.5	7.5 ~ 8.5	7.5 ~ 8.5	7.5 ~ 8.5	7.5 ~ 8.5
A	1619	1800	1877	1925	1848
B	730	795	1036	1146	1199
C	560	700	800	800	990
D - tafelbreedte	510	535	730	800	352
E	168	180	250	245	787
F1 - min. werkstukafstand	38	150	67	170	113
F2 - max. werkstukafstand	918	1030	1047	884	813
G - cilinder verticale koers	185	150	200	250	300
I - cilinder horizontale koers	176	200	245	260	254
H	822	910	1345	1290	1355
Gewicht	106,00	166,00	300,00	435,00	658,00
Afmetingen (l x b x h)	730 x 560 x 1.619	795 x 700 x 1.800	1.036 x 800 x 1.877	1.146 x 800 x 1.925	1.199 x 990 x 1.848
<b>Prijs</b>	€ <b>715,00</b>	€ <b>915,00</b>	€ <b>1.655,00</b>	€ <b>2.265,00</b>	€ <b>3.545,00</b>

**Persblok V-blok**



Order nr.	Orig. nr.		aantal	Prijs
75170185 ●	PBL15T	Persblok V-blok 15 ton 170x20x100mm 1stuk	1	21,50
75170186 ●	PBL20T	Persblok V-blok 20 ton 195x125x105mm 1stuk	1	39,50
75170187 ●	PBL30T	Persblok V-blok 30 ton 206x130x105mm 1stuk	1	48,50
75170188 ●	PBL50T	Persblok V-blok 50 ton 276x130x130mm 1stuk	1	58,90
75170189 ●	PBL75T	Persblok V-blok 75 ton 295x130x140mm 1stuk	1	68,50
75170190 ●	PBL100T	Persblok V-blok 100 ton 350x130x170mm 1stuk	1	135,00

**Elekto-hydraulische persen 50 – 75 – 100 – 150 - 200 ton**

- Volledig elektrische bediening
- Lange verticale cilinderslag
- Zijwaarts verplaatsbare cilinder
- Spanning 230V (50 ton) of 3x400V (vanaf 100 ton)
- Betrouwbare pompmechaniek met dubbele snelheid (2-traps werking): snel benaderen en traag persen
- Werktafel verstelbaar in hoogte met een handlier, met snelle en precieze positionering
- Geleverd met 2 persblokken
- Olietank met indicatie oliepeil
- Solide persframe, volledig gelast uit één stevig geheel
- Vanaf 100 ton geleverd met 1 hendel, die wordt gebruikt voor het verticaal verstellen van de tafel en voor het horizontaal verplaatsen van de cilinderkop met een schroefspindel
- Optionele ponsset



**NEW**



Order nr.		75170160 ●	75170161 ●	75170162 ●	75170163 ●	75170164 ●
Orig. nr.		PEH50	PEH75	PEH100	PEH150	PEH200
Capaciteit	t	50	75	100	150	200
Motor	kW	1.5	1.5	1.5	1.5	1.5
Spanning	V	1x230	3x400	3x400	3x400	3x400
A	mm	1835	1925	1865	2089	2109
B	mm	560	700	800	800	990
C	mm	510	535	730	800	352
D - tafelbreedte	mm	168	180	250	245	787
E	mm	822	910	1345	1290	1355
F1 - min. werkstukafstand	mm	38	150	67	170	113
F2 - max. werkstukafstand	mm	918	1030	1047	884	813
G - cilinder verticale koers	mm	185	150	200	250	300
I - cilinder horizontale koers	mm	176	200	245	260	254
H	mm	822	910	1345	1290	1355
Gewicht	kg	355,00	468,00	758,00	1.193,00	1.430,00
Afmetingen (l x b x h)	mm	1.036 x 800 x 1.835	1.146 x 800 x 1.925	1.199 x 990 x 1.865	1.452 x 995 x 2.089	1.462 x 995 x 2.109
<b>Prijs</b>	€	<b>2.935,00</b>	<b>3.459,00</b>	<b>5.139,00</b>	<b>7.299,00</b>	<b>9.445,00</b>

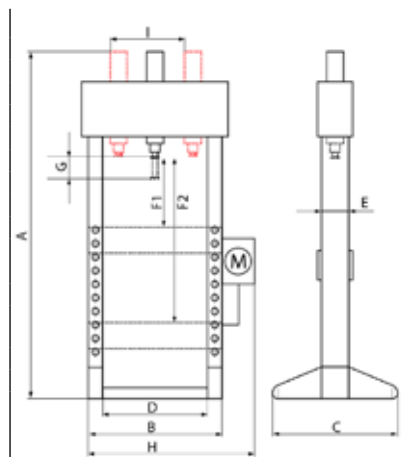



**Elekto-hydraulische pers 100 Ton met vaste cilinder.**

- Betrouwbare pers voor industrieel gebruik
- kwalitatieve pers, made in Italy
- Lange verticale cilinderslag van 320mm
- Vaste centrale cilinder, optimale stabiliteit bij het persen op volle capaciteit
- Ruime bedbreedte / ruimte tussen de poten: 1030 mm
- Betrouwbare Bosch Rexroth pomp met dubbele snelheid (2-traps werking): snel benaderen en traag persen
- Werktafel verstelbaar in hoogte met een meegeleverde ketting
- Geleverd met 2 persblokken (V-blokken)
- 3x400V motor 1,5 kW met hoofdschakelaar en noodstop
- Pomp met 2 snelheden: een hoge snelheid bij het onbelast benaderen van het werkstuk, en een tragere snelheid tijdens het persen. De snelheid vermindert automatisch bij tegendruk
- Olietank met indicatie oliepeil
- Solide persframe, volledig gelast uit één stevig geheel
- Afneembare cilinderkop

<b>Order nr.</b>		<b>757161010</b> ●
Orig. nr.		AGMCPM100
Capaciteit	t	<b>100</b>
Vermogen	kW	1,5
Koers cilinder	mm	320
Tafelbreedte	mm	1030
Spanning		3 x 400 V
Gewicht	kg	1.280,00
Afmetingen (l x b x h)	mm	1.670 x 850 x 2.280
<b>Prijs</b>	€	<b>7.299,00</b>

**Elekto-hydraulische werkplaatspers 100 Ton, met mobiele cilinder en afschermrooster.**

- Betrouwbare pers voor industrieel gebruik
- kwalitatieve pers, made in Italy
- Mobiele cilinder, instelbaar via handgreep en handwiel met tandlat
- Afschermrooster op de achterzijde van de pers, voorkomt blootstelling aan ongevallen in de werkplaats rondom de pers
- Betrouwbare Bosch Rexroth pomp met dubbele snelheid (2-traps werking): snel benaderen en traag persen. Snelheid regelbaar via een gasschroef
- Ruime bedbreedte / ruimte tussen de poten: 1030 mm
- Betrouwbare Bosch Rexroth pomp met dubbele snelheid (2-traps werking): snel benaderen en traag persen
- Werktafel verstelbaar in hoogte met een meegeleverde ketting
- Geleverd met 2 persblokken (V-blokken)
- 3x400V motor 1,5 kW met hoofdschakelaar en noodstop
- Pomp met 2 snelheden: een hoge snelheid bij het onbelast benaderen van het werkstuk, en een tragere snelheid tijdens het persen. De snelheid vermindert automatisch bij tegendruk
- Olietank met indicatie oliepeil
- Solide persframe, volledig gelast uit één stevig geheel
- Afneembare cilinderkop



<b>Order nr.</b>		<b>714013100</b> ●
Orig. nr.		WPP100HBK
Capaciteit	t	<b>100</b>
Vermogen	kW	1,5
Koers	mm	320
Tafelbreedte	mm	1030
Spanning		3 x 400 V
Gewicht	kg	1.205,00
Afmetingen (l x b x h)	mm	1.600 x 850 x 2.280
<b>Prijs</b>	€	<b>8.345,00</b>

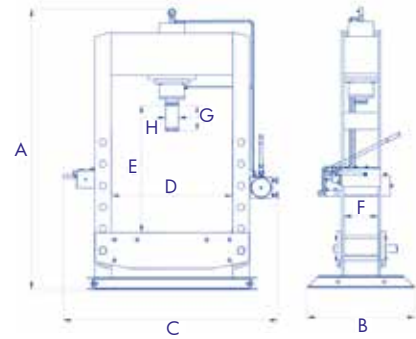
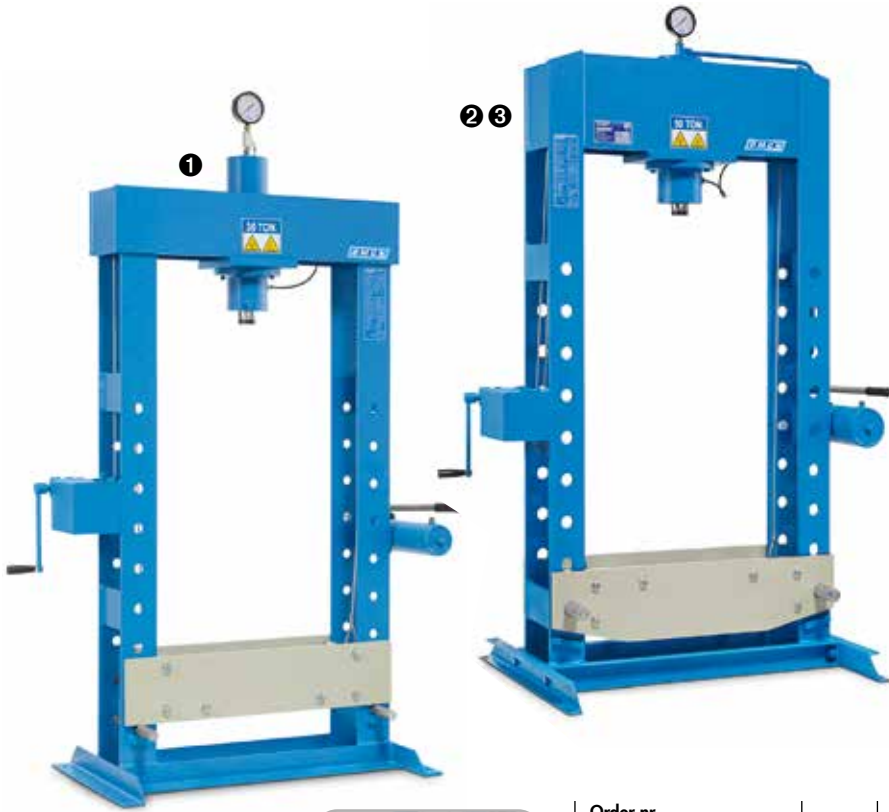

**Manuele atelierpers 30 / 50 / 100 ton**

- 2 snelheden: snel zakken en precies persen
- 2 regelknoppen op de pomp voor beide snelheden
- Vaste cilinderkop (verplaatsbare cilinder als optie bij 30 ton)
- Degelijke, volledige gelaste staalconstructie
- Snelle retour van de cilinder
- Handtakel voor het verstellen van de werktafel
- Geleverd met manometer



	1	2	3
Order nr.	724564809 ●	724564199 ●	724564202 ●
Orig. nr.	OP30/SA	O158	O160
Capaciteit	30	50	100
A	2.000	2.110	2.440
B	600	850	900
C	1.300	1.420	1.740
D	695	770	1.010
E	1.000	1.135	1.055
F	170	210	285
G	190	190	215
H	60	60	110
Gewicht	280,00	430,00	860,00
Afmetingen (l x b x h)	1.300 x 600 x 2.000	1.420 x 850 x 2.110	1.740 x 900 x 2.440
Prijs	€ 2.869,00	€ 3.515,00	€ 8.125,00

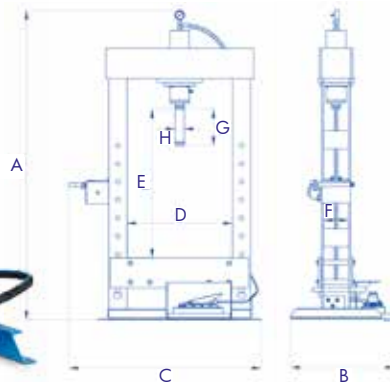

**Hydropneumatische atelierpers 50 ton**

- Hydropneumatische voetpomp, voor het handsfree bedienen van het werkstuk
- 2 snelheden: snel zakken en precies persen
- 2 regelknoppen op de pomp voor beide snelheden
- Degelijke, volledige gelaste staalconstructie
- Vaste cilinderkop
- Snelle retour van de cilinder
- Handtakel voor het verstellen van de werktafel
- Geleverd met manometer

		724564200 ●
Order nr.		724564200 ●
Orig. nr.		O158/IP
Type pers		Hydropneumatische
Cilinder		Vast
Aantal snelheden		2
Benodigde luchtdruk	bar	6 - 10
Capaciteit	t	50
A	mm	2.260
B	mm	850
D	mm	770
E	mm	1.135
F	mm	210
G	mm	190
H	mm	60
Gewicht	kg	445,00
Afmetingen (l x b x h)	mm	1.330 x 850 x 2.260
Prijs	€	5.339,00



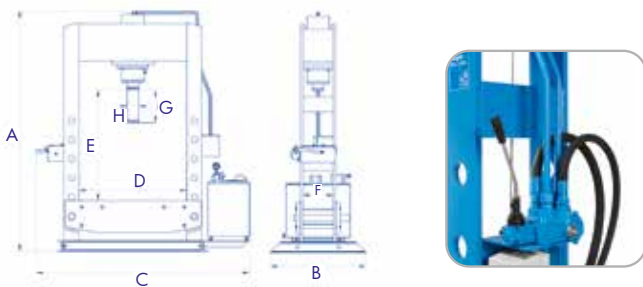

**Motorische atelierpers 40 en 50 ton**

- 1-handsbediening met hydraulische 3-weg hendel
- Pomp met 1 snelheid
- Instelbare werkdruk voorkomt overbelasten van het werkstuk
- Degelijke, volledige gelaste staalconstructie
- Vaste cilinderkop
- Hardverchromde cilinder met hoge duurzaamheid
- Werktafel met instelbare hoogte via handlier
- Manometer

Order nr.		724564205 ●	724564208 ●
Orig. nr.		O161/W	O162/W
Cilinder		Vast	Vast
Aantal snelheden		1	2
Capaciteit	t	<b>40</b>	<b>50</b>
Vermogen	kW	3	1,5
A	mm	2.130	2.130
B	mm	850	850
D	mm	775	775
E	mm	1.135	1.135
F	mm	195	205
G	mm	260	260
H	mm	60	60
Gewicht	kg	470,00	530,00
Afmetingen (l x b x h)	mm	1.650 x 850 x 2.130	1.650 x 850 x 2.130
<b>Prijs</b>	<b>€</b>	<b>7.179,00</b>	<b>7.885,00</b>

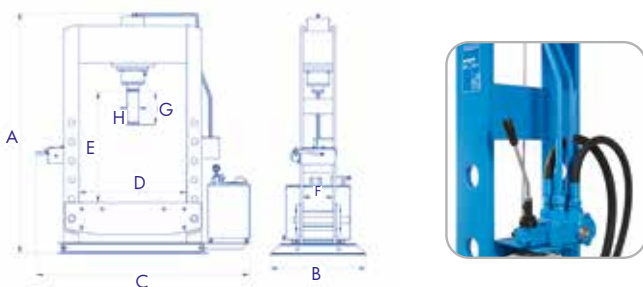

**Motorische atelierpers 100 ton**

- **2 snelheden: snel zakken en precies persen**
- Instelbare werkdruk voorkomt overbelasten van het werkstuk
- 1-handsbediening met hydraulische 3-weg hendel
- Degelijke, volledige gelaste staalconstructie
- Vaste cilinderkop
- Hardverchromde cilinder met hoge duurzaamheid
- Werktafel met instelbare hoogte
- Geleverd met Manometer
- Optioneel: Set V-blokken (O034 of O034/A), mobiele cilinder (O022/A), eindloopsschakelaar en anti-rotoer houder voor de cilinderkop.

Order nr.		724564218 ●	724564220 ●
Orig. nr.		O164/W	O164/WS
Capaciteit	t	100	100
Cilinder		Vast	Vast
Aantal snelheden		2	2
Vermogen	kW	3	3
A	mm	2.260	2.400
B	mm	900	1.300
D	mm	<b>1.010</b>	<b>1.520</b>
E	mm	1.055	1.065
F	mm	280	360
G	mm	310	310
H	mm	110	110
Gewicht	kg	900,00	1.500,00
Afmetingen (l x b x h)	mm	1.930 x 900 x 2.310	2.320 x 1.300 x 2.470
<b>Prijs</b>	<b>€</b>	<b>9.449,00</b>	<b>14.855,00</b>



**Optie :**

**Verplaatsbare cilinder 100 ton**

- Geschikt voor persen O164/W(S)
- Artikel 724564015
- Contacteer onze binnendienst voor meer informatie





**Hydraulische schaarheftafel  
300/500 kg**

- Cilinder met voetpomp bediening
- 2 vaste en 2 draaibare wielen.  
Composiet wielbekleding voor een rustige loop
- De hoogte is traploos instelbaar, zodat het werkstuk altijd op meest ergonomische hoogte staat.

<b>Order nr.</b>		<b>748623122</b>	<b>748623124</b>
Orig. nr.		WT300	WT500
Capaciteit	kg	300	500
Hefhoogte	mm	240 - 750	260 - 780
Afmeting platform	mm	820 x 520	820 x 520
Gewicht	kg	61,00	66,00
<b>Prijs</b>	<b>€</b>	<b>335,00</b>	<b>369,00</b>



**Hydraulische hefbrug 450 kg**

- Hydraulische pomp bediend via een mechanisch voetpedaal
- Verplaatsbare moto hefbrug met lang werkvlak van 2.150 x 520 mm
- Wielklem met manuele bediening
- Oprijplaat en wielstop
- Inspectieluik in het werkvlak
- 4 wielen voor het transport van de brug in de werkplaats

<b>Order nr.</b>		<b>758725100</b>
Orig. nr.		TPSL420
Capaciteit	kg	450
Afmetingen laadvlak	mm	<b>2.150 x 520</b>
Maximum hoogte	mm	780
Minimum hoogte	mm	200
Afmetingen oprijplaat	mm	650 x 520
Gewicht	kg	110,00
Afmetingen (l x b x h)	mm	2.160 x 620 x 280
<b>Prijs</b>	<b>€</b>	<b>495,00</b>

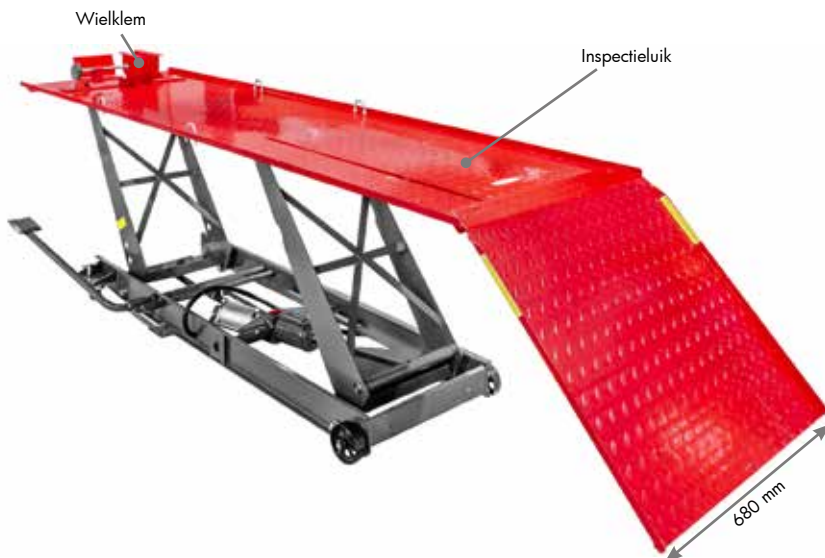

**Hydro-pneumatische hefbrug 450 kg**

- Hydro-pneumatische en voetpedaal bediening
- Geschikt voor moto's, elektrische fietsen, grasmaaiers, etc.
- Verplaatsbare moto hefbrug met lang werkvlak van 2.200 x 680 mm
- Wielklem met manuele bediening
- Oprijplaat en wielstop
- Inspectieluik in het werkvlak
- Set van 4 haken, voor het vastzetten van voertuigen op de brug tijdens het werken

<b>Order nr.</b>		<b>758725096</b>
Orig. nr.		TPSL450
Capaciteit	kg	450
Afmetingen laadvlak	mm	<b>2.200 x 680</b>
Maximum hoogte	mm	750
Minimum hoogte	mm	175
Gewicht	kg	135,00
Afmetingen (l x b x h)	mm	2.700 x 680 x 750
<b>Prijs</b>	<b>€</b>	<b>545,00</b>



### Hydro-pneumatische schaarlift 700 kg

- Uitergerust met dubbele pomp: hydraulische pomp met mechanische voetbediening
- Pneumatische pomp bediend via luchtklep
- Met mechanische veiligheid tegen dalen
- Geleverd met verbredingsset bestaande uit steunstangen en oprijplaten die zowel tafel als oprijvlak verbreden tot 1.218 mm

<b>Order nr.</b>		<b>758725075</b> ●
Orig. nr.		WT700P
Capaciteit	kg	700
Afmetingen laadvlak	mm	<b>1.995 x 710</b>
Maximum hoogte	mm	825
Minimum hoogte	mm	185
Gewicht	kg	260,00
Afmetingen (l x b x h)	mm	2.060 x 710 x 210
<b>Prijs</b>	<b>€</b>	<b>929,00</b>

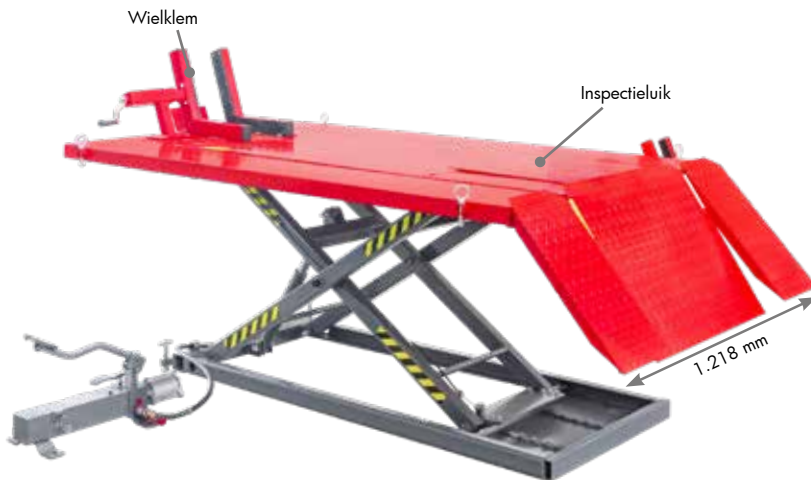

### Hydro-pneumatische schaarlift 700 kg

- Uitergerust met dubbele pomp: hydraulische pomp met mechanische voetbediening
- Pneumatische pomp bediend via luchtklep
- Met mechanische veiligheid tegen dalen
- Geleverd met verbredingsset bestaande uit steunstangen en oprijplaten die zowel tafel als oprijvlak verbreden tot 1.218 mm

<b>Order nr.</b>		<b>758725060</b> ●
Orig. nr.		TPSL700
Capaciteit	kg	700
Afmetingen laadvlak	mm	<b>1.995 x 1.218</b>
Maximum hoogte	mm	825
Minimum hoogte	mm	185
Gewicht	kg	260,00
Afmetingen (l x b x h)	mm	1.995 x 1.218 x 210
<b>Prijs</b>	<b>€</b>	<b>965,00</b>



### Elektrich-hydraulische schaarlift 600 kg

- Motor 230 V, 550 W
- Breedte oprijplaat 600 mm of 1.200 mm
- Afneembaar luik in de werktafel achterin
- Geleverd met set oprijplaten
- Met wielklem



<b>Order nr.</b>		<b>758725094</b> ●	<b>758725090</b> ●
Orig. nr.		ESB600S	ESB600W
Capaciteit	kg	600	600
Spanning	V	230	230
Vermogen	W	550	550
Afm. laadvlak	mm	<b>2.000 x 600</b>	<b>2.000 x 1.200</b>
Minimum hoogte	mm	180	180
Maximum hoogte	mm	935	935
Gewicht	kg	267,00	267,00
Afmetingen (l x b x h)	mm	2.000 x 600 x 180	2.000 x 1.200 x 180
<b>Prijs</b>	<b>€</b>	<b>1.495,00</b>	<b>1.695,00</b>

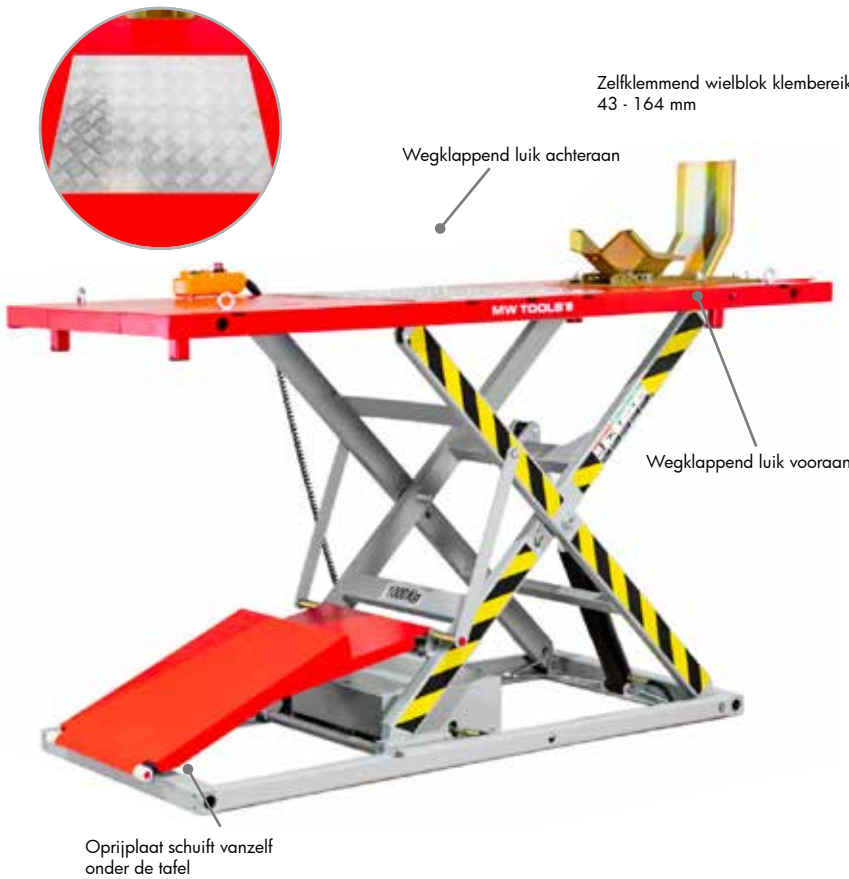

Zelfklemmend wielblok klembereik 43 - 164 mm

Wegklappend luik achteraan

Wegklappend luik vooraan

Oprijsplaat schuift vanzelf onder de tafel

**Elektro-hydraulische motor schaarlift 1 ton 800 mm breedte**

- Volledig elektrisch heffen en zakken, elektrische ontgrendeling
- Standaard werktafel 2.250 x 800 mm
- Extra hoog model met hefhoogte: 1.200 mm
- Draagbare afstandsbediening met magneet
- Ook geschikt voor wielen met grote remschijven.
- Geen compressor nodig

<b>Order nr.</b>		<b>758725142</b> ●
Orig. nr.		ESB1000S
Capaciteit	t	1
Spanning	V	230
Afmeting laadvlak	mm	2.250 x 800
Max. hoogte	mm	1.200
Min. hoogte	mm	180
Gewicht	kg	297,00
Afmetingen (l x b x h)	mm	2.250 x 800 x 180
<b>Prijs</b>	€	<b>1.965,00</b>

Zelfklemmend wielblok klembereik 43-164 mm



Wegklappend luik achteraan

Oprijsplaat schuift vanzelf onder de tafel

**Elektro-hydraulische motor schaarlift 1 ton 1.270 mm breedte**

- Volledig elektrisch heffen en zakken, elektrische ontgrendeling
- Werktafel 2.250 x 1.270 mm (met verbredingen gemonteerd)
- Werktafel 2.250 x 800 mm (basistafel)
- Extra hoog model met hefhoogte: 1.200 mm
- Draagbare afstandsbediening met magneet
- Ook geschikt voor wielen met grote remschijven.
- Geen compressor nodig

<b>Order nr.</b>		<b>758725143</b> ●
Orig. nr.		ESB1000W
Capaciteit	t	1
Spanning	V	230
Afmeting laadvlak	mm	2.250 x 1.270
Max. hoogte	mm	1.200
Min. hoogte	mm	180
Gewicht	kg	370,00
Afmetingen (l x b x h)	mm	2.250 x 1.270 x 180
<b>Prijs</b>	€	<b>2.249,00</b>

Zelfklemmend wielblok 90-150 mm



2 wegklappende zijluiken



Wegklappend luik

Met extra langere oprijplaat

Oprijplaat schuift vanzelf onder de tafel

### Elektro-hydraulische motor schaarlift 1 ton All-in one

Model met **tafelverbreeding, verlenging én verlengde oprijplaat**, geschikt voor alle types motoren met lage chassis, choppers, trikes, cross- en trailmotoren, sidecars, sportvoertuigen, quads, utilitaire voertuigen, terrein- en golfwagens, ATV's, elektrische fietsen, grasmaaiers, enz.

- Volledig elektrisch heffen en zakken, elektrische ontgrendeling
- Werktafel **2.800 x 1.650 mm** (met verbredingen én verlenging gemonteerd)
- Werktafel 2.250 x 1.650 mm (met verbredingen gemonteerd)
- Werktafel 2.250 x 800 mm (basistafel)
- Extra hoog model met hefhoogte: 1.200 mm

<b>Order nr.</b>		<b>758725151</b> ●
Orig. nr.		ESB1015PRO
Capaciteit	t	1
Spanning	V	230
Afmeting laadvlak	mm	2.800 x 1.650
Max. hoogte	mm	1.200
Min. hoogte	mm	180
Gewicht	kg	470,00
Afmetingen (l x b x h)	mm	2.800 x 1.650 x 180
<b>Prijs</b>	€	<b>3.039,00</b>

### Elektro-hydraulische motor schaarlift 600 kg extra laag

- Volledig elektrisch heffen en zakken
- **Extra lage tafel 75 mm**. 1 persoon kan moeiteloos zware moto's op de tafel zetten en in alle veiligheid naast de motor stappen.
- Lange werktafel **2.200 x 780 mm**
- **Aparte bedieningsunit**, deze kan naar keuze worden opgesteld tot op 3 meter
- **Geen perslucht**
- Geen vergrendelpunten (stopt op elke positie) nodig dankzij de 2 cilinder daalbeveiliging
- Aanduiden op de foto:
- Neerklappend inspectieluik achterin de tafel
- 4 verschuifbare oogbouten
- sterke RVS schuifrail
- Oprijplaat schuift vanzelf onder de tafel
- Zelfklemmend wielblok met groot klembereik 43-164 mm,
- Dubbele cilinder: geen vergrendelpunten

Zelfklemmend wielblok met groot klembereik 43-164 mm,

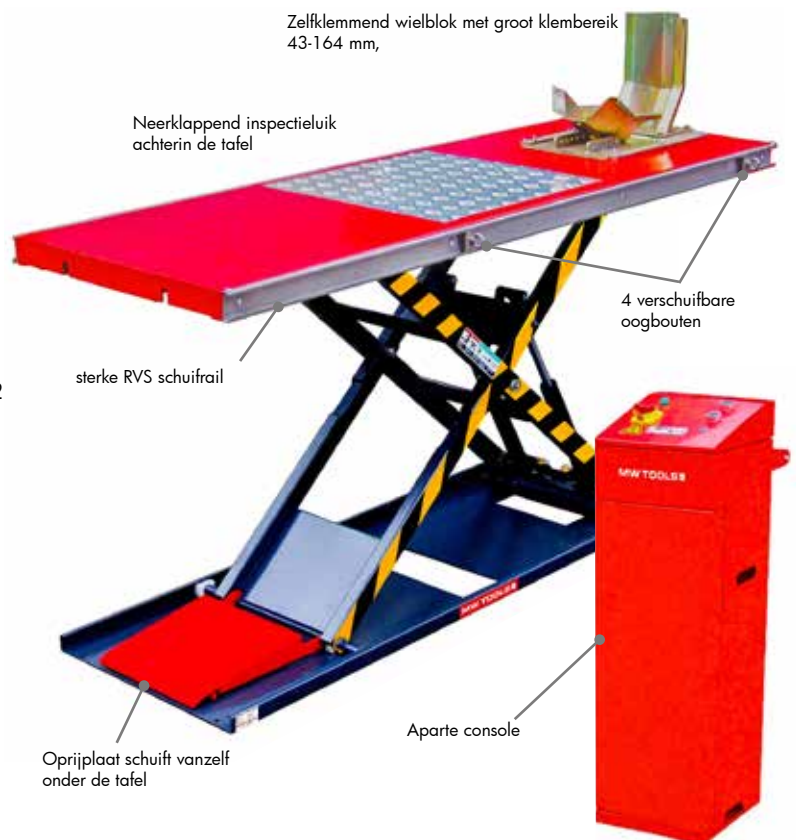

Neerklappend inspectieluik achterin de tafel

4 verschuifbare oogbouten

sterke RVS schuifrail

Aparte console

Oprijplaat schuift vanzelf onder de tafel

<b>Order nr.</b>		<b>758725135</b> ●
Orig. nr.		ESB600PRO
Capaciteit	kg	600
Spanning	V	230
Afmeting laadvlak	mm	2.200 x 780
Max. hoogte	mm	1.100
Min. hoogte	mm	75
Gewicht	kg	265,00
Afmetingen (l x b x h)	mm	2.200 x 780 x 75
<b>Prijs</b>	€	<b>2.029,00</b>

**Hydro-pneumatische motor schaarlift  
500 kg breedte 700 mm**



- Tafel van 2.200 x 700 mm
- Hydropneumatische voetpomp staat los van de brug en kan opgesteld worden naar keuze tot 1.8 m van de brug
- Verzinkte oprijplaat, intrekbaar. De rijplaat trekt zich bij het opliften terug onder de tafel, zodat er automatisch meer vrije ruimte komt rondom de brug ontstaat

<b>Order nr.</b>		<b>724564233</b>
Orig. nr.		O196/PI
Capaciteit	kg	500
Afmeting laadvlak	mm	2.200 x 700
Max. hoogte	mm	1.080
Min. hoogte	mm	190
Gewicht	kg	250,00
Afmetingen (l x b x h)	mm	2.930 x 915 x 190
<b>Prijs</b>	<b>€</b>	<b>2.325,00</b>

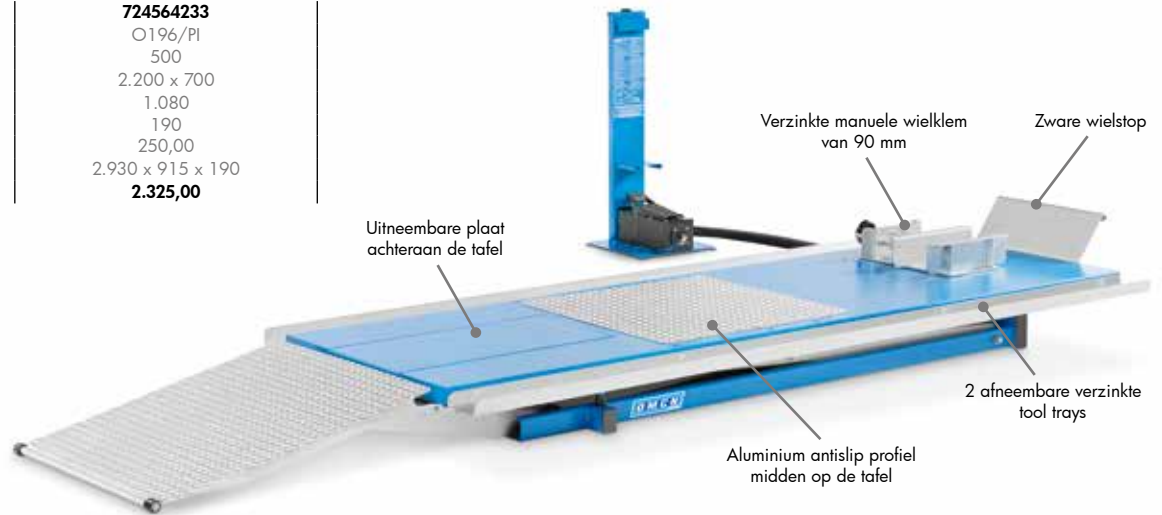

**Elektro-hydraulische motor schaarlift  
500 kg 1.000 mm breedte**



- Volledig elektrisch heffen en zakken
- Tafel van 2.200 x 1.000 mm
- Elektrische pomp met bedieningsbord staat los van de brug en kan opgesteld worden naar keuze tot 1,5 m van de brug
- Verzinkte oprijplaat, intrekbaar. De rijplaat trekt zich bij het opliften deels terug onder de tafel, zodat er automatisch meer vrije ruimte komt rondom de brug ontstaat

<b>Order nr.</b>		<b>724564226</b>
Orig. nr.		O196/MS
Capaciteit	kg	600
Spanning	V	3 x 400
Afmeting laadvlak	mm	2.200 x 1.000
Max. hoogte	mm	1.080
Min. hoogte	mm	190
Gewicht	kg	300,00
Afmetingen (l x b x h)	mm	2.930 x 1.000 x 190
<b>Prijs</b>	<b>€</b>	<b>3.349,00</b>

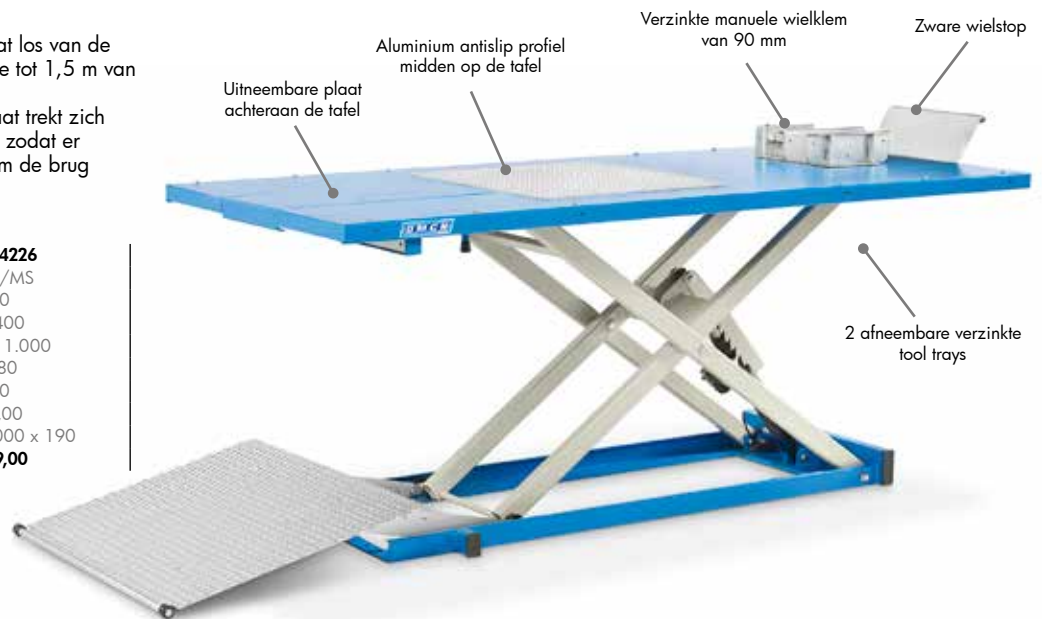

**Elektro-hydraulische motor schaarlift  
600 kg 1.500 mm breedte**



- Volledig elektrisch heffen en zakken
- Brede tafel van 2.200 x 1.500 mm
- De tafel extensies kunnen worden gedemonteerd tot 2.200 x 1.000 mm
- Elektrische pomp met bedieningsbord staat los van de brug en kan opgesteld worden naar keuze tot 1,5 m van de brug
- Verzinkte oprijplaat, intrekbaar. De rijplaat trekt zich bij het opliften deels terug onder de tafel, zodat er automatisch meer vrije ruimte komt rondom de brug ontstaat

<b>Order nr.</b>		<b>724564229</b>
Orig. nr.		O196/OS
Capaciteit	kg	600
Spanning	V	3 x 400
Afmeting laadvlak	mm	2.200 x 1.500
Max. hoogte	mm	1.080
Min. hoogte	mm	190
Gewicht	kg	350,00
Afmetingen (l x b x h)	mm	2930x1500 x190
<b>Prijs</b>	<b>€</b>	<b>3.489,00</b>

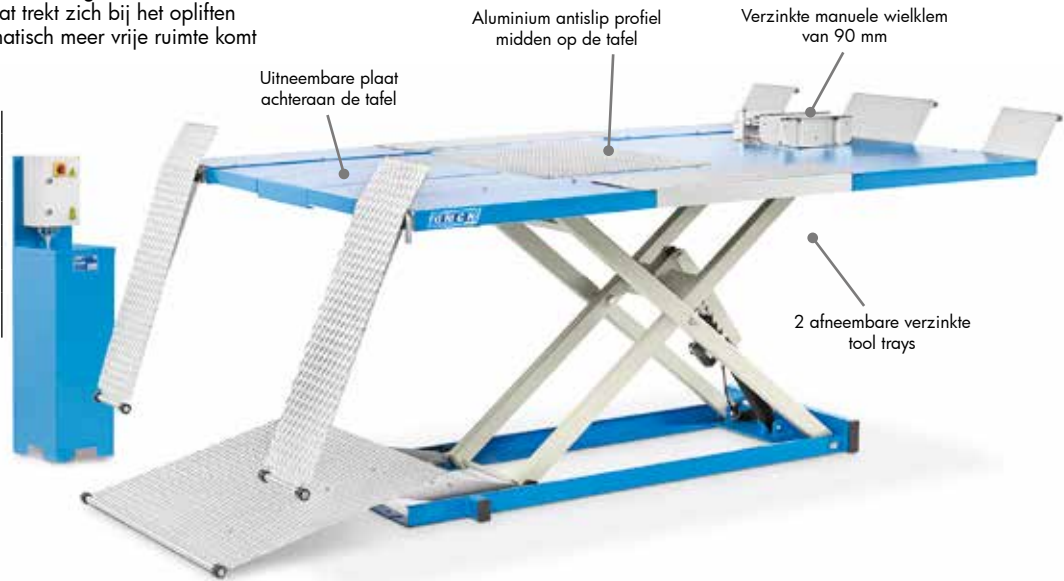

**Accessoires:**



**Wielklem 33 - 200 mm met hendel**

<b>Order nr.</b>		<b>758725009</b>
Orig. nr.		TPSLWK
<b>Prijs</b>	<b>€</b>	<b>63,50</b>



**Wielklem 90 - 150 mm zelfklemmend**

<b>Order nr.</b>		<b>758725158</b>
Orig. nr.		TPSLWK2
<b>Prijs</b>	<b>€</b>	<b>51,50</b>

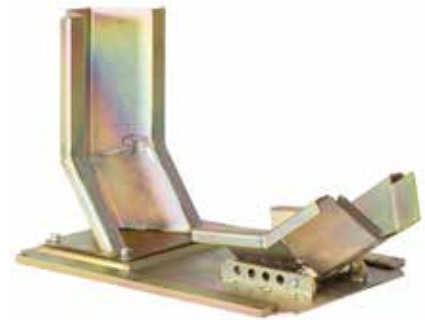

**Wielklem 33 - 200 mm zelfklemmend**

<b>Order nr.</b>		<b>758725159</b>
Orig. nr.		TPSLW3
<b>Prijs</b>	<b>€</b>	<b>145,00</b>



**Mini motor lift 500kg 95 - 460 mm**

<b>Order nr.</b>		<b>758725160</b>
Orig. nr.		TPSLML1
<b>Prijs</b>	<b>€</b>	<b>82,90</b>



**Motor paddockstand voorwielen 200 kg**

<b>Order nr.</b>		<b>729840213</b>
Orig. nr.		MWD020
<b>Prijs</b>	<b>€</b>	<b>41,90</b>









TSPL1510 / 1151

TSPL2135

TP4100

Elektrische schaarheftafels (0,8 < 1 t)

heftafel (l x b mm)		1300 x 820	1450 x 985	1450 x 1140	1700 x 1000	2000 x 1000
capaciteit (t)	hoogte (mm)				 TPSL08420	
0,8	4200					
1	860		 TPSL1150 / 1151	 TPSL1170 / 1171		
	990	 TPSL1100				
	1300					 TPSL1130
	1780	 TPSL1180				
	3000				 TPSL1300	





TPSL2110











TPSL6115



TPSL2185

Elektrische schaarheftafels (2 < 8 t)

heftafel (l x b mm)	1300 x 820	1600 x 1000	1700 x 1000	2000 x 1000	2000 x 1200	2200 x 1800	2500 x 820	3000 x 1200
capaciteit (t)								
hoogte (mm)								
2	1000	 TPSL2100					 TPSL2110	
	1300			 TPSL2135				
	1780	 TPSL2185						
	3000		 TPSL2300					
4	1050				 TPSL4100			
	1300					 TPSL4130		
6	1150	 TPSL6115						
8	1050							 TPSL8105

**Schaarheftafel 1 ton, H 860mm, 1450 x 985mm**

- **U-vormig oppervlak** van 1.450 x 985 mm, geschikt voor het inrijden met transpalletwagen
- Geen oprijplaat nodig, geen drempels of kantelgevaar tijdens het inrijden
- Traploos instelbare hoogte, steeds de optimale ergonomische werkhoogte
- **Aparte bedieningsconsole** op 24 V, elektrisch op en neer
- Geleverd met 4 hijsogen voor makkelijk transport van de tafel



**OPTIE**

Afdeklep met oprijplaat (set), geschikt voor het afdichten van U-type schaarheftafels.



<b>Order nr.</b>	<b>758701054</b>
Orig. nr.	TPSL1150OA
<b>Prijs</b>	<b>€ 295,00</b>

<b>Order nr.</b>	<b>758701052</b>	<b>758701053</b>
Orig. nr.	TPSL1150	TPSL1151
Spanning	V 3 x 400	230
Capaciteit	t 1	1
Max. hefhoogte	mm 860	860
Min. hefhoogte	mm 85	85
Afmetingen tafel	mm 1.450 x 985	1.450 x 985
Gewicht	kg 280,00	280,00
<b>Prijs</b>	<b>€ 2.195,00</b>	<b>2.195,00</b>

**Schaarheftafel 1 ton, H 860mm, 1450 x 1140mm**

- Groot tafelloppervlak van 1.450 x 1.140 mm, geschikt voor kleine voertuigen zoals grasmaaiers, zitmaaiers etc.
- **Met oprijplaat** en lage oprijhoogte van 85 mm
- Traploos instelbare hoogte, steeds de optimale ergonomische werkhoogte
- **Aparte bedieningsconsole** op 24 V, elektrisch op en neer
- Geleverd met 4 hijsogen voor makkelijk transport van de tafel



<b>Order nr.</b>	<b>758701055</b>	<b>758701087</b>
Orig. nr.	TPSL1170	TPSL1171
Spanning	V 3 x 400	230
Capaciteit	t 1	1
Max. hefhoogte	mm 860	860
Min. hefhoogte	mm 85	85
Afmetingen tafel	mm 1.450 x 1.140	1.450 x 1.140
Gewicht	kg 357,00	357,00
<b>Prijs</b>	<b>€ 2.155,00</b>	<b>2.155,00</b>

**Schaarheftafel 1 en 2 ton, H 1000mm, 1300 x 820mm**

- Traploos instelbare hoogte, steeds de optimale ergonomische werkhoogte
- Aparte stuurseenheid op 24 V, met 3 meter kabel



Aparte stuurseenheid op 24 V, met 3 meter kabel



Order nr.		758701049 ●	758701050 ●
Orig. nr.		TPSL1100	TPSL2100
Spanning	V	230	230
Capaciteit	t	1	2
Max. hefhoogte	mm	990	1.000
Min. hefhoogte	mm	205	230
Afmetingen tafel	mm	1.300 x 820	1.300 x 820
Gewicht	kg	160,00	235,00
<b>Prijs</b>	<b>€</b>	<b>1.695,00</b>	<b>1.735,00</b>

**Schaarheftafel 1 en 2 ton, H 1300mm, 2000 x 1000mm**

- **Lange werktafel van 2.000 x 1.000 mm**
- Deze extra lange schaarheftafel is geschikt voor de assemblage en productie van lange of meerdere werkstukken.
- Traploos instelbare hoogte, steeds de optimale ergonomische werkhoogte
- Aparte stuurseenheid op 24 V, met 3 meter kabel
- Geleverd met 4 hijsogen voor makkelijk transport van de tafel

**NEW**



Aparte stuurseenheid op 24 V, met 3 meter kabel



Order nr.		758701071 ●	758701081 ●
Orig. nr.		TPSL1130	TPSL2135
Spanning	V	230	230
Capaciteit	t	1	2
Max. hefhoogte	mm	1.300	1.300
Min. hefhoogte	mm	240	250
Afmetingen tafel	mm	2.000 x 1.000	2.000 x 1.000
Gewicht	kg	223	235,00
<b>Prijs</b>	<b>€</b>	<b>2.145,00</b>	<b>2.245,00</b>

**Schaarheftafel 4 ton, H 1050mm, 2000 x 1200mm**

- Lange werktafel van 2.000 x 1.200 mm
- Deze extra lange schaarheftafel is geschikt voor de assemblage en productie van lange of meerdere werkstukken.
- Traploos instelbare hoogte, steeds de optimale ergonomische werkhogte
- Aparte stuurseenheid op 24 V, met 3 meter kabel
- Geleverd met 4 hijsogen voor makkelijk transport van de tafel



Aparte stuurseenheid op 24 V, met 3 meter kabel

<b>Order nr.</b>		<b>758701069</b>
Orig. nr.		TPSL4100
Spanning	V	3 x 400
Capaciteit	t	4
Max. hefhoogte	mm	1.050
Min. hefhoogte	mm	240
Afmetingen tafel	mm	2.000 x 1.200
Gewicht	kg	405,00
<b>Prijs</b>	<b>€</b>	<b>1.969,00</b>

**Schaarheftafel 4 ton, H 1300mm, 2200 x 1800mm**

**NEW**

- Lange werktafel van 2.200 x 1.800 mm
- Deze zware en quasi vierkante schaarheftafel is geschikt voor de assemblage en productie van werkstukken, of als laad-los platform..
- Traploos instelbare hoogte, steeds de optimale ergonomische werkhogte
- Aparte stuurseenheid op 24 V, met 3 meter kabel
- Geleverd met 4 hijsogen voor makkelijk transport van de tafel



Aparte stuurseenheid op 24 V, met 3 meter kabel

<b>Order nr.</b>		<b>758701083</b>
Orig. nr.		TPSL4130
Spanning	V	3 x 400
Capaciteit	t	4
Max. hefhoogte	mm	1.300
Min. hefhoogte	mm	350
Afmetingen tafel	mm	2.200 x 1.800
Gewicht	kg	655,00
<b>Prijs</b>	<b>€</b>	<b>3.539,00</b>

**Schaarheftafel 2 ton, H 1000mm, 2500 x 820mm**

- **Lange werktafel van 2.500 x 820 mm**
- Deze extra lange en smalle schaarheftafel is ontwikkeld voor de assemblage en productie van langwerpige werkstukken zoals trappen, balustrades, frames, etc.
- Traploos instelbare hoogte, steeds de optimale ergonomische werkhoogte
- Aparte stuurseenheid op 24 V, met 3 meter kabel
- Geleverd met 4 hijsogen voor makkelijk transport van de tafel



<b>Order nr.</b>		<b>758701072</b> ●
Orig. nr.		TPSL2110
Spanning	V	230
Capaciteit	t	2
Max. hefhoogte	mm	1.000
Min. hefhoogte	mm	205
Afmetingen tafel	mm	2.500 x 820
Gewicht	kg	265,00
<b>Prijs</b>	<b>€</b>	<b>2.355,00</b>

**Schaarheftafel 8 ton, H 1050mm, 3000 x 1200mm**

**NEW**

- **Lange werktafel van 3.000 x 1.200 mm**
- Deze extra lange en zware schaarheftafel is geschikt voor de assemblage en productie van grote en zware werkstukken. Ook geschikt als laad- en los platform.
- Traploos instelbare hoogte, steeds de optimale ergonomische werkhoogte
- Aparte stuurseenheid op 24 V, met 3 meter kabel
- Geleverd met 4 hijsogen voor makkelijk transport van de tafel



Aparte stuurseenheid op 24 V, met 3 meter kabel



<b>Order nr.</b>		<b>758701085</b> ●
Orig. nr.		TPSL8105
Spanning	V	3 x 400
Capaciteit	t	8
Max. hefhoogte	mm	1.050
Min. hefhoogte	mm	240
Afmetingen tafel	mm	3.000 x 1.200
Gewicht	kg	705,00
<b>Prijs</b>	<b>€</b>	<b>4.439,00</b>

### Schaarheftafel 6 ton, H 1150mm, 1600 x 1000mm

- Traploos instelbare hoogte, steeds de optimale ergonomische werkhoogte
- Aparte stuurseenheid op 24 V, met 3 meter kabel



Aparte stuurseenheid op 24 V, met 3 meter kabel



<b>Order nr.</b>		<b>758701084</b> ●
Orig. nr.		TPSL6115
Spanning	V	3 x 400
Capaciteit	t	6
Max. hefhoogte	mm	1.150
Min. hefhoogte	mm	390
Afmetingen tafel	mm	1.600 x 1.000
Gewicht	kg	540,00
<b>Prijs</b>	€	<b>3.439,00</b>

### Schaarheftafel 0,8 ton, H 4200mm, 1700 x 1000mm

- Maximale hefhoogte van het werkvlak: 4.200 mm. Uitstekend geschikt voor opbouw of inbouw in productielijnen, het heffen van hogere werkstukken, het overbruggen verdiepingen, of voor andere maatwerk toepassingen.
- Hef tijd: 70-80 seconden
- Aparte stuurseenheid op 24 V, met 3 meter kabel



Aparte stuurseenheid op 24 V, met 3 meter kabel



<b>Order nr.</b>		<b>724563079</b> ●
Orig. nr.		TPSL08420
Spanning	V	800
Capaciteit	t	0,8
Max. hefhoogte	mm	710
Min. hefhoogte	mm	4.200
Afmetingen tafel	mm	1.700 x 1.000
Gewicht	kg	548,00
<b>Prijs</b>	€	<b>2.095,00</b>

**Schaarheftafel 1 en 2 ton, H 1780mm, 1300 x 820mm**

- Maximale hefhoogte van het werkvlak: 1.780 mm. Deze schaarheftafel is met zijn hoog bereik uitstekend geschikt voor opbouw of inbouw in productielijnen, het heffen van hogere werkstukken, het overbruggen verdiepingen, of voor andere maatwerk toepassingen.
- Hef tijd: 15-25 seconden
- Aparte stuur eenheid op 24 V, met 3 meter kabel.
- Geleverd met 4 hijsogen voor makkelijk transport van de tafel



Aparte stuur eenheid op 24 V, met 3 meter kabel

Order nr.		758701065 ●	758701082 ●
Orig. nr.		TPSL1180	TPSL2185
Spanning	V	230	230
Capaciteit	t	1	2
Max. hefhoogte	mm	1.780	1.780
Min. hefhoogte	mm	305	360
Afmetingen tafel	mm	1.300 x 820	1.300 x 850
Gewicht	kg	210,00	210,00
Prijs	€	1.945,00	2.235,00

**Schaarheftafel 1 en 2 ton, H 3000 mm, 1700 x 1000mm**

- Maximale hefhoogte van het werkvlak: 3.000 mm. Deze schaarheftafel is met zijn hoog bereik uitstekend geschikt voor opbouw of inbouw in productielijnen, het heffen van hogere werkstukken, het overbruggen verdiepingen, of voor andere maatwerk toepassingen.
- Groot gedimensioneerde tafel van 1.000 x 1.700 mm
- Hef tijd: 35-45 seconden
- Aparte stuur eenheid op 24 V, met 3 meter kabel
- Geleverd met 4 hijsogen voor makkelijk transport van de tafel



Aparte stuur eenheid op 24 V, met 3 meter kabel

Order nr.		758701067 ●	758701068 ●
Orig. nr.		TPSL1300	TPSL2300
Spanning	V	230	230
Capaciteit	t	1	2
Max. hefhoogte	mm	3.000	3.000
Min. hefhoogte	mm	470	560
Afmetingen tafel	mm	1.700 x 1.000	1.700 x 1.000
Gewicht	kg	450,00	450,00
Prijs	€	3.445,00	4.195,00

**Mobiele elektrische accu-/schaarheftafel 1,5 ton, met 1 werktafel**

**NEW**

Basismodel met **vaste tafel van 800x1050mm**

Allround mobiele schaarheftafel voor het werken op ergonomische hoogte in constructiewerkplaatsen, onderhoudsateliers, garage, logistiek, productielijnen, enz.

- Elektrisch heffen/zakken, handmatig verplaatsen (halfelektrisch)
- Hefhoogte 1540mm
- Robuuste schaarheftafel met capaciteit 1500 kg
- Mobiel en wendbaar, met transporthendel
- Traploos instelbare hoogte, steeds op ergonomische werkhoogte
- Ingebouwde accu 12V. Geen stroomkabels nodig tijdens het werken
- Achterwielen  $\varnothing 160\text{mm}$  en stuurhendel type 'palletwagen', met 180° draaicirkel voor een optimale wendbaarheid van de tafel
- 360° draaibare, geremde voorwielen  $\varnothing 152\text{mm}$ . Draaiblokkeerfunctie voor beweging in rechte lijn vooruit/achteruit en links/rechts



**Mobiele elektrische accu-/schaarheftafel 1,5 ton met 2 werktafels**

**NEW**

- 1 vaste tafel van 800x1050mm
- 1 opnametafel 800-932x600mm voor componenten, **transmissies**, motoren, differentieel, versnellingsbakken, accupakketten, etc.
- Hefhoogte 1800mm

Deze accuheftafel is ontwikkeld voor garages, constructiewerkplaatsen, onderhoudsateliers, enz.

**Kenmerken van de opnametafel:**

- Uitschuifbaar van 800-932mm
- Compact bemeten, voor de vrije toegang tot het voertuig
- Kantelbaar, de tafel kan tot 30mm kantelen in alle richtingen, wat een zeer nauwkeurige positionering toelaat.
- Montagesleuven voor bouten, gereedschappen, etc.
- 4 bevestigingsogen voor spanriemen

**2**



**INCLUSIEF**

**WTE1500**

**Opnametafel**





**Mobiele elektrische accu-/schaarheftafel 1,5 ton, met 3 werktafels**

**NEW**

- 1 vaste tafel van 800x1050mm
- 1 opnametafel 800-932x600mm voor componenten, **transmissies**, motoren, differentieel, versnellingsbakken, accupakketten, etc.
- 1 batterijtafel 800x1500mm voor de montage van o.a. **accupakketten**, lithiumaccu's en andere grote accu's van elektrische voertuigen

Deze accuheftafel is ontwikkeld voor garages, constructiewerkplaatsen, onderhoudsateliers, enz.

**Kenmerken van de opnametafel:**

- Uitschuifbaar van 800-932mm
- Compact bemeten, voor de vrije toegang tot het voertuig
- Kantelbaar, de tafel kan tot 30mm kantelen in alle richtingen, wat een zeer nauwkeurige positionering toelaat.
- Montagesleuven voor bouten, gereedschappen, etc.
- 4 bevestigingsogen voor spanriemen

**Kenmerken van de batterijtafel:**

- Geschikt voor de grootste accupakketten
- Schuift vrij in alle richtingen, zodat de montage soepel verloopt. Een handklem blokkeert de gewenste positie.
- De accutafel is bekleed met een isolerende topklaag
- Kantelbaar, de tafel kan tot 30mm kantelen in alle richtingen
- Montagesleuven voor bouten, gereedschappen, enz.
- 4 Bevestigingsogen voor spanriemen



**INCLUSIEF**



**WTE1500**



**Batterijtafel**



**Opnametafel**

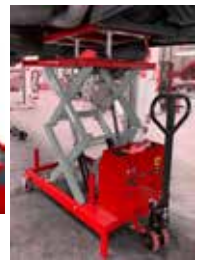

Order nr.		1	2	3
Orig. nr.		748623130 ●	748623131 ●	748623133 ●
Capaciteit		WTE1500	WTE1500T	WTE1500TB
Vermogen	kg	1500	1500	1500
Afmetingen vaste tafel	kW	1,6	1,6	1,6
Afmetingen opname tafel	mm	800 x 1050	800 x 1050	800 x 1050
Afmetingen batterijtafel	mm	-	800 - 932 x 600	800 - 932 x 600
max. hoogte	mm	-	-	800 x 1500
min. hoogte	mm	1540	1800	1800
Hefduur	mm	595	595	595
Gewicht	s	30	30	30
Afmetingen (l x b x h)	kg	303	44	43
Prijs	mm	1.670 x 836 x 595	1.670 x 836 x 595	1.670 x 836 x 595
	€	2.509,00	3.115,00	3.439,00



**Mobiele elektrische heftafel 500 kg hoogte 950 mm**

Mobiele elektrische heftafel met hefhoogte 950 mm en tafel van 1.010 x 520 mm.

Allround mobiele schaar tafel voor het werken op ergonomische hoogte in constructiewerkplaatsen, onderhoudsateliers, garage, logistiek, productielijnen, assemblage, enz

- Elektrisch heffen/zakken, handmatig verplaatsen (halfelektrisch)
- Hefcapaciteit: 500 kg
- Hefhoogte: 450 mm tot 950 mm, traploos instelbaar
- Werktafel van 1.010 x 520 mm
- **Ingebouwde accu 12V.** Geen stroomkabels nodig tijdens het werken
- Compact, mobiel en wendbaar model
- 55 hef beurten met volle accu onder volle last (500 kg)
- 2 grote vaste voorwielen ø 150 mm, 360° draaibare achterwielen ø 150 mm met rem en voetbescherming



**Mobiele elektrische heftafel 500 kg hoogte 1.618 mm**

Mobiele elektrische heftafel met hefhoogte 1.618 mm en tafel van 1.010 x 520 mm.

Hoog model mobiele schaar tafel met dubbele schaar, voor het werken op ergonomische hoogte in constructiewerkplaatsen, onderhoudsateliers, garage, logistiek, productielijnen, assemblage, enz

- Hoog model met hefhoogte 1.618 mm
- Elektrisch heffen/zakken, handmatig verplaatsen (halfelektrisch)
- Hefcapaciteit: 500 kg
- Hefhoogte: 495 mm tot 1.618 mm, traploos instelbaar. Hoog model met dubbele schaar.
- Werktafel van 1.010 x 520 mm
- **Ingebouwde accu 12V.** Geen stroomkabels nodig tijdens het werken
- Compact, mobiel en wendbaar model
- 40 hef beurten met volle accu onder volle last (500 kg)
- 2 grote vaste voorwielen ø 150 mm, 360° draaibare achterwielen ø 150 mm met rem en voetbescherming

**Order nr.**  
Orig. nr.  
Vermogen  
Spanning  
Afmetingen laadvlak  
Max. hoogte  
Min. hoogte  
Capaciteit  
Hefduur  
Duurtijd zakken  
Gewicht  
Afmetingen (l x b x h)  
**Prijs**

kW  
V  
mm  
mm  
mm  
kg  
s  
s  
kg  
mm  
€

**1**  
**758701109** ●  
WTE50010  
1,6  
230  
1.010 x 520  
950  
450  
500  
10  
12  
148,00  
1.230 x 520 x 950  
**1.429,00**

**2**  
**758701122** ●  
WTE50016  
1,6  
230  
1.010 x 520  
1.618  
495  
500  
15  
18  
198,00  
1.230 x 520 x 950  
**1.559,00**



**Zelfrijdende elektrische heftafel 500 kg hoogte 1.000 mm**

Zelfrijdende elektrische heftafel met hefhoogte 1.000 mm en tafel van 1.020 x 610 mm.

Gemotoriseerd model met dubbele schaar, voor het werken op ergonomische hoogte in constructiewerkplaatsen, onderhoudsateliers, garage, logistiek, productielijnen, assemblage, enz

- Volledig gemotoriseerd: elektrisch heffen, zakken én rijden
- Hefcapaciteit: 500 kg
- Hefhoogte: 460 mm tot 1.000 mm, traploos instelbaar. Model met dubbele schaar.
- Werktafel van 1.020 x 610 mm
- **Ingebouwde accu 12V.** Geen stroomkabels nodig tijdens het werken
- 55 hef beurten met volle accu onder volle last (500 kg)
- 2 grote vaste voorwielen ø 200 mm, 180° draaibare achterwielen ø 200 mm



**Zelfrijdende elektrische heftafel 910 kg hoogte 1.850 mm**

Zelfrijdende elektrische heftafel met hefhoogte 1.850 mm en tafel van 1.020 x 610 mm.

Hoog model gemotoriseerde heftafel met dubbele schaar, voor het werken op ergonomische hoogte in constructiewerkplaatsen, onderhoudsateliers, garage, logistiek, productielijnen, assemblage, enz

- Volledig gemotoriseerd: elektrisch heffen, zakken én rijden
- Hefcapaciteit: 910 kg
- Hefhoogte: 520 mm tot 1.850 mm, traploos instelbaar. Model met dubbele schaar.
- Werktafel van 1.020 x 610 mm
- **Ingebouwde accu 12V.** Geen stroomkabels nodig tijdens het werken
- 40 hef beurten met volle accu onder volle last (910 kg)
- 2 grote vaste voorwielen ø 200 mm, 180° draaibare achterwielen ø 200 mm

**Order nr.**  
 Orig. nr.  
 Vermogen  
 Spanning  
 Afmetingen laadvlak  
 Max. hoogte  
 Min. hoogte  
 Capaciteit  
 Hefduur  
 Duurtijd zakken  
 Gewicht  
 Afmetingen (l x b x h)  
**Prijs**

kW  
 V  
 mm  
 mm  
 mm  
 kg  
 s  
 s  
 kg  
 mm  
 €

**1**  
**758701110** ●  
 WTE50010T  
 0,8  
 230  
 1.020 x 610  
 1.000  
 460  
 500  
 5,5  
 13  
 220,00  
 1.400 x 670 x 1.000  
**2.809,00**

**2**  
**758701111** ●  
 WTE90018T  
 0,8  
 230  
 1.020 x 610  
 1.850  
 520  
 910  
 15  
 30  
 250,00  
 1.400 x 670 x 1.850  
**3.205,00**



**Mobiele schaarhefbrug 3 ton hefhoogte 1.287 mm**

Compacte en verplaatsbare autolift voor werken aan banden en remmen, schadeherstel, lak- en spuitwerk, inspecties, belettering, afsputten en poetsen van voertuigen, enz.

- Capaciteit 3 t
- Hefbereik 124 < 1.287 mm
- Mobile lift, verplaatsbaar met de pomprolley
- Volledig elektrisch heffen/zakken, geen compressor nodig
- Steunpunten met groot hefbereik: maximale lengte 1.800mm, maximale breedte 1.580 mm.
- Elektrische ontgrendeling van de veiligheidspal. De daalknop doet de machine volledig elektrisch ontgrendelen en zakken, er is geen manuele actie nodig
- Geleverd met 2 sets rubber pads: standaard 40 mm (personenwagens) en hoge 102 mm (SUV, bestelwagens)

<b>Order nr.</b>		<b>758725110</b> ●
Orig. nr.		MSL305M
Capaciteit	t	3
Vermogen	kW	2,2
Spanning	V	230
Afmetingen laadvlak	mm	1.800 x 158
Max. hoogtemm	mm	1.287
Min. hoogtemm	mm	124
Hefduur	s	30
Gewicht	kg	420,00
Afmetingen (l x b x h)	mm	1.600 x 1.500 x 980
<b>Prijs</b>	<b>€</b>	<b>1.599,00</b>

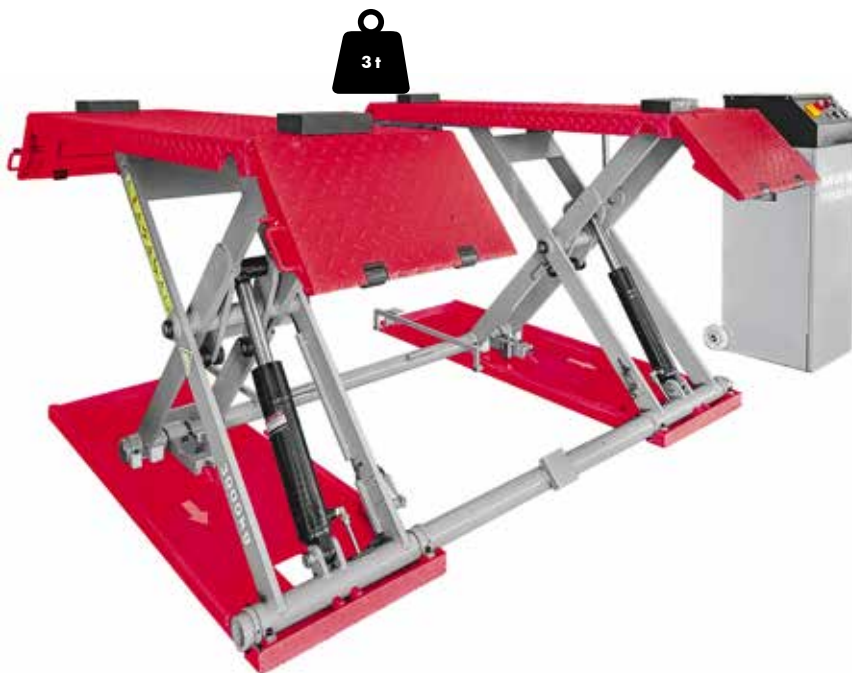

**Schaarhefbrug 3 ton hefhoogte 1.000 mm**

- Capaciteit 3 t
- Hefbereik 110 < 1.000 mm
- Platformlengte 1.400 < 2.012m. De 4 opprijplaten kunnen vlak gezet worden, en belast op volle capaciteit (3.000kg)
- Ook geschikt voor voertuigen met lange chassis en wielbasis tot 3000mm
- Volledig elektrische bediening van zakken/heffen
- Mechanische beveiliging met elektrische ontgrendeling
- Voetbeveiliging: veiligheidsknop, geluidssignaal en vertraagd zakken onder 300 mm hoogte
- Mechanische synchronisatie tussen de 2 scharen met een mechanische verbinding
- Mobile kit met wielen en trekhendel, voor het verplaatsen van de brug (art. 758725113)

<b>Order nr.</b>		<b>758725111</b> ●
Orig. nr.		SL305
Capaciteit	t	3
Vermogen	kW	2,2
Spanning	V	3 x 400
Afmetingen laadvlak	mm	1.400 x 2.012 x 460
Max. hoogte	mm	1.000
Min. hoogte	mm	110
Vaste tafel	mm	1.050 x 800
Hefduur	s	10
Gewicht	kg	540,00
Afmetingen (l x b x h)	mm	2.010 x 1.760 x 960
<b>Prijs</b>	<b>€</b>	<b>2.349,00</b>

<b>Order nr.</b>		<b>758725112</b> ●
Orig. nr.		SL305M
Capaciteit	t	3
Vermogen	kW	2,2
Spanning	V	230
Afmetingen laadvlak	mm	1.400 x 2.012 x 460
Max. hoogte	mm	1.000
Min. hoogte	mm	110
Vaste tafel	mm	1.050 x 800
Hefduur	s	15
Gewicht	kg	540,00
Afmetingen (l x b x h)	mm	2.010 x 1.760 x 960
<b>Prijs</b>	<b>€</b>	<b>2.399,00</b>



**Schaarhefbrug 3 ton hefhoogte 1.900 mm**

- Capaciteit: 3 t
- Hefbereik: 105 < 1.900 mm
- 4 cilinders: dubbele cilinders per platform beveligen de brug hydraulisch tegen zakken (Italiaans concept)
- Geen perslucht nodig, geen mechanische vergrendeling
- Platformlengte 1.495 < 2.025 mm. De 4 oprijplaten kunnen vlak gezet worden op 2.025 mm lengte, en belast op volle capaciteit (3 t)
- Direct zakken zonder ontgrendelen. Zeer precies positioneren van de brughoogte is mogelijk, omdat er geen mechanische vergrendelpunten worden gebruikt.
- Volautomatische synchronisatie met optische sensoren

**Kenmerken:**

- Geen verbinding tussen de tafels, vrije doorgang
- Vrije breedte tussen de platformen 800 mm
- Veiligheidsklep tegen overbelasting van het oliecircuut
- Voetbeveiliging: geluidssignaal en vertraagd zakken onder 350 mm hoogte
- Geluidsniveau : 70 db

**Geleverd met:**

- 4 rubber blokken 162 x 102 x 25 mm
- Aparte bedieningsconsole op 24 V laagspanning met 1,9 meter kabelgoot

**Order nr.**

Orig. nr.  
Capaciteit  
Vermogen  
Spanning  
Afmetingen laadvlak  
Max. hoogte  
Min. hoogte  
Hefduur  
Gewicht  
Afmetingen (l x b x h)  
**Prijs**

t  
kW  
V  
mm  
mm  
mm  
s  
kg  
mm  
€

**758725114 ●**

SL305U  
3  
3  
3 x 400  
1.495 x 2.025 x 595  
1.900  
105  
45  
820,00  
2.050 x 2.020 x 1.850  
**3.195,00**

**758725115 ●**

SL305UM  
3  
3  
230  
1.495 x 2.025 x 595  
1.900  
105  
45  
820,00  
2.050 x 2.020 x 1.850  
**3.295,00**

**Optie voor SL305/SL305M:  
Mobiele kit**



**Order nr.**  
Orig. nr.  
**Prijs**

€

**758725113 ●**  
SL305MKM  
**129,00**

**Accessoires:  
Universele rubber blok**



**Order nr.**  
Orig. nr.  
Afmetingen (l x b x h)  
**Prijs**

mm  
€

**724563109 ●**  
SLRUB35  
160 x 120 x 35  
**14,90**

**724563108 ●**  
SLRUB75  
160 x 120 x 75  
**17,50**

**Mobiele 1-kolom hefbrug 2,5 ton**

- Hydraulische brug met elektrische bediening
- Manuele ontgrendeling voor het zakken
- Stabiele gelaste stalen constructie laat toe de brug op elke vlakke ondergrond direct te gebruiken. Vastmaken aan de grond is niet nodig
- Laat toe om het portier volledig te openen aan de kant van de chauffeur
- Automatische mechanische vergrendeling met tijdens het heffen
- 24 V controlebox op zeer veilige laagspanning
- Lage grondplaat van 40 mm tussen de 2 kolommen
- 2 telescopische armen achteraan, en 2 vooraan, laten toe om de rubber steunpads in te stellen voor een breed scala aan voertuigen
- Instelbare rubberen draagpads met minimale hoogte van 125 mm
- Hydraulische werking met cilinder (onderhoudsarm)
- Motor met hydraulische unit - pomp met tank op de achterzijde van de kolom
- Spatwaterdichte elektrische kast (IP54)
- Voetbescherming op de 4 hefarmen



**Wordt geleverd met:**

- Set van 8 stalen extensies (4 x 75 mm en 4 x 150 mm) voor het verhogen van de hefpunten
- Wielen en hendel voor het verplaatsen van de brug

<b>Order nr.</b>		<b>724562902</b>
Orig. nr.		MHB125
Capaciteit	t	2,5
Vermogen	kW	2,2
Spanning	V	230
Maximum hoogte	mm	1.820
Minimum hoogte	mm	125
Maximum breedte voertuig	mm	2.500
Hefduur	s	50
Duurtijd zakken	s	26
Gewicht	kg	857,00
Afmetingen (l x b x h)	mm	1.750 x 1.340 x 2.610
<b>Prijs</b>	<b>€</b>	<b>3.295,00</b>

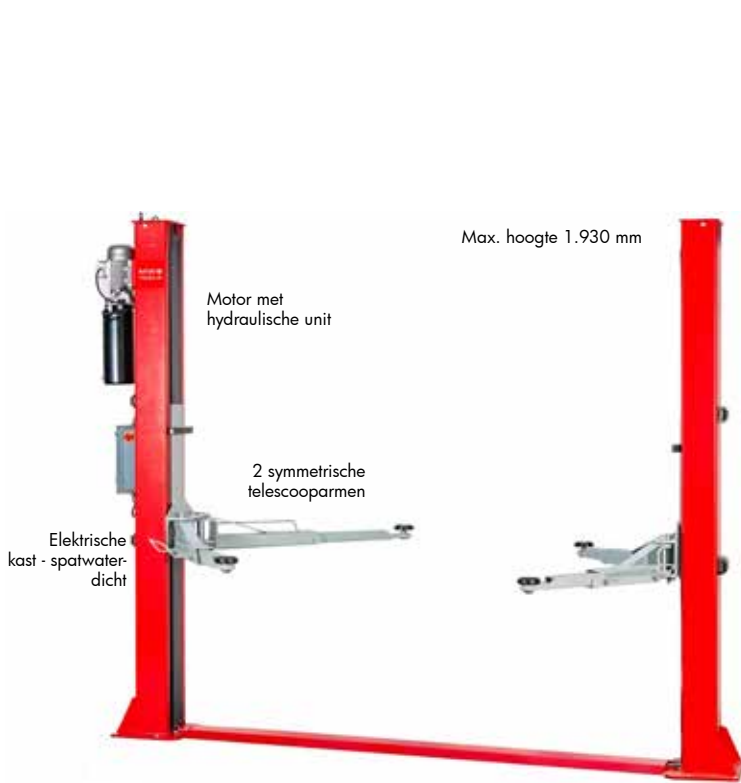

Elektrisch op/neer



Perslucht koppeling

230 V stekker

Max. hoogte 1.930 mm

Motor met hydraulische unit

2 symmetrische telescooparmen

Elektrische kast - spatwaterdicht

**2-koloms hefbrug 4 ton**

- In hoek verstelbare hefarmen met blokkering
- Extra vlakke grondplaat van 40mm tussen de 2 hefarmen
- 2 asymmetrische draagarmen voor het wijder openen van auto's

<b>Order nr.</b>		<b>724563060</b>	<b>724563058</b>
Orig. nr.		HB240	HB240M
Capaciteit	t	<b>4</b>	<b>4</b>
Vermogen	kW	2,2	2,2
Spanning	V	<b>3 x 400</b>	<b>1 x 230</b>
Maximum hoogte	mm	1.930	1.930
Maximum breedte voertuig	mm	2.500	2.500
Gewicht	kg	630,00	630,00
Afmetingen (l x b x h)	mm	3.426x700x2.824	3.426x700x2.824
<b>Prijs</b>	<b>€</b>	<b>2.029,00</b>	<b>2.029,00</b>

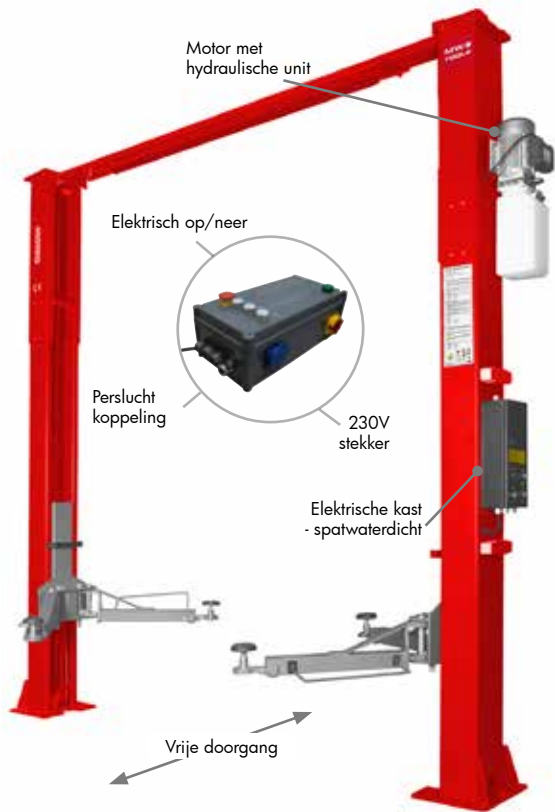

**2-koloms hefbrug 4 ton, met bovenverbinding**

- De vloer onder de brug blijft helemaal vrij om te werken
- Stabiel bovenverbinding zorgt voor een rigide brugconstructie
- Mechanische eindeloopschakelaar bij het bereiken van het hoogste punt
- Het heffen stopt onmiddellijk bij het aanraken van de veiligheid op de bovenverbinding
- 2 symmetrische telescooparmen, ook geschikt voor zwaardere en langere voertuigen
- Elektrische bediening met op/neer knop
- Mechanische valbeveiliging met automatische ontgrendeling tijdens het zakken
- Instelbare rubberen draagsteunen met minimale hoogte van 90 mm
- Rubber doppen beschermen het chassis en verminderen de trillingen
- Industriële motor

<b>Order nr.</b>		<b>724563132</b> ●	<b>724563128</b> ●
Orig. nr.		HB240MCF	HB240CF
Capaciteit	t	<b>4</b>	<b>4</b>
Vermogen	kW	2,2	2,2
Spanning	V	<b>230</b>	<b>3x400</b>
Maximum hoogte	mm	1.960	1.960
Maximum breedte voertuig	mm	2.780	2.780
Gewicht	kg	600,00	600,00
Afmetingen (l x b x h)	mm	3.365 x 700 x 3.740	3.365 x 700 x 3.740
<b>Prijs</b>	€	<b>2.359,00</b>	<b>2.359,00</b>



**2-koloms hefbrug 5,5 ton**

Deze brede en zware brug geeft vlot doorgang aan grote voertuigen zoals bestelwagens, SUV's, terreinwagens, minibussen, etc. Doordat de brug werkt met een onderverbinding, is er geen limiet voor de hoogte van de voertuigen.

- Volledig elektrische bediening van het heffen en het dalen
- Geschikt voor brede voertuigen: breedte tot 3022 mm
- 3-voudige telescopische hefarmen met een groot hefbereik. Geschikt voor het heffen van zowel kleine als grote voertuigen met een grote afstand tussen de krikpunten zoals mobilhomes, bestelwagens, lichte vrachtauto's, enz.
- Hefarmen met in hoogte verstelbare rubber doppen 100 – 160 mm
- Minimum hoogte 100 mm, ook geschikt voor auto's met lage ophanging
- Mechanische valbeveiliging wordt automatisch geactiveerd tijdens het heffen
- 2 hydraulische cilinders voor hoge kwaliteit, voor soepel heffen en zakken
- Voetbescherming op de hefarmen voorkomt letsel bij het dalen van de lift

<b>Order nr.</b>		<b>724562895</b> ●
Orig. nr.		HB250M
Capaciteit	t	5,5
Vermogen	kW	3,0
Spanning	V	1 x 230V
Maximum hoogte	mm	1.945
Minimum hoogte	mm	165
Maximum breedte voertuig	mm	3.022
Hefduur	s	55
Duurtijd zakken	s	25
Gewicht	kg	905,50
Afmetingen (l x b x h)	mm	3.980 x 520 x 2.850
<b>Prijs</b>	€	<b>3.295,00</b>

**Wordt geleverd met:**

- Motor met hydraulische unit - pomp met reservoir
- Elektrische kast IP54
- Rubberen deurbeschermingen op beide kolommen
- CE certificaat en handleiding

**Optie:**



**Set van 4 adaptors voor HB250M**

Met deze set kunnen de rubber hijspunten van de 2-kolomsbrug worden verhoogd, voor het liften van hogere voertuigen tot op maximale hefhoogte van de brug (1945mm).

<b>Order nr.</b>		<b>724562893</b> ●	<b>724562892</b> ●
Orig. nr.		HB250M70A	HB250M100A
Hoogte	mm	70	100
<b>Prijs</b>	€	<b>185,00</b>	<b>249,00</b>

**NEW**

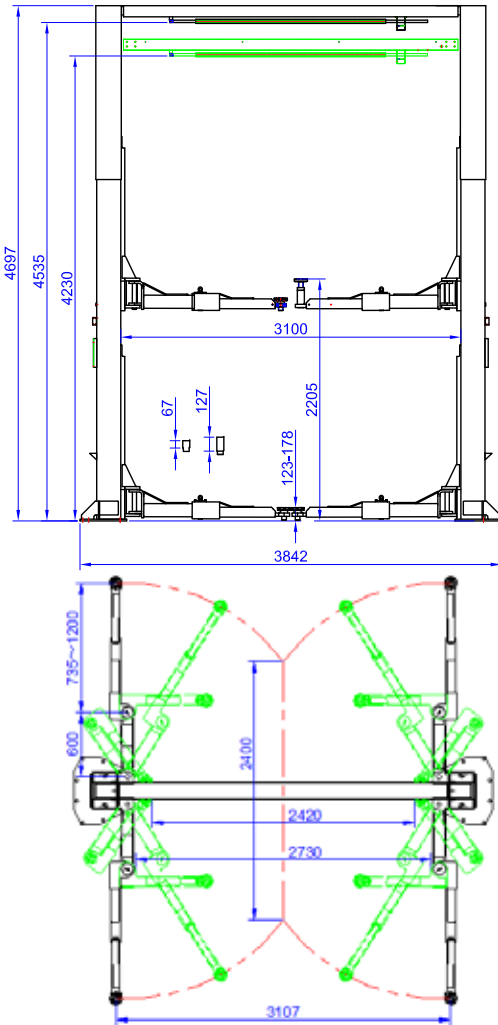

**Hydraulische 2-koloms hefbrug 6,0 ton met dubbel gewricht en 4.535 mm.**

Deze hefbrug heeft een zeer groot hefbereik en kan alle voertuigen aan: van de kleinste stadauto's en gewone personenwagens, tot minibussen, hoge en lange bestelwagens type XL , SUV's, meubelbakken, mobilhomes met lange wielbasis, enz.

Brug met **2 montagehoogtes**. In garages met beperkte plafondhoogte, kan je de brug verlaagd installeren op een brughoogte van 4.397 mm, en een maximale voertuighoogte van 4.230 mm

**Voordelen:**

- Hefarmen met dubbele knikgewricht, 1 brug voor alle types voertuigen
- Knikarmen met lage ruimtebehoefte: obstakelvrije ruime onder de carrosserie, ook geschikt voor werken aan wielen, remmen en ophanging
- Perfect voor elektrische auto's: de flexibele positie van de armen laat toe om het accupakket te verwijderen
- Hefcapaciteit: 6 ton
- Maximale hoogte voertuig: **4.230 - 4.535 mm**
- Maximale breedte voertuig: 3.100 mm
- Kettingloze hefcilinders met directe aandrijving van de hefarmen. Betrouwbaar en onderhoudsvriendelijk systeem met lange levensduur
- Hefarmen met rubber pads, regelbaar van 123 - 178 mm
- 2 sets extensies (67 en 127 mm), voor voertuigen met hogere rijpositie zoals SUV's en bestelwagens. Met de hoge extensie gemonteerd, is de maximale positie van de rubber pads 305 mm boven de garagevloer.

**Kenmerken:**

- Volledig elektrische bediening van het heffen en het dalen
- 2 robuuste hydraulische cilinders over de hele hoogte van de brug
- Cilinder met hoge hefhoogte: 2.205 mm
- Eindeloopschakelaar bovenaan de verbindingslat, schakelt het heffen uit zodra een voertuig contact maakt met de schakelaar bovenaan
- Hydraulische unit met reservoir van 10 liter.
- Elektrische kast IP54 op zeer lage veiligheidsspanning van 24V

<b>Order nr.</b>		<b>724563278</b> ●
Orig. nr.		HB260AS
Capaciteit	t	6
Vermogen	kW	3
Spanning	V	3 x 400
Max. hoogte	mm	2.205
Min. hoogte	mm	123
Max. breedte voertuig	mm	3.100
Max. hoogte voertuig	mm	4.535
Hefduur	s	50
Duurtijd zakken	s	30
Gewicht	kg	115,00
Afmetingen (l x b x h)	mm	3.842 x 1.500 x 4.697
<b>Prijs</b>	€	<b>7.029,00</b>



NEW

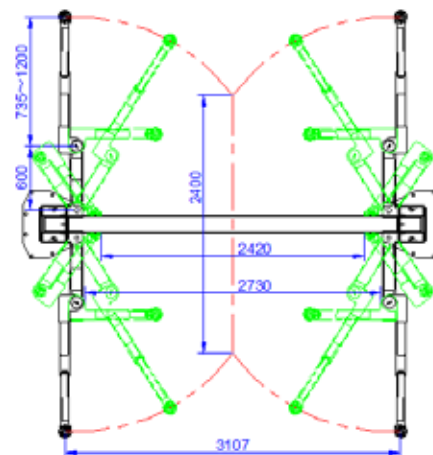
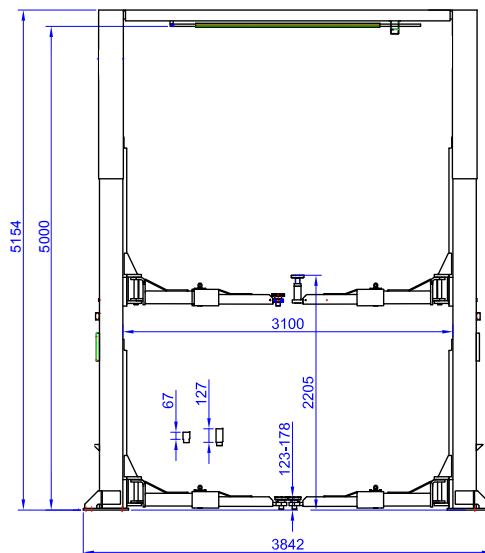

### Hydraulische 2-koloms hefbrug 5.000 mm

Deze hefbrug heeft een zeer groot hefbereik en kan alle voertuigen aan: van de kleinste stadauto's en gewone personenwagens, tot minibussen, hoge en lange bestelwagens type XL, SUV's, meubelbakken, mobilhomes met lange wielbasis, enz.

#### Voordelen:

- Hefarmen met dubbele knikgewricht
- 1 brug voor alle types voertuigen
- Hefcapaciteit: 6 ton
- Maximale hoogte voertuig: **5.000 mm**
- Maximale breedte voertuig: 3.100 mm
- Kettingloze hefcilinders met directe aandrijving van de hefarmen. Betrouwbaar en onderhoudsvriendelijk systeem met lange levensduur
- Volledig elektrische bediening van het heffen en het dalen
- Hefarmen met rubber pads, regelbaar van 123 – 178 mm
- 2 sets extensies (67 en 127 mm), voor voertuigen met hogere rijpositie zoals SUV's en bestelwagens. Met de hoge extensie gemonteerd, is de maximale positie van de rubber pads 305 mm boven de garagevloer.

#### Kenmerken:

- Volledig elektrische bediening van het heffen en het dalen
- 2 robuuste hydraulische cilinders over de hele hoogte van de brug
- Cilinder met hoge hefhoogte: 2.205 mm
- Eindeloopschakelaar bovenaan de verbindingsslat, schakelt het heffen uit zodra een voertuig contact maakt met de schakelaar bovenaan
- Hydraulische unit met reservoir van 10 liter.
- Elektrische kast IP54 op zeer lage veiligheidsspanning van 24V

<b>Order nr.</b>		<b>724563279</b> ●
Orig. nr.		HB260AH
Capaciteit	t	6
Vermogen	kW	3
Spanning	V	3 x 400
Max. hoogte	mm	2.205
Min. hoogte	mm	123
Max. breedte voertuig	mm	3.100
Max. hoogte voertuig	mm	5.000
Hefduur	s	50
Duurtijd zakken	s	30
Gewicht	kg	118,00
Afmetingen (l x b x h)	mm	3.842 x 1.500 x 5.154
<b>Prijs</b>	€	<b>7.659,00</b>

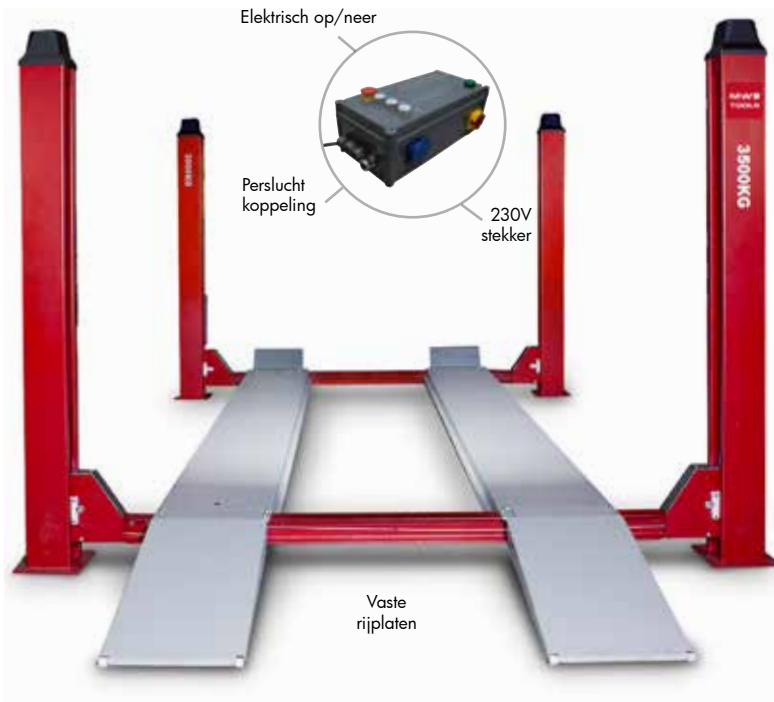

### 4-koloms hefbrug 3,5 ton

- Vaste oprijplaten
- Elektrische bediening
- Bedieningskast met aansluiting voor perslucht tool en stopcontact

Order nr.		724563062 ●	724563257 ●
Orig. nr.		HB435	HB435M
Capaciteit	t	<b>3,5</b>	<b>3,5</b>
Spanning	V	3x400	1x230
Vermogen	kW	2,2	2,2
Afmetingen laadvlak	mm	4.250 x 530	4.250 x 530
Minimum hoogte	mm	170	170
Max. breedte voertuig	mm	2.675	2.675
Gewicht	kg	880,00	880,00
Afmetingen (l x b x h)	mm	5.100 x 3.140 x 2.120	5.100x3.140x2.120
<b>Prijs</b>	<b>€</b>	<b>3.499,00</b>	<b>3.499,00</b>



### 4-koloms hefbrug 5 ton voor wieluitlijning

Extra lange en brede 5 ton brug, geschikt voor bestelwagens, terreinwagens, campers, SUV's etc.

- Hefcapaciteit: 5 ton
- Lengte van de rijplaten: 5190mm
- Breedte tussen de palen: 2875mm
- Geschikt voor wieluitlijning, geleverd met schuifplaten (achterwielen) en draaiplateaus (voorwielen).
- Geleverd met middenkrik van 2,0 ton tussen de rijplaten
- Rijplaten bij montage instelbaar op 3 tussenafstanden, zodat de vrije ruimte ertussen altijd zo groot mogelijk is
- Optimale deurvrijheid
- Geleverd met 2 lange, scharnierende oprijplaten met loopwielletjes

Order nr.		724563082 ●
Orig. nr.		HB452
Capaciteit	t	<b>5</b>
Spanning	V	3x400
Vermogen	kW	2,2
Afmetingen laadvlak	mm	<b>5.190 x 2.085</b>
Minimum hoogte	mm	195
Maximum breedte voertuig	mm	2.875
Gewicht	kg	1.130,00
Afmetingen (l x b x h)	mm	6.100 x 3.340 x 2.120
<b>Prijs</b>	<b>€</b>	<b>6.015,00</b>



### 4-koloms hefbrug 4 ton voor wieluitlijning

4 ton model, geschikt voor alle personenwagens, bestelwagens, enz.

- Hefcapaciteit: 4 ton
- Lengte van de rijplaten: 4250mm
- Breedte tussen de palen: 2675mm
- Geschikt voor wieluitlijning, geleverd met schuifplaten (achterwielen) en draaiplateaus (voorwielen).
- Geleverd met middenkrik van 1,5 ton tussen de rijplaten
- Optimale deurvrijheid
- Brug met scharnierende oprijplaten

#### Order nr.

Orig. nr.  
Capaciteit  
Spanning  
Vermogen  
Afmetingen laadvlak  
Minimum hoogte  
Maximum breedte voertuig  
Gewicht  
Afmetingen (l x b x h)  
Prijs

t  
V  
kW  
mm  
mm  
mm  
kg  
mm  
€

#### 724563070 ●

HB442U  
4  
3 x 400  
2,2  
4.250 x 530  
220  
2.675  
1.275,30  
5.100 x 3.140 x 2.120  
4.275,00



#### Optie: Set 2 draaiplateaus

Order nr.  
Orig. nr.  
Gewicht  
Prijs

kg  
€

724563123 ●  
HB440UD  
50,00  
565,00

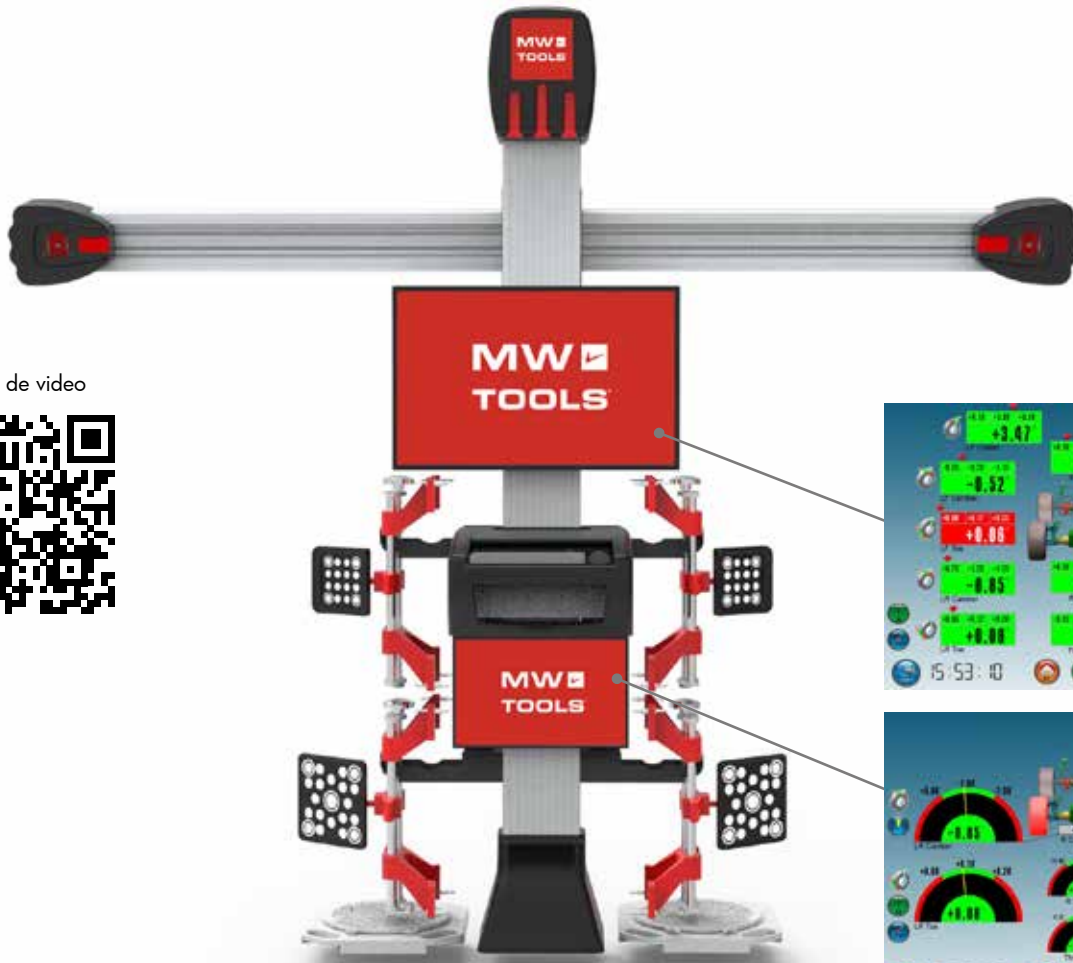

Bekijk de video

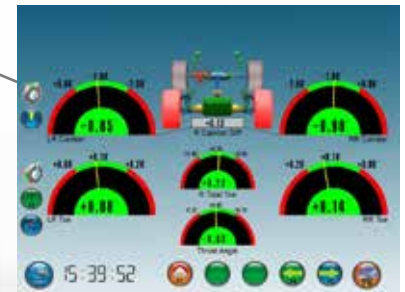
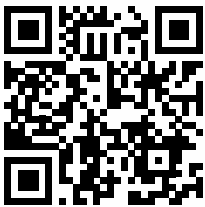

**NEW**

**3D 4-wieluitlijner**

Complete set van uitlijnapparaat, targets en draaiplateaus, geschikt voor garages, autoservice-, autoschadebedrijven en transportbedrijven.

**Voordelen:**

- Professionele kwaliteit
- Gebruiksvriendelijk en eenvoudig te gebruiken software
- Alle diagnostische parameters in een oogopslag zichtbaar. Live weergave van de meetresultaten en diagnostieken
- Hoge precisie en hoge meetsnelheid (26 fps) dankzij de innovatieve cameratechnologie
- 2 aparte displays (19 inch) maken het de gebruiker mogelijk ook van onder het voertuig tijdens het bijregelen.
- Industriële processor en computerunit, geselecteerd voor een hoge betrouwbaarheid in hoge en lage temperaturen
- Hoge resolutie camera's Omnivision (5 Megapixel) met Nyxel NIR sensor technologie
- Snelle SSD memory en harddisk
- Up to date voertuigendatabase van Autodata, met updates via de cloud
- 5 jaar garantie op de hardware

**Functies:**

- Alle diagnostische parameters in een oogopslag zichtbaar: Camber/vlucht, caster/voerspoor, toespoor/uitspoor
- Inzetbaar bij hefbruggen zonder perfecte aligering van de rijplaten: de software compenseert voor lichte afwijkingen in het niveau tussen de rijplaten
- Berekening van voertuigafmetingen, bijvoorbeeld voor schadeherstel
- Kalibratiegegevens van de camera worden in de camera zelf opgeslaan. Bij het wisselen of herstellen van de PC hoeft er geen herkalibratie te gebeuren

**Kenmerken:**

- Verticale aluminium kolom met hoogte 2800mm. maximale hoogte van de camera's
- Vaste camerabalk die tijdens de montage opgehangen worden op de gewenste vaste hoogte tussen 1,5 en 2,8 meter
- Minimum breedte nodig tussen de kolommen: 2.600 mm
- Afstand tussen camera en front wiel: 2.000-2.800 mm
- Minimum hoogte van camera boven front wiel: 700 mm
- Smalle aluminium kolom met compacte opstelling

**Opties:**

- Voertuig dataupdates via de cloud
- Installatie door onze diensten er plaatse

**Wordt geleverd met:**

- 4 compacte wieltargets uit onbreekbaar ABS en PE van luchtvaart kwaliteit, met eenvoudige en snelle montage
- 4 precieze aluminium wielklemmen voor velgen van 11"-24"
- 2 draaiplateaus uit titaniumlegering, met diameter 350 mm, dikte 49 mm
- Voertuigdatabase met ruim 20.000 voertuigen met toegang tot updates
- Klavier en vaste computerbox
- Stuurklem en pedaalklem
- 4 Camber bouten
- Geleverd zonder printer. Er is een ruimte voorzien om de printen te plaatsen

<b>Order nr.</b>		<b>724562978</b> ●
Orig. nr.		UA3D500
Uitlijntype		3D
Spanning	V	230
Gewicht	kg	217,00
Afmetingen (l x b x h)	mm	650x430x2450
<b>Prijs</b>	<b>€</b>	<b>5.795,00</b>

### Mobiele krik 1,5 ton manuele pomp

- Geschikt voor alle 4-kolomsbruggen: zonder rail
- Geleverd met glijblokken voor het verschuiven van de krik over de rijplaten
- Variabele breedte van de rubber krikpunten: 830 < 1.510 mm
- Hefhoogte: 89 < 455 mm



<b>Order nr.</b>		<b>724562881</b> ●
Orig. nr.		MRK15
Gewicht	kg	120,00
Afmetingen (l x b x h)	mm	950 x 600 x 260
<b>Prijs</b>	<b>€</b>	<b>649,00</b>

### Mobiele krik 2 ton manuele pomp

- Geschikt voor alle 4-kolomsbruggen: met of zonder rail
- Geleverd met **glijblokken + met rollenset** voor het verschuiven van de krik op alle soorten bruggen
- Variabele breedte van de rubber krikpunten: 830 < 1.510 mm
- Hefhoogte: 225 < 570 mm
- Geleverd met een set adaptors van 32 en 125 mm voor hogere voertuigen zoals bestelwagens, SUV, campers



<b>Order nr.</b>		<b>724562877</b> ●
Orig. nr.		MRK20
Gewicht	kg	152,00
Afmetingen (l x b x h)	mm	950 x 600 x 280
<b>Prijs</b>	<b>€</b>	<b>965,00</b>

### Mobiele krik 3 ton met hydropneumatische pomp

- Geschikt voor alle 4-kolomsbruggen: met of zonder rail
- Geleverd met glijblokken voor het verschuiven van de krik over de rijplaten
- Variabele breedte van de rubber krikpunten: 830 < 1.510 mm
- Hefhoogte: 89 < 455 mm



<b>Order nr.</b>		<b>724562875</b> ●
Orig. nr.		MRK30H
Gewicht	kg	120,00
Afmetingen (l x b x h)	mm	950 x 600 x 260
<b>Prijs</b>	<b>€</b>	<b>1.345,00</b>

### Mobiele mechanische autolift 1,5 ton hefhoogte 570 mm

- Geschikt voor alle 4-kolomsbruggen: met of zonder rail
- Geleverd met glijblokken voor het verschuiven van de krik over de rijplaten
- Variabele breedte van de rubber krikpunten: 830 < 1510 mm
- Hefhoogte: 89 < 455 mm



<b>Order nr.</b>		<b>724562928</b> ●
Orig. nr.		MAL1500
Gewicht	kg	58,00
Afmetingen (l x b x h)	mm	1.550 x 1.285 x 150
<b>Prijs</b>	<b>€</b>	<b>495,00</b>

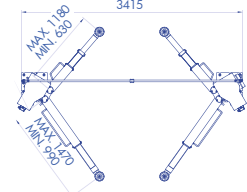
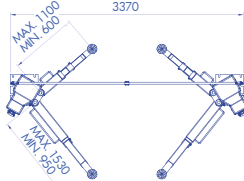
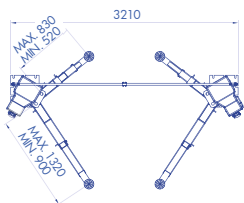
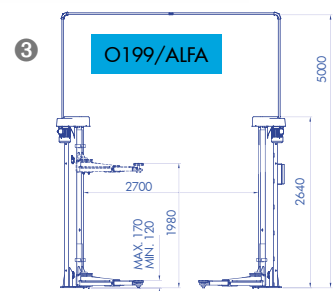
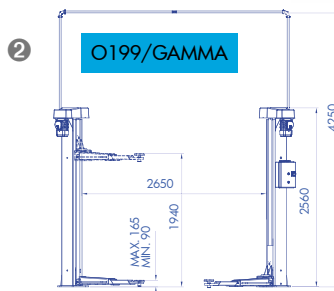
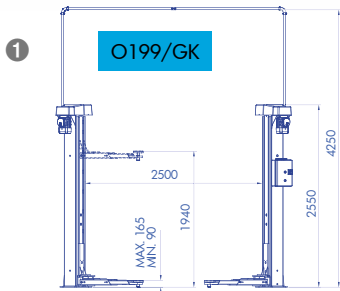
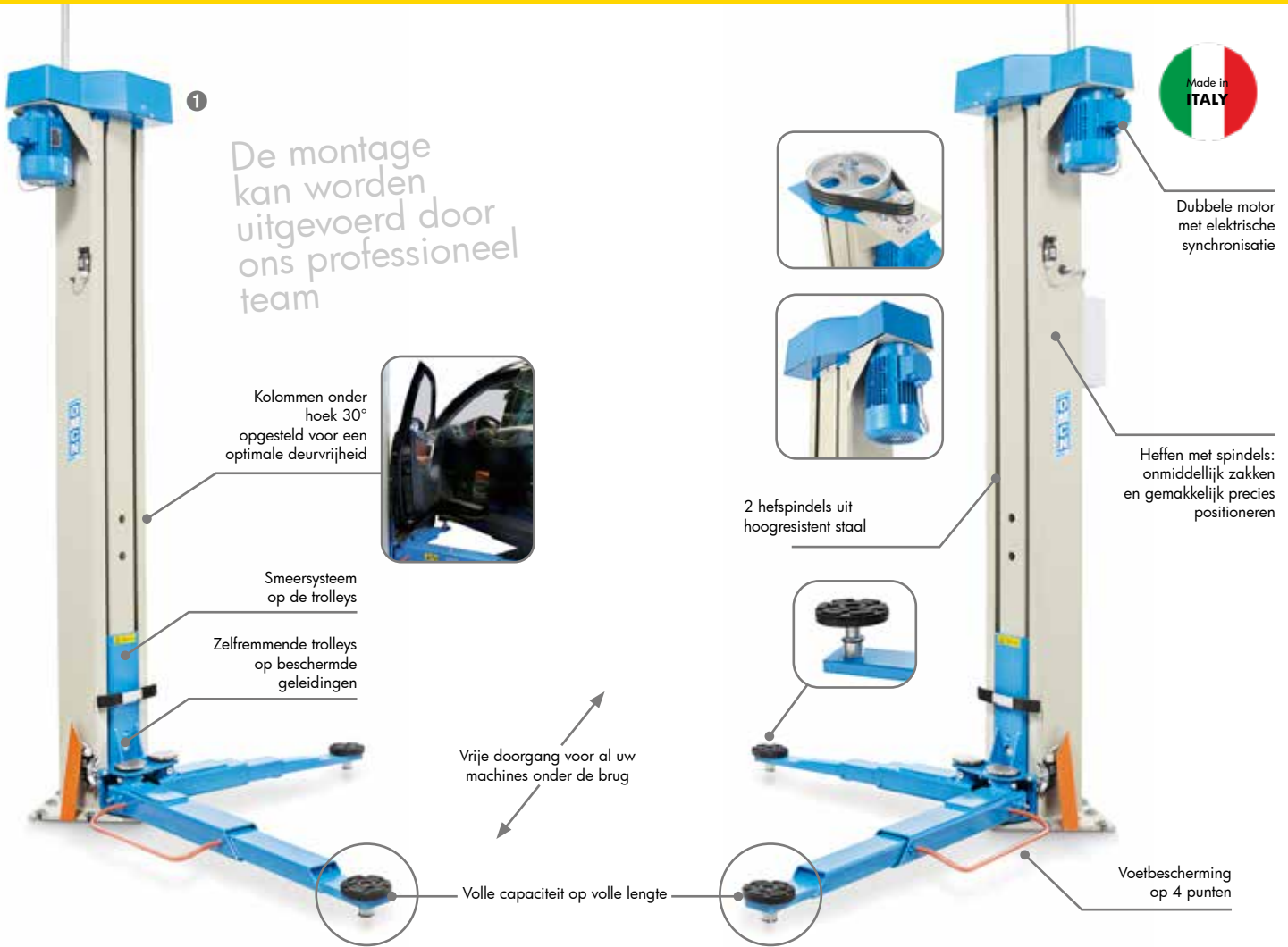

## Snelle elektromechanische 2-kolomshefbrug met vrije ondervloer

- Heffen en zakken onder hogere snelheid
- Geluidsarme uitvoering
- Dubbele motor 3x400V
- Elektrische synchronisatie tussen beide trolleys, met autodiagnose
- Zwaar belastbare moeren vragen slechts beperkte smering

	1	2	3
<b>Order nr.</b>	<b>724564241</b>	<b>724564240</b>	<b>724564236</b>
Orig. nr.	O199/GK	O199/GAMMA	O199/ALFA
Capaciteit	<b>3,2</b>	<b>3,5</b>	<b>4</b>
Vermogen	2 + 2	2,6 + 2,6	2,6 + 2,6
Spanning	3x400	3x400	3x400
Maximum hoogte	1940	1940	1980
Maximum breedte voertuig	2500	2500	2700
Gewicht	760,00	710,00	850,00
Afmetingen (l x b x h)	3.210 x 500 x 4.250	3.370 x 1.530 x 4.250	3.415 x 630 x 5.000
<b>Prijs</b>	<b>5.409,00</b>	<b>5.929,00</b>	<b>6.959,00</b>

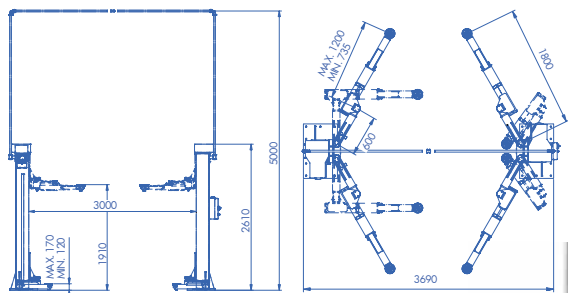

2 motoren  
3,3 KW

Elektrische synchronisatie (5 m hoog)

Groot bereik  
aan voertuigen



2 hefspindels uit  
hoogresistent staal



Dubbel scharnierende armen bieden  
vele plaatsingsopties voor zowel commerciële  
voertuigen, als kleine personenwagens



**Elektromechanische  
2-kolomshefbrug 5,5 ton  
met vrije ondervloer**

- Extra zware, extra brede (3m) en extra hoge (5m) brug
- Geluidsarme uitvoering
- 2 hijspindels uit hoogresistent staal
- Elektrische synchronisatie tussen beide trolleys
- Zwaar belastbare moeren vragen slechts beperkte smering

<b>Order nr.</b>		<b>724564244</b>
Orig. nr.	t	0199/RX
Capaciteit	kW	5,5
Vermogen	V	3,3 + 3,3
Spanning	mm	3x400
Maximum hoogte	mm	1910
Maximum breedte voertuig	mm	3000
Gewicht	kg	1.480,00
Afmetingen (l x b x h)	mm	3.690 x 5.000 x 735
<b>Prijs</b>	€	<b>15.489,00</b>

**Elektromechanische 2-kolomshefbrug 3,2 ton  
Onderlat met kettingverbinding**

- Uitvoering met één motor 2kW

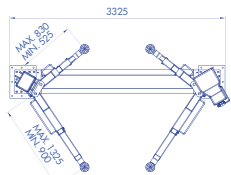
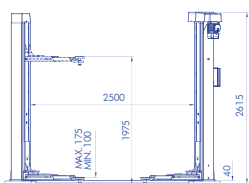

<b>Order nr.</b>		<b>724564247</b>
Orig. nr.	t	0199/UE
Capaciteit	kW	3,2
Vermogen	V	3,3
Spanning	mm	3X400
Maximum hoogte	mm	1975
Maximum breedte voertuig	mm	2500
Gewicht	kg	620,00
Afmetingen (l x b x h)	mm	3.325 x 500 x 2.615
<b>Prijs</b>	€	<b>4.495,00</b>

Kolommen onder  
hoek opgesteld  
voor een optimale  
deurvrijheid



2 hefspindels uit  
hoogresistent staal

Smeersysteem op de trolleys

Zelfremmende trolleys op  
beschermde geleidingen

100 - 175 mm  
instelbaar



3 x 400V



Zware motor 2kW

Kettingverbinding  
en onderlat

Voetbescherming  
op 4 punten



## Hydraulische parkeerbrug 3,6 ton 2 voertuigen

Leverbaar in 2 uitvoeringen:

### PKB1004: Standaard versie met rijplaten van 4.200 mm

Geschikt voor oldtimers, auto's, moto's, tuinmachines, aanhangwagens, boten, ...

### PKB1006: Lange versie met rijplaten van 4.700 mm

Geschikt voor grotere voertuigen zoals SUV's, mobilhomes, boten, ...

#### Voordelen:

- Model voor 2 voertuigen
- Zeer compacte grondoppervlakte
- Beperkte hoogte, geschikt voor garages met laag plafond. Kolomhoogte van slechts 2,5 meter
- Afneembare oprijplaten beperken de vloeroppervlakte van de brug, en laten toe om de brug tot vlak tegen een inrijpoort te plaatsen
- De oprijplaten kunnen vooraan en achteraan de brug geplaatst worden, op- en afrijden is mogelijk langs beide kanten
- Geleverd met 3 kunststof olieopvangbakken, ze beschermen de onderste wagen en de garagevloer tegen lekkage. De bakken kunnen geplaatst worden tussen de rijplaten op de gewenste positie
- Veilige opslag: de ingebouwde tandlat in elke kolom zorgt voor een directe en permanente beveiliging van de last, ook bij het langdurige opslag van voertuigen
- Lage eisen voor de sterkte van de ondergrond: een beton vloer met dikte 100 mm en sterkte C20/25 is voldoende
- 230 V motor 2,2 kW, geschikt voor elk standaard 230 V net

#### Capaciteit:

- Hefcapaciteit: 3,6 ton
- **Maximale breedte van het voertuig: 2.380 mm (tussen de kolommen)**
- Minimale hoogte van de rijplaten: 130 mm
- Maximale hoogte van de rijplaten: 2.200 mm
- Maximaal beschikbare hoogte onder de rijplaten: 2.075 mm

#### Kenmerken:

- Elektrisch heffen en zakken, manueel ontgrendelen.
- Manuele 1-punts ontgrendeling voor het laten zakken van de lift
- De elektrische kast en de hydraulische pomp zijn opgebouwd op de kolom rechts vooraan. Dankzij de meegeleverde montagebeugel kan u ervoor kiezen om de pomp ofwel aan de zijkant, ofwel aan de voorkant van rechter kolom te bevestigen, afhankelijk van de beschikbare ruimte in de garage
- Rijplaten met veiligheidsplaten op vooraan en achteraan, de achterste veiligheidsplaat wordt manueel in- en uitgeschoven
- Elektrische kast op lage veiligheidsspanning 24 V
- 4 kolommen voor een optimale stabiliteit en lastverdeling op de ondergrond.
- Geschikt voor voertuigen met asymmetrische verdeling van het gewicht
- Ingebouwde tandlat in elke kolom voor permanente beveiliging

#### Wordt geleverd met:

- 2 oprijplaten, lengte: 940 mm, breedte 495 mm, afneembaar
- 3 olieopvangbakken van 940 x 600 mm, verplaatsbaar
- 2 veiligheidsplaten voor en achteraan de rijplaten

Order nr.		724562886 ●	724562887 ●
Orig. nr.		PKB1004	PKB1006
Capaciteit	t	3,6	3,6
Vermogen	kW	2,2	2,2
<b>Rijplaten</b>	<b>mm</b>	<b>&lt; 4200</b>	<b>&lt; 4.700</b>
Spanning	V	1x230V	1x230V
Maximum hoogte	mm	2.200	2.200
Minimum hoogte	mm	130	130
Maximum breedte voertuig	mm	2.380	2.380
Hefduur	s	70	70
Gewicht	kg	815,00	865,00
Afmetingen (l x b x h)	mm	5.257 x 2.880 x 2.476	5.756 x 2.990 x 2.476
<b>Prijs</b>	<b>€</b>	<b>3.769,00</b>	<b>4.085,00</b>





## Hydraulische Parkeerbrug 4 voertuigen

Geschikt voor het parkeren van oldtimers, auto's, moto's, tuinmachines, aanhangwagens, boten, ...  
Met de optionele afdekplaten vormt u de brug om tot extra opslagruimte.

### Voordelen:

- Model voor 4 voertuigen
- Zeer compacte grondoppervlakte
- Beperkte hoogte, geschikt voor garages met laag plafond. Kolomhoogte van slechts 2,5 meter
- Afneembare oprijplaten beperken de vloeroppervlakte van de brug, en laten toe om de brug tot vlak tegen een inrijpoort te plaatsen
- De oprijplaten kunnen vooraan en achteraan de brug geplaatst worden, op- en afrijden is mogelijk langs beide kanten
- Geleverd met 6 kunststof olieopvangbakken, ze beschermen de onderste wagen en de garagevloer tegen lekkage. De bakken kunnen geplaatst worden tussen de rijplaten op de gewenste positie
- Veilige opslag: de ingebouwde tandlat in elke kolom zorgt voor een directe en permanente beveiliging van de last, ook bij het langdurige opslag van voertuigen
- Lage eisen voor de sterkte van de ondergrond: een beton vloer met dikte 100 mm en sterkte C20/25 is voldoende
- 230 V motor 2,2 kw, geschikt voor elk standaard 230 V net

### Capaciteit:

- Hefcapaciteit: 4 ton
- **Maximale breedte tussen de kolommen: 4.397 mm (2 wagens samen tussen de kolommen)**
- Minimale hoogte van de rijplaten: 130 mm
- Maximale hoogte van de rijplaten: 1.850 mm
- Maximaal beschikbare hoogte onder de rijplaten: 1.740 mm

### Kenmerken:

- Elektrisch heffen en zakken, manueel ontgrendelen.
- Manuele 1-punts ontgrendeling voor het laten zakken van de lift
- De elektrische kast en de hydraulische pomp zijn opgebouwd op de kolom rechts vooraan. Dankzij de meegeleverde montagebeugel kan u ervoor kiezen om de pomp ofwel aan de zijkant, ofwel aan de voorkant van rechter kolom te bevestigen, afhankelijk van de beschikbare ruimte in de garage

### Geleverd met:

- 2 x 3 olieopvangbakken van 940 x 600 mm, verplaatsbaar

<b>Order nr.</b>		<b>724562888</b> ●
Orig. nr.		PKB2004
Capaciteit	t	4
Vermogen	kW	2.2
Spanning	V	230
Maximum hoogte	mm	1.850
Minimum hoogte	mm	130
Maximum breedte voertuig	mm	4.397
Hefduur	s	70
Benodigde olie	l	12
Gewicht	kg	1.413,00
Afmetingen (l x b x h)	mm	5.257 x 4.619 x 2.076
<b>Prijs</b>	€	<b>5.659,00</b>

### Opties:



## Mobiele krik 1,5 ton voor parkeerbruggen

### Kenmerken:

- Hefcapaciteit: 1,5 t
- Manueel pomp met hendel
- Variabele breedte van de steunpunten: 830 mm < 1.510 mm
- Hefhoogte: min 89 mm – max 455 mm
- Voorzien van nylon glijblokken die toelaten om de krik te verplaatsen tussen de rijplaten van de parkeerbrug

## Set van 8 stalen afdekplaten voor parkeerbruggen

Met deze set kan de ruimte tussen de rijplaten kan worden afgedekt en de brug dicht gemaakt worden, zodat deze op veilige manier dienst kan doen als opslagruimte voor andere goederen, dozen etc.

<b>Order nr.</b>	Orig. nr.	Gewicht	<b>Prijs</b>	<b>Order nr.</b>	Orig. nr.	Gewicht	<b>Prijs</b>
724562881 ●	MRK15	kg 120,00	€ 649,00	724562882 ●	PKB4DP	kg 154,00	€ 409,00



**Banden uitlijnmachine 5 modi**

- Banden tot 24"
- Maximaal 65 kg
- Modi: Normal, ALU-1, ALU-2, ALU-S, Static
- Functie split-weight voor het verdelen van de loodjes over 2 posities, en het verbergen van loodjes op minder zichtbare plaatsen

**Banden uitlijnmachine met 6 modi**

- Automatisch aanduiden van positie van de loodjes d.m.v. draaien aan het wiel

**5 balanceermodi:**



NORMAL, ALU-1 tot en met ALU-4, STATIC

**6 balanceermodi:**



NORMAL, ALU-1 tot en met ALU-3, ALU-S, STATIC

**Order nr.**  
 Orig. nr.  
 Spanning  
 Velgdiameter  
 Velgdikte  
 Gewicht  
 Afmetingen (l x b x h)  
**Prijs**

V  
 mm/"  
 mm/"  
 kg  
 mm  
 €

1

**724563267** ●  
 BB205  
 230  
 252 - 610 / 10 - 24  
 40 - 510 / 1,5 - 20  
 98,00  
 960 x 760 x 1.250  
**1.045,00**

2

**724563157** ●  
 BB350  
 230  
 252 - 610 / 10 - 24  
 40 - 510 / 1,5 - 20  
 102,00  
 960 x 760 x 1.250  
**1.255,00**



Functie split-weight

Laser

Automatisch berekenen van wioldiameter en velgbreedte

Geïntegreerde automatische schijfrem

Groot machine frame zorgt voor goede stabiliteit en meetresultaten



**Adapter motorwielen**

- Complete set met 3 assen voor de fixatie van motorwielen op balanceerapparaten BB200, BB350 en BB500

Order nr.	724563150
Orig. nr.	BBAC1
Prijs	€ 385,00



**Grote conus 175 MM**

- Geschikt voor balanceermachines

Order nr.	724563246
Orig. nr.	BBAC4
Prijs	€ 155,00

**Banden uitlijnmachine PRO met geavanceerde functies**

- 9 balanceermodi: NORMAL, ALU-S1 en ALU-S2, ALU-3 tot en met ALU-8
- 17" groot LCD display, 360° draaibaar
- Interactieve grafische voorstelling met stapsgewijs doorlopen van de programma's
- Automatisch berekenen van wioldiameter
- Automatische berekenen van velgbreedte
- Functie split-weight voor het verdelen van de gewichten over 2 posities
- Automatische schijfrem voor het precies aanbrengen van de gewichten
- Groot machine frame zorgt voor goede stabiliteit en meetresultaten

**9 balanceermodi:**



NORMAL, ALU-S1 en ALU-S2, ALU-3 tot en met ALU-8



**Universele wielflens**

- Voor de fixatie van wielen zonder conussen op balanceerapparaten

Order nr.	724563151
Orig. nr.	BBAC2
Prijs	€ 335,00

Order nr.	724563155
Orig. nr.	BB500
Spanning	230
Velgdiameter	252 - 610 / 10 - 24
Velgdikte	40 - 510 / 1,5 - 20
Gewicht	101,00
Afmetingen (l x b x h)	960 x 760 x 1250
Prijs	€ 1.749,00

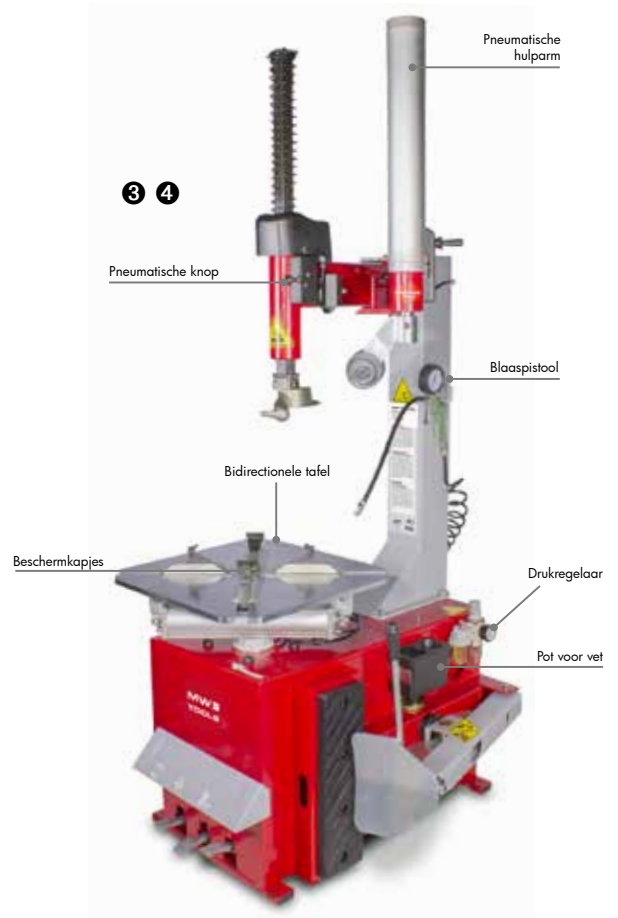

### Bandenwisselaar 24"

- Manuele opspanning van de demontage/montagearm
- Montagekop voor zowel standaardbanden als laag profiel
- Compleet met bandenblazer, drukregelaar en olievereveling

### Bandenwisselaar 24" met hulparm

- Pneumatische opspanning van de demontage/montagearm
- Pneumatische hulparm voor eenvoudiger monteren of demonteren
- Montagekop voor zowel standaardbanden als laag profiel
- Compleet met bandenblazer, drukregelaar en olievereveling

		1	2	3	4
<b>Order nr.</b>		<b>724563090</b> ●	<b>724563091</b> ●	<b>724563092</b> ●	<b>724563093</b> ●
Orig. nr.		BT100	BT100M	BT200	BT200M
Spanning	V	3x400	230	3x400	230
Swing arm		manueel klemmen	manueel klemmen	pneumatisch klemmen	pneumatische klemmen
Maximum band diameter	mm/"	1.040/41	1.040/41	1.040/41	1.040-41
Maximum banddikte	mm/"	355/14	355/14	355/14	355-14
Gewicht	kg	168,00	168,00	226,00	207,00
Afmetingen (l x b x h)	mm	960 x 760 x 920	960 x 760 x 920	960 x 760 x 920	960 x 760 x 920
<b>Prijs</b>	€	<b>1.049,00</b>	<b>1.215,00</b>	<b>1.269,00</b>	<b>1.379,00</b>

### Accessoires :

#### Bandenvet 5kg



<b>Order nr.</b>		<b>724563200</b> ●
<b>Prijs</b>	€	<b>34,90</b>

#### Borstel 45°

<b>Order nr.</b>		<b>724563213</b> ●
<b>Prijs</b>	€	<b>10,50</b>

#### Bandenlichter plat model

<b>Order nr.</b>		<b>763504000</b> ●	<b>763506000</b> ●
Orig. nr.		IZ6350400400	IZ6350400600
Lengte	mm	400	600
Afmetingen (l x b x h)	mm	400 x 25 x 10	600 x 30 x 10
<b>Prijs</b>	€	<b>25,90</b>	<b>38,90</b>

#### Borstel recht

<b>Order nr.</b>		<b>724563202</b> ●
<b>Prijs</b>	€	<b>4,50</b>

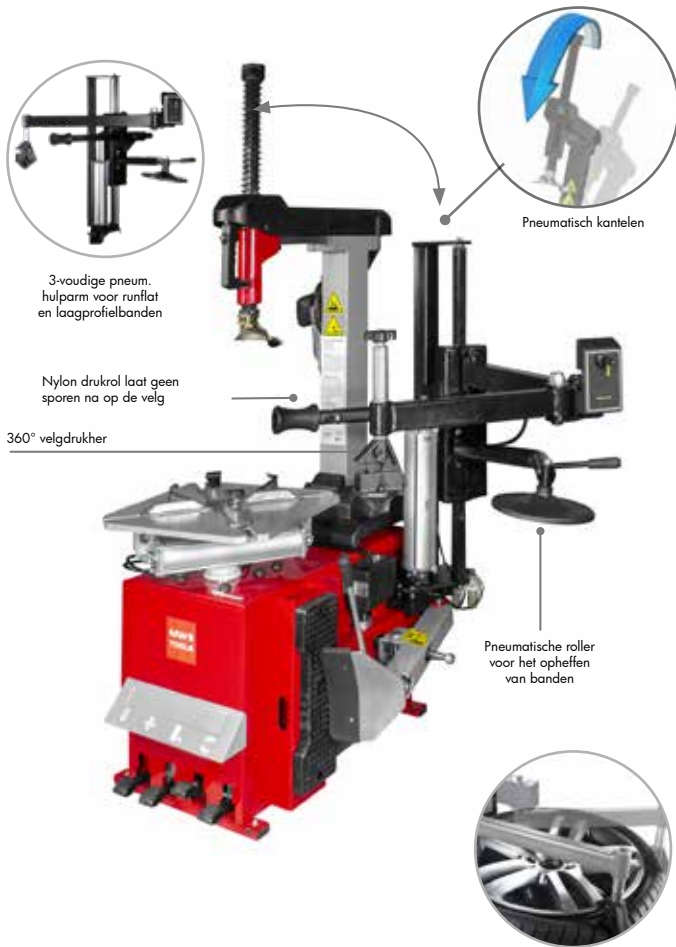

**Bandenwisselaar 24" met kantelarm**

- Pneumatische hulparmen voor laagprofielbanden, run-flatbanden en banden met harde zijwanden
- Pneumatische achteruit kantelbare zuil
- Montagekop met automatische positionering van de kop op de velg
- De moeiteloze en precieze positionering van de kop voorkomt schade aan de velgen en banden

<b>Order nr.</b>		<b>724563190</b> ●	<b>724563191</b> ●
Orig. nr.		BT300H	BT300HM
Hulparm		3-voudig pneumatisch	3-voudig pneumatisch
Spanning	V	3 x 400	230
Intern klemmen	Inch	12 - 24	12 - 24
Extern klemmen	Inch	10 - 21	10 - 21
Maximum band diameter	mm/"	1.000 - 39	1.000 - 39
Maximum banddikte	mm/"	355 - 14	355 - 14
Capaciteit motor	kW	1,1	1,1
Afmetingen (l x b x h)	mm	1.230 x 760 x 980	1.230 x 760 x 980
<b>Prijs</b>	<b>€</b>	<b>2.239,00</b>	<b>2.399,00</b>

**Accessoire :**

**Adapter voor moto wielen op 'BT' bandenwisselaars**



<b>Order nr.</b>	<b>724563153</b> ●
Orig. nr.	BTAC1
<b>Prijs</b>	<b>€ 249,00</b>



**Bandenwisselaar 26"**

- Voor grote en zware voertuigen met banddiameter tot 1.400 mm
- Hydraulische bediening van het in/uitladen van de banden, de wielklemming, het monteren/demonteren, positioneren van de montagekop en van de hulparm
- Verticale, compacte opstelling, ook geschikt voor kleinere ruimtes
- Draaibare bedieningsconsole met overzichtelijke layout van de functies
- Instelbare hoek van de montagekop, afhankelijk van de positie en dikte van de banden. Voorkomt schade aan de band
- Wiel drukrollen compatibel met de meest gangbare banden
- Omkeerbare draairichting van de hydraulische motor
- Optionele veiligheidskooi voor het opblazen van de grote banden (724565117)

<b>Order nr.</b>		<b>724563214</b> ●
Orig. nr.		BT700H
Spanning	V	3 x 400
Intern klemmen	Inch	19 - 26
Maximum band diameter	mm	14
Maximum banddikte	mm	460
Capaciteit motor	kW	3,0
Afmetingen (l x b x h)	mm	1.200 x 1.200 x 2.000
<b>Prijs</b>	<b>€</b>	<b>3.519,00</b>

### Heavy duty truck bandenwisselaar 26"

Hydraulische bandenwisselaar voor het wisselen van tube- en tubeless stalen en aluminium velgen en banden van zware machines zoals tractoren, landbouwmaterieel, vrachtwagens, aanhangers, trailers, bouwmachines, grondverzetmachines, bussen,...

- Wielen tot 500 kg
- Wieldiameter tot 1600 mm, wielbreedte 780mm
- Bandenmaat 14" – 26"
- Volledig hydraulisch, 2 snelheden
- Grote banden zonder zware manuele handelingen monteren/demonteren
- 5 hydraulische functies
- Bodemplaat verzetten vooruit/achteruit en op/neer voor het positioneren van de band. Ook zware banden worden probleemloos in positie gebracht.
- Band roteren voor de montage/demontage, in 2 snelheden 4 en 8 rpm.



NEW



<b>Order nr.</b>		<b>724563263</b>
Orig. nr.		BT750HP
Intern klemmen	"	14 - 26
Max band diameter	mm	1600
Max band dikte	mm	780
Spanning	V	3x400
Motor	kW	1,5 + 2,5
<b>Prijs</b>	<b>€</b>	<b>4.229,00</b>

### Heavy duty truck bandenwisselaar 56"

Heavy duty truck bandenwisselaar voor banden 14-56 inch

- Wielen tot 2.200 kg
- Wieldiameter tot 2500 mm, wielbreedte 1.200mm
- Bandenmaat 14" – 56"
- Volledig hydraulisch, 2 snelheden
- Grote banden zonder zware manuele handelingen monteren/demonteren
- 5 hydraulische functies
- Bodemplaat verzetten vooruit/achteruit en op/neer voor het positioneren van de band
- Ook zware banden worden probleemloos in positie gebracht.
- Band roteren voor de montage/demontage, in 2 snelheden 4 en 8 rpm.



<b>Order nr.</b>		<b>724563265</b>
Orig. nr.		BT950HP
Intern klemmen	"	14 - 56
Max band diameter	mm	2500
Max band dikte	mm	1200
Spanning	V	3x400
Motor	kW	4 + 3
<b>Prijs</b>	<b>€</b>	<b>6.719,00</b>

NEW



**NEW**

**Truck banden balancerapparaat met lift banden tot 150 kg 24" 1200mm**

Voor het balanceren van de meeste courante soorten banden van trucks, aanhangers, opleggers, bestelwagens, campers enzovoort, met stalen en aluminium velgen tot 24".

- Ingebouwde lift 150kg
- Balanceer capaciteit voor banden tot 150kg
- Maximale wieldiameter 1200mm
- 5 balanceermodi voor zowel stalen als aluminium velgen: Normal, ALU-1, ALU-2, ALU-3 en Static. Geschikt voor zowel dynamisch als statisch balanceren (motorwielen)
- Geschikt voor velgen met diameter 13" tot 24"
- Geschikt voor velgen met dikte van 1.5"-20"
- Digitaal LED display met intuïtieve layout
- Zwaar eigengewicht van 226kg, wat zorgt voor een perfecte stabiliteit tijdens het balanceren
- Automatisch aanduiden van positie van de loodjes dmv draaien aan het wiel



<b>Order nr.</b>		<b>724563266</b> ●
Orig. nr.		BB700
Spanning	V	230
Vermogen	W	550
Band diameter	mm	1200
Band gewicht	kg	150
Velgdiameter	"	13 - 24
Velgdikte	"	1,5 - 20
<b>Prijs</b>	<b>€</b>	<b>1.545,00</b>

**Bandenvulpistool 8 en 19 liter**

**Bandenvulpistool met 55 liter drukvat.**

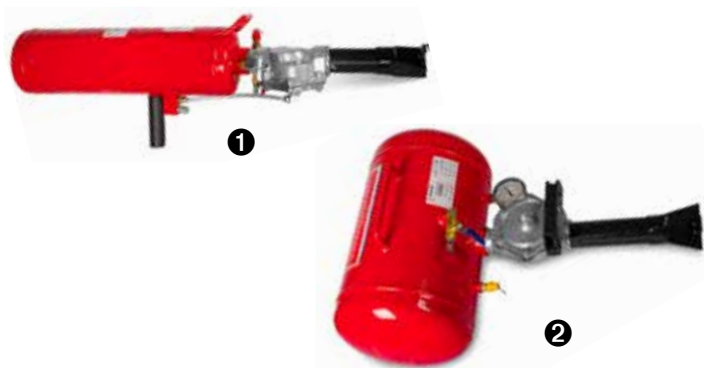

<b>Order nr.</b>		<b>724563146</b> ●	<b>724563144</b> ●
Orig. nr.		BVP80	BVP190
Drukvat	l	8	19
Gewicht	kg	7,00	12,00
Afmetingen (l x b x h)	mm	660 x 250 x 290	490 x 460 x 340
<b>Prijs</b>	<b>€</b>	<b>105,00</b>	<b>125,00</b>

<b>Order nr.</b>		<b>724563149</b> ●
Orig. nr.		BVP550
Werkdruk maximum	bar	10
Gewicht	kg	16,00
Afmetingen (l x b x h)	mm	660 x 250 x 290
<b>Prijs</b>	<b>€</b>	<b>269,00</b>

**LAAG**

**Type light duty 2 ton**

- Draagbeugel op de krik
- geleverd in een handige PVC koffer



		①	②
<b>Order nr.</b>		<b>754752221</b>	<b>754752220</b>
Orig. nr.		CAT2L	CATM200
Capaciteit	t	2	2
Hoogte maximum A	mm	330	380
Hoogte minimum B	mm	85	130
C	mm	230	225
D	mm	230	225
E	mm	60	60
F	mm	150	145
G	mm	550	531
H	mm	540	500
Gewicht	kg	11	13,50
<b>Prijs</b>	<b>€</b>	<b>50,90</b>	<b>63,90</b>

**EXTRA LAAG**

**Type extra laag profiel 2,5 ton**

- Extra lage minimumhoogte 85 mm



		754752260
<b>Order nr.</b>		<b>754752260</b>
Orig. nr.		CAT25TL
Capaciteit	t	2,5
Hoogte maximum A	mm	455
Hoogte minimum B	mm	85
C	mm	380
D	mm	380
E	mm	110
F	mm	150
G	mm	690
H	mm	950
Gewicht	kg	36,00
<b>Prijs</b>	<b>€</b>	<b>115,00</b>

**LEGENDE**

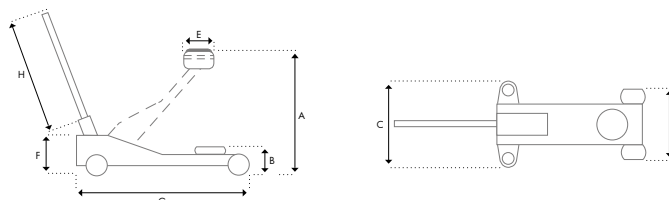



Rolkriks met dubbele pomp



Type dubbele pomp 3 ton

<b>Order nr.</b>		<b>754753027</b>
Orig. nr.		CATM300D
Capaciteit	t	3
Hoogte maximum A	mm	465
Hoogte minimum B	mm	130
C	mm	328
D	mm	328
E	mm	115
F	mm	155
G	mm	630
H	mm	1.150
Gewicht	kg	39,00
<b>Prijs</b>	<b>€</b>	<b>115,00</b>



Type dubbele pomp, laag profiel 2,5 ton

• Extra lage minimumhoogte 75 mm

<b>Order nr.</b>		<b>754753028</b>
Orig. nr.		CAT25DL
Capaciteit	t	2,5
Hoogte maximum A	mm	515
Hoogte minimum B	mm	75
C	mm	328
D	mm	328
E	mm	110
F	mm	150
G	mm	722
H	mm	1.220
Gewicht	kg	39,00
<b>Prijs</b>	<b>€</b>	<b>135,00</b>

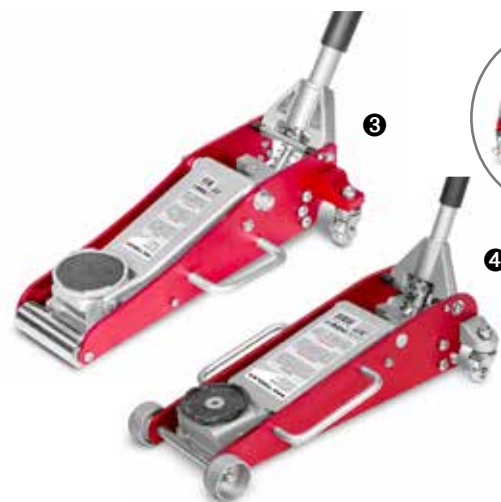

Type aluminium/staal met dubbele pomp

- Zeer lichte aluminium basisconstructie, heel draagbaar
- Dubbele cilinder is in enkele pompslagen op de hoogste stand
- Extra laag, geschikt voor sportwagens

<b>Order nr.</b>		<b>754752266</b>	<b>754752262</b>
Orig. nr.		CAT15ALU	CAT25ALU
Capaciteit	t	1,5	2,5
Hoogte maximum A	mm	360	460
Hoogte minimum B	mm	90	100
C	mm	290	292
D	mm	200	292
E	mm	100	100
F	mm	175	170
G	mm	590	650
H	mm	900	900
Gewicht	kg	14,30	26,00
<b>Prijs</b>	<b>€</b>	<b>95,50</b>	<b>145,00</b>

Met 1 pompslag wordt meer olie verzet zodat de krik heel snel omhoog wordt gebracht. Modellen met automatische aanpassing van de pompsnelheid. De hoge pompsnelheid in onbelaste toestand wordt vanzelf verlaagd bij een hogere belasting op de krik.

LEGENDE

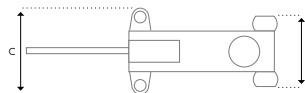
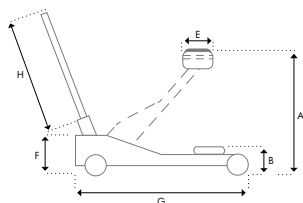

PRO

Type professionele quicklift pedaal met dubbele pomp 3 ton

- Quicklift pedaal: in enkele pompstagen is de kop boven
- Traag zakken, bij lasten hoger dan 50 kg
- Lage minimumhoogte van 95 mm
- Geruisloze nylonwielen



Dubbele pomp: sneller liften met de pedaal

Order nr.		754753029
Orig. nr.		CAT30DP
Capaciteit	t	3
Hoogte maximum A	mm	505
Hoogte minimum B	mm	95
Quicklift pedaal		ja
C	mm	380
D	mm	380
E	mm	100
F	mm	195
G	mm	720
H	mm	970
Gewicht	kg	39,00
Prijs	€	215,00

EXTRA LAAG

Type extra laag en lang 2 - 3 ton

- Zwaar frame met extra steunwiel middenin voor eenvoudig verplaatsen
- Met Quicklift pedaal
- Grote en geruisloze gecoate PU wielen



Order nr.		754752261	754752270
Orig. nr.		CAT2TLL	CAT3TLL
Capaciteit	t	2	3
Hoogte maximum A	mm	510	525
Hoogte minimum B	mm	75	140
Quicklift pedaal		oui	oui
C	mm	440	350
D	mm	440	350
E	mm	105	105
F	mm	195	180
G	mm	1.050	1.150
H	mm	1.060	1.060
Gewicht	kg	42,00	55,00
Prijs	€	299,00	339,00



Type heavy duty 5 - 10 ton

- Geschikt voor vrachtwagens, bussen, ...
- Met quicklift pedaal

Order nr.		754750996	754750998
Orig. nr.		CAT5TLN	CAT10TLN
Capaciteit	t	5	10
Hoogte maximum A	mm	570	560
Hoogte minimum B	mm	150	160
Quicklift pedaal		oui	oui
C	mm	420	255
D	mm	300	255
E	mm	130	130
F	mm	200	255
G	mm	1.412	1.540
H	mm	1.090	1.090
Gewicht	kg	85,00	129,00
Prijs	€	469,00	665,00

LEGENDE

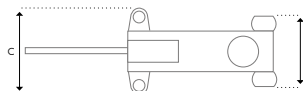
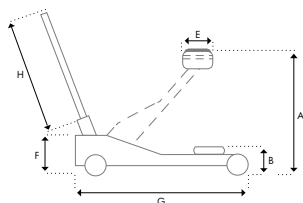

**Pneumatische ballonkriks 2 - 3 ton**

- Korte handgreep (model 1, 2 en 3), lange handgreep (model 4)
- Draagbare en lichte kriks
- 2-delig rubber ballon (model 1), 3 delige rubber ballon (model 2, 3 en 4)
- 4-laags vezelversterkt rubber met een dikte van 7,5 mm met een testcyclus van 350.000 hef- en daalbewegingen

Bekijk de video



**NEW**



	1	2	3	4
<b>Order nr.</b>	<b>754752252</b>	<b>754752254</b>	<b>754752253</b>	<b>754752249</b>
Orig. nr.	PBK202K	PBK302K	PBK303K	PBK303L
Capaciteit	t	2	2	3
Handvat		Kort	Kort	<b>Lang</b>
Minimale hoogte	mm	120	125	150
Maximale hoogte	mm	270	430	490
Hefduur	s	6	6	4
Balgen		2	3	3
Afmetingen (l x b x h)	mm	520 x 280 x 150	520 x 280 x 125	510 x 280 x 150
Gewicht	kg	15,0	14,2	20,0
<b>Prijs</b>	<b>€</b>	<b>115,00</b>	<b>195,00</b>	<b>125,00</b>

**Mobiele autolift 1350 kg - hydraulische handpomp**

- Geschikt voor klein onderhoud, oliewissel, reparaties, inspecties, werken aan uitlaten, banden wisselen, afsputten, poetsen en reinigen, belettering en lakwerken, enz.
- Geschikt voor binnen- en buitengebruik
- Compact en vlak ontwerp, past in een bestelwagen
- Kan verticaal worden opgehangen tegen een wand

**Set stalen oprijblokken 900 kg**

- Capaciteit: 900 kg per paar
- Stabiele oprijblokken met brede basis, volledig gelast in 1 stuk

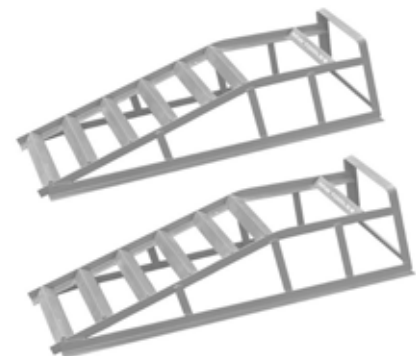

<b>Order nr.</b>		<b>729840206</b>
Orig. nr.		MLM1500
Hefcapaciteit	kg	1350
Min. hoogte	mm	110
Max. hoogte	mm	450
Afmetingen platform	mm	590 x 340
<b>Prijs</b>	<b>€</b>	<b>395,00</b>

<b>Order nr.</b>		<b>729840205</b>
Orig. nr.		OB0900
Capaciteit	kg	900
Hoogte	mm	280
Max. wielbreedte	mm	220
<b>Prijs</b>	<b>€</b>	<b>63,50</b>



**Type 2 ton met laag profiel in korte uitvoering**

- Brede basis met heel goede stabiliteit
- Ergonomische hendel
- Gecontroleerd zakken via knop op de hendel
- Rubber beschermdop voor chassis
- Nylon wielen met rustige, geluidsarme loop op de werkvloer

**Type 2 ton met laag profiel en brede basis**

- Extra brede basis met heel goede stabiliteit
- Ergonomische hendel
- Gecontroleerd zakken via voetpedaal
- Rubber beschermdop voor chassis
- PU wielen, met vooraan dubbele gebalanceerde wielen, ideaal voor vloeren met roosters, of oneffen ondergrond bij deparnagen en pechverhelping

**Type 2 ton met laag profiel in lange uitvoering**

- Heel laag profiel: minimum hoogte 90 mm
- Quicklift pedaal voor het snel op hoogte brengen van de kop
- Ergonomische hendel
- Gecontroleerd zakken via knop op de hendel
- Rubber beschermdop voor chassis
- Nylon wielen

<b>Order nr.</b>		<b>724564360</b>
Orig. nr.		03000
Capaciteit	t	2
Hoogte minimum	mm	95
Hoogte maximum	mm	480
Quicklift pedaal		non
A	mm	480
B	mm	95
C	mm	350
D	mm	290
E	mm	130
F	mm	200
G	mm	660
H	mm	810
Gewicht	kg	39,00
Afmetingen (l x b x h)	mm	660 x 350 x 1.010
<b>Prijs</b>	<b>€</b>	<b>635,00</b>

<b>Order nr.</b>		<b>724564362</b>
Orig. nr.		03010
Capaciteit	t	2
Hoogte minimum	mm	95
Hoogte maximum	mm	710
Quicklift pedaal		oui
A	mm	710
B	mm	95
C	mm	480
D	mm	485
E	mm	130
F	mm	210
G	mm	1.000
H	mm	780
Gewicht	kg	67,00
Afmetingen (l x b x h)	mm	1.000 x 480 x 990
<b>Prijs</b>	<b>€</b>	<b>1.059,00</b>

<b>Order nr.</b>		<b>724564364</b>
Orig. nr.		03020
Capaciteit	t	3
Hoogte minimum	mm	90
Hoogte maximum	mm	505
Quicklift pedaal		oui
A	mm	505
B	mm	90
C	mm	290
D	mm	275
E	mm	130
F	mm	145
G	mm	1.260
H	mm	915
Gewicht	kg	40,00
Afmetingen (l x b x h)	mm	1.260 x 275 x 145
<b>Prijs</b>	<b>€</b>	<b>1.059,00</b>

**LEGENDE**

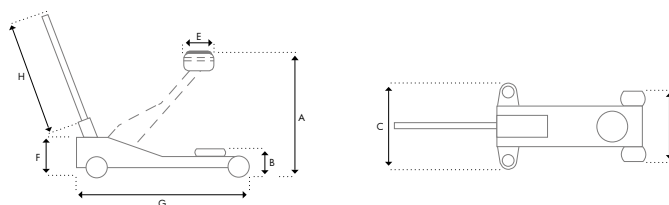



## Hydraulisch type 1,5 ton met kort frame

- Sterke, compacte krik voor personenwagens, SUV's, aanhangers, etc.
- Cilinder en pomp van hoge kwaliteit
- Beveiligd tegen overbelasting
- Optie: Rubber dop art. O392/A
- Kunststof wielen met rustige loop

## Hydraulisch type 2 ton met kort frame

- Sterke, compacte krik voor personenwagens, SUV's, aanhangers, etc.
- Cilinder en pomp van hoge kwaliteit
- Beveiligd tegen overbelasting
- Optie: Rubber dop art. O392/A
- Kunststof wielen met rustige loop

## Hydraulisch type 2 ton met lang frame en dubbele frontwielen

- Dubbele balancerende frontwielen, geschikt voor vloeren met roosters en oneffenheden. Ook geschikt voor pechverhelpingsdiensten en gebruik op ruwe ondergronden zoals wegen, parkings, pechstrook, etc.
- Cilinder en pomp van hoge kwaliteit
- Beveiligd tegen overbelasting
- Optie: Rubber dop art. O392/A
- Wielen in polyurethaan, zacht lopend en geluidsdempend

Order nr.		724564308 ●
Orig. nr.		O252
Capaciteit	t	1,5
Hoogte minimum	mm	130
Hoogte maximum	mm	525
Quicklift pedaal		non
A	mm	525
B	mm	130
C	mm	365
D	mm	290
E	mm	100
F	mm	200
G	mm	700
H	mm	820
Gewicht	kg	35,00
Afmetingen (l x b x h)	mm	700 x 290 x 200
Prijs	€	439,00

Order nr.		724564309 ●
Orig. nr.		O253
Capaciteit	t	2
Hoogte minimum	mm	130
Hoogte maximum	mm	525
Quicklift pedaal		non
A	mm	525
B	mm	130
C	mm	390
D	mm	290
E	mm	100
F	mm	200
G	mm	700
H	mm	820
Gewicht	kg	35,00
Afmetingen (l x b x h)	mm	700 x 290 x 200
Prijs	€	555,00

Order nr.		724564126 ●
Orig. nr.		O1120/E
Capaciteit	t	2
Hoogte minimum	mm	130
Hoogte maximum	mm	760
Quicklift pedaal		oui
A	mm	760
B	mm	130
C	mm	480
D	mm	480
E	mm	130
F	mm	200
G	mm	1.080
H	mm	910
Gewicht	kg	65,00
Afmetingen (l x b x h)	mm	1.080 x 480 x 200
Prijs	€	1.035,00

## ACCESOIRES



### Rubber kop voor rolkriks

Geschikt voor types 112, 112/A, 252, 253, 1120/F, 1130/XR

Order nr.	Orig. nr.	Voor type	Prijs €
724564526 ●	O392/A	O112-O112/A-O252-O253-O1120/F-O1130/XR	97,50
724564527 ●	O392/B	O113-O114-O115-O116-O254-O255-O256-O1120/E	97,50
724564528 ●	O392/C	112/B, 112/C, 112/D, O119-O119/A-O120-O257-O259-O260-O261	97,50
724564529 ●	O392/D	O258-O1120/G	97,50



**Hydraulisch type 3 ton met kort frame**

- Sterke, compacte krik voor personenwagens, SUV's, aanhangers, etc.
- Cilinder en pomp van hoge kwaliteit
- Beveiligd tegen overbelasting
- Optie: Rubber dop art. O392/B
- Kunststof wielen met rustige loop

**Hydraulisch type 6 ton met lange uitbouw**

- Geschikt voor zware voertuigen, zoals bestelwagens, vrachtwagens, camping cars, etc.
- Zwaar frame met grote wielen voor het vlot verzetten van de krik, ondanks zijn zware eigengewicht
- Quicklift voetpedaal voor het snel op hoogte brengen van de krik in slechts enkele seconden

<b>Order nr.</b>		<b>724564310 ●</b>
Orig. nr.		O254
Capaciteit	t	3
Hoogte minimum	mm	140
Hoogte maximum	mm	610
Quicklift pedaal		nee
A	mm	610
B	mm	140
C	mm	395
D	mm	310
E	mm	130
F	mm	225
G	mm	760
H	mm	820
Gewicht	kg	45,00
Afmetingen (l x b x h)	mm	760 x 310 x 225
<b>Prijs</b>	<b>€</b>	<b>749,00</b>

<b>Order nr.</b>		<b>724564319 ●</b>
Orig. nr.		O263
Capaciteit	t	6
Hoogte minimum	mm	150
Hoogte maximum	mm	550
Quicklift pedaal		ja
A	mm	550
B	mm	150
C	mm	360
D	mm	290
E	mm	130
F	mm	190
G	mm	1.580
H	mm	920
Gewicht	kg	80,00
Afmetingen (l x b x h)	mm	1.580 x 290 x 190
<b>Prijs</b>	<b>€</b>	<b>1.375,00</b>

**LEGENDE**

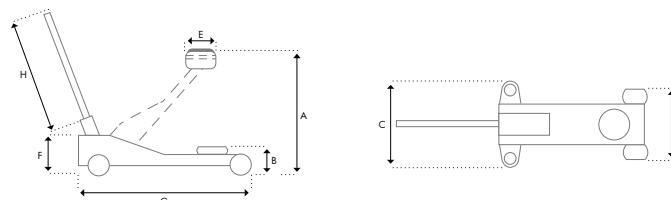



## Hydraulisch type 8 ton met lange uitbouw

- Geschikt voor zware voertuigen, zoals bestelwagens, vrachtwagens, camping cars, etc.
- Zwaar frame met grote wielen voor het vlot verzetten van de krik, ondanks zijn zware eigengewicht
- Quicklift voetpedaal voor het snel op hoogte brengen van de krik in slechts enkele seconden

## Hydraulisch type 10 ton met extra lange uitbouw

- Geschikt voor zware voertuigen, zoals bestelwagens, vrachtwagens, camping cars, etc.
- Zwaar frame met grote wielen voor het vlot verzetten van de krik, ondanks zijn zware eigengewicht
- Quicklift voetpedaal voor het snel op hoogte brengen van de krik in slechts enkele seconden

<b>Order nr.</b>		<b>724564320 ●</b>
Orig. nr.		0264
Capaciteit	t	8
Hoogte minimum	mm	150
Hoogte maximum	mm	560
Quicklift pedaal		ja
A	mm	560
B	mm	150
C	mm	385
D	mm	305
E	mm	130
F	mm	230
G	mm	1.650
H	mm	920
Gewicht	kg	95,00
Afmetingen (l x b x h)	mm	1.650 x 305 x 230
<b>Prijs</b>	<b>€</b>	<b>1.245,00</b>

<b>Order nr.</b>		<b>724564321 ●</b>
Orig. nr.		0265
Capaciteit	t	10
Hoogte minimum	mm	185
Hoogte maximum	mm	630
Quicklift pedaal		ja
A	mm	630
B	mm	185
C	mm	445
D	mm	360
E	mm	155
F	mm	265
G	mm	1.880
H	mm	900
Gewicht	kg	148,00
Afmetingen (l x b x h)	mm	1.880 x 360 x 265
<b>Prijs</b>	<b>€</b>	<b>1.645,00</b>

## LEGENDE

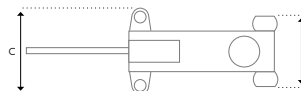
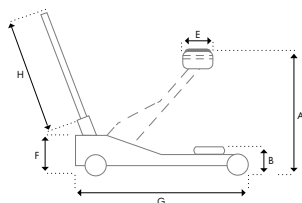

## Hydro-pneumatisch

Het gebruik van perslucht geeft de nodige kracht aan het hydraulische systeem om zonder inspanning het voertuig te kunnen krikken. Deze kriks zijn geschikt voor zware voertuigen zoals bussen, vrachtwagens, landbouwvoertuigen, bouwmachines, kranen, enz.



### Hydro-pneumatische rolkrik 35 ton

- Aan te sluiten op compressor
- Grote rubbergecoate wielen
- Geleverd met 3 extensiestukken: 60, 100, 140 mm

<b>Order nr.</b>		<b>754750024</b>
Orig. nr.		CAT835
Capaciteit	t	35
Aantal trappen		1
Hoogte minimum	mm	250
Hoogte maximum	mm	575
Gewicht	kg	46,00
<b>Prijs</b>	<b>€</b>	<b>449,00</b>



### Draagbare hydro-pneumatische rolkrik 30 ton

- 2 traps model
- Voor gebruik in pechverhelping en onderweg
- Inklapbaar model

<b>Order nr.</b>		<b>754752282</b>
Orig. nr.		HPK1530M
Capaciteit	t	30 - 15
Aantal trappen		2
Hoogte minimum	mm	150
Hoogte maximum	mm	409
Capaciteit niveau 1	t	30
Capaciteit niveau 2	t	15
Gewicht	kg	30,00
<b>Prijs</b>	<b>€</b>	<b>855,00</b>

### Extensies voor HPK rolkriks



- Diameter: 66mm
- Hoogte: 45 & 75mm
- Gat en pen diameter: 25mm
- Pen lengte: 30 mm
- Past op: HPK1530M, HPK102040L, HPK2040L, HPK2550, HPK204060

<b>Order nr.</b>		<b>891572600</b>	<b>891572599</b>
Orig. nr.		HPKEX45MM	HPKEX75MM
Hoogte	mm	45	75
Gewicht	kg	0,50	0,50
<b>Prijs</b>	<b>€</b>	<b>57,90</b>	<b>66,90</b>



**VOOR LAGE VOERTUIGEN**

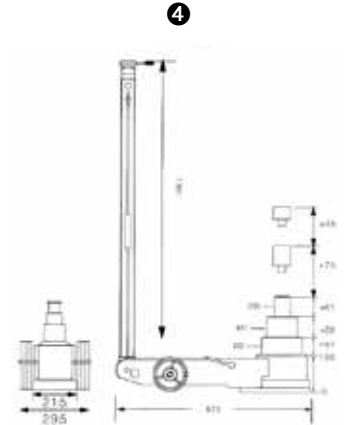
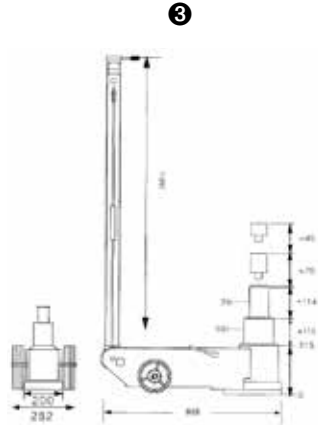
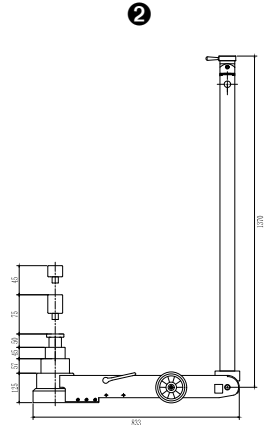
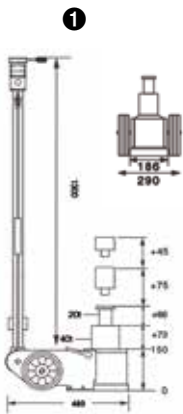

**Hydro-pneumatische rolkrik 40 - 50 - 60 ton**

- Geleverd met 2 extensiestukken 75 mm en 45 mm
- Industriële XTP dichtingen 'made in USA'
- Langdurig blijvende smering van de krik door hoogwaardige olie



Geleverd met 2 extensiestukken 75 mm en 45 mm

		1	2	3	4
<b>Order nr.</b>		<b>754752286</b> ●	<b>754752256</b> ●	<b>754752290</b> ●	<b>754752294</b> ●
Orig. nr.		HPK2040L	HPK102040L	HPK2550	HPK204060L
Capaciteit	t	40 - 20	40 - 20 - 10	50 - 25	60 - 40 - 20
Aantal trappen		2	3	2	3
Hoogte minimum	mm	150	125	215	150
Hoogte maximum	mm	409	409	564	447
Capaciteit niveau 1	t	40	40	50	60
Capaciteit niveau 2	t	20	20	25	40
Capaciteit niveau 3	t	-	10	-	20
Gewicht	kg	40,00	44,00	73,00	67,00
<b>Prijs</b>	€	<b>789,00</b>	<b>1.119,00</b>	<b>1.065,00</b>	<b>1.175,00</b>

**Assteun per paar  
3 - 6 - 10 ton**

- Set van 2 garagestands
- Model met tandlat voor de instelling van de hoogte
- Geschikt voor personenwagens, SUV, campers, aanhangwagens, enz.



**Assteun 2 ton,  
extra hoog model**

- Ondersteunen van voertuigen op schaarbrug, 2-kolomsbrug of mobiele brug
- Min. hoogte: 1250 mm
- Max. hoogte: 2025 mm

NEW



<b>Order nr.</b>		<b>754753030</b> ●	<b>754756060</b> ●	<b>754751213</b> ●
Orig. nr.		CAGS3T	CAGS6T	CAGS10T
Capaciteit	t	3	6	10
Minimale hoogte	mm	288	406	455
Maximale hoogte	mm	425	629	705
Afmetingen (l x b x h)	mm	216 x 190 x 288	292 x 254 x 406	265 x 265 x 455
<b>Prijs</b>	€	<b>42,50</b>	<b>65,90</b>	<b>135,00</b>

<b>Order nr.</b>		<b>729840208</b> ●
Orig. nr.		CAGL020
<b>Prijs</b>	€	<b>80,50</b>

**Zware assteun  
25 ton, laag en hoog**

- Met versterkte kolom en grote, stabiele grondplaat
- CNC-gedraaide glij-as met matzwarte krasbestendige afwerking
- Precisie borgpen met 2 inlegsleuven en veiligheidsketting



**Zware assteun 20 ton,  
schroefmodel laag en hoog**

- Met versterkte kolom en stabiele grondplaat
- Extra groot werkbereik
- Schroefmodel: eenvoudig en precies op de juiste hoogte te brengen



<b>Order nr.</b>		<b>754751227</b> ●	<b>754751225</b> ●
Orig. nr.		CAGS25T	CAGS25TH
Capaciteit	t	25	25
Minimale hoogte	mm	415	675
Maximale hoogte	mm	640	1050
Afmetingen (l x b x h)	mm	380 x 380 x 415	380 x 380 x 675
<b>Prijs</b>	€	<b>145,00</b>	<b>205,00</b>

<b>Order nr.</b>		<b>754751228</b> ●	<b>754751229</b> ●
Orig. nr.		CAGS20TS	CAGS25TH
Capaciteit	t	20	20
Minimale hoogte	mm	410	665
Maximale hoogte	mm	600	1090
Afmetingen (l x b x h)	mm	330 x 330 x 428	460 x 460 x 683
<b>Prijs</b>	€	<b>205,00</b>	<b>269,00</b>



**Mobiele werkplaatsstoel**

- Mobiele werkplaatsstoel met opbergbakjes
- Kwalitatieve wielen diameter 100 mm, 2 wielen met rem
- Grote en kleine opbergvakken en lade voor gereedschappen en onderdelen
- 2 uitneembare opbergvakken met verschillende compartimenten

<b>Order nr.</b>		<b>756183653</b> ●
Orig. nr.		MS375
<b>Prijs</b>	€	<b>91,50</b>



**3-delige montagekruk / ligstoel**

- 1 kruk met 2 functies: zitten en liggen
- Handige kruk voor het comfortabel werken rond en onder auto's en andere voertuigen
- Schokabsorberende werking en goeie ligging op vloerroosters
- Comfortabele kussens gevuld met schuim

<b>Order nr.</b>		<b>756203003</b> ●
Orig. nr.		MTB3D2
<b>Prijs</b>	€	<b>58,90</b>

**Werkplaatsstoel**

- Op 5 PU wielen
- Verstelbaar in de hoogte met cilinder
- Met magneetvakje in de basis



<b>Order nr.</b>		<b>756183650</b> ●
Orig. nr.		MS365
<b>Prijs</b>	€	<b>61,90</b>

**Montage ligbed**

- Vast model
- Uit harde kunststof
- Met zachte hoofdsteun
- Wielen in zwart PVC met zachtlopende grijze PU laag



<b>Order nr.</b>		<b>754756118</b> ●
Orig. nr.		CAT610PA
<b>Prijs</b>	€	<b>569,00</b>



**Assteun 1,0 - 3,5 ton**

• Voor personenwagens en lichte vrachtwagens

		①	②	③
<b>Order nr.</b>		<b>724564106</b>	<b>724564107</b>	<b>724564108</b>
Orig. nr.		Ø110	Ø110/A	Ø110/B
Capaciteit	kg	1.000	1.000	3.500
Minimale hoogte	mm	480	650	740
Maximale hoogte	mm	280	380	440
Gewicht	kg	3,00	4,00	8,00
<b>Prijs</b>	<b>€</b>	<b>52,90</b>	<b>64,50</b>	<b>119,00</b>



**Assteun 1 ton, extra hoog model  
1.885 mm**

• Voor personenwagens en lichte vrachtwagens

			④
<b>Order nr.</b>			<b>724564179</b>
Orig. nr.			Ø151
Capaciteit	kg		1.000
Minimale hoogte	mm		1.885
Maximale hoogte	mm		1.120
Gewicht	kg		17,00
<b>Prijs</b>	<b>€</b>		<b>199,00</b>



**Assteun 8 - 10 - 12 ton**

• Voor vrachtwagens, kranen, landbouwmachines, enz.

		④	⑤	⑥
<b>Order nr.</b>		<b>724564299</b>	<b>724564301</b>	<b>724564284</b>
Orig. nr.		Ø241	Ø242	Ø217
Capaciteit	kg	8000	12000	20000
Minimale hoogte	mm	1100	1100	640
Maximale hoogte	mm	650	650	410
Gewicht	kg	23,0	31	29,0
<b>Prijs</b>	<b>€</b>	<b>325,00</b>	<b>315,00</b>	<b>285,00</b>



**Assteun 15 ton**

• Voor vrachtwagens, kranen, landbouwmachines, enz.  
• Ø215: laag model  
• Ø216: hoog model

		④	⑤
<b>Order nr.</b>		<b>724564282</b>	<b>724564283</b>
Orig. nr.		Ø215	Ø216
Capaciteit	kg	15000	15000
Minimale hoogte	mm	680	1.170
Maximale hoogte	mm	470	680
Gewicht	kg	27,0	36,0
<b>Prijs</b>	<b>€</b>	<b>489,00</b>	<b>539,00</b>



**Hydraulische fleskrik**

- Capaciteit 3 tot 30 ton
- Met schroefvijzel en overbelastingsventiel
- Model 3T geleverd in kunststof opbergdoos

Order nr.	Orig. nr.	Hoogte minimum	Hoogte maximum	Koers	Uitdraaibaar (vijzel)	Prijs
		mm	mm	mm	mm	€
754751103 ●	CATM11030	188	363	115	60	31,90
754751105 ●	CATM11050	207	402	125	70	32,90
754751108 ●	CATM11080	222	447	145	80	38,50
754751112 ●	CATM11120	227	457	150	80	49,50
754751120 ●	CATM11200	235	445	150	60	62,90
754751300 ●	CATM11300	285	465	145	-	105,00



**Hydraulische uitdeukset 10 ton**

Compleet met handpomp, hydraulische slang, drukcilinder, spreider (0,5 t), opzet- en verlengstukken. Met PVC koffer uitgerust met wielen voor een gemakkelijk transport.

Order nr.	Orig. nr.	Capaciteit	Koers	Gewicht	Prijs
		t	mm	kg	€
754751110 ●	CATM10CLIP	10	125	32,00	195,00



**Transmissiekrik op wielen**

- Capaciteit 500 kg
- Met pedaal
- Met dodemansknop

Order nr.	Orig. nr.	Capaciteit	Hoogte minimum	Hoogte maximum	Gewicht	Afmetingen (l x b x h)	Prijs
		kg	mm	mm	kg	mm	€
754750500 ●	CAT755	500	1100	1900	32,00	570 x 570 x 1100	205,00

**Hydraulische fleskrik, lang model**

- Met overbelastingsventiel
- Met dodemansknop
- Geschikt voor garagekranen CAT610/CAT620



Order nr.	Orig. nr.	Capaciteit	Hoogte minimum	Hoogte maximum	Koers	Prijs
		t	mm	mm	mm	€
754756161 ●	CATRAM610C	3	670	1165	495	94,50
754756262 ●	CATRAM620	5	670	1165	495	125,00

### Vernevelaar voor smeeroilie en reinigingsmiddelen

- Voor verneveling van smeeroïlen, reinigingsmiddelen voor het wassen van motoren (spuitcapaciteit ca. 1 tot 1,5 l/min) en verneveling van antioxidanten, olie, diesel op mechanische onderdelen
- De roestvrijstalen tank maakt het gebruik van agressieve vloeistoffen zoals sommige zuren mogelijk
- Gelakt stalen of AISI 304 roestvrijstalen tank
- Grote 24 liter tank
- Niet geschikt voor bijtende (diesel, ammoniak, ...) of brandbare producten

#### Wordt geleverd met:

- 5 meter slang met pistool, manometer en trechter



Order nr.	756211631 ●	756209550 ●	756209552 ●
Orig. nr.	RA.22017	RA.22024	RA.23025
Materie	Gelakt staal	Gelakt staal	Roestvrij staal
Capaciteit tank	l 16	24	24
Werkdruk	bar 10	8	8
Lengte foamspuit	mm 650	650	650
Lengte slang	m 5	5	5
Gewicht	kg 9,80	13,00	12,80
Afmetingen (l x b x h)	mm 225 x 255 x 950	330 x 280 x 920	280 x 330 x 920
<b>Prijs</b>	<b>€ 235,00</b>	<b>255,00</b>	<b>475,00</b>



#### Olieopvang unit

- Pneumatische lediging
- Oliepeil zichtbaar op de tank

Order nr.	724561001 ●
Orig. nr.	OD68
Capaciteit	l 68
Diameter trechter	mm 290
Afmetingen (l x b x h)	mm 960 x 440 x 420
<b>Prijs</b>	<b>€ 189,00</b>



#### Olieopvang- en afzuigunit

- Olieopvang- en afzuigunit met voorkamer
- Instelbare hoogte van 150 tot 185 cm

Order nr.	724561000 ●
Orig. nr.	OD682
Capaciteit	l 65
Capaciteit tussenkamer	l 9
Afzuigsnelheid	l/min 1,2 - 3,0
Afmetingen (l x b x h)	mm 960 x 440 x 420
<b>Prijs</b>	<b>€ 265,00</b>

### Hydraulische verencompressor 1 ton

Verenpers met hydraulische voetspomp voor het onder spanning zetten van autoveren bij het vervangen ervan

- Hydraulische cilinder met voetspomp, voor een stationaire, handenvrije opstelling op de grond
- Verschillende hoogtes van de klembeugels, afhankelijk van de verenlengte
- Minimum verenlengte 210 mm
- Maximum verenlengte 570 mm
- Maximum verendiameter 300 mm
- Met veiligheidsketting tegen het wegslaan van de veer tijdens het persen

Order nr.	757170302 ●
Orig. nr.	VCP100
Maximale kracht	t 1
Gewicht	kg 29,00
Afmetingen (l x b x h)	mm 290 x 170 x 1.230
<b>Prijs</b>	<b>€ 195,00</b>





**90 L**

**Opvangunit voor afvalolie**

- Grote verwijderbare trechter ø 580 mm
- Rooster / filter
- Zwenkbare opvangbak
- Pneumatische tankafvoerslang 2 meter
- Maximale opvangcapaciteit 75 liter
- Bovenbak 15 liter
- Maximale afvoerdruk 0,5 bar
- 4 wielen waarvan 2 360° draaibaar

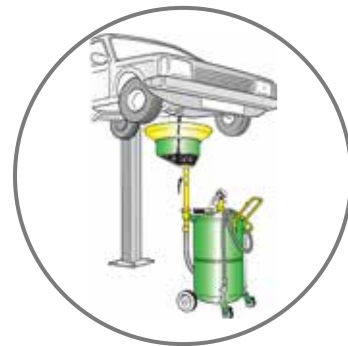

**Wordt geleverd met:**

- 4 flexi sensoren ø 5 tot 8 mm, lengte 700 mm (1000 mm voor ø 7mm)
- 2 metalen sensoren ø 5 en 6 mm, lengte 700 mm
- 3 aansluitingen voor ingebouwde sensoren VW, BMW, Citroën

		1	2	3	4	5
<b>Order nr.</b>		<b>756211363</b>	<b>756213363</b>	<b>756211372</b>	<b>756212873</b>	<b>756211387</b>
Orig. nr.		RA.42090	RA.42090 GREY	RA.43024	RA.44084	RA.44090
Kleur		Groen	Grijs	Groen	Groen	Groen
Capaciteit	l	90	90	24	80	90
Capaciteit tank	l	90	90	24	80	90
Capaciteit trechter	l	15	15	-	15	15
Temperatuur olie	°C	70 - 80	70 - 80	70 - 80	70 - 80	70 - 80
Gewicht	kg	34,00	20,00	13,70	34,00	38,20
Afmetingen (l x b x h)	mm	640 x 420 x 1.400	640 x 420 x 1.400	280 x 330 x 860	480 x 440 x 910	620 x 420 x 1.380
<b>Prijs</b>	€	<b>475,00</b>	<b>429,00</b>	<b>295,00</b>	<b>585,00</b>	<b>685,00</b>



1



2



3



4

**65/90 L**

**Opvangunit en afzuiging voor afvalolie**

- Transparante 8 liter voorkamer met niveaumeter
- Verwijderbare grote trechter ø 580 mm
- Rooster - filter
- Zwenkbare opvangbak
- Vacuümter voor het regelen van de zuigkracht
- 2 meter zuigslang met sensoraansluiting
- 2 meter pneumatische tankafvoerslang
- Model met voorkamer
- Maximale opvangcapaciteit 52 liter
- Inschakeldruk 6,5 - 7 bar
- Drukontlastingstijd 2 - 3,5 minuten
- Olie afzuigsnelheid 1,5 - 2 liter per minuut (voor oliën 70 - 80 °C en 6 mm sensor)
- De werking is optimaal met warme olie tussen 70 en 80 °C

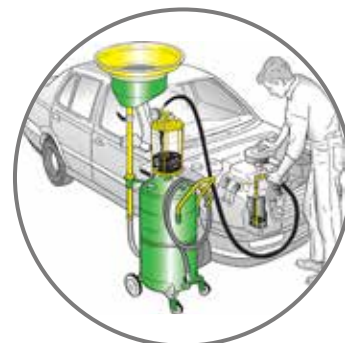

**Wordt geleverd met:**

- 4 flexi sensoren ø 5 tot 8 mm, lengte 700 mm (1000 mm voor ø 7mm)
- 2 metalen sensoren ø 5 en 6 mm, lengte 700 mm
- 3 aansluitingen voor ingebouwde sensoren VW, BMW, Citroën

		1	2	3	4
<b>Order nr.</b>		<b>756211386</b> ●	<b>756212874</b>	<b>756211388</b> ●	<b>756213388</b> ●
Orig. nr.		RA.44065	RA.44085	RA.44091	RA.44091G
Capaciteit	l	65	80	90	90
Capaciteit tussenkamer	l	8	15	8	8
Afzuigsnelheid	l/min	1,5 - 2	1,5 - 2	1,5 - 2	1,5 - 2
Capaciteit tank	l	65	80	90	90
Capaciteit trechter	l	15	15	15	15
Druk voor lediging	bar	7	7	7	7
Temperatuur olie	°C	70 - 80	70 - 80	70 - 80	70 - 80
Gewicht	kg	38,20	41,00	42,10	42,10
Afmetingen (l x b x h)	mm	600 x 420 x 1.530	895 x 1.020 x 1.530	620 x 420 x 1.660	620 x 420 x 1.660
<b>Prijs</b>	€	<b>855,00</b>	<b>789,00</b>	<b>885,00</b>	<b>805,00</b>



1



2

### Garagekraan met capaciteit 1 ton

- Oplooibaar model, de steunwielen klappen omhoog voor het eenvoudig en compact wegbergen van het toestel

		1	2
Order nr.		754756100 ●	754756200 ●
Orig. nr.		CAT610	CAT620
Capaciteit	t	1	2
Hefbereik	mm	25 - 1800	25 - 2300
Gewicht	kg	72,00	87,50
Afmetingen (l x b x h)	mm	1470 x 1190 x 2150	1750 x 1020 x 2300
Prijs	€	229,00	309,00



Dubbel werkende cilinder  
2x zo snel



### Garagekraan met capaciteit 1 ton heavy duty

- Hoge hefhoogte toe tot 2.300 mm
- Robuust stalen chassis, enorm stabiel
- Hefarm met verschillende lengteposities
- Oplooibaar voor gemakkelijk stockeren
- Draaibare achterwielen en zware volmetalen topwielen
- Hydraulische cilinder met overbelastingsventiel

Order nr.		754756120 ●
Orig. nr.		CAT6100T
Capaciteit	t	1
Hefbereik	mm	94 - 2300
Gewicht	kg	122,00
Afmetingen (l x b x h)	mm	1640 x 510 x 2320
Prijs	€	339,00

### ACCESSOIRE



### Evenaar / motorhanger voor het uitbalanceren van lasten op takels en kranen.

- Capaciteit 680 kg.
- Met de spindel wordt de last in balans gebracht.
- Voor het gebalanceerd en veilig optakelen van motoren, balken, lasten.
- Hijsgoog past op de haak van de meeste takels en garagekranen. Hydraulische uitdeukset 10 t. Compleet met handpomp, hydraulische slang, drukcilinder, spreider (0,5 t), opzet- en verlengstukken.
- Met pvc-koffer uitgerust met wielen voor een gemakkelijk transport.

Order nr.		754751500 ●
Orig. nr.		CAT1500
Gewicht	kg	5,50
Afmetingen (l x b x h)	mm	445 x 64 x 190
Prijs	€	24,90





### Garagekraan 1 ton, europallet type in zware uitvoering

- Hydraulische pomp met 2 snelheden
- Hoge hefhoogte toe tot 2.150 mm
- Uiterst stabiele kraan met vaste zijsteunen
- Telescopische arm met 4 posities. Elke positie heeft zijn eigen capaciteit: 1.000 - 900 - 800 - 700 kg
- 360° draaibare hijschaak
- Cilinder met overbelastingsventiel
- Europallets passen tussen de 2 zijarmen, zodat objecten vanop een europallet kunnen opgetild worden zonder moeite



Order nr.		754756118 ●
Orig. nr.		CAT610PA
Capaciteit	t	1
Hefbereik	mm	400 - 2690
Gewicht	kg	115,00
Afmetingen (l x b x h)	mm	1395 x 965 x 1595
Prijs	€	595,00

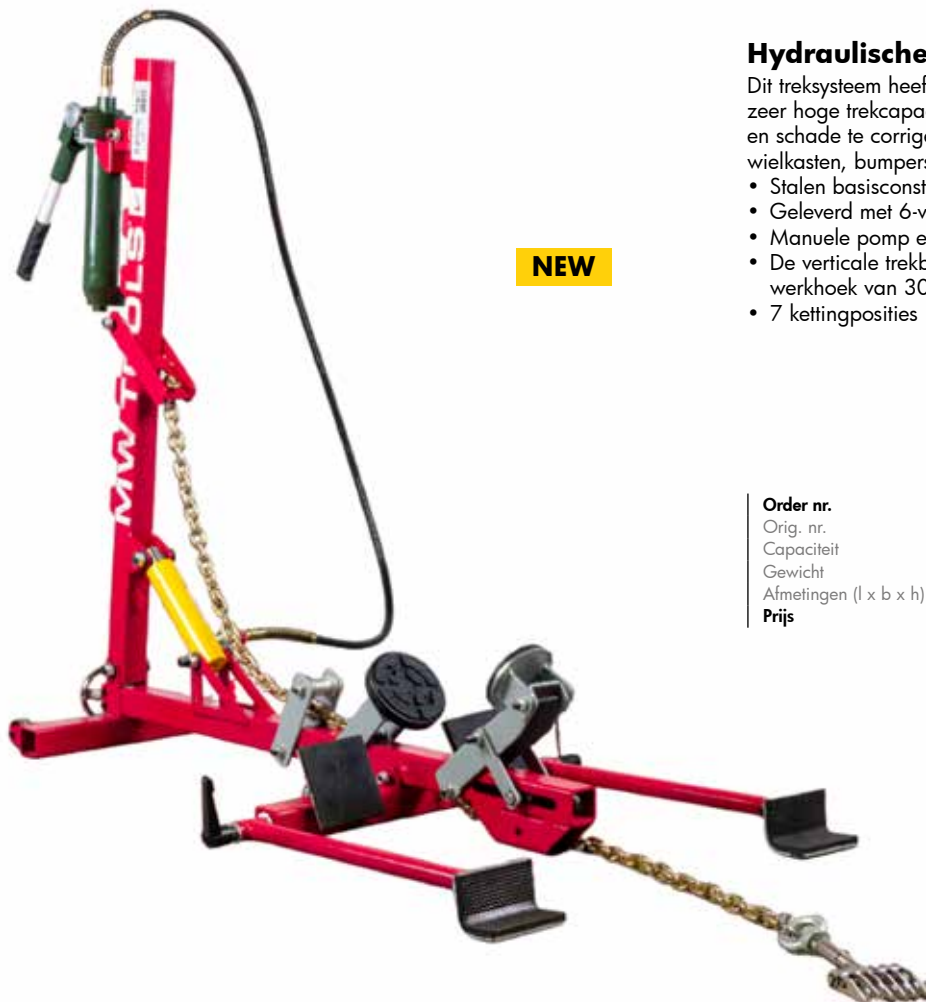

### Hydraulische richtbank 5 ton

Dit treksysteem heeft door zijn krachtige grip en stabiliteit een zeer hoge trekcapaciteit, en is in staat om elke soort van deuken en schade te corrigeren aan plaatmateriaal van deurpanelen, wielkasten, bumpers, dorpels enz

- Stalen basisconstructie, lengte 1200mm, hoogte 1160mm
- Geleverd met 6-vingerige trekklaauw, ketting, zijsteunen
- Manuele pomp en hydraulische cilinder
- De verticale trekbalk wordt door de cilinder bediend, en heeft een werkhoeck van 30°
- 7 kettingposities

Order nr.		724562929 ●
Orig. nr.		RB500
Capaciteit	t	5
Gewicht	kg	48,00
Afmetingen (l x b x h)	mm	1.005 x 650 x 1.160
Prijs	€	929,00



**Opklapbare garagekraan met capaciteit 0,5 - 1 ton**

- Stabiele kraan met 2 inklapbare zijsteunen voor compacte opslag
- Handpomp met 2 snelheden
- Telescopische arm met 4 posities
- 360° draaibare hijshaak met veiligheidssluiting
- Gecontroleerde daalbeweging met grote handknop (type dodemansknop)
- Rubber wielen achteraan, nylon wielen vooraan



**Garagekraan met groot werkbereik en met capaciteit 0,5 - 1 ton**

- Uiterst stabiele kraan met zijsteunen en betrouwbare hydrauliek
- Telescopische arm met 4 posities
- 360° draaibare hijshaak
- Beveiligd tegen overbelasting
- Rubber en nylon wielen

Order nr.		724564877 ●	724564876 ●
Orig. nr.		OGP05/DE	OGP10/S
Capaciteit	t	0,5	1
Minimale hoogte	mm	400	550
Maximale hoogte	mm	2360	2320
C	mm	2130	2180
F	mm	1540	1740
G	mm	150	180
H	mm	400	550
I	mm	600	725
L	mm	780	840
M	mm	900	980
N	mm	400	450
O	mm	1160	1325
Gewicht	kg	80,00	122,00
Afmetingen (l x b x h)	mm	1540 x 900 x 1570	1740 x 980 x 1700
Prijs	€	759,00	1.159,00

Order nr.		724564161 ●	724564162 ●
Orig. nr.		O131	O132
Capaciteit	t	0,5	1
Minimale hoogte	mm	435	470
Maximale hoogte	mm	2355	2670
C	mm	2130	2390
F	mm	1295	1530
G	mm	160	180
H	mm	435	470
I	mm	660	670
L	mm	785	955
M	mm	900	1075
N	mm	600	745
O	mm	1140	1360
Gewicht	kg	75,00	110,00
Afmetingen (l x b x h)	mm	1295 x 900 x 1560	1530 x 1075 x 1720
Prijs	€	865,00	1.059,00

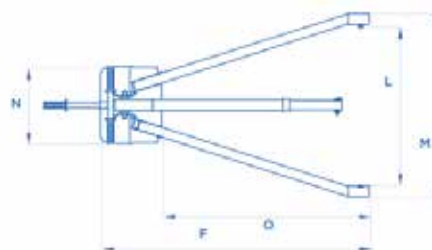
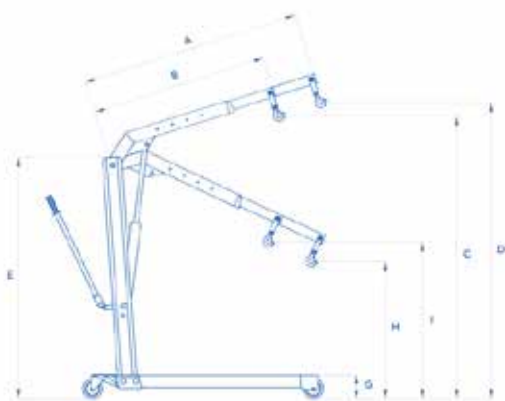



## Zware garagekraan met groot werkbereik en capaciteit 1,5 - 2 ton

- Pomp met 2 snelheden
- Geruisloze PU wielen
- Uiterst stabiele kraan met zijsteunen en betrouwbare hydrauliek
- Telescopische arm met 4 posities
- 360° draaibare hijshaak
- Beveiligd tegen overbelasting

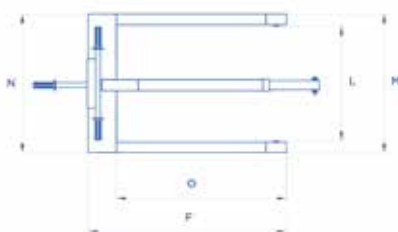

Order nr.		724564161 ●	724564162 ●
Orig. nr.		0131	0132
Capaciteit	t	0,5	1
Minimale hoogte	mm	310	510
Maximale hoogte	mm	3010	3300
C	mm	2680	2900
F	mm	1810	1915
G	mm	185	213
H	mm	310	510
I	mm	650	795
L	mm	960	1150
M	mm	1145	1350
N	mm	1140	1340
O	mm	1415	1480
Gewicht	kg	250	315
Afmetingen (l x b x h)	mm	1810 x 1145 x 1935	1915 x 1350 x 2055
Prijs	€	865,00	1.059,00

## Hydraulische transmissiekrik 250 - 400 - 600 - 800 - 1.000 - 1.500 kg

- Verchroomde cilinder uit gehard staal
- Grote rolgelagerde nylon wielen voor vlot verplaatsen
- Gecontroleerde daalbeweging met dodemansknop
- Beveiligd tegen overbelasting



800 KG

400 KG



1000 KG



Order nr.		724564857 ●	724564858 ●	724564859 ●	724564860 ●	724564861 ●	724564865 ●
Orig. nr.		OSIF1/73	OSIF1/A/73	OSIF2/A/73	OSIF2/73	OSIF3/73	OSIF7/73
Capaciteit	kg	250	400	600	1.000	1.500	800
Hoogte minimum	mm	1.240	1.300	1.180	1.190	1.220	920
Hoogte maximum	mm	2.090	2.090	1.960	1.990	2.020	1.880
Gewicht	kg	22,00	27,00	37,00	40,00	60,00	48,00
Afmetingen (l x b x h)	mm	410 x 585 x 1.240	585 x 410 x 1.300	520 x 520 x 1.180	530 x 530 x 1.190	540 x 540 x 1.220	530 x 530 x 920
Prijs	€	489,00	515,00	655,00	769,00	865,00	1.419,00

Ingebouwde infrarood lampen



**Mobiele spuitcabine**

Compacte cabine met comfortabele werkzone met afzuiging in de tafel.

- De lucht wordt afgevoerd via een meegeleverde 4m flexibele afvoerslang
- Cabine met grote binnenmaat
- Verzinkte stalen structuur met poederlak coating
- Krachtige centrifugale afzuigmotor 1.100W, met een hoog debiet
- Spanning 1 x 230 V, past op elk stopcontact overal in de werkplaats
- Mobiele cabine op 4 roterende wielen
- Filterafzuiging met 2-laagse filter: een groffilter (glasvezel) en een actieve koolfilter
- Heldere LED verlichting 24W in vonkvrije behuizing

**Spuitscabine met lakdroger**

Dankzij de afzuiging in de tafel, wordt alle spuitnevel en damp direct weggezogen

naar beneden in de filters in de tafel. De gefilterde lucht wordt afgevoerd. Met de ingebouwde infrarood lampen, en het afsluitbare frontale aluminium gordijn, kunnen werkstukken tijdens de droogtijd helemaal stofvrij worden gehouden, voor een optimaal resultaat van het lakwerk.

- Krachtige afzuigmotor 1500W, met een hoog debiet
- 2 kortegolf infrarood lampen 1000Watt met PLC sturing voor een optimale droogtemperatuur
- Frontaal aansluitpunt voor perslucht pistool. Werkdruk: 4 - 6,2 bar
- Spanning 1 x 230 V, past op elk stopcontact overal in de werkplaats
- Filterafzuiging met 2-laagse filter: een groffilter (glasvezel) en een papierfilter
- Heldere LED verlichting in vonkvrije behuizing

<b>Order nr.</b>		<b>829000355</b> ●
Orig. nr.		MSC1000
Spanning	V	230
Vermogen	kW	1,1
Binnenafmetingen (l x b x h)	mm	900 x 900 x 900
Luchtdebiet	m³/u	1.900
Filter		2 (uitgang)
Afmetingen (l x b x h)	mm	900 x 900 x 1.1800
<b>Prijs</b>	€	<b>1.779,00</b>

<b>Order nr.</b>		<b>829000360</b> ●
Orig. nr.		MSC1400
Spanning	V	230
Vermogen	kW	1,5
Binnenafmetingen (l x b x h)	mm	1.650 x 900 x 850
Luchtdebiet	m³/u	2.800
Filter		2 (uitgang)
Afmetingen (l x b x h)	mm	1.770 x 900 x 1.990
<b>Prijs</b>	€	<b>6.599,00</b>



### Grote mobiele spuitcabine 2,5 x 1,1 m

Deze compacte en mobiele spuitcabine laat toe om kleine herstellingen snel en efficiënt ter plaatse uit te voeren, zonder het voertuig te verplaatsen doorheen de werkplaats. Een logistieke oplossing die tijdswinst oplevert.

- Mobile cabine op wielen, met 2 transparante PVC afschermgordijnen op beide lange zijden.
- Spanning 1 x 230 V, past op elk stopcontact overal in de werkplaats
- Efficiënte luchtfiltering in 4 niveaus brengt gezuiverde lucht terug in de werkplaats.
- Met filters voor het neutraliseren van spuitmist, chemische dampen en geuren.
- De lucht in – en uitlaat motoren garanderen een vloeiende luchtstroom van 2.600m<sup>3</sup>/u, zodat er steeds voldoende een zuivere lucht wordt aangevoerd, voor een perfect spuitresultaat
- Cabine met lichte overdruk, stof wordt zoveel mogelijk vermeden tijdens het spuitwerk
- Heldere LED verlichting van 800 lux met gelijke spreiding, voor een gelijkmatige verlichting binnen in de cabine

<b>Order nr.</b>		<b>829000250</b> ●
Orig. nr.		MSC3600
Spanning	V	230
Vermogen	kW	2,35
Binnenafmetingen (l x b x h)	mm	2.500 x 1.100 x 2.000
Luchtdebiet	m <sup>3</sup> /u	4100-7370
Filter		7 (ingang) + 2 (uitgang)
Afmetingen (l x b x h)	mm	4.060 x 1.100 x 2.250
<b>Prijs</b>	<b>€</b>	<b>6.485,00</b>



Bekijk de video



### Mobiel luchtfilterstation voor het reinigen van omgevingslucht in uw carrosseriebedrijf.

Deze mobiele filterunit genereert een neerwaartse constante luchtstroom zodat de operator in een gezonde werkomgeving langdurig kan schuren, spuiten, ... Het absorbeert schadelijke deeltjes van verfnevel en schuurstof en houdt ze vast. Het creëert een werkomgeving met propere en gezonde lucht, die veilig werken mogelijk maakt en gezondheidsrisico's drastisch vermindert.

Het MSA3000 filterstation **is geschikt voor** het reinigen tot 450 m<sup>2</sup> vloeroppervlak tijdens schilder, spuit- en schuurwerkzaamheden. Een groot voordeel is de meertasige luchtfiltratie voor optimale reiniging.

De hoofdfilter en de middenfilter zijn gemaakt van glasvezel. De actieve koolfilter voldoet aan de HEPA-norm en houdt deeltjes tot 3 µm tegen.

De filters zijn groot, 50 cm x 50 cm, en gemakkelijk vervangbaar.

**Andere voordelen** van het MSA3000 filterstation:

- Propere lucht voor operatoren, gezonde werkomgeving
- Energiezuinig
- Compact en mobiel
- Waarschuwing filterwissel
- Geen ventilatie of luchttoevoer nodig
- Stille motor (67 dB)

<b>Order nr.</b>		<b>829000368</b> ●
Orig. nr.		MSA3000
Spanning	V	230
Vermogen	kW	1,5
Luchtdebiet	m <sup>3</sup> /u	3.000
Geluidsniveau	dB	70
Afmetingen (l x b x h)	mm	3.670 x 650 x 2.600
<b>Prijs</b>	<b>€</b>	<b>2.565,00</b>

**Kantelbrug carrosserie 360°, 900 kg**

- Kantelbrug met capaciteit 900 kg voor het 360° ronddraaien van voertuigen, koetswerk en frames in alle gewenste posities
- Geschikt voor comfortabel werken aan carrosserie: stralen, lassen, slijpen, spuiten, restaureren
- Maximale lengte koetswerk: 5840 mm
- Lengte en breedte aanpasbaar aan het autochassis
- Regelen van de werkhogte tot een ergonomische positie
- 2 hydraulische cilinders met handbediening
- 6 zwenkwielen, diameter 125 mm met rem

**NEW**



<b>Order nr.</b>		<b>729840076</b>
Orig. nr.		KTB0900
Capaciteit	kg	900
Max. lengte koetswerk	mm	5840
Min. lengte koetswerk	mm	2650
Gewicht	kg	140,00
Afmetingen (l x b x h)	mm	1.520 x 900 x 1.040
<b>Prijs</b>	<b>€</b>	<b>659,00</b>

**Kantelbrug carrosserie 360°, 2.000 kg met grote wielen**

- Kantelbrug met capaciteit 2.000 kg voor het 360° ronddraaien van voertuigen, koetswerk en frames in alle gewenste posities
- Maximale lengte koetswerk: 5400 mm
- Lengte en breedte aanpasbaar aan het autochassis
- **Zware en solide uitvoering**, volledig gelast in 1 stuk
- **Grote wielen van 200 mm** voor alle ondergronden zoals vloerroosters, ruwe en oneffen vloeren, parkings, rijden over kabelgoten, enz.
- Regelen van de werkhogte tot een ergonomische positie
- 2 hydraulische cilinders met handbediening

**NEW**



<b>Order nr.</b>		<b>729840075</b>
Orig. nr.		KTB2000P
Capaciteit	kg	2000
Max. lengte koetswerk	mm	5400
Min. lengte koetswerk	mm	2500
Gewicht	kg	228,00
Afmetingen (l x b x h)	mm	1.520 x 900 x 1.040
<b>Prijs</b>	<b>€</b>	<b>1.199,00</b>

**Carrosserie dolly 900 kg, 2 steunpunten**

- Carrosserie dolly met een capaciteit van 900 kg voor het verplaatsen en draaien van koetswerken en deels beschadigde voertuigen in de werkplaats
- Model met 2 steunpunten, voor 1 as
- 2 stalen V-bekken in hoogte instelbaar
- Hoogte instelbaar: min. 340 mm - max. 520 mm
- Breedte 1500 mm
- 4 vrij draaiende wielen 360°, met diameter 90 mm

**NEW**



<b>Order nr.</b>		<b>729840203</b>
Orig. nr.		BD500
Capaciteit	kg	900
Gewicht	kg	20,20
Afmetingen (l x b x h)	mm	1.500 x 600 x 530
<b>Prijs</b>	<b>€</b>	<b>73,90</b>

**Carrosserie dolly 900 kg, 4 steunpunten**

- Model met 4 steunpunten, geschikt voor het laden van een geheel voertuig en eenvoudig transport in het atelier
- 4 grote, geremde nylon wielen diameter 150 mm, vrij draaiend 360°
- Geschikt voor oneffen vloeren en roosters
- Lengte instelbaar: min. 300 mm - max. 1300 mm
- Breedte instelbaar: min. 300 mm - max. 1300 mm
- Hoogte instelbaar: min. 530 mm - max. 780 mm
- Geleverd met 3 sets steunen: vlakke rubber steunen 120 x 120 mm, diepe V-bekken en ondiepe V-bekken



<b>Order nr.</b>		<b>729840204</b>
Orig. nr.		BD560
Capaciteit	kg	900
Gewicht	kg	32,40
Afmetingen (l x b x h)	mm	1.500 x 1.500 x 600
<b>Prijs</b>	<b>€</b>	<b>255,00</b>



## Motorstand 680 kg met tandwielkast

- Zware motorstand 360° met capaciteit 680 kg en tandwielkast, voor het veilig en ergonomisch reviseren van motoren en transmissies
- Traploos 360° draaiende kop in elke gewenste positie. Geeft een vrije toegang tot elke kant van het motorblok
- Draaien aan de hendel gaat zeer licht en gemakkelijk dankzij de reductiekast met wormwiel
- 4 schroeven voor stabiliteit tijdens het werken
- De stand is opklapbaar

**NEW**



Order nr.		<b>729840201</b>
Orig. nr.		CAT680
Capaciteit	kg	680
Gewicht	kg	50,00
Afmetingen (l x b x h)	mm	1.080 x 900 x 890
Prijs	€	<b>289,00</b>

## Hydraulische autowiel dolly 675 kg, wielbreedte 300 mm

- Auto mover met voetpomp, geschikt voor het moeiteloos opheffen, verplaatsen en manoeuvreren van voertuigen in de werkplaats, garage en showroom
- Optillen van voertuigen van op de grond, zonder andere hulpmiddelen
- Hydraulische lift met voetpomp
- Maximale wielbreedte: 300 mm
- Maximale wieldiameter: 680 mm



Order nr.		<b>729840211</b>
Orig. nr.		AWD070
Capaciteit	kg	675
Gewicht	kg	17,60
Afmetingen (l x b x h)	mm	850 x 625 x 190
Prijs	€	<b>93,50</b>

## Set stapelbare auto schragen 3500 kg

- Stabiele stalen schragen voor gebruik bij werken aan auto's, carrosserie en banden, als alternatief voor assteunen
- Door het uniek ontwerp zijn ze stapelbaar om zo ruimte te besparen in de garage, service wagen of trailer
- Geleverd per paar
- Afmetingen basis: 305 x 380 mm
- Afmetingen steun: 295 x 42 mm



Order nr.		<b>729840209</b>
Orig. nr.		CAS01
Capaciteit	kg	3500
Hoogte	mm	356
Gewicht	kg	9,00
Afmetingen (l x b x h)	mm	380 x 305 x 360
Prijs	€	<b>82,90</b>

## Set autowiel dollies 2 x 550 kg

- Auto movers geschikt voor het moeiteloos verplaatsen, draaien en manoeuvreren van voertuigen in werkplaats, garage en showroom
- Geleverd per paar
- Capaciteit: 550 kg per dolly, 1100 kg per paar
- Maximale bandbreedte: 250 mm
- Afmetingen laadvlak 205 x 250 mm
- 4 vrij roterende wielen met diameter 75 mm
- Elke dolly heeft een handgreep voor het sturen van het voertuig



Order nr.		<b>729840212</b>
Orig. nr.		AWD100
Capaciteit	kg	2 x 550
Gewicht	kg	15,60
Afmetingen (l x b x h)	mm	455 x 305 x 110
Prijs	€	<b>57,90</b>

**NEW**



**Rollenbanen gesloten rollen 500 – 600 mm breed 50 kg/m**

Uittrekbare en flexibele rollenbaan voor diverse toepassingen in logistiek, verpakking, groenten- en fruitteelt, sorteren, laden en lossen, tijdelijke toepassingen enz.

- Capaciteit: 50 kg per meter
- **Stalen rollen over volle breedte**
- 2 modellen: breedte 500 mm of 600 mm
- Lengte: 2,46 m tot 6,35 m, uittrekbaar volgens de toepassing
- Hoogte: 700 tot 900 mm, instelbaar volgens de gewenste rolsnelheid en afstand
- Meerdere rollenbanen kunnen aan elkaar vastkoppelen

		1	2
<b>Order nr.</b>		<b>758701107</b> ●	<b>758701108</b> ●
Orig. nr.		RB6350V	RB6360V
Breedte	mm	500	600
Min. lengte	m	2,46	2,46
Max. lengte	m	6,35	6,35
Capaciteit	kg/m	50	50
<b>Prijs</b>	€	<b>1.795,00</b>	<b>1.819,00</b>

**Rollenbanen open rollen 600 mm breed 70kg/m**

Uittrekbare en flexibele rollenbaan voor diverse toepassingen in logistiek, verpakking, groenten- en fruitteelt, sorteren, laden en lossen, tijdelijke toepassingen enz.

- Capaciteit: 70 kg per meter
- 2 modellen: stalen of kunststof ABS rollen
- **8 smalle rollen per as**, breedte 20 mm, tussenruimte +- 60 mm
- Breedte: 600 mm vast
- Lengte: 1,97 m tot 6,92 m, uittrekbaar volgens de toepassing
- Hoogte: 700 tot 900 mm, instelbaar volgens de gewenste rolsnelheid en afstand
- Meerdere rollenbanen kunnen aan elkaar vastkoppelen

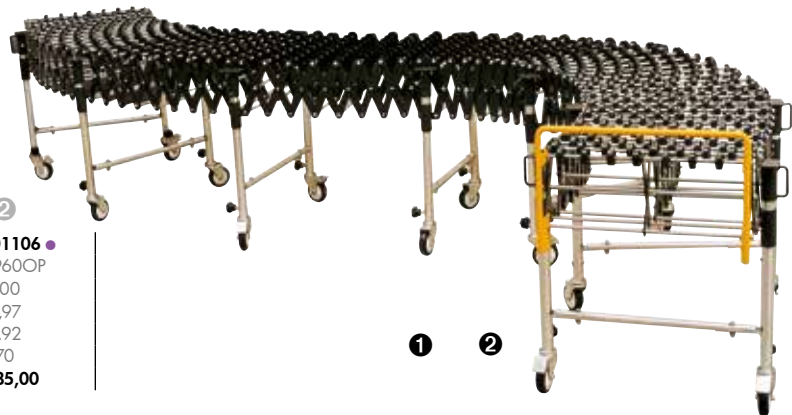

		1	2
<b>Order nr.</b>		<b>758701105</b> ●	<b>758701106</b> ●
Orig. nr.		RB6960O	RB6960OP
Breedte	mm	600	600
Min. lengte	m	1,97	1,97
Max. lengte	m	6,92	6,92
Capaciteit	kg/m	70	70
<b>Prijs</b>	€	<b>1.525,00</b>	<b>1.585,00</b>

**NEW**



**Kantelhek / Pallet gate Breedte 1632 – 2000 - 2800 mm**

Kantelhek voor een veilige toegang tot verdiepingen, mezzanines en tussenvloeren.

- 3 modellen: Breedte 1632 mm, 2000 mm en 2800 mm
- Grote nuttige oppervlakte binnen het hek: Breedte 1632 mm x Diepte 1915 mm
- Nuttige hoogte onder het hek: 2032 mm

		1	2	3
<b>Order nr.</b>		<b>758701101</b> ●	<b>758701102</b> ●	<b>758701103</b> ●
Orig. nr.		KTH1620	KTH2020	KTH2820
Breedte	mm	1.632	2.000	2.800
Nuttige diepte	mm	1.915	1.915	1.915
Nuttige hoogte	mm	2.032	2.032	2.032
<b>Prijs</b>	€	<b>585,00</b>	<b>679,00</b>	<b>759,00</b>



**Draagbare spuitschraag**

- Geschikt voor de grote onderdelen zoals motorkap, bumpers en panelen
- PU schuimband tegen krassen
- Traploos positioneren op hoogte 635 – 1.041 mm



<b>Order nr.</b>	<b>829000248</b>
Orig. nr.	SPS1000
Afmetingen	mm 1.016 x 1.041 x 355
Draagcapaciteit	kg 200
<b>Prijs</b>	<b>€ 45,90</b>

**Afplaktrolley met houder voor 2 rollen maskeerpapier**

- Stabiele trolley uit gepoederlakt buisstaal
- 2 houders voor 450 mm lange maskeerrollen
- Per maskeerrol is op een draagas met rolgeleiding, en een afscheurmes voorzien



<b>Order nr.</b>	<b>829000285</b>
Orig. nr.	APT450
Max. roldiameter	mm 250
Draagcapaciteit	kg 25
<b>Prijs</b>	<b>€ 78,90</b>

**Draaibare spuitstandaard**

- Stabiele en grote spuitstandaard met 6 instelbare houders met haken
- Geschikt voor de meeste losse onderdelen zoals motorkap, bumpers, panelen, spiegels, velgen, etc.
- Centrale as standaard geremd



<b>Order nr.</b>	<b>829000247</b>
Orig. nr.	SPS1200
Afmetingen	mm 1.150 x 340 x 155
<b>Prijs</b>	<b>€ 125,00</b>

**Mobiel spuitrek 150 kg**

**NEW**

- Mobiel spuitrek met capaciteit 150kg, geschikt voor het ophangen, spuiten en drogen van onderdelen zoals bumpers en panelen.
- Geleverd met 6 haken voor het ophangen van de onderdelen. Wieldiameter 62 mm 2 geremde wielen



<b>Order nr.</b>	<b>729840202</b>
Orig. nr.	SPS500
Afmetingen	mm 1.790 x 500 x 2.480
<b>Prijs</b>	<b>€ 63,50</b>

**Uitdeuktoestel voor het herstellen van deuken en hagelschade zonder spuitwerk.**

**Voordelen:**

- Uitdeuken in 20 seconden zonder hulpmiddelen
- Zonder lijmen, lassen, plamuren en spuiten
- Geen schade aan lak en carrosserie
- Werkt ook als de onderkant onbereikbaar is
- Tijd- en kosten besparend in vergelijking met traditionele methodes

**Kenmerken:**

- Elektromagnetische werking, door IGBT inverter gestuurd
- Lichte tool; met drukknop en rubber coating
- Eenvoudig controlepaneel met instelling van tijd en intensiteit
- Helder en groot LCD display
- Zeer compact apparaat met laag stroomverbruik
- Geschikt voor staal en staallegeringen



<b>Order nr.</b>	<b>829000320</b>
Orig. nr.	IDH110
Spanning	V 230
Geschikt voor staal	Ja
Max. opgenomen vermogen	kW 1
Isolatieklasse	F
Frequentie	kHz 50
Gewicht	kg 3,00
Afmetingen (l x b x h)	mm 366 x 231 x 260
<b>Prijs</b>	<b>€ 579,00</b>

**Accessoire**



**Trolley voor uitdeuktoestel IDH110T.**

<b>Order nr.</b>	<b>829000321</b>
Orig. nr.	IDH110T
Afmetingen (l x b x h)	mm 408x410x780
<b>Prijs</b>	<b>€ 77,90</b>



# Jouw batterijen sparen tijdens de winter

Het winterseizoen brengt ook uitdagingen voor de levensduur en prestaties van jouw batterijen. Ontdek hier tips voor een langere levensduur, zelfs bij extreme temperaturen.

Het winterseizoen brengt niet alleen koude temperaturen met zich mee, maar ook uitdagingen voor de levensduur en prestaties van jouw batterijen. Of je nu een lood-, gel- of lithiumbatterij gebruikt, het is essentieel om te weten hoe je ze optimaal kunt onderhouden en beschermen tegen de winterse omstandigheden. In dit artikel duiken we in ons uitgebreide batterijgamma, bieden we tips voor een langere levensduur en introduceren we onze batterijboosters om jouw voertuigen moeiteloos te starten, zelfs bij extreme temperaturen.

## Ons gamma & types batterijen

### Lood of Gel Batterijen

Loodbatterijen, ook wel gel- of loodzuurbatterijen genoemd, zijn de klassieke accu's die we kennen van auto's. Deze batterijen zijn relatief groot en zijn daarom ideaal voor voertuigen vanwege hun vermogen om grote stroomsterktes te leveren. Deze batterijen zijn makkelijk te recyclen aangezien er geen ingewikkelde scheidingsprocessen nodig zijn. Daarnaast hebben gel batterijen het voordeel dat ze onderhoudsvrij zijn dankzij hun gelvormig elektrolyt, waardoor ze volledig afgesloten zijn. Dit type batterij zit in onze dumpers, houthakselaars en generatoren.



### Lithium Batterijen

Lithiumbatterijen zijn lichter en kleiner waardoor ze draagbaar en gemakkelijk wisselbaar zijn en hebben een hogere energie dichtheid dan lood- of gelbatterijen. Ze laden snel op en hebben een minimaal geheugeneffect met als gevolg dat er geen capaciteitsvermindering plaatsvindt bij het frequent laden van de batterij. Daarnaast houden lithiumbatterijen hun energie lang aan waardoor ze minder snel geladen moeten worden wanneer ze langer ongebruikt blijven. Hoewel ze een hogere kostprijs hebben, bieden ze een langere levensduur en geringe zelfontlading. Ons assortiment omvat lithiumbatterijen in producten zoals elektrische transpalletten, powerbank PS3000, en meer.



## 4 Tips voor een langere levensduur

Om de prestaties van jouw batterijen te optimaliseren kan je volgende tips volgen:



- 1. Regelmatig laden:** Om de goede werking van een batterij te garanderen is het nodig om deze goed te onderhouden en op regelmatige tijdstippen op te laden, zelfs wanneer het apparaat niet in gebruik is. Volg hierbij de regel dat je loodbatterijen elke 2 maanden en lithiumbatterijen elke 3 maanden oplaadt.
- 2. Temperatuurbeheersing:** Laad batterijen op bij temperaturen boven het vriespunt voor optimale prestaties.
- 3. Voorkom diepontlading:** Houdt batterijen boven 20% capaciteit om schade te voorkomen, vooral als ze langer dan 1 maand niet worden gebruikt.
- 4. Vermijd overladen:** Laat een batterij niet te lang aan een lader hangen. Gebruik een druppellader voor langdurig opladen om schade te voorkomen.

## Batterijboosters: De extra boost die jouw batterijen nodig hebben!

Extreme temperaturen en langdurige inactiviteit kunnen de prestaties van batterijen verminderen en een moeilijkere opstart veroorzaken. Een batterijbooster kan jou hierbij helpen. We bieden batterijboosters van Telwin die geschikt zijn voor het starten van diverse voertuigen. Bekijk de tabel in onze blog online om het juiste type te vinden op basis van het beschikbare voltage en de capaciteit van jouw voertuig.

Met onze batterijboosters ben je klaar voor de winterse uitdagingen en houd je jouw voertuigen moeiteloos in beweging.

Zorg voor de juiste batterijzorg en ontdek de kracht van onze boosters voor een zorgeloze winter!





**Batterijlader**

Order nr.		830807554 ●	830807555 ●	830807556 ●
Orig. nr.		TOURING 11	TOURING 15	TOURING 18
laadspanning	V	6/12	12/24	12/24
Laadstroom	A	2/4,5	9(12V) / 4,5(24V)	13(12V) / 8(24V)
Gewicht	kg	2,00	2,70	3,00
Afmetingen (l x b x h)	mm	100 x 190 x 190	100 x 190 x 190	100 x 190 x 190
Prijs	€	57,90	72,90	84,50



**Lader, druppellader en starter**

• Geschikt voor alle types batterijen (GEL, AGM, START-STOP, SPIRAL)

Order nr.		830807576 ●	830807577 ●
Orig. nr.		ALASKA 150	ALASKA 200
laadspanning	V	12	12/24
Laadstroom	A	12	23/12
Startstroom	Max. A cc	100	150
Gewicht	kg	5,00	7,00
Afmetingen (l x b x h)	mm	200 x 250 x 130	200 x 250 x 130
Prijs	€	115,00	149,00



Multispanning  
6 - 12 - 24 - 36 - 48 V

**Multispanning**

• Laden van meerdere batterijen tegelijk  
• In serie of parallelschakeling

Order nr.		830807063 ●
Orig. nr.		COMPUTER48/2
laadspanning	V	6 - 12 - 24 - 36 - 48
Laadstroom	A	11 - 30 - 30 - 30 - 27
Gewicht	kg	12,70
Afmetingen (l x b x h)	mm	280 x 350 x 320
Prijs	€	525,00

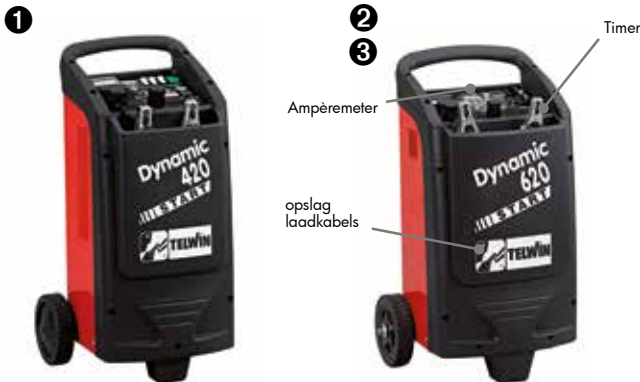

**Batterijlader, snellader en starter**

• Loodbatterijen (WET) en START-STOP batterijen  
• Model 620 met timerknop

Order nr.		1 830829382 ●	2 830829383 ●	3 830829384 ●
Orig. nr.		DYNAMIC 420	DYNAMIC 520	DYNAMIC 620
laadspanning	V	12/24	12/24	12/24
Laadstroom	A	75	75	90
Startstroom	Max. A cc	400	400	570
Gewicht	kg	16,90	20,30	23,80
Afmetingen (l x b x h)	mm	330 x 360 x 650	320 x 480 x 735	320 x 480 x 735
Prijs	€	415,00	489,00	575,00

**LITHIUM**



**Multifunctionele batterijlader**

- Intelligente batterijlader en druppellader
- Tester met LCD display
- Stroombron tijdens batterijwissel
- Geschikt voor Litium batterijen en alle courante types (GEL/WET/AGM/START-STOP)

Order nr.		830807578 ●	830807596 ●	830807595 ●
Orig. nr.		T-CHARGE12 EVO	T-CHARGE20 EVO	T-CHARGE-26 EVO
Druppellader		ja	ja	
Laadspanning	V	6 - 12	12 - 24	12 - 24
Laadstroom	A	4 (12V) - 1 (6V)	8 (12V) - 4 (24V)	16 (12V) - 8 (24V)
Geschikt voor lithiumbatterijen		ja	ja	
Afmetingen (l x b x h)	mm	170 x 65 x 35	300 x 95 x 55	300 x 95 x 55
<b>Prijs</b>	€	<b>105,00</b>	<b>175,00</b>	<b>189,00</b>



**Intelligente druppellader**

- Voor alle soorten batterijen (GEL/WET/AGM/START-STOP)



T-charge 12

**Intelligente batterijladers en druppelladers**

- Voor alle soorten batterijen (GEL/WET/AGM/START-STOP)
- Geleverd met verschillende types aansluitkabels
- IP54
- Spatwaterdicht

Order nr.		830807553 ●
Orig. nr.		DEFENDER 8
Druppellader		ja
Laadspanning	V	6 - 12
Laadstroom	A	0,75
<b>Prijs</b>	€	<b>27,90</b>

Order nr.		830807567 ●	830807563 ●
Orig. nr.		T-CHARGE12	T-CHARGE-20BOOST
Laadspanning	V	6-12	12-24
Laadstroom	A	1(6V) / 4(12V)	8(12V) / 4(24V)
Afmetingen (l x b x h)	mm	170 x 65 x 35	300 x 95 x 55
<b>Prijs</b>	€	<b>77,90</b>	<b>169,00</b>

1



Inclusief



2



Inclusief



**8-traps intelligente batterijlader en druppellader**

- Automatische herkenning van 6, 12 en 24V batterijen
- Alle types type PB, GEL, AGM, MF, SPIRAL, STARTSTOP, EFB
- Starthulp bij batterijpech

Order nr.		1	2
Orig. nr.		830807610 ●	830807611 ●
Druppellader		PULSE 30 EVO	PULSE 50 EVO
Laadspanning	V	12/24	12/24
Laadstroom	A	27/15	45/23
Gewicht	kg	3,1	4
Afmetingen (l x b x h)	mm	330 x 200 x 100	330 x 200 x 130
<b>Prijs</b>	€	<b>255,00</b>	<b>299,00</b>



**LITHIUM**

**Batterijlader en -starter met batterijtester**

- Starthulp bij diep ontladen batterijen
- Tester van batterij, start- en alternator
- Stroombron voor voertuigen zonder batterij
- Memory functie voorkomt verlies van data op boordcomputers

<b>Order nr.</b>		<b>830807571</b> ●
Orig. nr.		DOCTOR 50
Druppellader		Ja
Laadspanning	V	6 / 12 / 24
Laadstroom	A	<b>45 / 45 / 23</b>
Startstroom	Max. A cc	70
Geschikt voor lithiumbatterijen		Ja
Gewicht	kg	2,30
Afmetingen (l x b x h)	mm	170 x 65 x 35
<b>Prijs</b>	<b>€</b>	<b>395,00</b>



**LITHIUM**



**Intelligente batterijlader en -starter met batterijtester**

- Starthulp bij diep ontladen batterijen
- Tester van batterij, start- en alternator
- Stroombron voor voertuigen zonder batterij
- Memory functie voorkomt verlies van data op boordcomputers

<b>Order nr.</b>		<b>830829341</b> ●	<b>830829343</b> ●	<b>830829342</b> ●
Orig. nr.		DOCTOR START 330	DOCTOR START 530	DOCTOR START 630
Druppellader		Ja	Ja	Ja
Laadspanning	V	12 / 24	12 / 24	12 / 24
Laadstroom	A	<b>45</b>	<b>75</b>	<b>90</b>
Startstroom	Max. A cc	<b>300</b>	<b>400</b>	<b>570</b>
Geschikt voor lithiumbatterijen		Ja	Ja	Ja
Gewicht	kg	13,80	24,00	24,00
Afmetingen (l x b x h)	mm	305 x 360 x 360	365 x 460 x 755	365 x 460 x 755
<b>Prijs</b>	<b>€</b>	<b>559,00</b>	<b>685,00</b>	<b>765,00</b>

**Ontdek nog veel méér op**  
**[www.vynckier.biz](http://www.vynckier.biz)**





## Batterijtester 12V

Professionele batterij tester met LCD display, memory functie, koppeling aan computer en rapport print functie.

<b>Order nr.</b>		<b>830804242</b> ●
Orig. nr.		804242
Spanning	V	12
Capaciteit	Ah	8-240
Batterijtest		Ja
Alternator test		Ja
Start test		Ja
<b>Prijs</b>	<b>€</b>	<b>66,90</b>



## Batterijtester met weerstand 6/12V

Met weerstand die effectieve capaciteit test onder belasting. Controleert elke pool van de batterij apart. Met groot display 6 - 12V.

<b>Order nr.</b>		<b>830802517</b> ●
Orig. nr.		T200
Spanning	V	6-12
Capaciteit	Ah	20-200
Batterijtest		Ja
Alternator test		Nee
Start test		Nee
<b>Prijs</b>	<b>€</b>	<b>97,50</b>



## Digitale batterijtester 12V

Met start test 110-1440 A en ladingstest

<b>Order nr.</b>		<b>830802605</b> ●
Orig. nr.		DT400
Spanning	V	12
Capaciteit	Ah	20-200
Batterijtest		Ja
Alternator test		Nee
Start test		Nee
<b>Prijs</b>	<b>€</b>	<b>65,90</b>



## Batterijtester 12V met grafiek

Professionele batterij tester met LCD display, memory functie, koppeling aan computer en rapport print functie. Grafiek weergave van de testcurve.

<b>Order nr.</b>		<b>830804243</b> ●
Orig. nr.		804243
Spanning	V	12
Capaciteit	Ah	8-240
Batterijtest		Ja
Alternator test		Ja
Start test		Ja
<b>Prijs</b>	<b>€</b>	<b>119,00</b>



## Batterijtester 12V met printer

Professionele batterijlader met ingebouwde printer en gedetailleerde weergave van de testresultaten.

<b>Order nr.</b>		<b>830804245</b> ●
Orig. nr.		DTP790
Spanning	V	12
Capaciteit	Ah	4-250
Batterijtest		Ja
Alternator test		Ja
Start test		Ja
<b>Prijs</b>	<b>€</b>	<b>209,00</b>



## Stroomomvormer 12V-230V

Ideaal voor stroomvoorziening in de wagen: smartphones, laptop, camera, tablets,... met 2x USB uitgang en 1x 230V AC uitgang. Compleet met aansluiting voor sigarettenaansteker. Draagbaar en overbelast. Beschermd tegen polariteitsomkeer en overbelasting.

<b>Order nr.</b>		<b>830829444</b> ●
Orig. nr.		USB CONVERTER 310
Ingangsspanning	V	12
Uitgangsspanning	V	230
Uitgangsfrequentie	Hz	50
Maximum vermogen	W	300
Gewicht	kg	0,50
Afmetingen (l x b x h)	mm	172x85x52
<b>Prijs</b>	<b>€</b>	<b>99,90</b>



## Stroomomvormer 12V - 230V

Ideaal voor stroomvoorziening in de wagen en kampeervagen voor draagbare TV, scheermachine, smartphone, camera,... Compleet met aansluiting voor sigarettenaansteker. Draagbaar en compact. Beschermd tegen polariteitsomkeer en overbelasting.











<b>Order nr.</b>		<b>830829446</b> ●
Orig. nr.		CONV500
Ingangsspanning	V	12
Uitgangsspanning	V	230
Uitgangsfrequentie	Hz	50
Maximum vermogen	W	500
Gewicht	kg	1,90
Afmetingen (l x b x h)	mm	232x130x71
<b>Prijs</b>	<b>€</b>	<b>99,90</b>



## Stroomomvormer 12V - 230V

Ideaal voor stroomvoorziening in de wagen en kampeervagen voor draagbare TV, scheermachine, smartphone, camera,... Compleet met aansluiting voor sigarettenaansteker. Draagbaar en compact. Beschermd tegen polariteitsomkeer en overbelasting.

<b>Order nr.</b>		<b>830829447</b> ●
Orig. nr.		CONV1000
Ingangsspanning	V	12
Uitgangsspanning	V	230
Uitgangsfrequentie	Hz	50
Maximum vermogen	W	1000
Gewicht	kg	2,80
Afmetingen (l x b x h)	mm	337x130x71
<b>Prijs</b>	<b>€</b>	<b>295,00</b>

Ons gamma boosters	Lithium accu	Accu (mAh)	Spanning (V)	Startstroom (A)	Voertuig accu capaciteit (Ah)	USB poort	Display	Tester
Drive 9000 	✓	9000	12	1200	90	2		
Drive13000 	✓	12000	12	1500	90	2		
Drive pro 12 	✓	12000	12	2000	100	2		
Drive pro 1224 	✓	24000	12/24	2200	120-150 (12V) 120 (24V)	2		
Startzilla 4012XT 	✓	15600	12	4000	120-150		✓	✓
Startzilla 9012XT 	✓	31200	12	9000	150-200		✓	✓
Startzilla 9024XT 	✓	31200	12/24	9000 (12V) 4500 (24V)	150-200 (12V) 150 (24V)		✓	✓
Startzilla 12024XT 	✓	40000	12/24	12000 (12V) 6000 (24V)	200 (12V) 220 (24V)		✓	✓
Prostart 2824 		22000	12/24	2500	120-150 (12V) 120 (24V)			
Startplus 4824 		40000	12/24	4400 (12V) 2200 (24V)	200 (12V) 150 (24V)			
Startplus 6824 		80000	12/24	6000 (12V) 3000 (24V)	200 (12V) 220 (24V)			



### Startbooster 12V en 12/24V met lithium batterij

- Krachtige boosters met lithium batterij (LiFePo4) met zeer lange levensduur
- "Over ride" starten van voertuigen zonder batterij of met defecte batterij
- Bestand tegen koude weersomstandigheden tot -20°C
- 'Test functie' van batterijlading, startcapaciteit (CCA) en alternator van voertuigen
- 'Supply' functie: doet dienst als stabiele stroombron bij diagnose aan voertuigen en tijdens batterijwissels
- IP43 waterbestendig

Order nr.		830829527 ●	830829526 ●	830829525 ●	830829528 ●
Orig. nr.		STARTZILLA 4012XT	STARTZILLA 9012XT	STARTZILLA 9024XT	STARTZILLA 12024XT
Capaciteit batterij	AhV	15.600	31.200	31.200	40.000
Startspanning	V	12	12	12 / 24	12 / 24
Startstroom	Max. A cc	4.000	9.000	9.000	12.000
Batterijtest		Ja	Ja	Ja	Ja
Gewicht	kg	3,40	3,90	4,30	4,60
Afmetingen (l x b x h)	mm	155 x 234 x 318	155 x 234 x 318	155 x 234 x 318	155 x 234 x 318
Prijs	€	489,00	619,00	715,00	925,00





**Startbooster met lithium batterij**

- Starten van voertuigen
- Opladen van mobiele apparaten via USB
- Geleverd met set startkabels met omkeerbeveiliging

<b>Order nr.</b>		<b>830829565 ●</b>	<b>830829566 ●</b>
Orig. nr.		DRIVE 1250	DRIVE 1500
Spanning	V	12	12
Startstroom	Max. A cc	1.250	1.500
Uitgangsspanning	A	350	450
Capaciteit batterij	Ah	9	12
Gewicht	kg	0,40	0,50
Afmetingen (l x b x h)	mm	175 x 75 x 30	175 x 75 x 30
<b>Prijs</b>	<b>€</b>	<b>139,00</b>	<b>169,00</b>



**Draagbare startbooster 12/24V**

<b>Order nr.</b>		<b>830829517 ●</b>
Orig. nr.		PRO START 2824
Capaciteit batterij	V	12 / 24
Spanning	Max. A cc	2.500
Startstroom	A	800
Uitgangsstroom	kg	16,10
Gewicht	mm	205 x 335 x 360
<b>Prijs</b>	<b>€</b>	<b>435,00</b>

Rubber bescherming



**Startbooster op LiPO lithium accu**

- LiPO polymeer laadt snel op en houdt lading heel lang op peil
- Starten van voertuigen
- Opladen van mobiele apparaten via USB
- Geleverd met startkabels met omkeerbeveiliging

<b>Order nr.</b>		<b>830829572 ●</b>	<b>830829573 ●</b>
Orig. nr.		DRIVE PRO 12	DRIVE PRO 1224
Capaciteit batterij	Ah	12	24
Spanning	V	12	12 / 24
Startstroom	Max. A cc	1.600	2.000
Uitgangsstroom	A	470	500
Gewicht	kg	0,50	0,50
<b>Prijs</b>	<b>€</b>	<b>229,00</b>	<b>309,00</b>



**Mobiele startbooster 12/24V**

<b>Order nr.</b>		<b>830829558 ●</b>	<b>830829560 ●</b>
Orig. nr.		STARTPLUS 4824	STARTPLUS 6824
Capaciteit batterij	V	12 / 24	12 / 24
Spanning	Max. A cc	4.400 / 2.200	6.000 / 3.000
Startstroom	A	1.600 / 800	2.000 / 1.000
Uitgangsstroom	kg	30,00	41,00
Gewicht	mm	305 x 360 x 630	450 x 460 x 760
<b>Prijs</b>	<b>€</b>	<b>789,00</b>	<b>1.215,00</b>



**Industriële kwaliteit voor uw werkplaats**

- Structuur dikte 10/10, deur 7/10
- Uw eigen kleur beschikbaar
- Ruim aanbod aan kasten, werkbanken en werkplaatsinrichting



1



2



**Industriële werkbank 1 ton**

- Capaciteit 1 ton (verspreide last)
- Met verstelbare voeten of wielen beschikbaar

1

Order nr.	Orig. nr.	Afmetingen (l x d x h) mm	Prijs €
761000195	HE11210BL	1000 x 750 x 880	505,00
761000207	HE11213BL	1300 x 750 x 880	595,00
761000219	HE11215BL	1500 x 750 x 880	709,00
761000233	HE11218BL	1800 x 750 x 880	699,00
761000245	HE11220BL	2000 x 750 x 880	795,00

2

Order nr.	Orig. nr.	Afmetingen (l x d x h) mm	Prijs €
761000197	HE11210DBL	1000 x 750 x 880	545,00
761000209	HE11213DBL	1300 x 750 x 880	639,00
761000222	HE11215DBL	1500 x 750 x 880	729,00
761000235	HE11218DBL	1800 x 750 x 880	815,00
761000247	HE11220DBL	2000 x 750 x 880	869,00



## Vlak metalen perfopaneel

- Met metalen onderplaat voor gereedschappen
- Geleverd zonder fixaties
- Perforaties 10 x 10/15 mm

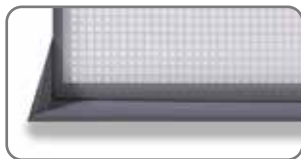

Metalen onderplaat

Order nr.		856001192 ●	856001194 ●	856001196 ●
Orig. nr.		DEKP120-1015	DEKP150-1015	DEKP200-1015
Gewicht	kg	14,00	15,00	16,00
Afmetingen (l x b x h)	mm	1200 x 20 x 940	1500 x 20 x 940	2000 x 20 x 940
Prijs	€	155,00	179,00	219,00

## Sluitbare wandkast

- Metalen rolgordijn met hulpveer
- Sterke staalplaatconstructie
- Hamerslagcoating
- Perforaties 10 x 10/15 mm



900 mm

Order nr.	Orig. nr.	Afmetingen (l x b x h) mm	Gewicht kg	Prijs €
761000116 ●	HE110104BL	1000 x 170 x 900	36,5	515,00
761000118 ●	HE110134BL	1300 x 170 x 900	51,0	585,00
761000120 ●	HE110154BL	1500 x 170 x 900	64,8	605,00
761000122 ●	HE110184BL	1800 x 170 x 900	66,5	675,00
761000124 ●	HE110204BL	2000 x 170 x 900	72,0	715,00

## ACCESSOIRES HECO HAKEN 10 X 10/15 mm

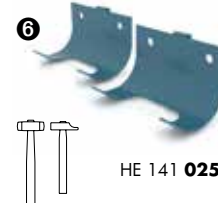
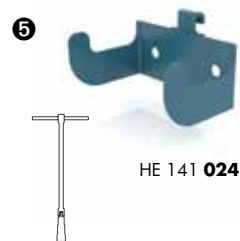
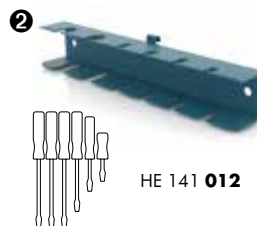

## 43-delige ophangset

Order nr.		761001116 ●
Orig. nr.		HE145201BL
Prijs	€	85,50

	Order nr.	Orig. nr.	Prijs €
①	761001073 ●	HE141009BL	14,90
②	761001076 ●	HE141012BL	8,20
③	761001078 ●	HE141014BL	8,60
④	761001085 ●	HE141021BL	6,40
⑤	761001088 ●	HE141024BL	12,50
⑥	761001089 ●	HE141025BL	7,10
⑦	761001086 ●	HE141022BL	8,50

# PRACO



MW Tools biedt de oplossing voor uw werkplaatsinrichting. U kunt kiezen voor één van de modules uit ons assortiment. Daarnaast kunt U ook uw werkplaats op maat inrichten door zelf de individuele elementen, zoals ladekasten, opbergkasten, perfopanelen of stellingen te kiezen.

- Modulair
- Sterk gelaste stalen constructie
- Laminaat werkblad
- Multi-opbergoplossing
- Bovenkasten met telescopische veren
- Lades met capaciteit van 40 kg
- 100% uittrekbare lades
- Perfopaneel voor het ophangen van gereedschappen

## INCLUSIEF

- 1 LED strip (110 cm) per bovenmodule



## INCLUSIEF

- 10 haken per PRACO MODULE



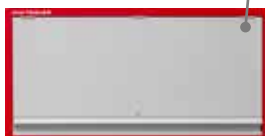

<b>Order nr.</b>		<b>856001011</b> ●		<b>856001010</b> ●		<b>856001020</b> ●		<b>856001022</b> ●
Orig. nr.		PRADB		PRAKD		PRAL5		PRAL9
Afmetingen (l x b x h)	mm	1100 x 220 x 545		1100 x 220 x 540		1100 x 610 x 945		1100 x 610 x 945
<b>Prijs</b>	€	<b>189,00</b>		<b>189,00</b>		<b>675,00</b>		<b>729,00</b>

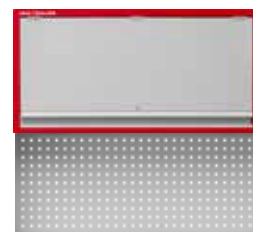
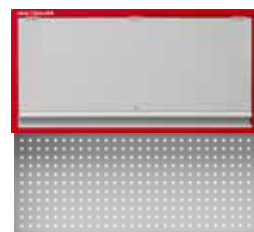

<b>Order nr.</b>		<b>856001032</b> ●		<b>856001033</b> ●		<b>856001057</b> ●		<b>856001031</b> ●
Orig. nr.		PRACO51		PRACO91		PRACO52		PRACO92
Afmetingen (l x b x h)	mm	1.100 x 610 x 1.920		1.100 x 610 x 1.920		1.100 x 610 x 1.920		1.100 x 610 x 1.920
<b>Prijs</b>	€	<b>895,00</b>		<b>949,00</b>		<b>895,00</b>		<b>989,00</b>
		<b>+ MAGP10* GRATIS</b>		<b>+ MAGP10* GRATIS</b>		<b>+ MAGP10* GRATIS</b>		<b>+ MAGP10* GRATIS</b>

ACCESSOIRES VOOR PRAL5, PRAL9, PRADB EN PRAKD

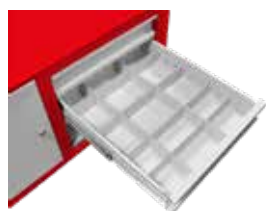

Ladeverdeling voor kleine lade

<b>Order nr.</b>		<b>856001152</b> ●
Orig. nr.		LV12060B
<b>Prijs</b>	€	<b>30,50</b>



Ladeverdeling voor grote lade

<b>Order nr.</b>		<b>856001153</b> ●
Orig. nr.		LV12060A
<b>Prijs</b>	€	<b>51,90</b>

\*Samenstelling van de packs, zie pagina 283



2200 mm

<b>Order nr.</b>	<b>856001037</b> ●
Orig. nr.	PRACO255
Afmetingen (l x b x h)	2200 x 610 x 1920
<b>Prijs</b>	<b>€ 1.925,00</b>
	<b>+ MAGP20* GRATIS</b>



3300 mm

<b>Order nr.</b>	<b>856001045</b> ●
Orig. nr.	PRACO255K
Afmetingen (l x b x h)	3300 x 610 x 1925
<b>Prijs</b>	<b>€ 2.425,00</b>
	<b>+ MAGP20* GRATIS</b>



2200 mm

<b>Order nr.</b>	<b>856001034</b> ●
Orig. nr.	PRACO295
Afmetingen (l x b x h)	2200 x 610 x 1920
<b>Prijs</b>	<b>€ 1.999,00</b>
	<b>+ MAGP20* GRATIS</b>



4400 mm

<b>Order nr.</b>	<b>856001056</b> ●
Orig. nr.	PRACO3550K
Afmetingen (l x b x h)	4400 x 610 x 1920
<b>Prijs</b>	<b>€ 2.805,00</b>
	<b>+ MAGP50* GRATIS</b>



3300 mm

<b>Order nr.</b>	<b>856001054</b> ●
Orig. nr.	PRACO3550
Afmetingen (l x b x h)	3.300 x 610 x 1.920
<b>Prijs</b>	<b>€ 2.249,00</b>
	<b>+ MAGP50* GRATIS</b>



3300 mm

<b>Order nr.</b>	<b>856001035</b> ●
Orig. nr.	PRACO295K
Afmetingen (l x b x h)	3300 x 610 x 1920
<b>Prijs</b>	<b>€ 2.529,00</b>
	<b>+ MAGP20* GRATIS</b>

\*Samenstelling van de packs, zie pagina 283



**ACCESSOIRES VOOR PRAL5, PRAL9, PRADB EN PRAKD**

**Ladeverdeling voor kleine lade**



Order nr.	856001152 ●
Orig. nr.	LV12060B
Prijs	€ 30,50

**Ladeverdeling voor grote lade**



Order nr.	856001153 ●
Orig. nr.	LV12060A
Prijs	€ 51,90



Order nr.	856001038 ●	mm	5200 x 610 x 2000
Orig. nr.	PRACO255KS		
Afmetingen (l x b x h)		€	2.745,00
Prijs			+ MAGP20* GRATIS

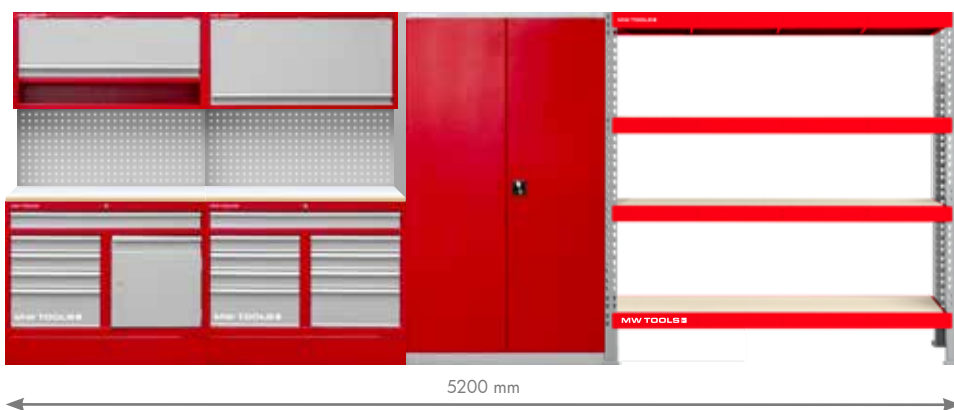

Order nr.	856001036 ●	mm	5200 x 610 x 2000
Orig. nr.	PRACO295KS		
Afmetingen (l x b x h)		€	2.829,00
Prijs			+ MAGP20* GRATIS

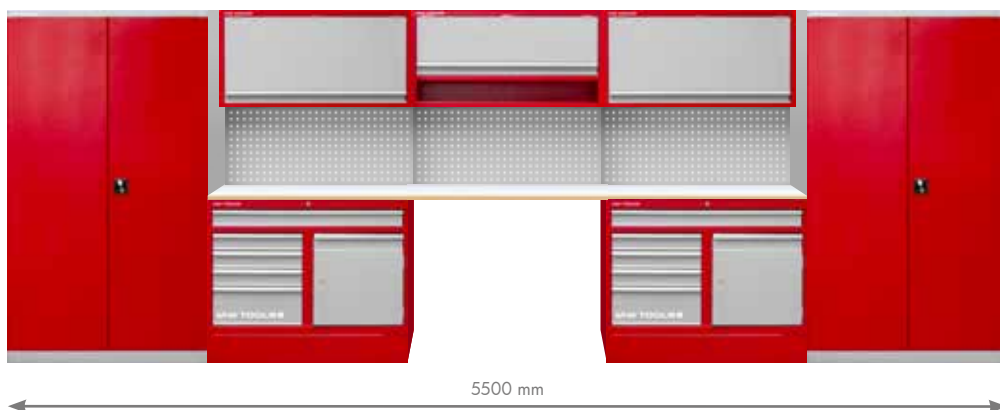

Order nr.	856001030 ●	mm	5500 x 610 x 1920
Orig. nr.	PRACO350KK		
Afmetingen (l x b x h)		€	3.295,00
Prijs			+ MAGP50* GRATIS

\*Samenstelling van de packs, zie pagina 283



3300 mm



4400 mm

**Order nr.**  
Orig. nr.  
Afmetingen (l x b x h)  
**Prijs**

mm  
€

**856001052** ●  
PRACO355W  
3300 x 610 x 1920  
**2.755,00**  
+ MAGP50\* GRATIS

**Order nr.**  
Orig. nr.  
Afmetingen (l x b x h)  
**Prijs**

mm  
€

**856001043** ●  
PRACO355WK  
4400 x 610 x 1925  
**3.119,00**  
+ MAGP50\* GRATIS



3300 mm



4400 mm

**Order nr.**  
Orig. nr.  
Afmetingen (l x b x h)  
**Prijs**

mm  
€

**856001040** ●  
PRACO3559  
3350 x 580 x 1.920  
**2.769,00**  
+ MAGP50\* GRATIS

**Order nr.**  
Orig. nr.  
Afmetingen (l x b x h)  
**Prijs**

mm  
€

**856001039** ●  
PRACO3559K  
4400 x 610 x 1920  
**3.455,00**  
+ MAGP50\* GRATIS



7500 mm

**Order nr.**  
Orig. nr.  
Afmetingen (l x b x h)  
**Prijs**

mm  
€

**856001050** ●  
PRACO3559KK  
7.500 x 610 x 1.920  
**4.025,00**  
+ MAGP50\* GRATIS

\*Samenstelling van de packs, zie pagina 283





5504 mm

Order nr.  
Orig. nr.  
Afmetingen (l x b x h) mm  
Prijs €

**856001047** ●  
PRACO355WKK  
5504 x 610 x 1920  
**3.815,00**  
+ MAGP50\* GRATIS



6400 mm

Order nr.  
Orig. nr.  
Afmetingen (l x b x h) mm  
Prijs €

**856001048** ●  
PRACO3559KS  
6400 x 610 x 2000  
**3.775,00**  
+ MAGP50\* GRATIS



Order nr.  
Orig. nr.  
Afmetingen (l x b x h) mm  
Prijs €

**856001025** ●  
GW207PR  
945 x 475 x 910  
**525,00**

\*Samenstelling van de packs, zie pagina 283

**Ladeverdeling voor kleine lade**

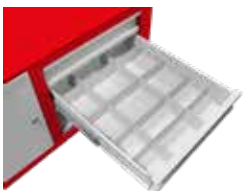

Order nr. **856001152** ●  
Orig. nr. LV12060B  
Prijs € **30,50**

**Ladeverdeling voor grote lade**



Order nr. **856001153** ●  
Orig. nr. LV12060A  
Prijs € **51,90**

**Ladeverdeling voor GW207PR**



Order nr. **856001154** ●  
Orig. nr. LV207  
Prijs € **25,90**

MOD werkbanken - multiplex of rubberwood werkblad



<b>Order nr.</b>		<b>856001370</b> ●	<b>856001380</b> ●	<b>856001360</b> ●
Orig. nr.		MOD120	MOD150	MOD200
Afmetingen (l x b x h)	mm	1200 x 680 x 1180	1500 x 680 x 1180	2000 x 680 x 1180
Werkblad		Multiplex	Multiplex	Multiplex
Prijs	€	<b>319,00</b>	<b>319,00</b>	<b>359,00</b>

  

<b>856001382</b> ●	<b>856001387</b> ●
MOD150R	MOD200R
1500 x 680 x 1180	2.000 x 680 x 1180
Rubberwood	Rubberwood
<b>355,00</b>	<b>405,00</b>

<b>Order nr.</b>		<b>856001410</b> ●	<b>856001420</b> ●	<b>856001430</b> ●
Orig. nr.		MOD120W	MOD150W	MOD200W
Afmetingen (l x b x h)	mm	1200 x 680 x 1310	1500 x 680 x 1310	2000 x 680 x 1310
Werkblad		Multiplex	Multiplex	Multiplex
Prijs	€	<b>439,00</b>	<b>509,00</b>	<b>495,00</b>

<b>856001421</b> ●	<b>856001431</b> ●
MOD150WR	MOD200WR
1500 x 680 x 1310	2000 x 680 x 1310
Rubberwood	Rubberwood
<b>559,00</b>	<b>539,00</b>

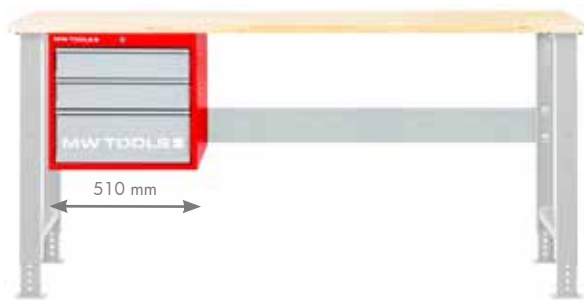

<b>Order nr.</b>		<b>856001375</b> ●	<b>856001384</b> ●	<b>856001365</b> ●
Orig. nr.		MOD125	MOD155	MOD205
Afmetingen (l x b x h)	mm	1200 x 680 x 1180	1500 x 680 x 1180	2000 x 680 x 1180
Werkblad		Multiplex	Multiplex	Multiplex
Prijs	€	<b>639,00</b>	<b>659,00</b>	<b>599,00</b>

<b>856001379</b> ●	<b>856001383</b> ●
MOD155R	MOD205R
1500 x 680 x 1180	2000 x 680 x 1180
Rubberwood	Rubberwood
<b>659,00</b>	<b>595,00</b>

<b>Order nr.</b>		<b>856001371</b> ●	<b>856001381</b> ●	<b>856001361</b> ●
Orig. nr.		MOD121	MOD151	MOD201
Afmetingen (l x b x h)	mm	1200 x 680 x 1000	1500 x 680 x 1000	2000 x 680 x 1000
Werkblad		Multiplex	Multiplex	Multiplex
Prijs	€	<b>635,00</b>	<b>639,00</b>	<b>675,00</b>

<b>856001388</b> ●	<b>856001389</b> ●
MOD151R	MOD201R
1500 x 680 x 1000	2000 x 680 x 1000
Rubberwood	Rubberwood
<b>765,00</b>	<b>669,00</b>

- Hoogte zonder sokkel : 840 mm
- Hoogte met sokkel : 1000 mm

ACCESSOIRES

Ladeverdeling



Materiaalkar met lades en een open opbergvak bovenaan



<b>Order nr.</b>		<b>856001141</b> ●
Orig. nr.		LVLK3857
Voor type		hangkast - kast met sokkel
Prijs	€	<b>23,90</b>

<b>Order nr.</b>		<b>856001325</b> ●
Orig. nr.		MODK630/440
Afmetingen (l x b x h)	mm	630 x 530 x 770
Prijs	€	<b>309,00</b>

MOD werkbanken - multiplex of rubberwood werkblad

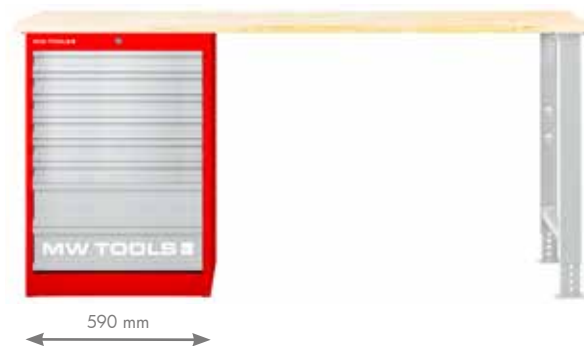
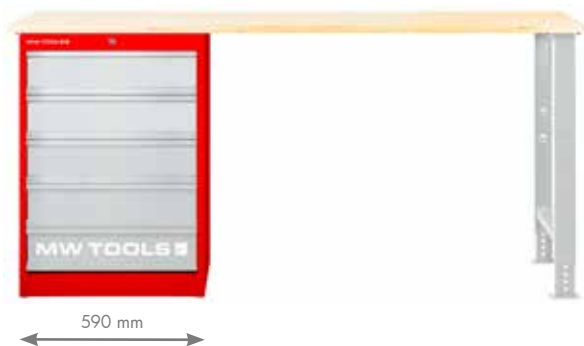

<b>Order nr.</b>		<b>856002392</b> ●	<b>856002394</b> ●
Orig. nr.		MOD15LP5	MOD20LP5
Afmetingen (l x b x h)	mm	1500 x 680 x 977	2000 x 680 x 977
Werkblad		Multiplex	Multiplex
<b>Prijs</b>	€	<b>765,00</b>	<b>785,00</b>

  

		<b>856002398</b> ●	<b>856002400</b> ●
		MOD15LP5R	MOD20LP5R
		1500 x 680 x 983	2000 x 680 x 983
		Rubberwood	Rubberwood
		<b>765,00</b>	<b>809,00</b>

<b>Order nr.</b>		<b>856002395</b> ●	<b>856002393</b> ●
Orig. nr.		MOD15LP8	MOD20LP8
Afmetingen (l x b x h)	mm	1500 x 680 x 977	2000 x 680 x 977
Werkblad		Multiplex	Multiplex
<b>Prijs</b>	€	<b>865,00</b>	<b>799,00</b>

		<b>856002402</b> ●	<b>856002399</b> ●
		MOD15LP8R	MOD20LP8R
		1500 x 680 x 983	2000 x 680 x 983
		Rubberwood	Rubberwood
		<b>865,00</b>	<b>805,00</b>

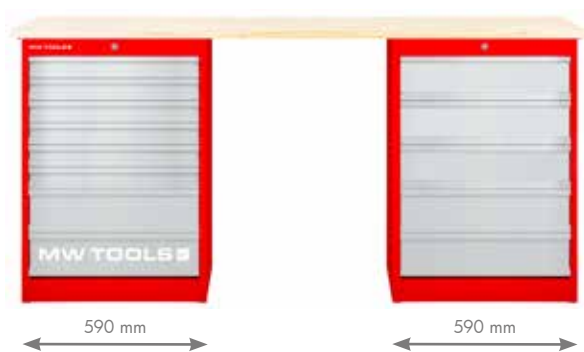
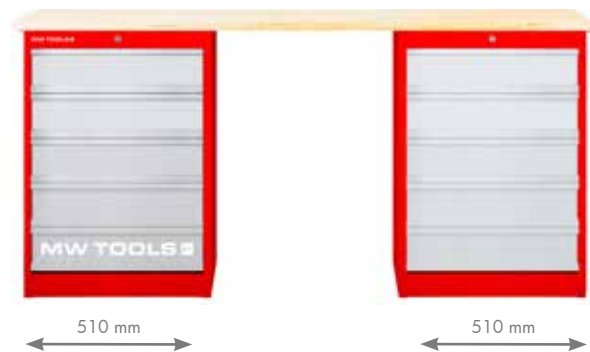

<b>Order nr.</b>		<b>856001366</b> ●	<b>856001440</b> ●
Orig. nr.		MOD20L55	MODL55R
Afmetingen (l x b x h)	mm	2000 x 680 x 1.000	2000 x 680 x 1.000
Werkblad		Multiplex	Rubberwood
<b>Prijs</b>	€	<b>1.025,00</b>	<b>1.029,00</b>

<b>Order nr.</b>		<b>856002390</b> ●	<b>856002391</b> ●
Orig. nr.		MOD15L58	MOD20L58
Afmetingen (l x b x h)	mm	1500 x 680 x 977	2000 x 680 x 977
Werkblad		Multiplex	Multiplex
<b>Prijs</b>	€	<b>1.289,00</b>	<b>1.175,00</b>

		<b>856002396</b> ●	<b>856002397</b> ●
		MOD15L58R	MOD20L58R
		1500 x 680 x 983	2000 x 680 x 983
		Rubberwood	Rubberwood
		<b>1.289,00</b>	<b>1.175,00</b>

- Hoogte zonder sokkel : 840 mm
- Hoogte met sokkel : 1000 mm



<b>Order nr.</b>		<b>856001367</b> ●	<b>856001368</b> ●
Orig. nr.		MOD20L55M	MOD20L55MR
Afmetingen (l x b x h)	mm	1500 x 680 x 1000	2000 x 680 x 1000
Werkblad		Multiplex	Rubberwood
<b>Prijs</b>	€	<b>1.415,00</b>	<b>1.595,00</b>



## CUBO Werkbanken

Professionele werkbank in een volledig stalen frame met een topblad multiplex 40 mm met volgende afmetingen 750 mm x 1.500 mm of 750 mm x 2.000 mm  
Leverbaar met een vaste, mechanische of elektrische verstelbare werkbank

### Werkstation CUBO COD1500EUBIS

Product verkocht zonder accessoires en handgereedschappen



**Vaste werkbank**

**Mechanisch verstelbare werkbank**

**Elektrisch verstelbare werkbank**



**WERKBANK**

Order nr.		<b>85610000</b> ●	<b>85610001</b> ●	<b>85610002</b> ●	<b>85610003</b> ●	<b>85610004</b> ●	<b>85610005</b> ●
Orig. nr.		COD1500VUBI	COD2000VUBI	COD1500MUBI	COD2000MUBI	COD1500EUBI	COD2000EUBI
Afmetingen (l x b)	mm	750 x 1.500	750 x 2.000	1.500 x 750	2.000 x 750	1.500 x 750	2.000 x 750
Hoogte	mm	840	840	780 - 1.060	780 - 1.060	740 - 1.140	740 - 1.140
Prijs	€	<b>519,00</b>	<b>629,00</b>	<b>689,00</b>	<b>805,00</b>	<b>3.539,00</b>	<b>3.655,00</b>

**WERKSTATION MET CUBO OPBOUW**

Order nr.		<b>856100054</b> ●	<b>856100055</b> ●	<b>856100056</b> ●	<b>856100057</b> ●	<b>856100058</b> ●	<b>856100059</b> ●
Orig. nr.		COD1500VUBIS	COD2000VUBIS	COD1500MUBIS	COD2000MUBIS	COD1500EUBIS	COD2000EUBIS
Prijs	€	<b>1.789,00</b>	<b>2.119,00</b>	<b>1.949,00</b>	<b>2.379,00</b>	<b>4.579,00</b>	<b>4.879,00</b>



## BEZOEK ONZE WEBSITE OM UW WERKSTATION TE KIEZEN



*Vind alle beschikbare  
opties op onze website:*

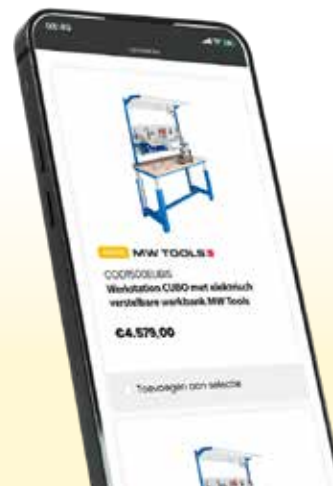



## LOGI Werkbanken

Werkbank voor de logistieke afdeling.

De basis bestaat uit een gelast stalen frame uit vierkante buizen 40 x 40 mm hoogte 824 mm

Standaard geleverd met een topblad multiplex 28 mm of stratifié 30 mm met volgende afmetingen 750 x 1500 mm of 750 x 2000 mm

Gepoederlakte uitvoering.  
Maximale capaciteit 300 kg.

### WERKSTATION MET LOGI OPBOUW - MULTIPLEX VERSIE

Order nr.		<b>856100060</b>	
Orig. nr.		LOD1500VSBIS	
Afmetingen (l x b x h)	mm	1.500 x 750 x 824	
Prijs	€	<b>1.689,00</b>	

<b>856100061</b>	
LOD2000VSBIS	
2.000 x 750 x 824	
<b>1.729,00</b>	

### WERKSTATION MET LOGI OPBOUW - STRATIFIE VERSIE

Order nr.		<b>856100062</b>	
Orig. nr.		LOD1500VMBIS	
Afmetingen (l x b x h)	mm	1.500 x 750 x 819	
Prijs	€	<b>1.589,00</b>	

<b>856100063</b>	
LOD2000VMBIS	
2.000 x 750 x 819	
<b>1.629,00</b>	

Photo: werkstation met LOGI Multiplex versie LOD1500VSBIS  
Products verkocht zonder accessoires en handgereedschappen

### EURO bak-wagen - MSDEU10GC

Schuin tot 15° instelbare bovenplaat met boord.  
Bovenplaat in de hoogte verstelbaar 650 tot 910mm.  
Staalplaat van 2mm en gepoederlakt.  
Totale max cap. 150kg

Order nr.		<b>856100050</b>	
Orig. nr.		MSDEU10GC	
Prijs	€	<b>285,00</b>	

### EURO bak-wagen - MSDEU22GC / MSDEU23GC

Opbergwagen met 2 of 3 niveaus.  
Staalplaat van 2mm en gepoederlakt  
Totale max cap. 150kg  
Model DEU23 met 3 niveaus

Order nr.		<b>856100052</b>	<b>856100053</b>	
Orig. nr.		MSDEU22GC	DEUMS23GC	
Prijs	€	<b>285,00</b>	<b>239,00</b>	



Verkocht zonder bakjes

## BEZOEK ONZE WEBSITE OM UW WERKSTATION TE KIEZEN



*Vind alle beschikbare  
opties op onze website:*



### Werkstoelen AIRPLUS

Basis in polyamide diam. 600 mm  
Zitvlak in polyuréthaan of in hout en in de hoogte regelbaar  
360° draaibaar  
Asynchroon regelmechanisme  
Voet met 5 in polyamide versterkte armen  
Vaste voet, barkruk, zitstoel, met burowielen en voetsteun  
Regelbare hoogte 59-85cm

**Vind alle beschikbare  
stoelen op onze website**



**Volledig metalen werkbank**

- Maximum belastbare capaciteit 400 kg
- 2,5 mm staalplaat met afgeronde hoeken
- Stevig onderstel met metalen legplaat
- Gelagerde lades
- Individueel afsluitbaar
- Draagcapaciteit 30 kg



1



2



3

		1	2	3
Order nr.		751001500 ●	751002000 ●	751002001 ●
Orig. nr.		DER1500	DER2000	DER2000A
Lades		2	3	0
Afmetingen (l x b x h)	mm	1500 x 640 x 910	2000 x 640 x 910	2000 x 640 x 910
Prijs	€	515,00	569,00	505,00



1



2

		1	2
Order nr.		751001506 ●	751002021 ●
Orig. nr.		DER1500P	DER2000P
Lades		2	3
Afmetingen (l x b x h)	mm	1500 x 640 x 996	2000 x 640 x 996
Prijs	€	535,00	589,00

**INFO**



**Verstelbare voeten**

- Voeten verstelbaar in de hoogte 894 mm - 934 mm - 974 mm - 1.013 mm



1



2

		1	2
Order nr.		751001504 ●	751002008 ●
Orig. nr.		DER1500R	DER2000R
Lades		2	3
Afmetingen (l x b x h)	mm	1500 x 640 x 1000	2000 x 640 x 1035
Prijs	€	579,00	709,00

**INFO**



**Op wielen**

- 2 zwenkwielen met rem
- 2 vaste wielen



**Metalen werkbank met MDF werkblad**

- Maximum belastbare capaciteit 400 kg
- 2,5 mm staalplaat met afgeronde hoeken
- Stevig onderstel met metalen legplaat
- Gelagerde lades
- Individueel afsluitbaar
- Draagcapaciteit 30 kg



1



2

		1	2
Order nr.		751001503 ●	751002004 ●
Orig. nr.		DER1500W	DER2000W
Lades		2	3
Afmetingen (l x b x h)	mm	1500 x 640 x 930	2000 x 640 x 930
Prijs	€	579,00	669,00



1



2

		1	2
Order nr.		751001507 ●	751002022 ●
Orig. nr.		DER1500PW	DER2000PW
Lades		2	3
Afmetingen (l x b x h)	mm	1500 x 640 x 1013	2000 x 640 x 1013
Prijs	€	615,00	615,00

**INFO**



**Verstelbare voeten**

- Voeten verstelbaar in de hoogte 894 mm - 934 mm - 974 mm - 1.013 mm



1



2

		1	2
Order nr.		751001505 ●	751002009 ●
Orig. nr.		DER1500WR	DER2000WR
Lades		2	3
Afmetingen (l x b x h)	mm	1500 x 640 x 1030	2000 x 640 x 1030
Prijs	€	635,00	789,00

**INFO**



**Op wielen**

- 2 zwenkwielen met rem
- 2 vaste wielen

**Ladekast**

- Robuuste plaatstalen constructie van 0,7 - 1,0 mm
- Lades 100% uittrekbaar
- Capaciteit lades 40 kg
- Rolgelagerde geleiders
- Cilinderslot



<b>Order nr.</b>		<b>856001168 ●</b>
Orig. nr.		DELK5
Afmetingen lade (1)	mm	498 x 552 x 145 (5x)
Gewicht	kg	57,00
Afmetingen (l x b x h)	mm	590 x 628 x 950
<b>Prijs</b>	€	<b>369,00</b>

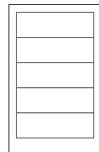

<b>Order nr.</b>		<b>856001169 ●</b>
Orig. nr.		DELK8
Aantal lades		498 x 552 x 65 (6x)
Afmetingen lade (1)	mm	498 x 552 x 145 (2x)
Gewicht	kg	72,00
Afmetingen (l x b x h)	mm	590 x 628 x 950
<b>Prijs</b>	€	<b>439,00</b>



<b>Order nr.</b>		<b>856001170 ●</b>
Orig. nr.		DELK10
Aantal lades		498 x 552 x 65 (10x)
Gewicht	kg	79,00
Afmetingen (l x b x h)	mm	590 x 628 x 950
<b>Prijs</b>	€	<b>479,00</b>



<b>Order nr.</b>		<b>856001303 ●</b>
Orig. nr.		DELK0505R
Aantal lades		960 x 552 x 145 (5x)
Gewicht	kg	78,00
Afmetingen (l x b x h)	mm	1.050 x 630 x 970
<b>Prijs</b>	€	<b>599,00</b>

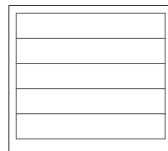

<b>Order nr.</b>		<b>856001305 ●</b>
Orig. nr.		DELK0805R
Aantal lades		960 x 552 x 65 (6x)
Afmetingen lade (1)	mm	960 x 552 x 145 (2x)
Gewicht	kg	90,00
Afmetingen (l x b x h)	mm	1.050 x 630 x 970
<b>Prijs</b>	€	<b>699,00</b>

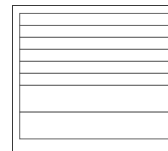

<b>Order nr.</b>		<b>856001307 ●</b>
Orig. nr.		DELK1005R
Aantal lades		960 x 552 x 65 (10x)
Gewicht	kg	100,00
Afmetingen (l x b x h)	mm	1.050 x 630 x 970
<b>Prijs</b>	€	<b>805,00</b>

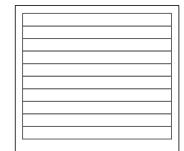

**Ladekast hoog**

- Robuuste plaatstalen constructie van 0,7 - 1,0 mm
- Lades 100% uittrekbaar
- Rolgelagerde geleiders
- Capaciteit lades 40 kg
- Cilinderslot

<b>Order nr.</b>		<b>856001205 ●</b>
Orig. nr.		DELK11006
Aantal lades		6
Afmetingen lade (1)	mm	498 x 552 x 150 (6x)
Afmetingen lade (2)	mm	-
Gewicht	kg	67,00
Afmetingen (l x b x h)	mm	590 x 630 x 1.110
<b>Prijs</b>	€	<b>489,00</b>

1

<b>Order nr.</b>		<b>856001206 ●</b>
Orig. nr.		DELK11009
Aantal lades		9
Afmetingen lade (1)	mm	498 x 552 x 50 (6x)
Afmetingen lade (2)	mm	498 x 552 x 145 (3x)
Gewicht	kg	79,00
Afmetingen (l x b x h)	mm	590 x 630 x 1.110
<b>Prijs</b>	€	<b>569,00</b>

2

3

<b>Order nr.</b>		<b>856001207 ●</b>
Orig. nr.		DELK11012
Aantal lades		12
Afmetingen lade (1)	mm	498 x 552 x 50 (12x)
Afmetingen lade (2)	mm	-
Gewicht	kg	92,00
Afmetingen (l x b x h)	mm	590 x 630 x 1.110
<b>Prijs</b>	€	<b>665,00</b>

**Accessoires**



**Ladeverdeling**

Lade-indelingsset voor flexibel indelen van de lade van uw werkbank of gereedschapswagen

<b>Order nr.</b>		<b>856001141 ●</b>
Orig. nr.		LVLK3857
Voor breedte	mm	510
Afmeting	mm	380 x 575
<b>Prijs</b>	€	<b>23,90</b>

<b>Order nr.</b>		<b>856001184 ●</b>
Orig. nr.		LVLK4955
Voor breedte	mm	590
Afmeting	mm	498 x 552
<b>Prijs</b>	€	<b>22,50</b>

<b>Order nr.</b>		<b>856001193 ●</b>
Orig. nr.		LVLK5855
Voor breedte	mm	670
Afmeting	mm	580 x 552
<b>Prijs</b>	€	<b>33,50</b>

<b>Order nr.</b>		<b>856001195 ●</b>
Orig. nr.		LVLK9655
Voor breedte	mm	1.050
Afmeting	mm	960 x 552
<b>Prijs</b>	€	<b>42,50</b>

**Ladekast - industrieel type**

- Stevige stalen constructie uit 0,7 - 1,0 mm staalplaat
- Lades 95% uittrekbaar
- Rolgelagerde geleiders
- Capaciteit lades 60 kg



**Accessoires**

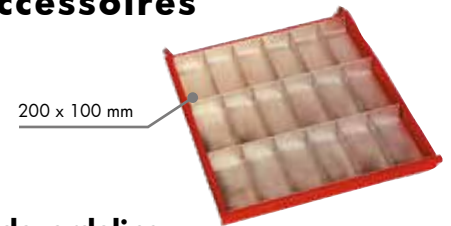

**Ladeverdeling**

Order nr.	751501304 ●
Orig. nr.	LVDER
Prijs	€ 69,90

	1	2
Order nr.	751501203 ●	751501210 ●
Orig. nr.	DERLK7	DERLK10S
Lades	7	10
Hoogte kleine lade	mm 50 (2x)	50 (8x)
Hoogte grote lade	mm 117 (5x)	117 (2x)
Gewicht	kg 103,00	110,00
Afmetingen (l x b x h)	mm 715 x 725 x 980	715 x 725 x 980
Prijs	€ 729,00	929,00

**Monobloc werkbank**

- Stabiele gelaste stalen constructie van vierkante buizen, 1,2 mm dikte
- Bovenblad in massief rubberwood / beuk
- Voorzien van afsluitbare opbergkast
- Ladenblok met 3 rolgelagerde lades :  
2 lades met 85 mm hoogte  
1 lade met 165 mm hoogte
- 100% uittrekbare lades
- Centrale vergrendeling van de ladenkast
- Kwaliteitsvolle poederlak uitvoering
- Een robuuste werkbank met de perfecte verhouding prijs / kwaliteit
- Geleverd met 4 extra voeten van **100 mm** om te verhogen tot **950 mm**

Order nr.	856002409 ●
Orig. nr.	OPW2000
Hoogte	mm 850 - 950
Diepte	mm 680
Breedte	mm 2000
Capaciteit	kg 400
Gewicht	kg 135
Prijs	€ 749,00



**Kast met 2 liggers**

- Robuuste plaatstalen constructie van 0,7-1,0 mm
- Deur met cilinderslot
- 2 liggers met capaciteit 100 kg



<b>Order nr.</b>		<b>856001173 ●</b>
Orig. nr.		DEK5962
Gewicht	kg	45,00
Afmetingen (l x b x h)	mm	590 x 628 x 950
<b>Prijs</b>	€	<b>219,00</b>

**HOOGTE 800 - 1000 mm**

**Lage opbergkast**

- Stevige gelaste stalen constructie
- 2-puntsslot
- Gepoederlakt
- 2 liggers met capaciteit van 50 kg, in de hoogte verstelbaar



<b>Order nr.</b>		<b>856001095 ●</b>	<b>856001096 ●</b>
Orig. nr.		DEK8007838	DEK10009550
Breedte	mm	780	950
Diepte	mm	380	500
Hoogte	mm	800	1000
Aantal liggers		2	2
Gewicht	kg	28	53
<b>Prijs</b>	€	<b>265,00</b>	<b>369,00</b>

**Hoge opbergkast**

- Stevige gelaste stalen constructie
- 2-puntsslot
- Gepoederlakt
- Deuren draaien tot 180° open
- 4 liggers met capaciteit van 50 kg, in de hoogte verstelbaar

**HOOGTE 1920 - 1950 mm**



<b>Order nr.</b>		<b>856001000 ●</b>	<b>856001100 ●</b>	<b>856001110 ●</b>	<b>856001120 ●</b>	<b>856001098 ●</b>
Orig. nr.		DEK7838	DEK7858	DEK11038	DEK11058	DEK19509550
Breedte	mm	780	780	1.100	1.100	950
Diepte	mm	380	580	380	580	500
Hoogte	mm	1.920	1.920	1.920	1.920	1.950
Aantal liggers		4	4	4	4	4
Gewicht	kg	50	70	80	85	73
<b>Prijs</b>	€	<b>399,00</b>	<b>569,00</b>	<b>499,00</b>	<b>679,00</b>	<b>575,00</b>

**Kast met combinatie liggers en lades**

- Geperforeerde achterwand
- Met 3 lades
- Stevige gelaste stalen constructie
- Met 4 liggers, capaciteit 50 kg, in hoogte verstelbaar
- 2-puntsslot
- Gepoederlakt

**INCLUSIEF DEK7838L  
5-delige hakenset**



		①	②
<b>Order nr.</b>		<b>856001310</b> ●	<b>856001316</b> ●
Orig. nr.		DEK7838L	DEK19207858LP
Breedte	mm	780	780
Diepte	mm	380	580
Afmetingen (l x b x h)	mm	780 x 380 x 1920	780 x 580 x 1920
Gewicht	kg	50	95
<b>Prijs</b>	€	<b>625,00</b>	<b>775,00</b>

**ACCESSOIRES**

**Set van 45 haken**

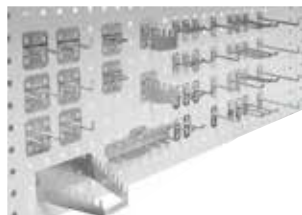

<b>Order nr.</b>	<b>856001551</b> ●
Orig. nr.	MOD23201
Stuks	45
<b>Prijs</b>	€ <b>95,50</b>

**Pack opbergbakjes**



<b>Order nr.</b>	<b>755002010</b> ●
Orig. nr.	ISPA PACK
Stuks	80
<b>Prijs</b>	€ <b>189,00</b>

**Milieukast**

- Opvangbakken met een capaciteit tot 40 kg, in hoogte verstelbaar
- Waterdichte en verzinkte bakken
- Natuurlijke ventilatie aan de voor- en achterkant
- Stevige gelaste stalen constructie
- 180° deuropening
- 2-puntsslot



**NEW**

**Hoogte 1.000 mm**

- 2 opvangbakken met hoogte 50 mm en capaciteit 12 liter

<b>Order nr.</b>		<b>856001397 ●</b>
Orig. nr.		DECP10001050
Breedte	mm	1.000
Diepte	mm	500
Afmetingen (l x b x h)	mm	1.000 x 500 x 1.000
Gewicht	kg	53
<b>Prijs</b>	€	<b>409,00</b>



**NEW**

**Hoogte 1.950 mm**

- 4 opvangbakken
- 3 met hoogte 50 mm en capaciteit 12 liter
- 1 met hoogte 80 mm en capaciteit 19 liter

<b>Order nr.</b>		<b>856001398 ●</b>
Orig. nr.		DECP19501050
Breedte	mm	1.000
Diepte	mm	500
Afmetingen (l x b x h)	mm	1.000 x 500 x 1.950
Gewicht	kg	95
<b>Prijs</b>	€	<b>725,00</b>



Verkocht zonder producten



Geperforeerde legplank

**Hoogte 1.920 mm**

- 6 opvangbakken met perforatie-blad
- 4 met hoogte 50 mm en capaciteit 12 liter
- 2 met hoogte 80 mm en capaciteit 19 liter

<b>Order nr.</b>		<b>856001132 ●</b>	<b>856001134 ●</b>
Orig. nr.		DECP9238	DECP9258
Breedte	mm	920	920
Diepte	mm	380	580
Afmetingen (l x b x h)	mm	920 x 380 x 1.920	920 x 580 x 1.920
Gewicht	kg	75	85
<b>Prijs</b>	€	<b>725,00</b>	<b>789,00</b>

**Brandveiligheidskast met een brandwerendheid van 90 minuten**

- Veilige opslag van ontvlambare stoffen
- Standaard ingericht met 3 verstelbare legborden en verstelpootjes
- Bodempvang met inzettrooster
- Zelfsluitend door middel van hydraulische deurdraner
- Thermolock op +/- 45°C (automatisch)
- Europese norm EN 14470-1
- Uitvoering en inrichting volgens de voorschriften uit de richtlijn PGS-15



2 Verkocht zonder producten

**Afvalunit**

- Metalen afvalunit geschikt voor standaard afvalzakken
- 2-delig of 3-delig
- Geschikt voor restafval, PMD, papier en glas. Stickers meegeleverd.
- Inklapbare vulopening aan de bovenkant



Order nr.		856002420 ●	856002410 ●
Orig. nr.		VB2	VB3
Aantal delen		2	3
Diepte	mm	500	500
Breedte	mm	740	1.100
Hoogte	mm	1.140	1.140
Gewicht	kg	40	52 kg
Prijs	€	279,00	349,00

**Bakkenkast**

- Stevige metalen constructie
- Wandbevestiging
- Voor het optimaal opbergen van kleine materialen

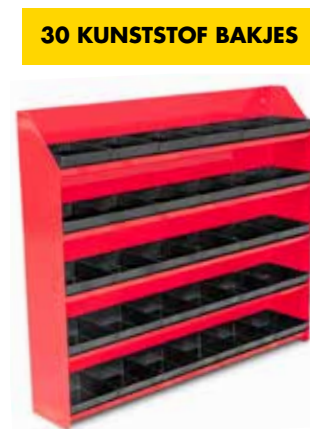

Order nr.		751500580 ●
Orig. nr.		DERB580
Breedte	mm	685
Diepte	mm	135
Hoogte	mm	580
Prijs	€	125,00

Stalen bakkenkast met kunststofbakjes

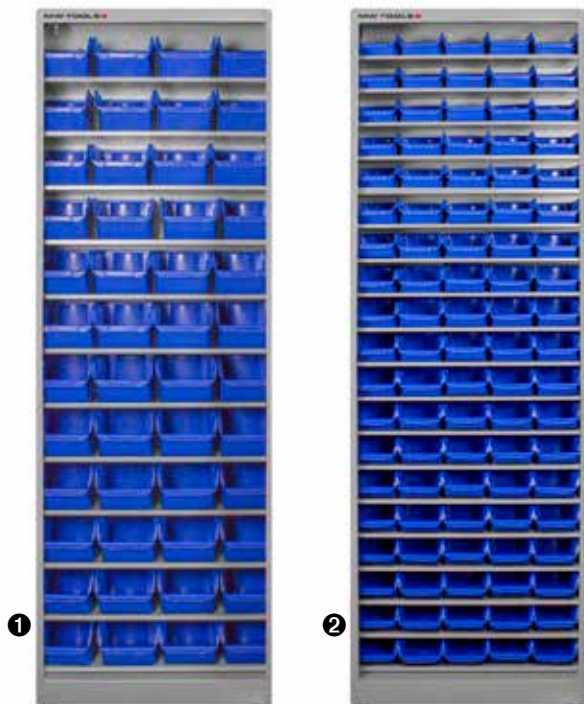

<b>1</b>	<b>Order nr.</b> Orig. nr. Aantal bakjes Afmetingen (l x b x h) Prijs	<b>856001300</b> ● DEBK48 48 x ISPA30 650 x 285 x 1.920 469,00	<b>2</b>	<b>Order nr.</b> Orig. nr. Aantal bakjes Afmetingen (l x b x h) Prijs	<b>856001203</b> ● DEBK95 95 x ISPA20 650 x 205 x 1.920 489,00
----------	---	--	----------	---	--

<b>3</b>	<b>Order nr.</b> Orig. nr. Aantal bakjes Deuren met slot Afmetingen (l x b x h) Prijs	<b>856001301</b> ● DEBK48D 48 x ISPA30 ja 650 x 315 x 1.920 595,00	<b>4</b>	<b>Order nr.</b> Orig. nr. Aantal bakjes Deuren met slot Afmetingen (l x b x h) Prijs	<b>856001204</b> ● DEBK95D 95 x ISPA20 ja 650 x 235 x 1.920 575,00
----------	--	---	----------	--	---

Optie

Kunststof opbergbakjes

- Vervaardigd uit PP
- Prijs per verpakkingseenheid

<b>Order nr.</b> Orig. nr. Afmetingen (l x b x h) Verpakkingseenheid Prijs	<b>755002020</b> ● ISPA02 160x100x70 36 32,50	
--	---	---

<b>Order nr.</b> Orig. nr. Afmetingen (l x b x h) Verpakkingseenheid Prijs	<b>755003030</b> ● ISPA03 230x140x125 24 59,50	
--	--	---

<b>Order nr.</b> Orig. nr. Afmetingen (l x b x h) Verpakkingseenheid Prijs	<b>755004040</b> ● ISPA04 330x200x175 12 59,50	
--	--	---

<b>Order nr.</b> Orig. nr. Afmetingen (l x b x h) Verpakkingseenheid Prijs	<b>755005050</b> ● ISPA05 460x305x175 4 39,50	
--	---	---



Stalen bakkenkast

<b>5</b>	<b>Order nr.</b> Orig. nr. Aantal legplanken Afmetingen (l x b x h) Prijs	<b>856001220</b> ● DEBK48L 11 650 x 285 x 1.920 365,00	<b>6</b>	<b>Order nr.</b> Orig. nr. Aantal legplanken Afmetingen (l x b x h) Prijs	<b>856001221</b> ● DEBK95L 19 650 x 205 x 1.920 289,00	<b>7</b>	<b>Order nr.</b> Orig. nr. Aantal legplanken Afmetingen (l x b x h) Prijs	<b>856001222</b> ● DEBK48DL 11 650 x 315 x 1.920 465,00	<b>8</b>	<b>Order nr.</b> Orig. nr. Aantal legplanken Afmetingen (l x b x h) Prijs	<b>856001224</b> ● DEBK95DL 19 650 x 235 x 1.920 409,00
----------	---	--	----------	---	--	----------	---	---	----------	---	---



### Metalen lockerkast met geperforeerde deuren

- Sterke gelaste constructie uit 1 stuk
- 2 compartimenten
- Standaard met sokkel voor een optimale hygiëne
- Geperforeerde deuren, met deurverstevingen. 1 sleutel per deur
- Met hoedenplank, 1 kledingstang en 2 kleeerhakens. Etikethouder
- Poederlak in hamerslag uitvoering

**NEW**



	1	2	3	4	5	6
<b>Order nr.</b>	<b>856001618</b>	<b>856001621</b>	<b>856001619</b>	<b>856001622</b>	<b>856001620</b>	<b>856001623</b>
Orig. nr.	KL20G	KL20R	KL30G	KL30R	KL40G	KL40R
Aantal deuren	2	2	3	3	4	4
Legplanken	2	2	3	3	4	4
Sluiting	sleutel	sleutel	sleutel	sleutel	sleutel	sleutel
Gewicht	kg 45,00	kg 45,00	kg 50,00	kg 50,00	kg 63,00	kg 63,00
Afmetingen (l x b x h)	mm 600 x 500 x 1.800	mm 600 x 500 x 1.800	mm 890 x 500 x 1.800	mm 890 x 500 x 1.800	mm 975 x 500 x 1.780	mm 975 x 500 x 1.780
<b>Prijs</b>	<b>€ 289,00</b>	<b>€ 335,00</b>	<b>€ 449,00</b>	<b>€ 465,00</b>	<b>€ 565,00</b>	<b>€ 589,00</b>

### Metalen lockerkast

- Zonder voetjes, voor een optimale hygiëne
- Deurverstevingen
- Ventilatieopeningen boven- en onderaan

**OPTIE: HANGSLOT**

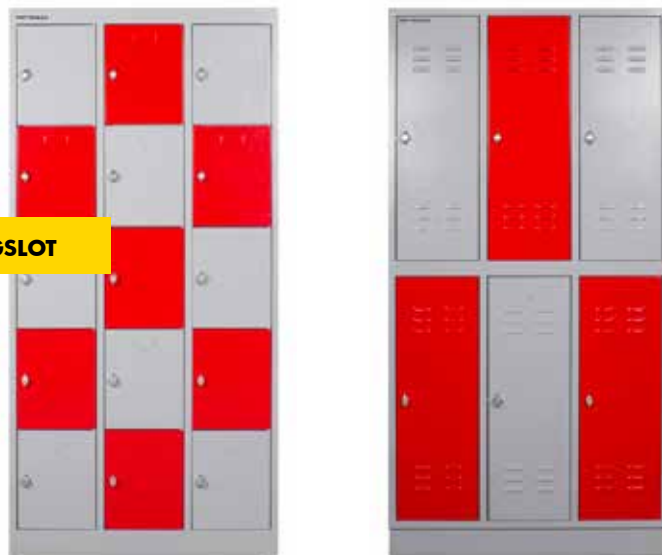

	856001590 ●	856001594 ●
<b>Order nr.</b>	<b>LOK32VG</b>	<b>LOK35G</b>
Orig. nr.	6	15
Aantal compartimenten	6	15
Afmetingen (l x b x h)	mm 890 x 500 x 1.800	mm 890 x 500 x 1.800
<b>Prijs</b>	<b>€ 569,00</b>	<b>€ 449,00</b>



### Metalen zitbank met beuken zitting

	856001612 ●	856001613 ●
<b>Order nr.</b>	<b>BK900W</b>	<b>BK1500W</b>
Orig. nr.	BK900W	BK1500W
Afmetingen (l x b x h)	mm 900 x 390 x 420	mm 1.500 x 390 x 420
<b>Prijs</b>	<b>€ 159,00</b>	<b>€ 145,00</b>

**Professionele stelling**

- Professioneel opbergrek in staal met 4 legborden in 8 mm spaanplaat
- Robuuste en stabiele stelling in professionele kwaliteit
- Draagvermogen per legbord: 600 of 800 kg
- Diepte van het rek: 400 of 600 mm
- Legborden kunnen per 80 mm in hoogte versteld worden
- Eenvoudig te assembleren
- Gepoederlakt stalen kader
- Enkel geschikt voor binnengebruik



In de hoogte verstelbaar



4 legborden in 8 mm spaanplaat



Robuust en stabiel

**Order nr.**  
 Orig. nr.  
 Draagvermogen / legbord  
 Totaal draagvermogen  
 Gewicht  
 Afmetingen (l x b x h)  
**Prijs**

kg  
 kg  
 kg  
 mm  
 €

**1**  
**856001058** ●  
 RA600  
 600  
 2400  
 24,0  
 1000 x **400** x 2000  
**105,00**

**2**  
**856001060** ●  
 RA840  
 800  
 3200  
 59,0  
 2000 x **400** x 2000  
**205,00**

**3**  
**856001062** ●  
 RA860  
 800  
 3200  
 71,0  
 2000 x **600** x 2000  
**229,00**



**GRATIS**  
PACK  
ACCESSOIRES

Bij PRACO modules  
zie pag 260 - 265



**MAGP10 € 67,50**

Order nr. 856001066 ●

**MAGP20 € 94,50**

Order nr. 856001068 ●

**MAGP50 € 139,00**

Order nr. 856001070 ●



MAGNETISCHE RAILS  
**MAG300A**



MAGNETISCHE SCHAAL  
**MAG7003**



MAGNETISCHE SPUITBUS-  
EN SCHROEVENDRAAIER  
HOUDER **MAG7073**



MAGNETISCHE HAKEN  
**MAG7213**



MAGNETISCHE HAKEN  
**MAG7211**



MAGNETISCHE RAILS  
**MAG300A**



MAGNETISCHE SCHAAL  
**MAG7003**



MAGNETISCHE SPUITBUS-  
EN SCHROEVENDRAAIER  
HOUDER **MAG7073**



MAGNETISCHE HAKEN  
**MAG7213**



MAGNETISCHE HAKEN  
**MAG7211**



SET 4 LASMAGNETEN  
**MAGS4**



KNIEMAT  
**PAD10450**



MAGNETISCHE RAILS  
**MAG300A**



MAGNETISCHE SCHAAL  
**MAG7003**



MAGNETISCHE SPUITBUS-  
EN SCHROEVENDRAAIER  
HOUDER **MAG7073**



MAGNETISCHE HAKEN  
**MAG7213**



MAGNETISCHE HAKEN  
**MAG7211**



SET 4 LASMAGNETEN  
**MAGS4**



4x KNIEMAT **PAD10450**

**Steekwagen cap. 250kg**



Order nr.	758621250 ●	758621255 ●
Orig. nr.	SHC01250	SHC01250A
Capaciteit	250	250
Afmetingen tafel	400 x 180	400 x 200
Diameter banden	260	260
Afmetingen (l x b x h)	500 x 470 x 1.150	500 x 470 x 1.150
Prijs	€ 95,50	€ 125,00

**Steekwagen cap. 300kg**



Order nr.	758625612 ●
Orig. nr.	SHC530
Capaciteit	300
Afmetingen tafel	390 x 210
Diameter banden	200
Afmetingen (l x b x h)	550 x 660 x 1.130
Prijs	€ 87,90

**Hoge steekwagen cap. 250kg**

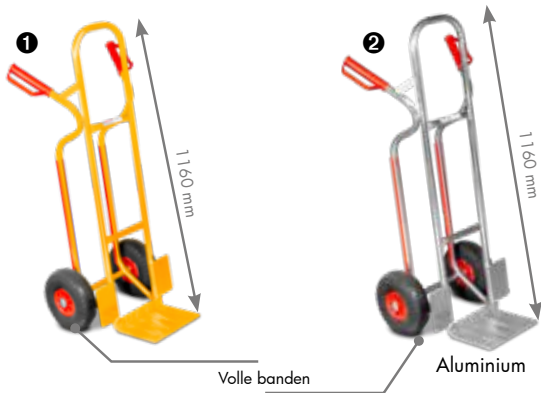

Order nr.	758624250 ●	758624255 ●
Orig. nr.	SHC04250	SHC04250A
Capaciteit	250	250
Afmetingen tafel	270 x 200	270 x 200
Diameter banden	260	260
Afmetingen (l x b x h)	450 x 500 x 1.160	450 x 500 x 1.160
Prijs	€ 115,00	€ 135,00

**Steekwagen big box cap. 150 - 200kg**

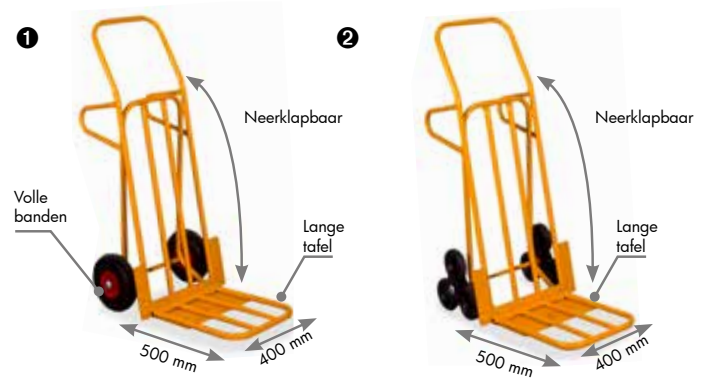

Order nr.	758622612 ●	758624151 ●
Orig. nr.	SHCA260	SHC410
Capaciteit	150	200
Afmetingen tafel	400 x 500	400 x 500
Diameter banden	260	150
Afmetingen (l x b x h)	540 x 600 x 1.250	540 x 600 x 1.250
Prijs	€ 145,00	€ 175,00

**Steekwagen gasfles**



Order nr.	758625610 ●
Orig. nr.	SHC561
Capaciteit	200
Afmetingen tafel	490 x 250
Diameter banden	260
Afmetingen (l x b x h)	700 x 680 x 1.100
Prijs	€ 155,00

**Manuele stapelaar/steekwagen 200kg**



Order nr.	758701104 ●
Orig. nr.	MS0209
Capaciteit	200
Hoogte	75-900
Vorken	460 x 80
Breedte van de vorken	160 x 500
Lengte van de vorken	460
Gewicht	45,00
Afmetingen (l x b x h)	700 x 1.000 x 1.280
Prijs	€ 279,00

**Platformwagen 150 en 250 kg**

- Staalplaat laadoppervlak met anti-slip beschermingslaag
- Neerklapbare hendel
- Zwarte harde rubberen wielen
- 2 vaste wielen en 2 zwenkbare wielen



<b>Order nr.</b>		<b>758621500</b> ●	<b>758623000</b> ●
Orig. nr.		SHC150	SHC300
Capaciteit	kg	150	250
Afmetingen laadvlak	mm	720 x 470	890 x 590
Gewicht	kg	8	13,40
Afmetingen (L x l x h)	mm	730 x 470 x 810	900 x 600 x 880
<b>Prijs</b>	€	<b>41,90</b>	<b>58,90</b>

**Dolly platformwagen 100 kg**

- Licht, schokbestendig en roestvrij
- Grote nylon rubberen wielen
- Laadblad uit polypropyleen
- 2 vaste wielen en 2 zwenkbare wielen



<b>Order nr.</b>		<b>758621510</b> ●
Orig. nr.		PP100DOL
Capaciteit	kg	100
Afmetingen laadvlak	mm	675 x 425
Gewicht	kg	7,0
Afmetingen (L x l x h)	mm	675 x 425 x 145
<b>Prijs</b>	€	<b>65,50</b>

**Silent rubber platformwagen 300 kg**

- Anti-slip polypropyleen laadoppervlak
- Neerklapbare hendel
- Silent rubber wielen
- 2 vaste wielen en 2 zwenkbare wielen

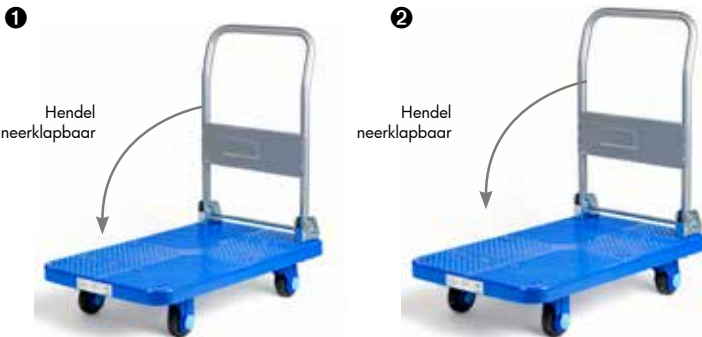

<b>Order nr.</b>		<b>758621523</b> ●	<b>758621512</b> ●
Orig. nr.		PP200T1	PP300T1
Capaciteit	kg	200	300
Afmetingen laadvlak	mm	825 x 500	900 x 600
Gewicht	kg	11,10	15,65
Afmetingen (L x l x h)	mm	825 x 500 x 840	900 x 600 x 890
<b>Prijs</b>	€	<b>105,00</b>	<b>139,00</b>

**Handige metalen werkkoffer**

- Gelaste staalplaat van 1 tot 1,2 mm
- Rode poederlak
- 1 sluiting (type 550 en 670) of 2 sluitingen (type 800 en 1000)
- Afsluitbaar met hangslot (niet meegeleverd)
- 2 stevige handvaten en 2 scharnieren



**Info Silent rubber**

Schokbestendig  
Carrasiebestendig  
Anti-slip

Elastisch  
Slijtvast  
Sleept niet

<b>Order nr.</b>		<b>758121550</b> ●	<b>758121670</b> ●	<b>758121800</b> ●	<b>758121100</b> ●
Orig. nr.		SORCR550B	SORCR670B	SORCR800B	SORCR1000B
Volume	L	60	67	80	198
Gewicht	kg	10,00	13,50	15,00	20,00
Afmetingen (L x l x h)	mm	590 x 355 x 310	720 x 405 x 362	850 x 415 x 365	1.050 x 535 x 370
<b>Prijs</b>	€	<b>95,50</b>	<b>125,00</b>	<b>155,00</b>	<b>205,00</b>

**Professionele platform- en tafelwagen 250 en 500 kg**

- Houten laadoppervlak
- Staalbuisconstructie met poederlak afwerking
- Zwarte harde rubberen wielen
- 2 vaste wielen en 2 zwenkbare wielen met rem
- Niet gemonteerd geleverd, gemakkelijk zelf te monteren

**NEW**



**Capaciteit 250 kg**

		1	2	3
<b>Order nr.</b>		758623150 ●	758623151 ●	758623152 ●
Orig. nr.		SHC251	SHC252	SHC253
Capaciteit	kg	250	250	250
Aantal laadvlakken		1	2	3
Afmetingen laadvlak	mm	800 x 600	800 x 600	800 x 600
Diameter wielen	mm	125	125	125
Gewicht	kg	15	29	36
Afmetingen (l x b x h)	mm	1.060 x 667 x 970	1.060 x 667 x 970	1.060 x 667 x 970
<b>Prijs</b>	€	<b>169,00</b>	<b>209,00</b>	<b>239,00</b>



**Capaciteit 500 kg**

		1	2	3
<b>Order nr.</b>		758623130 ●	758623131 ●	758623132 ●
Orig. nr.		SH501	SH502	SH503
Capaciteit	kg	500	500	500
Aantal laadvlakken		1	2	3
Afmetingen laadvlak	mm	1.000 x 700	1.000 x 700	1.000 x 700
Diameter wielen	mm	200	200	200
Gewicht	kg	28	40	48
Afmetingen (l x b x h)	mm	1.045 x 705 x 1.050	1.095 x 705 x 1.050	1.095 x 705 x 1.050
<b>Prijs</b>	€	<b>209,00</b>	<b>359,00</b>	<b>435,00</b>

**Systeem-transportwagen 500 kg**

- Constructie in staalbuisconstructie met multiplex legborden
- Afwerking in poederlak
- Zwarte harde rubberen wielen 200 mm
- 2 vaste wielen en 2 zwenkbare wielen met rem
- Niet gemonteerd geleverd, gemakkelijk zelf te monteren



		1	2	3	4
<b>Order nr.</b>		758623134 ●	758623138 ●	758623142 ●	758623146 ●
Orig. nr.		SH50101	SH50121	SH5010W	SH50121W
Afmetingen laadvlak	kg	1.000 x 700	1.200 x 800	1.000 x 700	1.200 x 800
Gewicht	kg	30	34	30	34
Afmetingen (l x b x h)	mm	1.045 x 705 x 1.050	1.245 x 805 x 1.050	1.045 x 705 x 1.050	1.245 x 805 x 1.050
<b>Prijs</b>	€	<b>229,00</b>	<b>249,00</b>	<b>229,00</b>	<b>249,00</b>

**Systeem-transportwagen 500 kg**

- Constructie in staalbuisconstructie met multiplex legborden
- Afwerking in poederlak
- Zwarte harde rubberen wielen 200 mm
- 2 vaste wielen en 2 zwenkbare wielen met rem
- Niet gemonteerd geleverd, gemakkelijk zelf te monteren

**NEW**

**Info**

- 1 : Kies de stand van de wielen volgens uw noden  
 2 : Kies de grootte van uw transportwagen



1 4



2 5



3 6

**Info**

- 2 vaste wielen vooraan
- 2 draaibare wielen achteraan

**Laadvlak 1.000 x 700 mm**

		1	2	3
Order nr.		758623135 ●	758623136 ●	758623137 ●
Orig. nr.		SH50102	SG50102L	SH50104
Afmetingen laadvlak	kg	1.000 x 700	1.000 x 700	1.000 x 700
Gewicht	kg	36	44	43
Afmetingen (l x b x h)	mm	1.120 x 705 x 1.050	1.005 x 820 x 1.048	1.120 x 705 x 1.050
Prijs	€	269,00	285,00	305,00

**Laadvlak 1.200 x 800 mm**

		4	5	6
Order nr.		758623139 ●	758623140 ●	758623141 ●
Orig. nr.		SH50122	SH50122L	SH50124
Afmetingen laadvlak	kg	1.200 x 800	1.200 x 800	1.200 x 800
Gewicht	kg	41	43	49
Afmetingen (l x b x h)	mm	1.170 x 805 x 1.050	1.170 x 920 x 1.048	1.320 x 805 x 1.050
Prijs	€	295,00	295,00	335,00



1 4



2 5



3 6

**Info**

**Wielen in ruitvorm**

- 2 vaste wielen op elke zijkant
- 2 draaibare wielen op voor- en achterzijde

**Laadvlak 1.000 x 700 mm**

		1	2	3
Order nr.		758623143 ●	758623144 ●	758623145 ●
Orig. nr.		SH50102W	SH50102LW	SH50104W
Afmetingen laadvlak	kg	1.000 x 700	1.000 x 700	1.000 x 700
Gewicht	kg	36	44	43
Afmetingen (l x b x h)	mm	1.120 x 705 x 1.050	1.005 x 820 x 1.048	1.120 x 705 x 1.050
Prijs	€	265,00	279,00	299,00

**Laadvlak 1.200 x 800 mm**

		4	5	6
Order nr.		758623147 ●	758623148 ●	758623149 ●
Orig. nr.		SH50122W	SH50122LW	SH50124W
Afmetingen laadvlak	kg	1.200 x 800	1.200 x 800	1.200 x 800
Gewicht	kg	41	43	49
Afmetingen (l x b x h)	mm	1.170 x 805 x 1.050	1.170 x 920 x 1.048	1.320 x 805 x 1.050
Prijs	€	279,00	295,00	335,00

**Elektrische platformwagen 400kg met aluminium laadplatform van 1210 x 850 mm**

- Geschikt voor het vervoer van europallets
- Variabele snelheid tot 6 km/h vooruit, 2 km/h achteruit
- De wagen laat zich intuïtief en soepel sturen met een lange, geveerde stuurhendel, zoals een palletwagen
- **Korte draaicirkel van 2,6 meter** dankzij de 180° draaibare stuurwielen Beperkte totale lengte van slechts 1420mm, deze wagen kan manoeuvreren in kleinere ruimtes, waar andere platformwagen moeite mee hebben
- Met een breedte van slechts 850 mm kan de wagen probleemloos door buiten- en binnendeuren
- 6 afneembare stalen beugels (hoogte 175mm) bieden zijdelingse steun aan, en voorkomen verschuiven van de last tijdens transport. De steunen worden afgenomen voor vervoer van overmaatse goederen of pallets
- Kruiplfunctie voor het nauwkeuring rijden en positioneren in krappe ruimtes. De snelheid wordt onder deze functie gereduceerd tot 40%
- Borstelloze DC tandwielmotor 400 W
- Loodaccu 36V / 12Ah / 432 Wh in batterijbehuizing onder het laadplateau
- 4 rubber luchtbanden 10 x 5.00 - 8 met laag profiel



<b>Order nr.</b>		<b>829700092</b> ●
Orig. nr.		EP400L
Afmetingen laadvlak	mm	1210x850
Capaciteit	kg	400
Gewicht	kg	87,00
Afmetingen (l x b x h)	mm	1.420 x 850 x 1.255
<b>Prijs</b>	€	<b>855,00</b>

**Elektrische platformwagen 400kg met polyethyleen bak**

- **Uitneembare impactbestendige polyetheen laadbak van 300 liter**
- **Laadplatform** 1210 x 850 mm uit aluminiumplaat met anti-slip getraand profiel
- Geschikt voor het vervoer van europallets
- **Korte draaicirkel van 2,6 meter** dankzij de 180° draaibare stuurwielen Beperkte totale lengte van slechts 1420mm, deze wagen kan manoeuvreren in kleinere ruimtes, waar andere platformwagen moeite mee hebben
- Variabele snelheid tot 6 km/h vooruit, 2 km/h achteruit
- De wagen laat zich intuïtief en soepel sturen met een lange, geveerde stuurhendel, zoals een palletwagen
- Kruiplfunctie voor het nauwkeuring rijden en positioneren in krappe ruimtes. De snelheid wordt onder deze functie gereduceerd tot 40%
- Borstelloze DC tandwielmotor 400 W
- Loodaccu 36V / 12Ah / 432 Wh in batterijbehuizing onder het laadplateau
- 4 rubber luchtbanden 10 x 5.00 - 8 met laag profiel



<b>Order nr.</b>		<b>829700095</b> ●
Orig. nr.		EP400LB
Gewicht	kg	90,00
Afmetingen (l x b x h)	mm	1.420 x 850 x 1.255
<b>Prijs</b>	€	<b>855,00</b>





**NEW**



## Elektrische steekwagen 260kg

Gemotoriseerde steekwagen en transporttrolley met oplaadbare lithium accu, voor het vervoer van zware dozen, kratten, apparaten, huishoud electro, springkastelen, autobanden, tuinmeubels, enz.

- Variabele snelheid vooruit en achteruit
- Automatisch uitklappende achterwielen voor stabiel rijden op 4 wielen
- Elektrische rem voor het veilig afdalen van hellingen en oprijplaten
- Uitwisselbare lithium batterij 40 V / 6 Ah / 240 Wh.
- Autonomie van 1,9 uur op volle capaciteit, 2,5uur op halve capaciteit en 5 uur zonder lading
- Autonomie van 1,5 uur bij maximale helling en volle capaciteit
- Geschikt voor opwaartse hellingen tot 12°, zoals opritten, oprijplaten, opgaande wegen, oneffen terrein, enz.
- 2 uitschuifbare stalen beugels met breedte 600 – 800 mm bieden zijdelingse steun aan de last, en voorkomen verschuiven. De steunen kunnen worden afgenomen bij vervoer van overmaatse goederen
- Met een breedte van slechts 676 mm kan de wagen probleemloos door buiten- en binnendeuren en voorbij andere obstakels op de werkplaats
- Voorwielen: 2 geprofileerde rubber luchtbanden 13 x 5.00-6, geschikt voor transport op oneffen en moeilijke ondergronden, zoals gras, gravel, aardewegen, oneffen straattegels enz.



### Order nr.

Orig. nr.		<b>829700093</b> ●
Capaciteit	kg	ES260 260
Afmetingen tafel	mm	440x320
Diameter banden	mm	330
Afmetingen (l x b x h)	mm	640 x 640 x 1.670
<b>Prijs</b>	<b>€</b>	<b>695,00</b>

**NEW**



## Elektrische platformwagen 300kg met polyethyleen bak

Multifunctionele elektrische kruiwagen, met uitneembare kunststof bak en compact en wendbaar ontwerp.

- Batterij aangedreven platformwagen met variabele snelheid vooruit en achteruit
- Hoge stabiliteit: Frontas met dubbele voorwielen zorgen voor een goede balans
- Krachtige elektromotor met rechtstreekse aansluiting op tandwielkast
- Stalen platform 300kg + Uitneembare impactbestendige PP laadbak van 300 L
- Geleverd met verwisselbare lithium accu 6Ah.
- Autonomie van 1,5 uur op volle capaciteit, 2 uur op halve capaciteit en 3 uur zonder lading in de laadbak
- Manueel kippen van de laadbak
- 2 geprofileerde voorwielen zorgen voor de elektrische aandrijving, met een goeie grip in natte, gladde en steile rijomgevingen

### Order nr.

Orig. nr.		<b>829700181</b> ●
Gewicht	kg	EP300P 80,00
Afmetingen (l x b x h)	mm	1.460 x 750 x 915
<b>Prijs</b>	<b>€</b>	<b>1.095,00</b>

**NEW**



**Transpallets 2,5 ton standaard – kort - lang**

Professionele transpallet 2,5 ton. Sterke constructie voor veeleisend en dagelijks gebruik.

- Zeer soepel, wendbaar en licht in bediening
- Daalsnelheid traploos regelbaar via een fijngevoelige daalhendel
- Gemakkelijk verrijdbaar door extra lichte aluminiumwielen met rubberbekleding en tandem vorkwielen in PU
- Alle wielen zijn kogel gelagerd, voor een lange levensduur
- Zeer wendbaar door een hoge draaihoek tot 186°
- Frame en vorken van de palletwagen zijn zeer stabiel tijdens het rijden
- Ergonomische bedienhendel met rubber handvat

Order code		716152512 ●	716152513 ●	716152511 ●
Orig. nr.		PHW2508	PHW2508K	PHW2507L
Minimum hoogte vorken	mm	85	85	85
Maximum hoogte vorken	mm	200	200	200
Lengte vorken	mm	<b>1.150</b>	<b>800</b>	<b>1.800</b>
Totale breedte	mm	540	540	540
Gewicht	kg	69,00	63,00	79,00
Afmetingen (l x b x h)	mm	1.543 x 520 x 1.214	1.190 x 540 x 1.240	2.190 x 540 x 1.240
Prijs	€	<b>429,00</b>	<b>429,00</b>	<b>615,00</b>

**NEW**



**Transpallet hoogheffer 1 ton hoogte 800mm**

Deze schaar palletwagen is geschikt voor gebruik als palletwagen, heftafel en mobiele werkbank met ergonomische optimale werkhoogte.

Robuust volledig hydraulisch hef- en daalsysteem

- Vanaf 400 mm raken de steunpoten de vloer voor extra stabiliteit
- Hoogte: tot 800 mm
- Telescopische cilinder zorgt voor een compact constructie
- Snelliften bij lastloos heffen
- Zeer wendbaar dankzij de draaicirkel van 1350 mm
- Loopt zeer zacht door de door PU beklede stuur- en lastwielen
- Dubbele, scharnierende topwielen voor het makkelijk inrijden van pallets en kleine drempels
- Ergonomisch gevormde dissel met handgreep met kunststof handgreep

Order nr.		751989947 ●
Orig. nr.		TPL2008S
Capaciteit	t	1
Totale breedte	mm	540
Minimum vorkhoogte	mm	85
Maximum vorkhoogte	mm	800
Lengte vorken	mm	1150
Prijs	€	<b>599,00</b>



## NEW

### Elektrische transpallet 1500 kg met accu 50 Ah

- Zelfrijdende palletwagen, Volledig elektrisch: heffen/zakken en rijden
- Ergonomische handgreep met geïntegreerde bedieningen: op/neer, vooruit/achteruit met veiligheidsbediening (type dodemansknop) ,
- Gel batterij 24V 50 Ah met lange werktijd en snelle oplaadtijd van 2h30.
- PU wielen voor het zacht rijden over delicate vloeren zoals in winkels, showrooms, etc.
- Robuust en betrouwbaar ontwerp, gebouwd voor dagdagelijks gebruik
- Rijtijd: 3,5 h (onbelast), 1 h ( belast)
- Rijsnelheid: 4,2 km/h (belast), 4,8 km/h (onbelast)
- Hefmotor: 800 W, Rijmotor 750 W
- Waarschuwings pieptoon (claxon)
- Dubbele topwielen voor het makkelijk inrijden van pallets



## NEW

### Elektrische transpallet 2000 kg met weegschaal, accu 50 Ah

- Zelfrijdende palletwagen met ingebouwde weegfunctie
- Volledig elektrisch: wegen, heffen/zakken en rijden
- **Elektronische weegfunctie** geïntegreerd in de vorken, met display 220 x 140 mm
- Weegfuncties: Bruto, tarra en netto wegen, Sommeren, Hold , Maximum
- RS232 poort voor het aansluiten van een externe printer
- Ergonomische handgreep met geïntegreerde bedieningen: op/neer, vooruit/achteruit met veiligheidsbediening (type dodemansknop) ,
- Gel batterij 24V 50 Ah met lange werktijd en snelle oplaadtijd van 2h30.
- PU wielen voor het zacht rijden over delicate vloeren zoals in winkels, showrooms, etc.
- Robuust en betrouwbaar ontwerp, gebouwd voor dagdagelijks gebruik
- Rijtijd: 3,5 h (onbelast), 1 h ( belast)
- Rijsnelheid: 4,2 km/h (belast), 4,8 km/h (onbelast)
- Hefmotor: 800 W, Rijmotor 750 W
- Waarschuwings pieptoon (claxon)
- Dubbele topwielen voor het makkelijk inrijden van pallets



#### Order nr.

Orig. nr.

Capaciteit

Minimum hoogte vorken

Maximum hoogte vorken

Totale breedte

Lengte vorken

Prijs

t

mm

mm

mm

mm

€

1  
751989949 ●  
TPL1502E

1,5

85

200

550

1.150

1.375,00

2  
751989950 ●  
TPL2002EW

2

85

200

550

1.150

2.195,00



**400 kg handmatige stapelaar met vorken, hefhoogte 1.500 mm**

- Verstelbare vorkbreedtes van 215 tot 500 mm voor alle gangbare palletbreedtes
- Ontworpen voor het hanteren van dozen, grote onderdelen, enz.
- Hydraulische voetbediening met snelpomp
- Handmatig dalen met draaiknop voor nauwkeurige snelheidsregeling
- Geïntegreerde valbeveiliging tijdens het dalen
- Handmatige bediening
- 2 bok- en 2 zwenkwielen met rem
- **Optie: metalen afdekplaat die over de vorken kan worden geplaatst om een vast laadplatform te vormen (bestelnr. 758701041)**

**Info**



<b>Order nr.</b>		<b>758701047</b> ●
Orig. nr.		MHT400
Capaciteit	kg	400
Wieldiameter	mm	125
Vorken	mm	650 x 550
Minimale hoogte vorken	mm	85
Maximale hoogte vorken	mm	1.500
Gewicht	kg	85,00
Afmetingen (l x b x h)	mm	1.100 x 570 x 1.722
<b>Prijs</b>	€	<b>739,00</b>

**400 kg elektrische stapelaar met vorken, hefhoogte 1.200 mm.**

- Vorkbreedte verstelbaar van 215 tot 500 mm voor alle gangbare palletbreedtes
- Ontworpen voor het hanteren van dozen, grote onderdelen, enz..
- Elektrisch heffen/dalen, handmatig transport
- 2 bokwielen en 2 zwenkwielen met rem
- Elektronische overbelastingsbeveiliging
- lGeleverd met onderhoudsvrije 12 V / 70 Ah gelbatterijen
- **Optie: metalen afdekplaat die over de vorken kan worden geplaatst om een vast laadplatform te vormen (bestelnr. 758701041)**



<b>Order nr.</b>		<b>758701048</b> ●
Orig. nr.		EHT400
Capaciteit	kg	400
Wieldiameter	mm	125
Vorken	mm	650 x 100 x 550
Minimale vorkhoogte	mm	85
Maximale vorkhoogte	mm	1.200
Chassishoogte	mm	26,5
Laadtijd	u	8 - 12
Gewicht	kg	121,00
Afmetingen (l x b x h)	mm	1.100 x 570 x 1.412
<b>Prijs</b>	€	<b>1.545,00</b>

**Accessoire**



**Werkplatform voor stapelaar EHT400 en MHT400**

- Bedekt de vorken om een hef-/werktafel te vormen voor kleine dozen enz.
- Afmetingen bak 655 x 570 mm

<b>Order nr.</b>		<b>758701041</b> ●
Orig. nr.		EHT-PL
<b>Prijs</b>	€	<b>74,50</b>

**Elektrische vorkheftruck 150 kg, hefhoogte 1.500 mm**

- Elektrisch heffen en dalen
- Handmatige bediening
- 4 zwenkwielen, waarvan 2 geremd
- Hefsnelheid van 100 mm/s
- Elektronische overbelastingsbeveiliging
- Geleverd met 24 V / 12 Ah onderhoudsvrije gelbatterijen
- Geleverd met automatische oplader



<b>Order nr.</b>		<b>758701044</b> ●
Orig. nr.		EHT150
Capaciteit	kg	150
Minimum hoogte vorken	mm	150
Maximum hoogte vorken	mm	1.500
Hefsnelheid	mm/sec	90±10
Daalsnelheid	mm/sec	120±10
Afmetingen platform	mm	470 x 600
Batterij	V	24
Laadtijd	u	8 - 12
Gewicht	kg	63,00
Afmetingen (l x b x h)	mm	870 x 660 x 1.790
<b>Prijs</b>	€	<b>1.155,00</b>



**Handstapelaar 1000kg hefhoogte 1600mm enkele mast**

Geschikt voor algemeen logistiek gebruik zoals laden en lossen van voertuigen en aanhangers, in laad- en loszones, magazijnrekken, winkels en.

De stacker is ook geschikt voor gebruik als instelbare mobiele werktafel voor het werken op de juiste ergonomische hoogte, zoals in onderhoudswerkplaatsen of garages.

- Capaciteit : 1000kg
- Hefbereik: **90 mm – 1600 mm**
- Manueel heffen/dalen via hydraulische pomp en cilinder
- Manueel verplaatsen met stuurgreep en 2 grote handgrepen op het frame
- Enkele mast met vaste hoogte van 1970 mm. Geschikt voor de meeste poorten en deuren
- Vaste vorken met lengte 1150mm, breedte 150mm, overmeten breedte 550mm
- Heffen met de hendel en het quick-lift pedaal, voor het snel op hoogte brengen van de vorken
- Voor- en achterwielen met PU bekleding voor een rustige loop zonder schade aan vloeren



**Handstapelaar 1000kg hefhoogte 2000mm dubbele mast**

Met zijn groot hefbereik tot 2 meter reikt deze stacker tot de hogere liggers van magazijnrekken die met de hand onbereikbaar zijn.

- Capaciteit : 1000kg
- Hefbereik: **90 mm – 2000 mm**
- Dubbele mast met variabele hoogte van 1560 mm - 2530 mm. Geschikt voor lage poorten en deuren
- Manueel heffen/dalen via hydraulische pomp en cilinder
- Manueel verplaatsen met stuurgreep en 2 grote handgrepen op het frame
- Vaste vorken met lengte 1150mm, breedte 150mm, overmeten breedte 550mm
- Heffen met de hendel en het quick-lift pedaal, voor het snel op hoogte brengen van de vorken
- Voor- en achterwielen met PU bekleding voor een rustige loop zonder schade aan vloeren

**NEW**

		<b>1</b>	<b>2</b>
<b>Order nr.</b>		<b>751989920</b>	<b>751989921</b>
Orig. nr.		MS1016	MS1020
Capaciteit	t	1	1
Maximum hoogte vorken	mm	1.600	2.000
Minimum hoogte vorken	mm	90	90
Maximum hoogte mast	mm	1.970	2.530
Minimum hoogte mast	mm	1.970	1.560
Vorklengte	mm	1.150	1.150
Vorkbreedte	mm	150	150
Gewicht	kg	194	340
Afmetingen (l x b x h)	mm	1.610 x 755 x 1.970	1.440 x 950 x 1.560
Draaicirkel	mm	1.270	1.250
<b>Prijs</b>	<b>€</b>	<b>849,00</b>	<b>989,00</b>

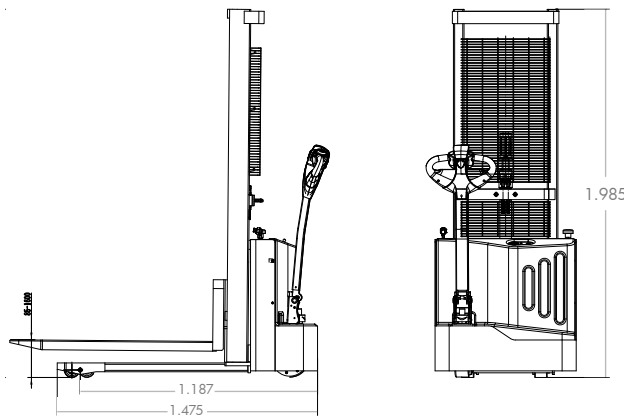

**Elektrische stapelaar 1000 kg hefhoogte 1500 mm enkele mast**

Logistieke omgevingen met lage plafonds vormen geen probleem voor deze stacker. Geschikt voor laden en lossen in zeecontainers (20ft en 40ft), opleggers, koelwagens, vrachtwagens enz.

Geschikt voor algemeen logistiek gebruik zoals laden en lossen van voertuigen en aanhangers, in laad- en loszones, magazijnrekken, winkels, markten en pleinen.

**Voordelen:**

- Capaciteit : 1000kg
- Hefbereik: 90 mm – 1500 mm
- Compact model met vaste masthoogte van 1985 mm:
- Geschikt voor werken bij lage plafonds, deuropeningen enz.
- Elektrisch heffen/dalen via hydraulische pomp en cilinder
- Elektrisch rijden: snelheid 4,5 km/h (onbelast), 4 km/h (belast), komt overeen met de snelheid van een voetganger
- Geleverd met onderhoudsvrije AGM accu 180Ah en lader
- Vaste positie van de vorken met overmeten breedte 550 mm
- Uitgerust met 2 elektromotoren: aandrijving (0,75 kW) en heffen (2,2 kW)
- Dubbel uitgevoerde voorwielen diameter 80 mm
- Voor en achterwielen met PU bekleding voor een rustige loop zonder schade aan vloeren, en het makkelijk draaien en manoeuvreren
- Maximale hellingshoek 10% (onbelast), 5% (belast)
- Korte Draaicirkel: 1485 mm

<b>Order nr.</b>		<b>751989925</b> ●
Orig. nr.		FES1015
Capaciteit	t	1
Maximum hoogte vorken	mm	1.500
Minimum hoogte vorken	mm	90
Vaste hoogte mast	mm	1.985
Vorklengte	mm	1.150
Vorkbreedte	mm	550
Hefsnelheid	mm/s	130
Daalsnelheid	mm/s	95
Hydraulische olie	l	3,2
Draaicirkel	mm	1.485
Snelheid	km/h	4,5
Afmetingen (l x b x h)	mm	1.775 x 800 x 1.985
<b>Prijs</b>	€	<b>2.935,00</b>



NEW

NEW

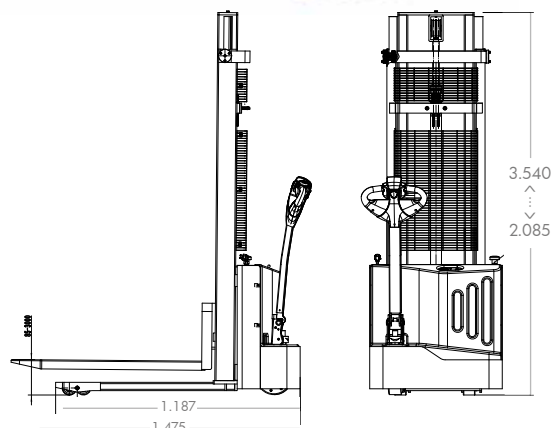
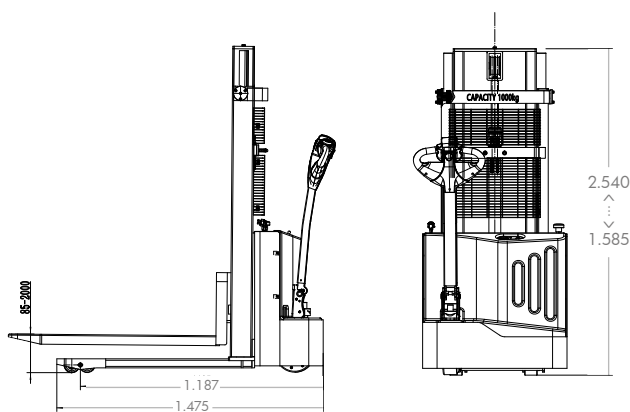

## Elektrische stapelaar 1500kg hefhoogte 2000 mm – 3000 mm dubbele mast

Geschikt voor algemeen logistiek gebruik zoals laden en lossen van voertuigen en aanhangers, in laad- en loszones, magazijnrekken, winkels, markten en pleinen.

### Voordelen:

- Capaciteit : 1500kg
- Hefbereik: 2000 mm – 3000 mm
- Uitschuifbare dubbele mast
- Elektrisch heffen/dalen via hydraulische pomp en cilinder
- Elektrisch rijden: snelheid 4,5 km/h (onbelast), 4 km/h (belast), komt overeen met de snelheid van een voetganger
- Geleverd met onderhoudsvrije AGM accu 180Ah en lader
- Vaste positie van de vorken met overmeten breedte 550 mm
- Uitgerust met 2 elektromotoren: aandrijving (0,75 kW) en heffen (2,2 kW)
- Dubbel uitgevoerde voorwielen diameter 80 mm
- Voor en achterwielen met PU bekleding voor een rustige loop zonder schade aan vloeren, en het makkelijk draaien en manoeuvreren
- Maximale hellingshoek 10% (onbelast), 5% (belast)
- Draaicirkel: 1485 mm

### Order nr.

Orig. nr.	FES1520
Capaciteit	1,5
Maximum hoogte vorken	2.000
Minimum hoogte vorken	90
Maximum hoogte mast	2.540
Minimum hoogte mast	1.585
Vorklengte	1.150
Vorkbreedte	550
Hefsnelheid	130
Daalsnelheid	110
Hydraulische olie	3,5
Draaicirkel	1.485
Snelheid	4,5
Afmetingen (l x b x h)	1.775 x 800 x 1.585
Prijs	€ 3.775,00

1

### 75198926

†	1,5
mm	2.000
mm	90
mm	2.540
mm	1.585
mm	1.150
mm	550
mm/s	130
mm/s	110
l	3,5
mm	1.485
km/h	4,5
mm	1.775 x 800 x 1.585
€	3.775,00

2

### 75198927

†	1,5
mm	3.000
mm	90
mm	3.540
mm	2.085
mm	1.150
mm	550
mm/s	130
mm/s	110
l	4,5
mm	1.485
km/h	4,5
mm	1.775 x 800 x 2.085
€	3.939,00

### Vatengrijper en -kantelaar 400kg

- Voor stalen vaten 220 liter
- Opnemen en kantelen van vaten zonder manuele handeling
- Geschikt voor het in /uit halen van horizontaal gestockeerde vaten in rekken, in voertuigen, enz.
- Armen blokkeren automatisch in horizontale positie
- De chauffeur kan op de heftruck blijven zitten



NEW

### Vatengrijpers 1x360 kg en 2x360 kg

- Compatibel met stalen vaten 120 en 220 liter
- Vatengrijper / vatenlifter
- Geschikt voor het verticaal opheffen en vervoeren van stalen vaten van 120 liter tot 200 liter
- Opnemen en vervoeren van vaten zonder manuele handeling
- Vat klikt automatisch vast in de grijpklauw
- De chauffeur kan in de heftruck blijven



Order nr.		758701113 ●
Orig. nr.		VTGR400
Capaciteit	kg	400
Prijs	€	505,00

Order nr.		758701114 ●	758701115 ●
Orig. nr.		VTGR360	VTGR3602
Capaciteit	kg	1 x 360	2 x 360
Prijs	€	315,00	495,00

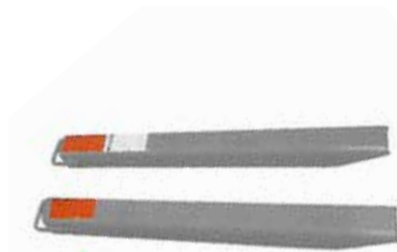

### Heftruck verlengvorken

- Deze stalen vorkverlengstukken of verlengvorken passen op standaardvorken van vorkheftrucks
- Vergroot eenvoudig en effectief het bereik en de hefdiepte
- Maak het mogelijk om meerdere ladingen tegelijk te stapelen
- Met een gat van 25 mm aan de voorkant van de vorken kunnen ze worden gebruikt om ladingen, voertuigen, kratten, aanhangers en andere voorwerpen te verplaatsen
- verplaatsen Snel wisselen tussen standaard- en verlengvorken Volledig gesloten stalen constructie Voor een gemakkelijke grip op pallets en kratten, Aanhangers en andere voorwerpen
- Snel wisselen tussen standaard- en verlengvorken Volledig gesloten stalen constructie
- Voorzien van een afgeschuinde bovenkant om pallets en kratten gemakkelijk vast te pakken
- Staal veiligheidsmechanisme voorkomt dat de verlengstukken van de vorken afglijden tijdens het rijden of heffen
- Lichtgrijs gelakte afwerking



Order nr.		716191065 ●	716191066 ●	716191068 ●
Orig. nr.		VV18125	VV18150	VV24150
Lengte vorken	mm	1830	1830	2435
Hoogte vorken	mm	50	50	50
Breedte vorken	mm	125	150	150
Gewicht	kg	59,00	64,00	85,00
Afmetingen (l x b x h)	mm	1.830 x 125 x 50	1.830 x 150 x 50	2.435 x 150 x 50
Prijs	€	205,00	225,00	365,00

NEW



### 1 Lasthaak 1t - 2,5t - 3t

Lasthaken voor het transport van hangende lasten met heftrucks en stapelaars. Gebruik uw heftruck als kraan voor het transport van machines, vaten, big bags, ladingen met hijsbanden en rondstroppen, ladingen waar de vorken niet onder passen, enz.

- Geschikt voor alle types vorkheftrucks met instelbare vorkbreedte
- In enkele minuten geïnstalleerd op de vorken
- 360° draaiende lasthaak met veiligheid
- Geleverd met 2 schroefbouten voor het vastzetten op de vorken



Order nr.		1 758701116 ●	2 758701117 ●	3 758701118 ●
Orig. nr.		VHK10	VHK25	VHK30
Capaciteit	t	1	2,5	3
Prijs	€	115,00	159,00	219,00



**Vatentrolley voor vaten tot 500 kg**

- 4 draaibare wielen, diameter
- Open constructie onderaan, zodat er geen vloeistof kan blijven staan in de trolley
- Lichte en compacte constructie die makkelijk kan worden weggeborgen bij niet-gebruik



<b>Order nr.</b>		<b>758701078</b> ●
Orig. nr.		VTD410
Capaciteit vaten	kg	500
Diameter	mm	tot 210
<b>Prijs</b>	€	<b>49,50</b>

**Vatenklem voor vaten van 115 tot 210 liter tot 500 kg**

Geschikt voor het hijsen en transporteren van zowel gesloten stalen vaten, als voor polyethyleen drums (polydrum) met deksel.

- Snelklemstelsel met 3 contactpunten die grijpen onder de bovenste rand, voor het vermijden van schade aan de drum
- De klemming wordt vanzelf geactiveerd bij het opheffen van de vatenklem, onder het gewicht van de drum zelf
- De armen zijn instelbaar in lengte voor diverse vaten met inhoud van ongeveer 115 - 210 liter



<b>Order nr.</b>		<b>758701077</b> ●
Orig. nr.		VTK500
Capaciteit Vaten	kg	500
<b>Prijs</b>	€	<b>49,50</b>

**Vatengrijper / vatenuilifter 1.500 kg**

- Geschikt voor kunststof en stalen vaten van 120 tot 200 liter
- Opnemen, vervoeren en neerzetten van vaten zonder manuele handeling
- De chauffeur kan in de heftruck blijven zitten
- Compatibel met geribbelde stalen vaten 60 tot 200 liter,
- Ontwikkeld voor het verticaal heffen en verplaatsen van vaten
- Geleverd met 2 bouten voor het vastzetten op de vorken van de heftruck
- Capaciteit: 1500 kg



<b>Order nr.</b>		<b>758701074</b> ●
Orig. nr.		VTGR1500
Gewicht	kg	56,00
Afmetingen (l x b x h)	mm	1.085 x 705 x 125
<b>Prijs</b>	€	<b>355,00</b>

**Schaargrijper 500 kg**

- Geschikt voor het liggend heffen en vervoeren van vaten van 200 liter, met capaciteit 500 kg
- Compatibel met stalen vaten van 200 liter, zowel met open als gesloten top
- Ontwikkeld voor het horizontaal heffen en vervoeren van vaten
- Semi-automatische werking: manueel sluiten van de haken, automatisch openen bij het neerzetten van het vat

<b>Order nr.</b>		<b>758701075</b> ●
Orig. nr.		VTSG500
Gewicht	kg	7,60
Afmetingen (l x b x h)	mm	960 x 50 x 530
<b>Prijs</b>	€	<b>59,50</b>

**Vatentrolley kunststof gesloten type tot 410 kg**

- Gesloten kunststof trolley, vangt kleine hoeveelheden vloeistof op en houdt zo de werkplaats proper.
- Geschikt voor diameters: 480 mm en 595 mm (2 posities voor het vat mogelijk in de trolley)
- 4 draaibare wielen met diameter 75 mm
- Lichte en compacte constructie, 6 kg



<b>Order nr.</b>		<b>758701079</b> ●
Orig. nr.		VTD412
Diameter	mm	480 + 595
Capaciteit	kg	410
<b>Prijs</b>	€	<b>59,50</b>

**Hijsketting tweesprong van 0,5 meter**

- Geschikt voor het hijsen van vaten tot 200 liter en 500kg.
- Compatibel met stalen vaten met rand, 60 tot 200 liter
- Hijsketting met veiligheidsklep, ontwikkeld voor het verticaal heffen en vervoeren van vaten
- Ketting met vaste lengte: 0,5 meter



<b>Order nr.</b>		<b>758701076</b> ●
Orig. nr.		VTHK500
Gewicht	kg	3,60
Afmetingen (l x b x h)	mm	730 x 120 x 50
<b>Prijs</b>	€	<b>32,50</b>

**Vatengrijper en -kantelaar 364 kg**

- Geschikt voor stalen vaten tot 200 liter
- Opnemen, vervoeren en neerzetten van vaten zonder manuele handeling
- Kantelen van vaten via de meegeleverde ketting (3 meter), die door de chauffeur kan worden bediend van achter het stuur
- De grijparmen behouden een stevige grip op het vat
- Geleverd met 2 bouten voor het vastzetten op de vorken van de heftruck
- Drumdiameter: 572 mm, 210 mm



<b>Order nr.</b>		<b>758701073</b> ●
Orig. nr.		VTKN364
Capaciteit	kg	364
Gewicht	kg	70,00
Afmetingen (l x b x h)	mm	670 x 985 x 530
<b>Prijs</b>	€	<b>359,00</b>



**Vatenheffers 300 kg met pedaal**

- Model VTH30016L: Lage basis en voorwielen van 65 mm, gepast voor alle courante pallets, ook lage bouw pallets en paletten van houtvezels
- Beide modellen: Geschikt voor het heffen op vatenrek, opvangbak, dolly, aanhangers of in bestelwagens
- Voor geribde vaten van 220 liter / 300 kg.
- Ergonomisch: zeer lage belasting voor de operator
- Vatenrand klikt automatisch vast in de grijpklauw

Order nr.		1	2
Orig. nr.		758701120 ●	758701119 ●
Capaciteit	kg	VTH30016L 300	VTH30016 300
Hefhoogte minimaal	mm	835	870
Hefhoogte maximaal	mm	1.640	1.675
Prijs	€	519,00	535,00



**Vatenheffer 450 kg hoek type**

- Voorwielen staan wijd open, gepast voor het laden van pallets zoals europaletten, bouw pallets, paletten van houtvezels, enz.
- Geschikt voor het heffen op pallet, opvangvloeren, lekbakken, vatenrek, dolly, aanhangers of in bestelwagens, dankzij het hefbereik van 500mm
- Voor geribde vaten van 220 liter / 450 kg
- Ergonomisch: zeer lage belasting voor de operator
- Vatenrand klikt automatisch vast in de grijpklauw

Order nr.		758701121 ●
Orig. nr.		VTH45014
Capaciteit	kg	450
Hefhoogte minimaal	mm	880
Hefhoogte maximaal	mm	1380
Prijs	€	755,00



**Steekwagen en schraag voor vaten 220 liter**

- Geschikt voor verplaatsen en kantelen van vaten, horizontale opslag van vaten, voor aansluiten van kraantje of dispenser
- Geschikt voor vaten met diameter 220 liter / 170 kg
- 1-mans bediening
- Polyester band voor het vastmaken tijdens transport en kantelen
- 2 vaste wielen diameter 125 mm, 2 draaibare achterwielen diameter 100 mm

Order nr.		758701112 ●
Orig. nr.		VTW210
Capaciteit	kg	410
Prijs	€	119,00



**Universele mobiele basis voor het verplaatsen van machines**

- 360° zwenkwielen met rem
- Draagvermogen 230 kg
- Gemakkelijk op te tillen en te verplaatsen
- Gemakkelijk aanpasbaar formaat

Order nr.		716150230 ●
Orig. nr.		UF230
Minimale afmeting vierkant	mm	280 x 280
Maximale afmeting vierkant	mm	890 x 890
Minimale afmeting rechthoekig	mm	430 x 280
Maximale afmeting rechthoekig	mm	1.290 x 480
Afstand tussen openingen	mm	25
Capaciteit	kg	230
Gewicht	kg	7,62
Prijs	€	59,50



## Hoekwielen voor transport van kisten en hoekopstellingen

- Geleverd in verpakkingen van 4 hoeken

### Info



<b>Order nr.</b>		<b>716197150</b> ●
Orig. nr.		TTH150
Capaciteit	kg	150
Gewicht	kg	8,00
Afmetingen (l x b x h)	mm	255 x 255 x 85
<b>Prijs</b>	<b>€</b>	<b>129,00</b>

## Handige set verhuizers

- Ergonomie: de antislip grijpers worden onder het object geschoven zonder heffen van de zware last
- Geleverd met 2 spanbanden van 5 meter voor het vastzetten van de last
- Met robuuste hendel voor het opliften. Ook geschikt voor meubel op hoge poten
- Sterke 360° draaibare aluminium wielen met PU coating, voor een soepele, rustige en krasvrije loop op de meeste vloeren



## Set verhuizers 600 kg hefhoogte 380mm

Set verhuizers 600 kg voor het transporteren van kisten, rekken, meubelstukken, machines, - -

- Platform: 225 x 120 mm

### Info



<b>Order nr.</b>		<b>758701042</b> ●
Orig. nr.		VHZ600
Capaciteit	kg	600
Hefhoogte	mm	380
Diameter banden	mm	125
Gewicht	kg	25,00
Afmetingen (l x b x h)	mm	570 x 390 x 780
<b>Prijs</b>	<b>€</b>	<b>399,00</b>

## NEW

## Set verhuizers 1800 kg hefhoogte 250 mm

Set heavy duty verhuizers 1800 kg voor het transporteren van kisten, rekken, meubelstukken, machines, pallets, onderdelen van installaties, ...

- Platform: 600 x 60 mm



<b>Order nr.</b>		<b>758701100</b> ●
Orig. nr.		VHZ1800
Capaciteit	kg	1.800
Hefhoogte	mm	250
Gewicht	kg	25,00
Afmetingen (L x l x h)	mm	680 x 380 x 1.000
<b>Prijs</b>	<b>€</b>	<b>605,00</b>



**Hydraulische machinekriks**

- 360° draaibare pompeenheid voor gemakkelijk positioneren (HMH 5 / HMH 10)
- Met wielbasis (HMH 25)

Order nr.		716190050 ●	716190100 ●	716190250 ●
Orig. nr.		HMK5	HMK10	HMH25
Capaciteit	t	5	10	25
minimum hoogte	mm	25	30	58
Hefhoogte	mm	205	230	215
Gewicht	kg	25,00	35,00	102,00
Afmetingen (l x b x h)	mm	360 x 190 x 430	380 x 220 x 510	530 x 350 x 610
Prijs	€	259,00	365,00	1.135,00



**Machinekrik**

- Lage minimumhoogte, direct plaatsbaar onder de last
- Voet in hoogte verstelbaar

Order nr.		716190003 ●	716190008 ●	716190010 ●
Orig. nr.		MK3	MK8	MK10
Capaciteit	t	3	8	10
minimum hoogte	mm	15	20	35
Hefhoogte	mm	140	140	160
Gewicht	kg	21,50	28,00	25,00
Afmetingen (l x b x h)	mm	250 x 231 x 233	271 x 251 x 261	160 x 245 x 320
Prijs	€	175,00	265,00	195,00

**Domme kracht**

- Stabiele stalen krik, gebouwd volgens DIN7355
- Beveiligde zwenkel is opklapbaar, compact opbergen
- Met snelheidsremmer bij loslaten van de hendel



Order nr.		716170103 ●	716170105 ●	716170110 ●
Orig. nr.		DK30	DK50	DK100
Capaciteit	t	3	5	10
Hoogte	mm	735	730	800
Hefhoogte	mm	335	335	345
Gewicht	kg	21,00	30,00	48,00
Prijs	€	205,00	235,00	359,00

**Complete set transportrollen 20 ton**

- 4 transportrollen
- 2 draaibare ronde draagplaten
- 2 hoekige draagplaten



Order nr.		716195020 ●
Orig. nr.		TRS20
Capaciteit	t	20
Hoogte	mm	108
Gewicht	kg	50,00
Prijs	€	619,00

### Transportwielen stuurbaar met hendel

- Met draaibaar plateau voor gemakkelijk verhuizen van zware lasten
- Kogelgelagerde nylonrollen, en antislip gummilaag bovenaan

<b>Order nr.</b>		<b>716191030</b> ●	<b>716191060</b> ●	<b>716191120</b> ●
Orig. nr.		TRA3	TRA6	TRA12
Capaciteit	t	3	6	12
Gewicht	kg	15,00	50,00	66,00
<b>Prijs</b>	€	<b>175,00</b>	<b>325,00</b>	<b>495,00</b>



### Transportrollen voor het vlot verhuizen van zware lasten

- Kogelgelagerde nylonrollen
- Anti-slip gummilaag
- Handgreep voor het dragen of verzetten van de last
- Telkens geleverd per blok met 4 rollen

<b>Order nr.</b>		<b>716193030</b> ●	<b>716193060</b> ●
Orig. nr.		TRR3	TRR6
Capaciteit	t	3	6
Gewicht	kg	95,00	12,00
<b>Prijs</b>	€	<b>97,90</b>	<b>149,00</b>



### Transportrollen 2 ton / 5 ton 360° met hendel

- Alle wielen draaien 360°: uitstekende wendbaarheid. Grote lasten kunnen hiermee in alle richtingen worden verzet, en gedraaid zonder veel moeite
- TRD2, 3, 4: PU gecoatete wielen
- TRD3N, 5N: Hoge densiteit nylon wielen met lage rolweerstand en zeer lange levensduur. Geschikt voor zwaar gebruik op oneffen ondergronden
- Met rubber antislip draagplateau met diameter 165mm
- Geleverd met een T-handvat, dat voor transport uit 2 delen bestaat

<b>Order nr.</b>		<b>716191035</b> ●	<b>716191037</b> ●	<b>716191036</b> ●	<b>716191038</b> ●	<b>716191039</b> ●
Orig. nr.		TRD2	TRD3	TRD4	TRD3N	TRD5N
Capaciteit	t	2	3	4	3	5
Roltype		PU	PU	PU	<b>Nylon</b>	<b>Nylon</b>
Aantal wielen		3	4	5	3	5
Afmetingen (l x b x h)		500 x 410 x 110	470 x 410 x 110	585 x 510 x 110	500 x 410 x 110	585 x 510 x 110
<b>Prijs</b>	€	<b>199,00</b>	<b>209,00</b>	<b>295,00</b>	<b>225,00</b>	<b>319,00</b>

**NEW**

**NEW**

### Trailersteun

Regelbare veiligheidssteun voor het schoren en opheffen van trailers, opleggers, containertrailers en laadbakken tijdens het laden en lossen, of bij afwezigheid van een trekker

<b>Order nr.</b>		<b>758701034</b> ●	<b>758701032</b> ●
Orig. nr.		TSP15	TSP36
Capaciteit statisch	t	15	36
Minimum hoogte	mm	1.070	1.000
Maximum hoogte	mm	1.270	1.300
Gewicht	kg	86,00	82,00
Afmetingen (l x b x h)		1.750 x 590 x 1.070	400 x 400 x 1.000
<b>Prijs</b>	€	<b>519,00</b>	<b>419,00</b>





## Aan- en afvoerrollenbaan

- Ideaal voor de aanvoer als afvoer van lange en zware werkstukken
- Massieve en robuuste stalen rollen
- Lengte 1.000 mm, 2.000 mm of 3.000 mm
- Stabiele uitvoering met sterke speciale profielen
- Voorzien stalen draagrollen langs beide zijden gelagerd

Order nr.	1	2	3
Orig. nr.	MSR4H	MSR7H	MSR10H
Lengte rollenbaan	1.000	2.000	3.000
Breedte rollenbaan	440	440	440
Hoogte rollenbaan	650 - 1.050	650 - 1.050	650 - 1.050
Statische draagkracht	500	700	700
Gewicht	30,00	45,00	80,00
Prijs	€ 279,00	€ 449,00	€ 815,00



## Universele aanvoer/afvoer rollenbaan

- Met gegalvaniseerde stalen rollen
- Rollen zijn aan beide zijden gelagerd
- In de hoogte verstelbaar
- Zware draagkracht

Réglable en hauteur

Order nr.	4	5
Orig. nr.	RB100	RB200
Minimum/maximum hoogte legvlak	580 - 1.030	580 - 1.030
Aantal voeten	4	4
Lengte / diameter rollen	360 / 60	360 / 60
Lengte rollenbaan	1.000	2.000
Statische draagkracht	400	600
Gewicht	25,00	36,00
Prijs	€ 159,00	€ 249,00

## Multifunctionele werktafel, instelbaar in hoogte en onder hoek.

- Onder hoek instelbaar 0°, 25°, 45° en 80°.
- Altijd een ergonomische positie zowel staand als zittend.
- Werkklem met 8 kunststof traploos instelbare spanbekken in verschillende profielvormen. Vele klemvormen mogelijk: vlak, rond, verticaal of horizontaal.
- Plaatsbesparend samenklapbaar.
- Sterk werkoppervlak in staal en alu.
- Gelakte buisprofielen
- Onderstel met gummivoetjes.

Order nr.	715900010
Orig. nr.	SWT100
Minimum/maximum hoogte legvlak	770/1070
Capaciteit	100
Maximum breedte	410
Lengte werkblad	600
Gewicht	12,50
Prijs	€ 125,00



## Universeel analoog meetsysteem

- Moduleerbaar systeem
- Voor de perfecte lengtemeting en exacte positionering
- Voor terugkerende meettaken met hoge precisie
- Met aanslag en snelspanner

Order nr.	713383841	713383842
Orig. nr.	LMS1M	LMS2M
Lengte	1.300	2.300
Gewicht	2,00	3,00
Afmetingen (l x b x h)	1.300 x 250 x 1.200	2.300 x 250 x 1.200
Prijs	€ 399,00	€ 555,00



## Materiaalvoet met rol

- Zware gietijzeren uitvoering
- Traploos regelbare hoogte
- Laadcapaciteit 700 kg
- Met gegalvaniseerde stalen rol van Ø 52 mm

Order nr.	800170120
Orig. nr.	VS250
Lengte	250
Hoogte min/max	580 / 790
Gewicht	16,00
Prijs	€ 95,50



## Inklapbare en veelzijdige werktafel en rollenbaan met snelklemstelsysteem.

- Stabiele alu-stalen constructie
- Gemaakt voor lange werkstukken
- Wordt opgebouwd zonder werktuigen
- Plaatsbesparend dankzij de inklapbare voeten
- Werkstukhouders met snelklemming. In de hoogte verstelbare rollen
- Aan beide zijden uitschuifbare oplegarmen tot max. 2400 mm
- Met 3 geïntegreerde 230V stekkerdozen langs de bedienerzijdev
- Geïntegreerde opbergvak, voor het opbergen van bvb. sleutels, vijzen, etc.
- Max. belasting 225 kg

### Geschikt voor:

- Schuurmachines, afkortzagen, enz.

Order nr.	715900020
Orig. nr.	UWT3200
Minimum/maximum hoogte legvlak	850-1000
Maximum breedte	2400
Gewicht	32,00
Afmetingen (l x b x h)	1600x600x850
Prijs	€ 179,00



## Stabiele materiaalsteun, samenklapbaar en in hoogte verstelbaar.

<b>Order nr.</b>		<b>715900007</b> ●
Orig. nr.		TAB1300
Min./max. hoogte legvlak	mm	805-1300
Capaciteit	kg	150
Gewicht	kg	6,60
Afmetingen (l x b x h)	mm	580x580x1300
<b>Prijs</b>	<b>€</b>	<b>32,50</b>



## Opvouwbare schraag.

- Gemakkelijk transporteerbaar
- Laag in eigen gewicht en hoge draagkracht tot 200 kg
- Met kunststoffen draagbeugel

<b>Order nr.</b>		<b>715900006</b> ●
Orig. nr.		FAB1
Min./max. hoogte legvlak	mm	640-1030
Capaciteit	kg	200
Gewicht	kg	8,30
Afmetingen (l x b x h)	mm	970x620x1030
<b>Prijs</b>	<b>€</b>	<b>38,50</b>



## Extreem robuuste zaagschraag

- Stabiele stalen hoekprofielen
- Hoge roestbescherming door gegalvaniseerd bovenvlak
- Antislip oplegvlak
- Compact samenvouwbaar
- Gemakkelijk transporteerbaar

<b>Order nr.</b>		<b>715900008</b> ●
Orig. nr.		SB1
Min./max. hoogte legvlak	mm	780
Capaciteit	kg	180
Gewicht	kg	7,60
Afmetingen (l x b x h)	mm	800x850x780
<b>Prijs</b>	<b>€</b>	<b>31,90</b>



## Stabiele materiaalsteun samenklapbaar en in hoogte instelbaar.

Kan gebruikt worden als V rolsteun, als gewone rolsteun of als werksteun.

<b>Order nr.</b>		<b>715900009</b> ●
Orig. nr.		UMS1
Min./max. hoogte legvlak	mm	820-1270
Capaciteit	kg	45-200
Gewicht	kg	10,40
Afmetingen (l x b x h)	mm	750x680x1270
<b>Prijs</b>	<b>€</b>	<b>64,90</b>



## Samenplooibare materiaalsteun met rol.

- Traploos in hoogte verstelbaar met zware handgreep
- Samenplooibaar, gemakkelijk te transporteren
- Met stabiele verzinkte rol
- Draagkracht onderste positie 90 kg, midden 60 kg, hoogste positie 45 kg

<b>Order nr.</b>		<b>715900005</b> ●
Orig. nr.		MS3R
Min./max. hoogte legvlak	mm	670-1080
Maximum breedte	mm	285
Capaciteit	kg	45-60-90
Gewicht	kg	4,00
Afmetingen (l x b x h)	mm	430x500x1150
<b>Prijs</b>	<b>€</b>	<b>21,90</b>



## Materiaalsteun met rol.

- Stabiele constructie
- Traploos in hoogte verstelbaar
- Eenvoudig te transporteren
- Samenplooibaar

<b>Order nr.</b>		<b>715900003</b> ●
Orig. nr.		MS1R
Min./max. hoogte legvlak	mm	700-1150
Capaciteit	kg	70
Maximum breedte	mm	400
Gewicht	kg	7,30
<b>Prijs</b>	<b>€</b>	<b>59,90</b>



## Schaar-rollebanen ook harmonica-rollebanen genoemd.

- Zeer robuute poten uit stalen kokers
- Volverzinkte rollen
- 360° draaibare kunststof wielen met rem
- Gemakkelijk koppelen van meerdere rollebanen met haaksysteem

<b>Order nr.</b>		<b>715900012</b> ●
Orig. nr.		SRB130
Min./max. hoogte legvlak	mm	600-1000
Lengte rollebaan	mm	500-1400
Breedte rollebaan	mm	480
Statische draagkracht	kg	130
Gewicht	kg	36,00
Afmetingen (l x b x h)	mm	1480x670x970
<b>Prijs</b>	<b>€</b>	<b>255,00</b>



## Materiaalsteun met kogellagers.

- Traploos in hoogte verstelbaar
- Eenvoudig te transporteren
- Samenklapbaar

<b>Order nr.</b>		<b>715900004</b> ●
Orig. nr.		MS1K
Min./max. hoogte legvlak	mm	700-1150
Capaciteit	kg	70
Maximum breedte	mm	450
Gewicht	kg	12,00
Afmetingen (l x b x h)	mm	135x500x810
<b>Prijs</b>	<b>€</b>	<b>62,50</b>

### ploibare oprijplaat aluminium cap. 250 kg l. 2090mm

Geschikt voor kruiwagens, steekkarretjes, gereedschapskarren, ...

- Per stuk
- Capaciteit: 250 kg
- Zeer licht: slechts 7 kg
- Scharnierend model: klapt samen tot een makkelijk vervoerbaar formaat van 1085 x 295 x 153 mm
- Geribbeld, volledig gesloten oppervlak met anti-slip profiel

<b>Order nr.</b>		<b>754751825</b> ●
Orig nr.		AOP2001
Lengte	mm	2090
Breedte extern	mm	295
Breedte intern	mm	250
Breeksterkte		1,5 x capaciteit
<b>Prijs</b>	€	<b>89,50</b>



**ONTDEK ONS  
UITGEBREID GAMMA**

[www.vynckier.biz](http://www.vynckier.biz)



### Ploibare oprijplaat aluminium cap. 400 kg l. 2135mm

Geschikt voor kruiwagens, steekkarretjes, gereedschapskarren, ...

- Per stuk
- Capaciteit: 400 kg
- Scharnierende plaat: klapt samen tot een makkelijk vervoerbaar formaat
- Geribbeld, volledig gesloten oppervlak met anti-slip profiel
- Breeksterkte = 1,5 x capaciteit

<b>Order nr.</b>		<b>754751826</b> ●	<b>754751827</b> ●	<b>754751828</b> ●	<b>754752010</b> ●
Orig nr.		AOP2002	AOP2003	AOP2004	VAP2010
Lengte	mm	2135	2135	2135	2135
Breedte extern	mm	500	700	900	1100
Breedte intern	mm	450	650	850	1050
Capaciteit	kg	400	400	400	400
Gewicht	kg	13,90	17,00	21,00	25,00
<b>Prijs</b>	€	<b>245,00</b>	<b>305,00</b>	<b>365,00</b>	<b>455,00</b>



### Set open ploibare oprijplaten aluminium cap. 680 kg l. 2230 mm

Open type voor het inrijden van aanhangers, opleggers, bestelwagens, containers, overbruggen van drempels, enz. Geschikt voor tuinmachines, maaiers, bouwmatériel, kranen, tractoren, dumpers, quads kruiwagens, enz.

- Per paar.
- Scharnierende platen
- Open structuur
- Geschikt voor middelgrote banden en rupsen. Modder en aarde valt door de openingen.
- Capaciteit: 680 kg
- Breeksterkte = 1,5 x capaciteit

<b>Order nr.</b>		<b>754751820</b> ●
Orig nr.		SOP2200
Lengte	mm	2230
Breedte	mm	280
Hoogte	mm	52
Capaciteit	kg	680
Gewicht		6
<b>Prijs</b>	€	<b>139,00</b>







## Set plooibare oprijplaten aluminium cap. 1100 kg l. 2440 mm

Voor het inrijden van aanhangers, opleggers, bestelwagens, containers, overbruggen van drempels, enz. Geschikt voor tuinmachines, maaiers, bouwmaterieel, kranen, tractoren, dumpers, quads kruiwagens, enz.

- Per paar
- Scharnierende platen: klappen samen tot een makkelijk vervoerbaar formaat
- Capaciteit: 1100 kg
- Breeksterkte = 1,5 x capaciteit

<b>Order nr.</b>		<b>754751821</b> ●
Orig nr.		SOP2400
Lengte	mm	2440
Breedte	mm	240
Hoogte	mm	55
Capaciteit	kg	1100
Gewicht		25
<b>Prijs</b>	<b>€</b>	<b>275,00</b>



## Set vaste oprijplaten aluminium cap. 1000 kg l. 1500mm - 2000mm - 2500mm

Voor het inrijden van aanhangers, opleggers, bestelwagens, containers, overbruggen van drempels, enz. Geschikt voor tuinmachines, maaiers, bouwmaterieel, kranen, tractoren, dumpers, quads kruiwagens, enz.

- Per paar
- Vaste platen, niet plooibaar
- Capaciteit: 1000 kg
- Breedte 260 mm
- Breeksterkte = 1,5 x capaciteit

<b>Order nr.</b>		<b>754751813</b> ●	<b>754751814</b> ●	<b>754751815</b> ●
Orig nr.		SOR1500	SOR2000	SOR2500
Lengte	mm	1500	2000	2500
Breedte	mm	260	260	260
Hoogte	mm	60	60	75
Capaciteit	mm	1000	1000	1000
Gewicht	kg	11	14,5	19
<b>Prijs</b>	<b>€</b>	<b>185,00</b>	<b>235,00</b>	<b>285,00</b>



## Set korte oprijplaten aluminium cap. 3000 kg l. 930 mm

Korte oprijplaten voor het inrijden van containers, over drempels, treden, smalle sleuven, enz. Geschikt voor tuinmachines, bouwmaterieel, kranen, tractoren, dumpers, quads, kruiwagens, enz.

- Per paar
- Capaciteit: 3000 kg
- Zeer licht: slechts 13 kg per paar
- Geribbeld, gesloten oppervlak met anti-slip profiel
- Breeksterkte = 1,5 x capaciteit

<b>Order nr.</b>		<b>754751812</b> ●
Orig nr.		SOK0800
Lengte	mm	930
Breedte extern	mm	300
Breedte intern	mm	240
Hoogte	mm	85
Capaciteit	kg	3000 kg
Gewicht	kg	12,8
<b>Prijs</b>	<b>€</b>	<b>265,00</b>





**Set slangenwagen in verzinkt staal met waterslang Tricotop**

- 4-laagse tuin- en irrigatieslang met gebreide polyester versterking
- 2 stevige wielen
- Geleverd met de benodigde koppelingen
- Werktemperatuur: -10°/+50°
- Made in Europe
- **Ook beschikbaar zonder slang**

**Order nr.**  
Orig. nr.  
Materie  
Lengte oprolslang  
Aansluiting In  
Aansluiting Uit  
Gewicht  
Afmetingen (l x b x h)  
**Prijs**

m  
inch  
inch  
kg  
mm  
€

**1**  
**756200341** ●  
HS12V  
Staal Verzinkt  
25  
1/2  
1/2  
5,40  
355 x 245 x 355  
**69,90**

**2**  
**756200342** ●  
HS58V  
Staal Verzinkt  
25  
5/8  
5/8  
8,45  
400 x 320 x 390  
**80,50**

**3**  
**756200343** ●  
HS34V  
Staal Verzinkt  
50  
3/4  
3/4  
17,00  
570 x 495 x 505  
**285,00**

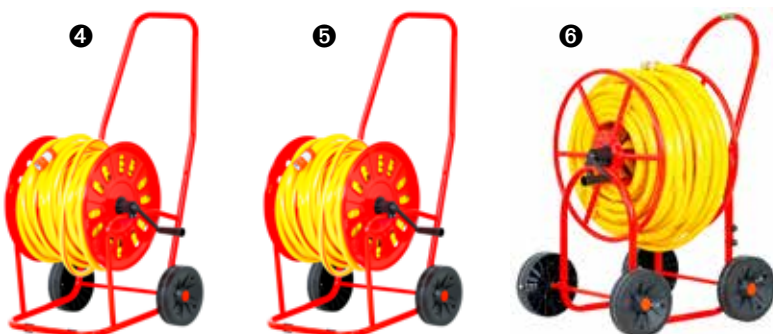

**Set slangenwagen in staal poederlak met waterslang Tricotop 50 m**

- 4-laagse tuin- en irrigatieslang met gebreide polyester versterking
- 2 stevige wielen
- Geleverd met de benodigde koppelingen
- Werktemperatuur: -10°/+50°
- Made in Europe
- **Ook beschikbaar zonder slang**

**Order nr.**  
Orig. nr.  
Materie  
Lengte oprolslang  
Aansluiting In  
Aansluiting Uit  
Gewicht  
Afmetingen (l x b x h)  
**Prijs**

m  
inch  
inch  
kg  
mm  
€

**4**  
**756200345** ●  
HS12P  
Staal Poederlak  
50  
1/2  
1/2  
16,10  
570 x 490 x 505  
**159,00**

**5**  
**756200346** ●  
HS58P  
Staal Poederlak  
50  
5/8  
5/8  
16,10  
570 x 490 x 505  
**169,00**

**6**  
**756200344** ●  
HS34PW  
Staal Poederlak  
50  
3/4  
3/4  
18,00  
570 x 490 x 505  
**269,00**

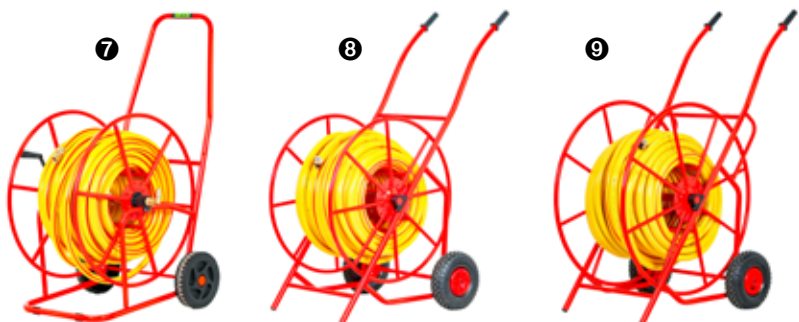

**Set slangenwagen XL in staal poederlak met waterslang Tricotop 50 m**

- 4-laagse tuin- en irrigatieslang met gebreide polyester versterking
- 2 stevige wielen
- Geleverd met de benodigde koppelingen
- Werktemperatuur: -10°/+50°
- Made in Europe
- **Ook beschikbaar zonder slang**

**Order nr.**  
Orig. nr.  
Materie  
Lengte oprolslang  
Aansluiting In  
Aansluiting Uit  
Gewicht  
Afmetingen (l x b x h)  
**Prijs**

m  
inch  
inch  
kg  
mm  
€

**7**  
**756200351** ●  
HS34PL  
Staal Poederlak  
50  
3/4  
3/4  
20,00  
640 x 530 x 615  
**325,00**

**8**  
**756200352** ●  
HS10PL  
Staal Poederlak  
50  
1  
1  
26,10  
1.120 x 640 x 1.300  
**525,00**

**9**  
**756200353** ●  
HS10PEL  
Staal Poederlak  
50  
1  
1  
28,10  
1.230 x 660 x 1.410  
**575,00**

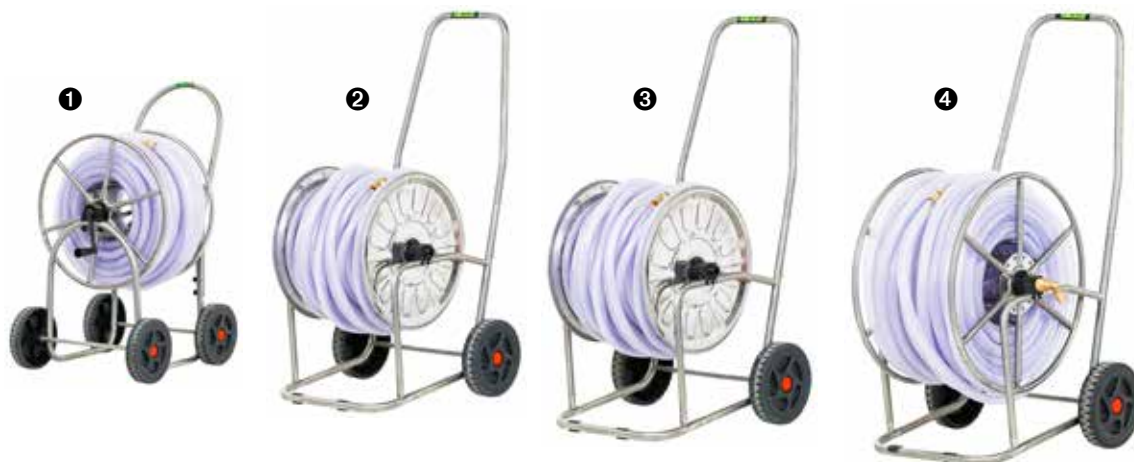

## Set slangenwagen in roestvast staal met waterslang Crystal 50 m

- Dubbellaagse slang met polyester versterking geschikt voor de voedingsindustrie
- Werkdruk: 5-20 bar
- 2 stevige wielen
- Geleverd met de benodigde koppelingen
- Werktemperatuur: -10°/+50°
- Made in Europe
- **Ook beschikbaar zonder slang**

	1	2	3	4
<b>Order nr.</b>	<b>756200347</b>	<b>756200348</b>	<b>756200349</b>	<b>756200350</b>
Orig. nr.	HS12R	HS58R	HS34R	HS34RW
Materie	RVS	RVS	RVS	RVS
Lengte oprolslang	50	50	50	50
Aansluiting In	1/2	5/8	3/4	3/4
Aansluiting Uit	1/2	5/8	3/4	3/4
Gewicht	17,80	17,80	19,60	20,00
Afmetingen (l x b x h)	570 x 490 x 505	570 x 490 x 505	565 x 490 x 505	570 x 490 x 505
<b>Prijs</b>	<b>€ 379,00</b>	<b>€ 395,00</b>	<b>€ 549,00</b>	<b>€ 589,00</b>



## Set slangenwagen XL in roestvast staal met waterslang Crystal 50 m

- Dubbellaagse slang met polyester versterking geschikt voor de voedingsindustrie
- Werkdruk: 5-20 bar
- 2 stevige wielen
- Geleverd met de benodigde koppelingen
- Werktemperatuur: -10°/+50°
- Made in Europe
- **Ook beschikbaar zonder slang**



<b>Order nr.</b>	<b>756200354</b>
Orig. nr.	HS34RL
Materie	RVS
Lengte oprolslang	50
Aansluiting In	3/4
Aansluiting Uit	3/4
Gewicht	21,70
Afmetingen (l x b x h)	590 x 645 x 635
<b>Prijs</b>	<b>€ 639,00</b>

# Hoe kies ik de geschikte oprolhaspel?

Bij ons vind je een professioneel / industrieel aanbod voor professionele bedrijven uit de industrie en autosector.

De lengte van de haspel of kabel varieert van 3 tot 30 meter. De lengte is afhankelijk van het type. Een slang of kabel gemaakt uit HPM, PVC, PU of rubber.





### Automatische muurhaspel voor perslucht slang

- 180° draaibare muurbeugel
- Met slanggeleider - altijd soepel en perfect opererend
- Slangvergrendelfunctie - geen toevallig oprollen als de slang vast komt te zitten
- Robuuste polypropyleen behuizing
- Versterkte flexibele PVC slang



Order nr.	Orig. nr.	Diameter slang inwendig mm	Diameter slang uitwendig mm	Lengte oprolslang m	Lengte aansluitslang m	Maximum druk bar	Aansluiting In inch	Aansluiting Uit inch	Gebruikstemperatuur °C	Gewicht kg	Afmetingen (l x b x h) mm	Prijs €
756200706 ●	HAL00808CG	8	12	7	1	10	1/4	1/4	0 - 60	3,20	290x150x410	51,90
756200642 ●	HAL01008CG	10	16	8	1	10	1/4	1/4	0 - 60	6,20	295x165x330	62,50
756200640 ●	HAL00815CG	8	12	15	1	10	1/4	1/4	0 - 60	5,20	460x240x435	85,90
756200711 ●	HAL01014CG	9,5	15,8	14	1	10	3/8	3/8	0 - 60	6,00	295x165x330	71,50
756200725 ●	HAL01020CG	9,5	15,8	20	1	10	3/8	3/8	0 - 60	10,40	445x265x625	104,00
756200643 ●	HAL01025CG	9,5	15,8	25	1	10	3/8	3/8	0 - 60	12,00	510x275x470	125,00
756200644 ●	HAL01212CG	12	16	12	1	10	1/2	1/2	0 - 60	5,80	510x275x470	97,90
756200646 ●	HAL01217CG	12,5	18,8	17	1	10	1/2	1/2	0 - 60	12,00	330x300x370	94,50



### Manuele persluchtlanghaspel met 30 m slang

- Metalen frame met draaibare basis
- Vezelversterkte PVC slang
- Blokkeerknop om het verder afrollen te voorkomen
- Wegklapbare slinger

Order nr.		<b>756200730 ●</b>
Orig. nr.		HAL01430M
Diameter slang inwendig	mm	8
Diameter slang uitwendig	mm	12
Lengte oprolslang	m	30
Lengte aansluitslang	m	1
Maximum druk	bar	10
Aansluiting In	inch	1/4
Aansluiting Uit	inch	1/4
Gewicht	kg	8,00
Afmetingen (l x b x h)	mm	330 x 300 x 370
Prijs	€	<b>91,50</b>



## MW TOOLS

### Voor de prijsbewuste professioneel

Ons huismerk MW Tools is de beste keuze voor de prijsbewuste professioneel of doe-het-zelver:

- Kunststof of metalen behuizing
- Medium aanbod
- Optimale prijs/kwaliteitsverhouding





### Muurhaspel met elektrische kabel 3G

- 180° draaibare muurbeugel
- Met kabelgeleiding
- Altijd soepel en perfect opgerold
- CE-conform stekkers met aardverbinding
- Rubberen HN07RN-F kabel, olie- en waterdicht (CEI 20-35 norm)
- Robuuste polypropyleen behuizing
- Thermische beveiliging, CE- en IP42-conform

Order nr.	Orig. nr.	Spanning V	Lengte kabel m	Lengte aansluitkabel m	Aantal geleiders	Sectie geleiders mm <sup>2</sup>	Toegelaten vermogen opgerold W	Toegelaten vermogen ontroll W	Gewicht kg	Afmetingen (l x b x h) mm	Prijs €
756200632	HAE31508N	230	8	1	3	1,5	1000	2400	3,80	295 x 165 x 330	68,50
756200637	HAE32514N	230	14	1	3	2,5	1000	3000	14,00	460 x 240 x 435	105,90
756200638	HAE31514N	230	14	1	3	1,5	1000	2400	5,30	295 x 165 x 330	82,90
756200715	HAE31520N	230	20	1	3	1,5	1000	2400	7,40	460 x 230 x 435	104,00
756200634	HAE32508N	230	8	1	3	2,5	1000	2400	5,10	295 x 165 x 330	83,90
756200712	HAE32520N	230	20	1	3	2,5	1000	2400	9,30	430 x 230 x 465	147,00



### Automatische muurhaspel voor waterslang

- 180° draaibare muurbeugel
- Met slanggeleider - altijd soepel en perfect opgerold
- Voorzien van een pistool met 7 verschillende sproeiers
- Slangvergrendelfunctie - geen toevallig oprollen
- Robuuste polypropyleen behuizing
- Soepele vezelversterkte PVC slang

Order nr.		756200808	756200814
Orig. nr.		HAW01220	HAW01230
Lengte oprolslang	m	20	30
Lengte aansluitslang	m	2	2
Diameter slang inwendig	mm	11,5	10
Diameter slang uitwendig	mm	15,8	14,5
Maximum druk	bar	10	10
Aansluiting In	inch	3/4	3/4
Aansluiting Uit	inch	3/4	3/4
Gebruikstemperatuur	°C	1 - 45	1 - 45
Gewicht	kg	9,00	10,60
Afmetingen (l x b x h)	mm	510 x 275 x 470	510 x 275 x 470
Prijs	€	91,50	103,00



### Automatische slanghaspels voor perslucht tot 160 bar

- Draaibare afrolarm op 180°
- Slanggeleider met 4 rollen, ontworpen om de slijtage van de slang te verminderen
- Blokkering van de slang op elke gewenste lengte
- Roestvaste stalen drum, UV bestendig gelakt
- Slang uit hoogwaardig linnenversterkt NBR rubber
- Betrouwbare veer met lange levensduur
- Dichtingen in messing van de hoogste kwaliteit
- Haspel geschikt voor muur-, vloer- en plafondmontage, dankzij instelbare arm

<b>Order nr.</b>		<b>724574242</b> ●
Orig. nr.		SHAW1215
Diameter slang	mm	12,5
Lengte oprolslang	m	15
Maximum druk	bar	160
Aansluiting In	inch	1/2
Gebruikstemperatuur	°C	1 - 80
Gewicht	kg	24,00
Afmetingen (l x b x h)	mm	465 x 245 x 465
<b>Prijs</b>	<b>€</b>	<b>225,00</b>



### Automatische slanghaspel voor vet tot 400 bar

- Draaibare afrolarm op 180°
- Slanggeleider met 4 rollen, ontworpen om de slijtage van de slang te verminderen
- Blokkering van de slang op elke gewenste lengte
- Roestvaste stalen drum, UV bestendig gelakt
- Slang uit hoogwaardig linnenversterkt NBR rubber
- Betrouwbare veer met lange levensduur
- Dichtingen in messing van de hoogste kwaliteit

<b>Order nr.</b>		<b>724574250</b> ●	<b>724574251</b> ●
Orig. nr.		SHV1415	SHV3815
Diameter slang	mm	6,5	9,5
Lengte oprolslang	m	15	15
Maximum druk	bar	400	330
Aansluiting In	inch	1/4	3/8
Gewicht	kg	20,00	22,00
Afmetingen (l x b x h)	mm	465 x 245 x 495	465 x 245 x 495
<b>Prijs</b>	<b>€</b>	<b>205,00</b>	<b>215,00</b>



### Automatische slanghaspel voor olie tot 150 bar

- Draaibare afrolarm op 180°
- Slanggeleider met 4 rollen, ontworpen om de slijtage van de slang te verminderen
- Blokkering van de slang op elke gewenste lengte
- Roestvaste stalen drum, UV bestendig gelakt
- Slang uit hoogwaardig linnenversterkt NBR rubber
- Betrouwbare veer met lange levensduur
- Dichtingen in messing van de hoogste kwaliteit

<b>Order nr.</b>		<b>724574247</b> ●	<b>724574248</b> ●
Orig. nr.		SHO1210	SHO1215
Diameter slang	mm	12,7	12,7
Lengte oprolslang	m	10	15
Maximum druk	bar	150	150
Aansluiting In	inch	1/2	1/2
Gewicht	kg	22,00	24,00
Afmetingen (l x b x h)	mm	465 x 245 x 495	465 x 245 x 495
<b>Prijs</b>	<b>€</b>	<b>215,00</b>	<b>235,00</b>



DIESEL

### Automatische slanghaspels voor diesel tot 20 bar

- Draaibare afrolarm op 180°
- Slanggeleider met 4 rollen, ontworpen om de slijtage van de slang te verminderen
- Blokkering van de slang op elke gewenste lengte
- Roestvaste stalen drum, UV bestendig gelakt
- Slang uit hoogwaardig linnenversterkt NBR rubber
- Betrouwbare veer met lange levensduur
- Dichtingen in messing van de hoogste kwaliteit
- Haspel geschikt voor muur-, vloer- en plafondmontage, dankzij instelbare arm

Order nr.		724574246 ●	724574244 ●
Orig. nr.		SHD3415	SHD1015
Diameter slang	mm	19	19
Lengte oprolslang	m	15	15
Maximum druk	bar	20	20
Aansluiting In	inch	3/4	1
Gewicht	kg	30,50	32,00
Afmetingen (l x b x h)	mm	465 x 280 x 495	465 x 420 x 495
<b>Prijs</b>	<b>€</b>	<b>299,00</b>	<b>345,00</b>



ADBLUE

### Automatische slanghaspels voor AdBlue tot 20 bar

- Draaibare afrolarm op 180°
- Slanggeleider met 4 rollen, ontworpen om de slijtage van de slang te verminderen
- Blokkering van de slang op elke gewenste lengte
- Roestvaste stalen drum, UV bestendig gelakt
- Slang uit hoogwaardig linnenversterkt NBR rubber
- Betrouwbare veer met lange levensduur
- Dichtingen in messing van de hoogste kwaliteit
- Haspel geschikt voor muur-, vloer- en plafondmontage, dankzij instelbare arm

Order nr.		724574241 ●
Orig. nr.		SHAD3415
Diameter slang	mm	19
Lengte oprolslang	m	15
Maximum druk	bar	20
Aansluiting In	inch	3/4
Gewicht	kg	30,50
Afmetingen (l x b x h)	mm	465 x 280 x 495
<b>Prijs</b>	<b>€</b>	<b>279,00</b>

## Montagemogelijkheden voor haspels

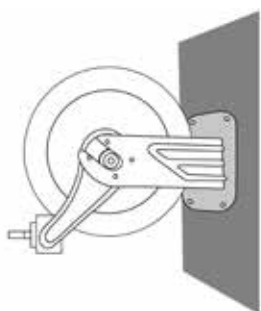

Installatie op de muur

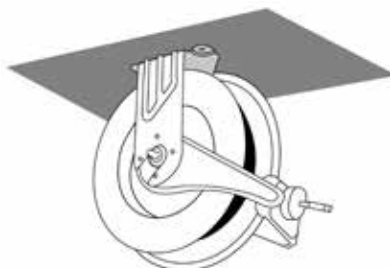

Installatie op het plafond



Installatie op de grond



AIR



COLD

### Industriële muurhaspel voor perslucht en water

- KPU slang - knikt niet, blijft soepel bij elke temperatuur
- Uitneembare klikmechanisme (voor slang altijd in tractie of constante terugkeer)
- Draadkoppeling aan de uitgang

Order nr.		756205059 ●	756205060 ●
Orig. nr.		AM86/10	AM86/13
Diameter slang inwendig	mm	10	12,5
Diameter slang uitwendig	mm	14	17,5
Aansluiting Uit	inch	3/8 M	1/2 M
Lengte oprolslang	m	25	16
Lengte aansluitslang	m	1,5	1,5
Maximum druk	bar	15	15
Gewicht	kg	11,40	10,60
Afmetingen (l x b x h)	mm	550 x 270 x 505	550 x 270 x 505
<b>Prijs</b>	<b>€</b>	<b>305,00</b>	<b>305,00</b>



1 3 5



2 4 6



AIR



COLD

Order nr.		1	2	3	4	5	6
Orig. nr.		756205040 ●	756205041 ●	756205042 ●	756205043 ●	756205049 ●	756205050 ●
Diameter slang inwendig	mm	805/8	805/8/S	805/10	805/10/S	805/13	805/13/S
Diameter slang uitwendig	mm	8	8	10	10	12,5	12,5
Aansluiting Uit	inch	12	17,2	14	14	17,5	17,5
Lengte oprolslang	m	1/4 M	1/4 M	3/8	3/8	1/2 M	1/2 M
Lengte aansluitslang	m	16	16	16	16	11	16
Gewicht	kg	6,90	6,90	7,10	7,10	7,50	7,50
Afmetingen (l x b x h)	mm	430 x 210 x 400	430 x 210 x 400	430 x 210 x 400	430 x 210 x 400	430 x 210 x 400	430 x 210 x 400
<b>Prijs</b>	<b>€</b>	<b>205,00</b>	<b>205,00</b>	<b>219,00</b>	<b>219,00</b>	<b>239,00</b>	<b>239,00</b>



1 2 3



4 5 6 7

### Balancer voor het ophangen en ondersteunen van gereedschappen en apparatuur

- Neutraliseert het gewicht van het voorwerp, waardoor het werk minder vermoeiend wordt en de ergonomie van het werk wordt verbeterd
- Gietaluminium behuizing
- Roestvrijstalen trekkabel

Order nr.		1	2	3	4	5	6	7
Orig. nr.		756205860 ●	756205861 ●	756205862 ●	756205863 ●	756205864 ●	756205865 ●	756205866 ●
Belasting	kg	630	631	632	633	634	635	636
Lengte	m	0,4 - 1,0	1,0 - 2,0	2,0 - 3,0	2,0 - 4,0	4,0 - 6,0	6,0 - 8,0	8,0 - 10,0
Gewicht	kg	1,6	1,6	1,6	2,5	2,5	2,5	2,5
<b>Prijs</b>	<b>€</b>	<b>0,70</b>	<b>0,80</b>	<b>0,90</b>	<b>3,20</b>	<b>3,30</b>	<b>3,40</b>	<b>3,50</b>
		<b>31,90</b>	<b>35,50</b>	<b>36,50</b>	<b>88,50</b>	<b>91,90</b>	<b>105,00</b>	<b>105,00</b>





## Industriële kabelhaspel 3 x 1 mm<sup>2</sup>

- Afneembaar klikmechanisme (kabel altijd in tractie of constante terugkeer)
- Koperen sleepring en borstel
- Dubbel aardingscontact
- IP42 thermische beveiliging

<b>Order nr.</b>		<b>756205015</b> ●
Orig. nr.		9003
Spanning	V	230
Lengte kabel	m	6
Kabel type		H05VV-F
Toegelaten vermogen opgerold	W	1.100
Toegelaten vermogen ontrold	W	1.600
Gewicht	kg	2,00
Afmetingen (l x b x h)	mm	240 x 120 x 195
<b>Prijs</b>	<b>€</b>	<b>119,00</b>



1



## Industriële kabelhaspel 3 x 1,5 mm<sup>2</sup>

- Afneembaar klikmechanisme (kabel altijd in tractie of constante terugkeer)
- Messing sleepring en borstel
- Stopcontact met aardingscontact
- Thermische beveiliging



2

<b>Order nr.</b>		<b>756205030</b> ●	<b>756205031</b> ●
Orig. nr.		4315/GS	4315/GS 3
Lengte kabel	m	14	14
Kabel type		H05VV-F	H05VV-F
Toegelaten vermogen opgerold	W	1.200	1.200
Toegelaten vermogen ontrold	W	1.800	1.800
IP		42	42
Gewicht	kg	4,95	5,30
Afmetingen (l x b x h)	mm	360 x 185 x 310	360 x 185 x 310
<b>Prijs</b>	<b>€</b>	<b>195,00</b>	<b>195,00</b>



3 4



5



6

## Industriële kabelhaspel 3 x 2,5 mm<sup>2</sup>

- Afneembaar klikmechanisme (kabel altijd in tractie of constante terugkeer)
- Messing sleepring en borstel
- Dubbel aardingscontact
- Thermische beveiliging, behalve type 7325

<b>Order nr.</b>		<b>756205027</b> ●	<b>756205852</b> ●	<b>756205859</b> ●	<b>756205869</b> ●
Orig. nr.		4325	4325/15	5825/XF	7325
Spanning	V	230	230	230	230
Lengte kabel	m	10	15	8,5	22
Kabel type		H05VV-F	Igus CF900	H05VV-F	H05VV-F
Toegelaten vermogen opgerold	W	1.900	1.900	1.900	2.000
Toegelaten vermogen ontrold	W	2.500	2.500	2.500	3.000
Gewicht	kg	4,50	4,70	4,00	10,80
Afmetingen (l x b x h)	mm	360 x 185 x 310	360 x 185 x 310	310 x 170 x 310	430 x 210 x 400
<b>Prijs</b>	<b>€</b>	<b>175,00</b>	<b>279,00</b>	<b>195,00</b>	<b>369,00</b>

## DUURZAAM

- Industriële kwaliteitsveer ook bij modellen die zonder slang worden geleverd
- Glijdelen van speciale technopolymere voor langdurig gebruik

## HANDIG

- Universele slangvergrendeling met adapters voor alle diameters
- Automatische oprolveer met constante en instelbare kracht

## STERK

- Alle producten zijn conform ATEX 94/9 II 2 GD of 3 GD



## Open haspels



Gemakkelijk te verwijderen pal (onderhoud of vrij afrollen)

Stop – mogelijkheid om de slang om de 0,5 m te blokkeren

Afrolbeugel met **instelbare** hoek

De veer is getest om meer dan 20.000 werkcycli te kunnen doorstaan

Slanggeleider en rollen ontworpen om de slijtage van de slang te verminderen

Zelfsmerende technopolymeer trommelsteunhuls met uitstekende slijtvastheid en corrosiebestendigheid



## Gesloten haspels

Gemakkelijk te verwijderen pal (onderhoud of vrij afrollen)

Stop – mogelijkheid om de slang om de 0,5 m te blokkeren

De veer is getest om meer dan 20.000 werkcycli te kunnen doorstaan

Slanggeleider met **4 rollen** voor een langere gemiddelde levensduur van de slang

Zelfsmerende technopolymeer trommelsteunhuls met uitstekende slijtvastheid en corrosiebestendigheid

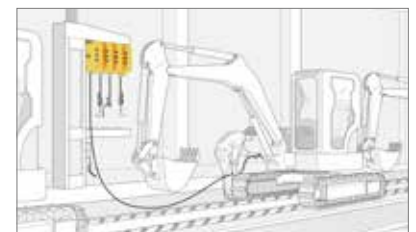



## STALEN HASPELS TOT 20 BAR

- Vaste stalen behuizing
- Rubberslang met gegalvaniseerd stalen koppelingen
- Draaibare aansluitkoppeling uit messing
- Zelfsmerende Viton dichtingen
- Centrale as in gegalvaniseerd staal
- Maximale temperatuur 80° C

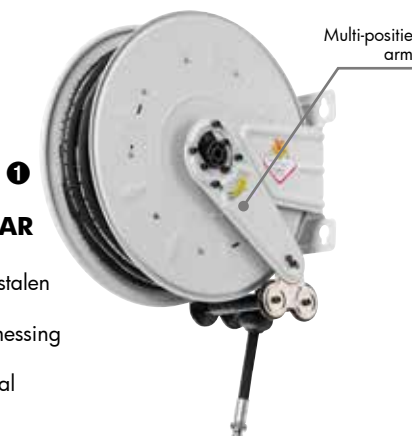

Order nr.		756210005 ●	756210010 ●	756210011 ●	756210008 ●	756210014 ●	756210020 ●
Orig. nr.		RA8390102	RA8430102	RA8430103	RA8430104	RA8530102	RA8540106
Lengte slang	m	18	18	10	15	25	30
Diameter slang	"	3/8	3/8	1/2	1/2	1/2	1/2
Inlaat	"	G 3/8 (F)	G 1/2 (F)	G 1/2 (F)	G 1/2 (F)	G 1/2 (F)	G 1/2 (F)
Uitlaat	"	G 3/8 (M)	G 3/8 (M)	G 1/2 (M)	G 1/2 (M)	G 1/2 (M)	G 1/2 (M)
Afmetingen	mm	410 x 186 x 410	456 x 186 x 450	456 x 186 x 450	456 x 186 x 450	558 x 203 x 535	572 x 300 x 535
Prijs	€	409,00	435,00	389,00	435,00	605,00	739,00

## ABS EN STALEN HASPELS TOT 20 BAR

- Vaste ABS en stalen behuizing
- Rubberslang met gegalvaniseerd stalen koppelingen
- Draaibare aansluitkoppeling uit messing
- Zelfsmerende Viton dichtingen
- Centrale as in gegalvaniseerd staal
- Maximale temperatuur 80° C

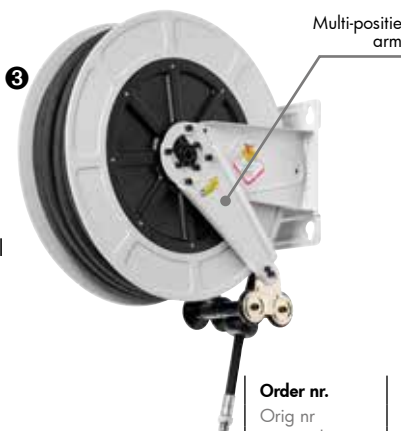

Order nr.		756210834 ●	756210831 ●	756210838 ●	756210836 ●
Orig. nr.		RA9430103	RA9430104	RA9450102	RA9450104
Lengte slang	m	10	15	18	15
Diameter slang	"	1/2	1/2	3/8	1/2
Inlaat	"	G 1/2 (F)	G 1/2 (F)	G 1/2 (F)	G 1/2 (F)
Uitlaat	"	G 1/2 (M)	G 1/2 (M)	G 3/8 (M)	G 1/2 (F)
Afmetingen	mm	461x186x450	461x186x450	495x217x485	495x217x485
Prijs	€	345,00	385,00	429,00	429,00

## RVS/INOX HASPEL TOT 100 BAR

- Vaste AISI roestvrij stalen 304 behuizing
- Rubberslang met gegalvaniseerd stalen koppelingen
- Draaibare aansluitkoppeling uit messing
- Viton dichtingen
- Centrale as in AISI roestvrij stalen 304
- Maximale temperatuur 80° C

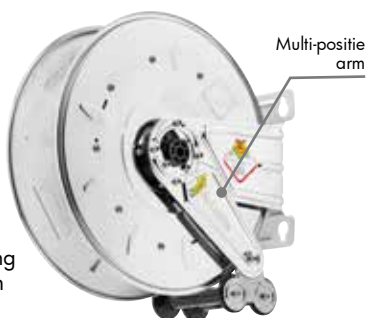

## ABS EN RVS/INOX HASPEL TOT 20 BAR

- Vaste ABS en AISI roestvrij stalen 314 behuizing
- Rubberslang met gegalvaniseerd stalen koppelingen
- Draaibare aansluitkoppeling uit messing
- Viton dichtingen
- Centrale as in AISI roestvrij stalen 304
- Maximale temperatuur 80° C



Order nr.		756210056 ●	756210059 ●	756210060 ●	Order nr.		756211981 ●
Orig. nr.		RA8392100	RA8432100	RA8432104	Orig. nr.		RA9432104
Lengte slang	m	-	-	15	Lengte slang	m	15
Diameter slang	"	-	-	1/2	Diameter slang	"	1/2
Inlaat	"	G 3/8 (F)	G 1/2 (F)	G 1/2 (F)	Inlaat	"	G 1/2 (F)
Uitlaat	"	G 3/8 (F)	G 1/2 (M)	G 1/2 (M)	Uitlaat	"	G 1/2 (M)
Afmetingen	mm	410x186x410	456x186x450	456x186x450	Afmetingen	mm	461x186x450
Prijs	€	369,00	499,00	659,00	Prijs	€	459,00



## Polyurethane slang

- Lichte, resistente polyurethane slang met metalen spiraalvormige uiteinden om de duurzaamheid en integriteit te waarborgen



### ABS HASPELS TOT 20 BAR

- Vaste ABS behuizing
- Atoxic PU slang met messing koppelingen
- Viton dichtingen
- Centrale as in messing
- Maximale temperatuur 70° C



### STALEN HASPELS TOT 20 BAR

- Vaste stalen behuizing
- Atoxic PU slang met messing koppelingen
- Viton dichtingen
- Centrale as in messing
- Maximale temperatuur 70° C



<b>Order nr</b>		<b>756211952</b>
Orig nr		RA92438101
Lengte slang	m	12
Diameter slang	mm	8x12
Inlaat	"	G 3/8 (M)
Uitlaat	"	G 1/4 (M)
Afmetingen	mm	282 x 186 x 300
<b>Prijs</b>	<b>€</b>	<b>225,00</b>

<b>Order nr</b>		<b>756211567</b>	<b>756211574</b>	<b>756211584</b>
Orig nr		RA8288103	RA8328103	RA8378103
Lengte slang	m	15	18	20
Diameter slang	mm	8x12	8x12	8x12
Inlaat	"	G 3/8 (M)	G 3/8 (M)	G 3/8 (M)
Uitlaat	"	G 1/4 (M)	G 1/4 (M)	G 1/4 (M)
Afmetingen	mm	339 x 186 x 330	365 x 186 x 390	410 x 186 x 410
<b>Prijs</b>	<b>€</b>	<b>259,00</b>	<b>295,00</b>	<b>305,00</b>

### TECHNOPOLYMEER HASPELS TOT 20 BAR

- Draaibare technopolymeer behuizing
- Atoxic PU slang met messing koppelingen
- Viton dichtingen
- Centrale as in messing
- Maximale temperatuur 70° C



### TECHNOPOLYMEER HASPEL TOT 20 BAR MET SNELHEIDSCONTROLE

- Draaibare technopolymeer behuizing
- Atoxic PU slang met messing koppelingen
- Oprollen van de kabel wordt begrensd door een remsysteem
- Viton dichtingen
- Centrale as in messing
- Maximale temperatuur 70° C



<b>Order nr</b>		<b>756213064</b>	<b>756213068</b>	<b>756213072</b>
Orig nr		RA92808101	RA92808102	RA92808105
Lengte slang	m	10	14	8+1
Diameter slang	mm	8x12	8x12	10x14,5
Inlaat	"	G 3/8 (M)	G 3/8 (M)	G 3/8 (M)
Uitlaat	"	G 1/4 (M)	G 1/4 (M)	G 3/8 (M)
Afmetingen	mm	387 x 180 x 331	387 x 180 x 331	387 x 180 x 331
<b>Prijs</b>	<b>€</b>	<b>199,00</b>	<b>199,00</b>	<b>195,00</b>

<b>Order nr</b>		<b>756213074</b>
Orig nr		RA92848105
Lengte slang	m	8+1
Diameter slang	mm	10x14,5
Inlaat	"	G 3/8 (M)
Uitlaat	"	G 3/8 (M)
Afmetingen	mm	387x180x331
<b>Prijs</b>	<b>€</b>	<b>225,00</b>



RA8434300

## RVS/INOX HASPELS TOT 200 BAR

- Vaste AISI roestvrij staal 314 behuizing
- Rubberslang met gegalvaniseerd stalen koppelingen
- Draaibare aansluitkoppeling en centrale as uit AISI roestvrij staal 304
- Viton dichtingen
- Maximale temperatuur 80° C (130°C zonder slang)

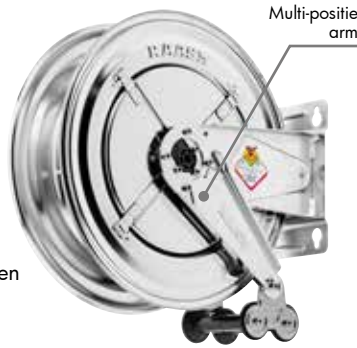

Order nr		756210707 ●	756210706 ●	756210711 ●
Orig nr		RA8434300	RA8432302	RA8532302
Lengte slang	m	-	18	25
Diameter slang	"	-	3/8	3/8
Inlaat	"	G 3/8 (F)	G 3/8 (F)	G 3/8 (F)
Uitlaat	"	G 1/2 (F)	G 3/8 (F)	G 3/8 (F)
Afmetingen	mm	456 x 186 x 450	456 x 186 x 450	558 x 203 x 535
Prijs	€	549,00	739,00	1.035,00

RA9434300

## ABS EN RVS/INOX HASPELS TOT 200 BAR

- Vaste ABS en AISI roestvrij staal 314 behuizing
- Rubberslang met gegalvaniseerd stalen koppelingen
- Draaibare aansluitkoppeling en centrale as uit AISI roestvrij staal 304
- Viton dichtingen
- Maximale temperatuur 80° C (130°C zonder slang)



Order nr		756210710 ●	756210708 ●	756210709 ●
Orig nr		RA9434300	RA9432301	RA9432302
Lengte slang	m	-	12	18
Diameter slang	"	-	3/8	3/8
Inlaat	"	G 3/8 (F)	G 3/8 (F)	G 3/8 (F)
Uitlaat	"	G 1/2 (F)	G 3/8 (F)	G 3/8 (F)
Afmetingen	mm	461 x 186 x 450	461 x 186 x 450	461 x 186 x 450
Prijs	€	349,00	475,00	539,00

## ABS EN RVS/INOX HASPEL TOT 400 BAR ZONDER SLANG

- Vaste ABS en AISI roestvrij stalen 304 behuizing
- Geen slang meegeleverd
- Draaibare aansluitkoppeling en centrale as uit AISI roestvrij staal 304
- Viton en Teflon dichtingen
- Maximale temperatuur 130° C

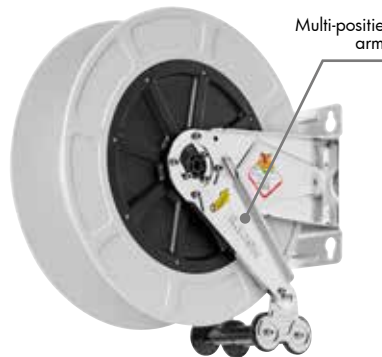

## RVS/INOX HASPEL TOT 400 BAR ZONDER SLANG

- Vaste AISI roestvrij stalen 304 behuizing
- Geen slang meegeleverd
- Draaibare aansluitkoppeling en centrale as uit AISI roestvrij staal 304
- Viton en Teflon dichtingen
- Maximale temperatuur 130° C



Order nr		756211995 ●
Orig nr		RA9434350
Inlaat	"	G 3/8 (F)
Uitlaat	"	G 1/2 (F)
Afmetingen	mm	425 x 186 x 450
Prijs	€	389,00

Order nr		756211868 ●
Orig nr		RA8534350
Inlaat	"	G 3/8 (F)
Uitlaat	"	G 1/2 (F)
Afmetingen	mm	558 x 203 x 535
Prijs	€	795,00



RA8430401

**STALEN HASPELS TOT 150 BAR**

- Vaste stalen behuizing
- Rubberslang met gegalvaniseerd stalen koppelingen
- Draaibare aansluitkoppeling en centrale as uit gegalvaniseerd staal
- Polyurethane dichtingen
- Maximale temperatuur 80° C



RA8530401



Order nr		756210358 ●	756210359 ●	756210364 ●	756210365 ●
Orig nr		RA8430401	RA8430402	RA8530401	RA8530402
Lengte slang	m	10	15	20	25
Diameter slang	"	1/2	1/2	1/2	1/2
Inlaat	"	G 1/2 (F)	G 1/2 (F)	G 1/2 (F)	G 1/2 (F)
Uitlaat	"	G 1/2 (M)	G 1/2 (M)	G 1/2 (M)	G 1/2 (M)
Afmetingen	mm	456 x 186 x 450	456 x 186 x 450	558 x 203 x 535	558 x 203 x 535
Prijs	€	415,00	479,00	585,00	629,00

**ABS EN STALEN HASPELS TOT 150 BAR**

- Vaste ABS en stalen behuizing
- Rubberslang met gegalvaniseerd stalen koppelingen
- Draaibare aansluitkoppeling en centrale as uit gegalvaniseerd staal
- Polyurethane dichtingen
- Maximale temperatuur 80° C

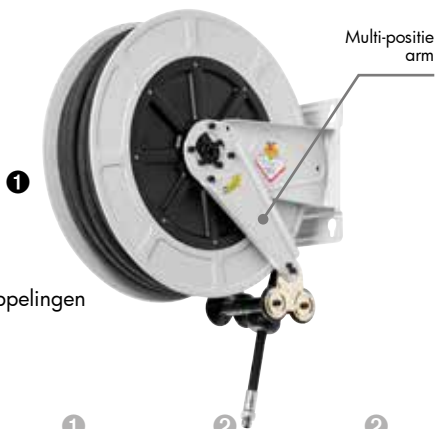

Order nr		756210361 ●	756210362 ●	756210841 ●	756210842 ●
Orig nr		RA9430401	RA9430402	RA9450401	RA9450402
Lengte slang	m	10	15	10	15
Diameter slang	"	1/2	1/2	1/2	1/2
Inlaat	"	G 1/2 (F)	G 1/2 (F)	G 1/2 (F)	G 1/2 (F)
Uitlaat	"	G 1/2 (M)	G 1/2 (M)	G 1/2 (M)	G 1/2 (M)
Afmetingen	mm	461 x 186 x 450	461 x 186 x 450	495 x 217 x 485	495 x 217 x 485
Prijs	€	365,00	429,00	395,00	459,00



**STALEN HASPELS TOT 400 BAR**

- Rubberslang met gegalvaniseerd stalen koppelingen
- Draaibare aansluitkoppeling en centrale as uit gegalvaniseerd staal
- Polyurethane dichtingen
- Maximale temperatuur 80° C



Multi-positie arm

**ABS EN STALEN HASPELS TOT 400 BAR**

- Vaste ABS en stalen behuizing
- Rubberslang met gegalvaniseerd stalen koppelingen
- Draaibare aansluitkoppeling en centrale as uit gegalvaniseerd staal
- Polyurethane dichtingen
- Maximale temperatuur 80° C



Order nr		756210253 ●	756210254 ●	756210257 ●	Order nr		756210844 ●	756210845 ●
Orig nr		RA8390501	RA8390502	RA8430502	Orig nr		RA9450501	RA9450502
Lengte slang	m	12	16	18	Lengte slang	m	12	18
Diameter slang	"	1/4	1/4	1/4	Diameter slang	"	1/4	1/4
Inlaat	"	G 3/8 (F)	G 3/8 (F)	G 3/8 (F)	Inlaat	"	G 3/8 (F)	G 3/8 (F)
Uitlaat	"	G 1/4 (M)	G 1/4 (M)	G 1/4 (M)	Uitlaat	"	G 1/4 (M)	G 1/4 (M)
Afmetingen	mm	410 x 186 x 410	410 x 186 x 410	456 x 186 x 450	Afmetingen	mm	495 x 217 x 485	495 x 217 x 485
Prijs	€	385,00	409,00	475,00	Prijs	€	405,00	455,00



## STALEN HASPEL TOT 10 BAR

- Vaste stalen behuizing
- Antistatische rubberslang met gegalvaniseerd stalen koppelingen
- Draaibare aansluitkoppeling uit messing
- Centrale as uit gegalvaniseerd staal
- Viton dichtingen

Order nr		756211889 ●	756211890 ●
Orig nr		RA8540602	RA8540603
Lengte slang		20	15
Diameter slang		3/4	1
Inlaat		G 1 (F)	G 1 (F)
Uitlaat		G 3/4 (M)	G 1 (M)
Afmetingen	mm	572 x 300 x 535	572 x 300 x 535
Prijs	€	755,00	829,00

- Ook beschikbaar is roestvrij staal

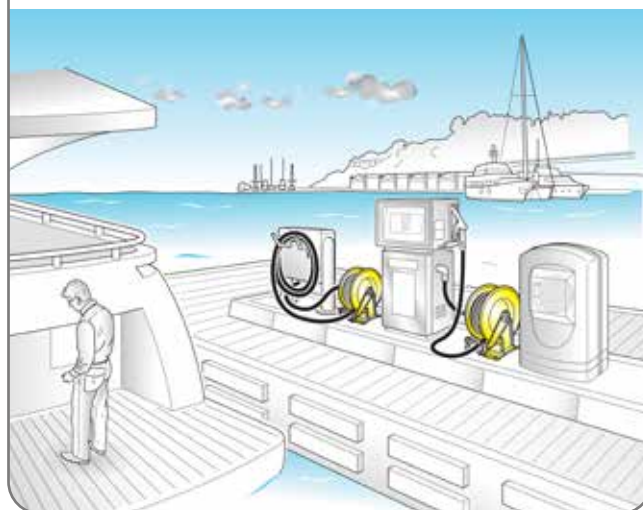

## Dubbele slang

- SBR/EPDM Rubber
- Norm EN559



## Installatie van vaste hapels



## STALEN HASPEL TOT 20 BAR ZONDER SLANG

- Vaste stalen behuizing
- Geen slang meegeleverd
- Draaibare aansluitkoppeling uit messing
- Centrale as uit gegalvaniseerd staal
- Viton dichtingen

Order nr		756210803 ●
Orig nr		RA8530700
Inlaat / Uitlaat	"	G 3/8 (M)
Afmetingen	mm	558 x 203 x 535
Prijs	€	449,00

## STALEN HASPEL TOT 20 BAR

- Vaste stalen behuizing
- SBR/EPDM slang geschikt voor oxy-acetyleen EN ISO 3821
- Draaibare aansluitkoppeling uit messing
- Centrale as uit gegalvaniseerd staal
- Viton dichtingen

Order nr		756210807 ●
Orig nr		RA8530704
Lengte slang	m	20 + 2x8
Diameter slang	"	5/16
Inlaat / Uitlaat	"	G 3/8 (F) x G 3/8 (M)
Afmetingen	mm	558 x 203 x 535
Prijs	€	675,00

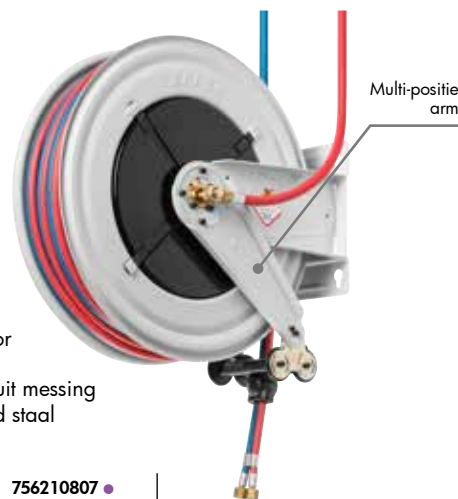

**Pneumatische oliepomp voor olietransfer**

- Geschikt voor olie met lage-middelmatige viscositeit
- 60 of 200 liter vaten
- Vaste of mobiele installatie
- Olie met lage-middelmatige viscositeit R3:1 of middelmatige-hoge viscositeit R5:1



OPP3200/OPP5200

**Pneumatische vetpomp voor vet met gemiddelde en hoge viscositeit**



VPP5060

Order nr.		724563009 ●	724563010 ●	724563008 ●	724563014 ●
Orig. nr.		OPP360	OPP560	OPP3200	OPP5200
Voor vaten	l	20-60	20-60	180-200	180-200
Drukverhouding	b	3:1	5:1	3:1	5:1
Maxim druk olie	bar	24	40	24	40
Vermogen olieafgifte	l/min	18	14	1-28	1-17
Lengte aanzuigbuis	mm	740	740	940	940
Diameter aanzuigbuis	mm	34	34	34	42
Werkdruk	bar	5-8	5-8	5-8	5-8
Luchtverbruik	l/min	240	240	240	240
Gewicht	kg	7,00	7,00	6,00	8,0
Afmetingen (l x b x h)	mm	150 x 150 x 740	150 x 150 x 740	150 x 150 x 940	150 x 150 x 940
<b>Prijs</b>	<b>€</b>	<b>209,00</b>	<b>225,00</b>	<b>219,00</b>	<b>219,00</b>

Order nr.		724563016 ●	724563022 ●
Orig. nr.		VPP5060	VPP50200
Voor vaten	l	20-60	180-200
Drukverhouding		50:1	50:1
Vermogen	g/min	600-800	600-800
Diameter aanzuigbuis	mm	32	32
Lengte aanzuigbuis	mm	480	940
Perslucht	bar	6-8	6-8
Persluchtaansluiting (snelkoppeling)	inch	1/4	1/4
Vetuitgang	BSP	12"	12"
Gewicht	kg	4,80	5,80
Afmetingen (l x b x h)	mm	150x150x800	150x150x1300
<b>Prijs</b>	<b>€</b>	<b>209,00</b>	<b>259,00</b>



Preselect model

**Digitale oliepistool**

- Nauwkeurige weergave van de olihoeveelheid
- 90° flexibele kop
- Digitale aflezing en instelling
- Met manometer
- Werkt op meegeleverde CR124 3 V/1400 mAh lithium batterij
- Preselect: het gewenste volume kan nauwkeurig worden ingesteld. Het pistool stopt automatisch zodra de gewenste hoeveelheid is geleverd.

Order nr.		724563024 ●	724563020 ●
Orig. nr.		OPDMP1	OPDMPRES
Type		Manueel	Preselect
Vermogen	l/min	1 - 30	1-30
Maximum werkdruk	bar	70	70
Afmetingen (l x b x h)	mm	340 x 140 x 130	340 x 140 x 130
<b>Prijs</b>	<b>€</b>	<b>159,00</b>	<b>319,00</b>



**Mobiele olieverdeelnunit voor 60/200 liter vaten**

- Geschikt voor: niet-corrosieve oliën en vloeistoffen
- Digitaal pistool of preselect digitaal pistool - het pistool stopt automatisch zodra de vooraf ingestelde hoeveelheid is geleverd
- Lage-middelmatige viscositeit olie R3:1 of middelmatige-hoge viscositeit olie R5:1
- Pneumatische oliepomp
- Stevige trolley met twee vaste wielen en twee zwenkwielen
- 2" adapter voor vaten, in hoogte verstelbaar
- 4 meter afgifteslang



**60 L**



**200 L**

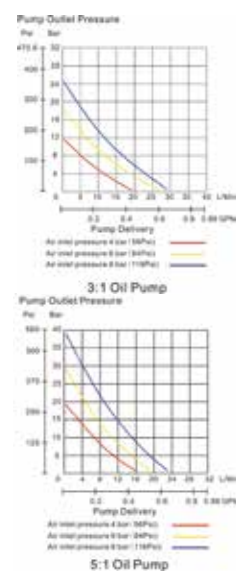

Order nr.		724563004 ●	724563049 ●	724563001 ●	724563047 ●	724563005 ●	724563050 ●	724563002 ●	724563048 ●
Orig. nr.		OP603	OP603PRES	OP605	OP605PRES	OP2003	OP2003PRES	OP2005	OP2005PRES
Voor vaten	l	20-60	20-60	20-60	20-60	180-200	180-200	180-200	180-200
Drukverhouding		3:1	3:1	5:1	5:1	3:1	3:1	5:1	5:1
Lengte afgifteslang	m	4	4	4	4	4	4	4	4
Maximum densiteit olie	SAE	250	250	250	250	180	180	240	240
Vermogen olieafgifte	l/min	12-18	12-18	12-18	12-18	1 - 28	1 - 28	1 - 17	1 - 17
Type pistool		Manueel	Preselect	Manueel	Preselect	Manueel	Preselect	Manueel	Preselect
Gewicht	kg	18,20	18,20	18,20	18,20	25,60	25,60	25,60	25,60
<b>Prijs</b>	<b>€</b>	<b>435,00</b>	<b>529,00</b>	<b>429,00</b>	<b>529,00</b>	<b>505,00</b>	<b>605,00</b>	<b>505,00</b>	<b>609,00</b>

**Mobiele vetverdeelnunit 60 / 200 liter vaten**

- Geschikt voor vaten van 60 of 200 liter en vet met gemiddelde hoge viscositeit
- Met pneumatische vetpomp
- Robuuste trolley op 2 vaste wielen en 2 zwenkwielen
- Vatdeksel en volgplaat
- 4 meter vetslang
- Vetpistool en Zaansluiting

Order nr.		1 724563003 ●	2 724563006 ●
Orig. nr.		VP60	VP200
Drukverhouding		50:1	50:1
Voor vaten	l	20-60	180-200
Voor vat met diameter	mm	335-360	540-580
Diameter deksel vat	mm	385	600
Diameter volgplaat	mm	370	585
Lengte afgifteslang	m	4	4
Vermogen	g/min	600/800	600-800
Lengte aanzuigbuis	mm	480	940
Perslucht	bar	6-8	6-8
Persluchtaansluiting (snelkoppeling)	inch	1/4	1/4
Vetuitgang	BSP	12"	12"
Gewicht	kg	20,80	28,00
<b>Prijs</b>	<b>€</b>	<b>489,00</b>	<b>659,00</b>



**60 L**



**200 L**

### Mobiele smeerunit olie 180-220 kg

- Geschikt voor vaten van 180-220 kg en lage-middelmatige viscositeit olie
- Pneumatische oliepomp R 3:1 of R 5:1
- De industriële luchtzuigerpomp met NBR afdichtingen heeft een 940 mm aanzuigbuis.
- Trommelring meegeleverd
- De 2 trolley's zijn zeer eenvoudig te hanteren en zijn voorzien van een ophanghaak voor accessoires aan de zijkant
- Model RA.35199 en RA37099 voorzien van een wiel met rem

### Aluminium oliepijstool

- Met digitale teller - RA.37758
- Onmiddellijke weergave van het debiet
- Terugzetten naar 0
- Verschillende meeteenheden beschikbaar
- Kwaliteitsteller voor hoge precisie, speciaal ontworpen voor het verspreiden van oliën
- Pistool uitgerust met filter, flexibel uiteinde en halfautomatische anti-duppel sproeikop ø 16 mm



Wiel met rem

		1	2	3	4
		<b>R 3:1</b>	<b>R 5:1</b>	<b>R 3:1</b>	<b>R 5:1</b>
<b>Order nr.</b>		<b>756210991</b> ●	<b>756211058</b> ●	<b>756210979</b> ●	<b>756211052</b> ●
Orig. nr.		RA.35220	RA.37200	RA.35199	RA.37099
Voor vaten	kg	180 - 220	180-220	180-220	180 - 220
Drukverhouding		3:1	5:1	3:1	5:1
Lengte afgifteslang	m	4	4	2	2
Lengte oprolslang	m			10	10
Viscositeit olie		Laag-middelmatig	Middelmatig-hoog	Laag-middelmatig	Middelmatig-hoog
Maximum dichtheid olie	SAE	130	240	130	240
Vermogen olieafgifte	l/min	14		14	
Gewicht	kg	33,30	34,10	56,10	56,20
Afmetingen (l x b x h)	mm	670 x 770 x 1.325	770 x 630 x 1.395	900 x 700 x 1.285	900 x 770 x 1.345
<b>Prijs</b>	€	<b>805,00</b>	<b>859,00</b>	<b>1.219,00</b>	<b>1.279,00</b>

**Méer pompunits?  
Surf snel naar**

[www.vynckier.biz/nl/smeergereedschap-6/smeergereedschap-olie](http://www.vynckier.biz/nl/smeergereedschap-6/smeergereedschap-olie)





## Mobiele smeereinheid vet 12-30 kg / 50-60 kg

- Geschikt voor: vaten van 12 tot 30 kg en vet met gemiddelde-hoge viscositeit
- Pneumatische vetpomp: hoog debiet van industriële kwaliteit met aluminium motorbehuizing en 480 / 740 mm koolstofstalen plunjer en polyurethaan afdichtingen.
- Trolley met vatbevestiging, eenvoudig te bedienen, gegalvaniseerd, voorzien van een ophanghaak voor accessoires 4 meter 1/4" slang en vatdeksel-slang koppeling
- Vetpistool: geleverd met een 400 mm flexibele rubberen koppeling, een speciale 4 bekken smeernippel
- De volgplaat laat de extractie toe van al het vet dat in het vat aanwezig is (het blijft niet aan de wanden plakken) voor dichte vetten



Order nr.		756211462 ●	756211465 ●	756211472 ●
Orig. nr.		RA.64033	RA.64035	RA.64041
Voor vaten	kg	12 - 30	12 - 30	50 - 60
Voor vat met diameter	mm	260 - 300	300 - 350	370 - 420
Diameter deksel vat	mm	310	350	370 - 420
Diameter volgplaat	mm	255 - 300	300 - 330	360 - 400
Lengte afgifteslang	m	4	4	4
Drukverhouding		50:1	50:1	50:1
Vermogen	g/min	1500	1500	1500
Lengte aanzuigbuis	mm	480	480	740
Persluchtaansluiting (snelkoppeling)	inch	F 1/4 G	F 1/4 G	F 1/4 G
Vetuitgang	BSP	F 3/8 G	F 3/8 G	F 3/8 G
Werkdruk	bar	6 - 8	6 - 8	6 - 8
Luchtverbruik	l/min	330	330	330
Gewicht	kg	17,00	17,50	22,00
Afmetingen (l x b x h)	mm	440 x 395 x 995	440 x 395 x 995	440 x 395 x 1060
<b>Prijs</b>	<b>€</b>	<b>515,00</b>	<b>519,00</b>	<b>545,00</b>



## Volgplaat voor pneumatische vetpompen.

- Buis diameter 30 mm
- Doorsnede op maat van uw drum diameter



## Deksel voor pneumatische vetpompen

- Buis diameter 30 mm
- Doorsnede op maat van uw drum diameter

Order nr.	Orig. nr.	Drum doorsnede int mm	Prijs €	Order nr.	Orig. nr.	Drum doorsnede ext mm	Prijs €
724563029 ●	DRUMFP310	260 - 300	36,90	724563017 ●	DRUMCO310	260 - 300	44,90
724563031 ●	DRUMFP385	335 - 360	41,90	724563018 ●	DRUMCO350	300 - 330	49,50
724563032 ●	DRUMFP420	360 - 400	45,90	891600408 ●	DRUMCO385	335 - 360	55,90
724563033 ●	DRUMFP600	540 - 580	59,90	724563019 ●	DRUMCO420	360 - 400	60,50
				891600409 ●	DRUMCO600	540 - 580	64,50

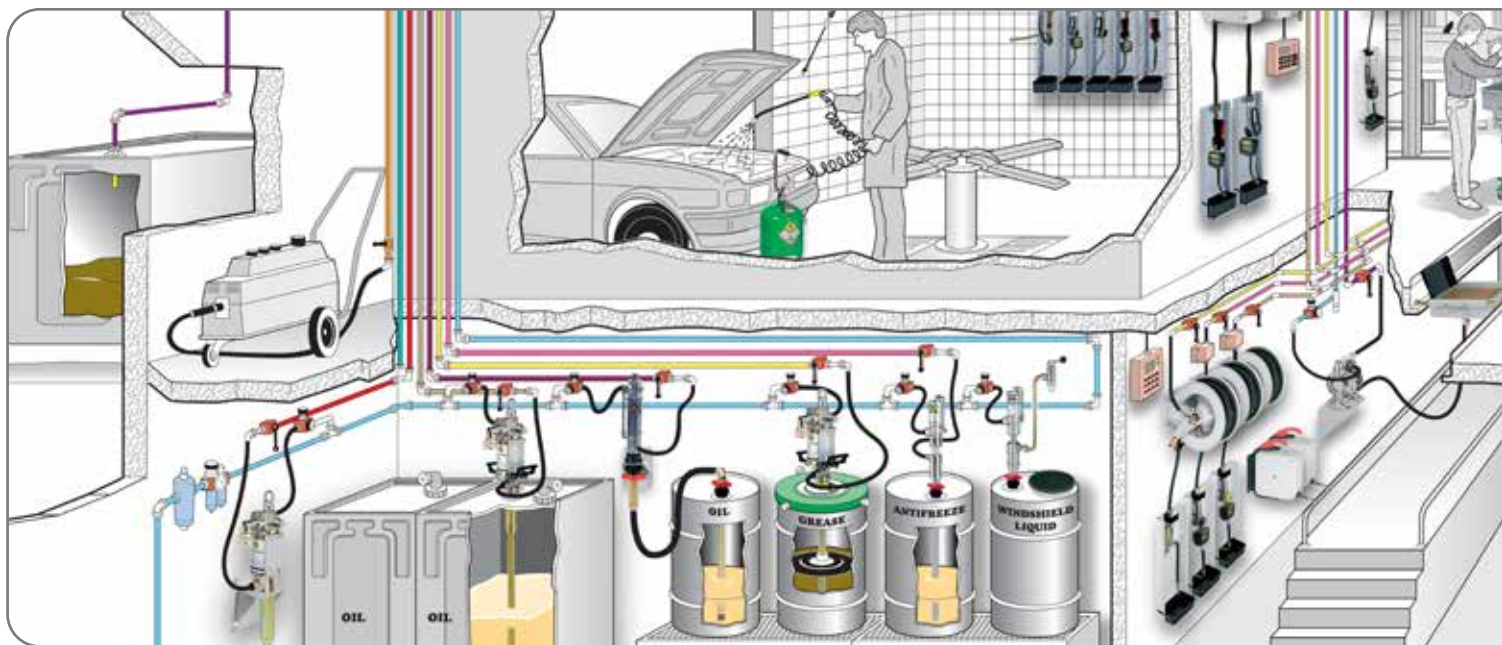

## Pneumatische vetpomp R50:1/65:1 voor vaten 16-20-30-50-60-180-220 kg

- Geschikt voor Vaste of mobiele installatie
- Verspreiding op korte, gemiddelde of lange afstand
- Voor vaste en mobiele installatie
- Industriële kwaliteit hogedrukpomp met pneumatische piston.
- Aluminium motorbehuizing
- Lengte aanzuigbuis 410-480-740 of 940mm afhankelijk van de grootte vetketel
- Polyurethaan afdichtingen

### ACCESSOIRES

- Vetpistool - verschillende types beschikbaar (RA.668xx)
- Schroefdraadaansluiting M 1/4" x M 3/8" (RA.66892)
- Verdeelslang 1 m - 20 bar (RA.993.201)
- Verdeelslang 2 m - 20 bar (RA.993.202)
- Verdeelslang 4 m - 400 bar (RA.993.504)
- Verdeelslang 12 m - 400 bar (RA.993.512)

Order nr.		756211443 ●	756211445 ●	756211446 ●	756211450 ●	756211447 ●	756211451 ●
Orig. nr.		RA62041	RA62048	RA62074	RA63074	RA62095	RA63095
Voor vaten	l	16-20	20-30	50-60	50-60	180-220	180-220
Drukverhouding		50:1	50:1	50:1	65:1	50:1	65:1
Vermogen	g/min	1.500	1.500	1.500	1.900	1.500	1.900
Diameter aanzuigbuis	mm	30	30	30	30	30	30
Lengte aanzuigbuis	mm	410	480	740	740	940	940
Perslucht	bar	6-8	6-8	6-8	6-8	6-8	6-8
Persluchtaansluiting (snell koppeling)	inch	F 1/4 G	F 1/4 G	F 1/4 G	F 1/4 G	F 1/4 G	F 1/4 G
Vetuitgang	BSP	F 3/8 G	F 3/8 G	F 3/8 G	F 3/8 G	F 3/8 G	F 3/8 G
Gewicht	kg	4,60	4,80	6,10	7,40	6,70	8,20
Afmetingen (l x b x h)	mm	30 x 30 x 675	30 x 30 x 745	30 x 30 x 1.005	30 x 30 x 1.075	30 x 30 x 1.205	30 x 30 x 1.275
<b>Prijs</b>	€	<b>275,00</b>	<b>285,00</b>	<b>299,00</b>	<b>405,00</b>	<b>315,00</b>	<b>425,00</b>

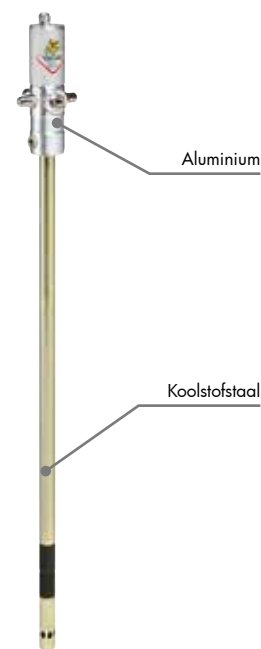

### OLIEPISTOOL

- Aluminium
- Flexibel uiteinde
- Halfautomatische anti-druppel sproeikop ø 16 mm

Order nr		756211173 ●
Orig nr		RA38022
Inlaat	"	1/2 (F)
Prijs	€	70,50

### OLIEPISTOOL MET DIGITALE TELLER

- Uit aluminium
- Flexibel uiteinde
- Halfautomatische anti-druppel sproeikop ø 16 mm

Order nr		756211106 ●
Orig nr		RA37758
Inlaat	"	1/2 (F)
Prijs	€	235,00

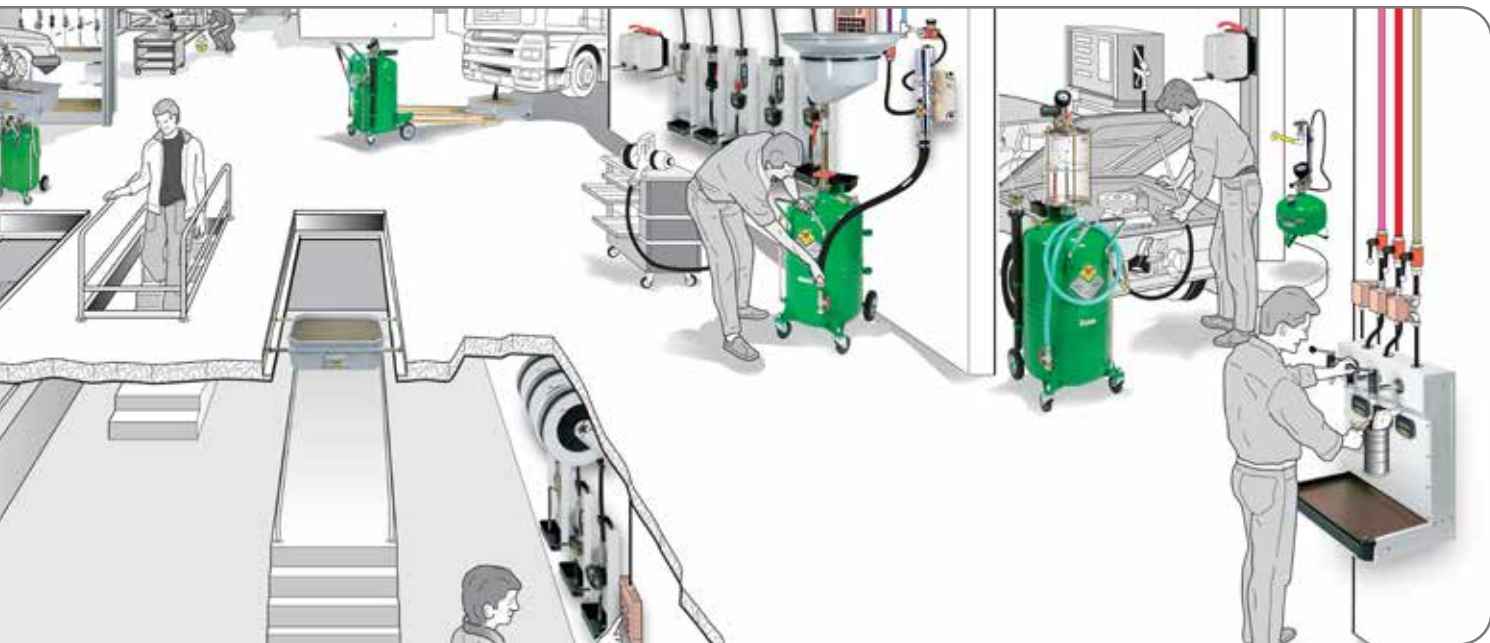

## Pneumatische oliepomp R3:1 / 5:1 voor vaten 50-60-180-220kg en IBC

- Geschikt voor lage, middelhoge en hoge viscositeit olie
- Spreiding op middelgrote afstand.
- Vaste of mobiele installatie
- Pneumatische industriële zuigerpomp met NBR-afdichtingen
- Lengte aanzuigbuis 740-940-1250mm
- Trommelring meegeleverd

## Pneumatische oliepomp R3:1 / 5:1 voor distributie zonder aanzuigbuis

- Geschikt voor lage, middelhoge of hoge viscositeit olie
- Antivriesvloeistof
- Spreiding op middelgrote afstand
- Vaste of mobiele installatie
- Pneumatische industriële zuigerpomp met NBR-afdichtingen
- Verschillende uitbreidingen beschikbaar voor maatwerk
- Ideaal voor een gecentraliseerde distributie-installatie
- Trommelring meegeleverd

### ACCESSOIRES

- Plunjerklep met luchtaanzuigsluiter (RA.38090)
- Bodemfilterklep van de plunjer (RA.10/20)

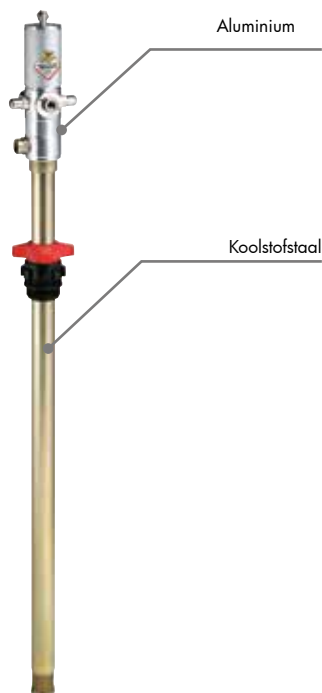

### ACCESSOIRES

- Vergrendelring  $\varnothing$  42 mm (RA.38042)
- Wandbevestigingsbeugel  $\varnothing$  42 mm (RA.38043)
- Aanzuigbuis lengte 460 mm (RA.10/21)
- Aanzuigbuis lengte 660 mm (RA.10/22)
- Aanzuigbuis lengte 960 mm (RA.10/23)
- Aanzuigbuis lengte 1260 mm (RA.10/24)
- Aanzuigbuis lengte 1460 mm (RA.10/25)

Order nr.		756210974	756211035	756210976	756211037	756210972	756211033
Orig. nr.		RA.35176	RA.36076	RA.35196	RA.36096	RA.35163	RA.36063
Voor vaten	l	50-60	50-60	180-220	180-220	IBC	IBC
Drukverhouding	b	3:1	5:1	3:1	5:1	3:1	5:1
Vermogen olieafgifte	l/min	14	18	14	18	14	18
Lengte aanzuigbuis	mm	740	740	940	940	1.250	1.250
Diameter aanzuigbuis	mm	42	42	42	42	42	42
Werkdruk	bar	6-8	6-8	6-8	6-8	6-8	6-8
Luchtverbruik	l/min	330	350	330	350	330	350
Gewicht	kg	5,80	6,20	6,50	6,80	6,80	7,20
Afmetingen (l x b x h)	mm	1.025 x 42 x 42	1.085 x 42 x 42	940x 940 x 327	1.285 x 42 x 42	1.335 x 42 x 42	1.595 x 42 x 42
Prijs	€	289,00	349,00	299,00	359,00	305,00	365,00

Order nr.		756210971	756211032
Orig. nr.		RA.35161	RA.36061
Drukverhouding	b	3:1	5:1
Maxim druk olie	bar	6-8	6-8
Vermogen olieafgifte	l/min	14	18
Luchtverbruik	l/min	330	350
Gewicht	kg	5,00	5,20
Afmetingen (l x b x h)	mm	22 x 22 x 33	270 x 270 x 387
Prijs	€	309,00	369,00



**Manuele olievulpomp met remmen en ATF transmissie vulsets**

- Renvloeistof vullen en ontluchten
- Oliën zoals transmissie olie, motorolie, hydraulische olie, etc.
- Manueel OUT via handpomp

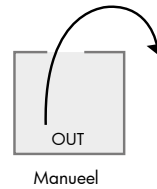

<b>Order nr.</b>		<b>724561014</b> ●
Orig. nr.		ODA03
Capaciteit	l	3
Gewicht	kg	1,75
Afmetingen (l x b x h)	mm	180x180x300
<b>Prijs</b>	€	<b>109,00</b>



**Vloeistofpompen voor manueel aanzuigen en afpompen**

- Manueel IN en OUT via handpomp
- Oliën zoals transmissieolie, motorolie, minerale olie, remvloeistof, hydraulische olie, etc. wisselen
- Geschikt voor water, adblue, ammoniak, zepen, detergents
- Geschikt voor oliewissel bij voertuigen
- Met 3 flexibele aanzuigslangen 1 meter
- Met overloopbescherming

<b>Order nr.</b>		<b>724561038</b> ●	<b>724561039</b> ●
Orig. nr.		IOM06	IOM10
Capaciteit	l	6	10,5
Diameter slang	mm	9,8 / 6,7 / 5,8	9,8 / 6,7 / 5,8
Gewicht	kg	3,30	3,63
Afmetingen (l x b x h)	mm	185x185x660	215x215x585
<b>Prijs</b>	€	<b>135,00</b>	<b>175,00</b>

**Accessoires :**



**Set van 4 aanzuigslangen voor de pompen IOM, IOP, ODMP**

- Het afzuigen van oliën en smeermiddelen zoals motorolie, minerale olie, remvloeistof, hydraulische olie, etc.
- Water, adblue, ammoniak, zepen, detergents
- Voor oliewissel bij voertuigen en industriële machines

<b>Order nr.</b>		<b>724561019</b> ●
Orig. nr.		AZSLKIT4
Lengte	mm	1000
<b>Prijs</b>	€	<b>42,50</b>



**Set 8 ATF adapters, voor pompen type ODA, IOM, IOP**

- 8 voor transmissie olie voor automatische transmissies
- Met dit accessoire volbrengt u met uw manuele of pneumatische pomp een snelle en efficiënte oliewissel

<b>Order nr.</b>		<b>724561035</b> ●
Orig. nr.		AFTKIT8
<b>Prijs</b>	€	<b>30,90</b>

### Vloeistofpomp met pneumatisch aanzuigen en afpompen

- Met schakelknop voor het snel wisselen van pomprichting
- Remvloeistof wisselen en ontluchten
- Oliën zoals transmissieolie, motorolie, hydraulische olie, etc
- Geschikt voor oliewissels
- Pneumatisch IN en OUT via perslucht
- Remmen vulset meegeleverd

<b>Order nr.</b>		<b>724561037</b> ●
Orig. nr.		IOP03
Capaciteit	l	3
Diameter slang	mm	9,8 / 6,7 / 5,8
Gewicht	kg	1,77
Afmetingen (l x b x h)	mm	194x194x401
<b>Prijs</b>	€	<b>139,00</b>

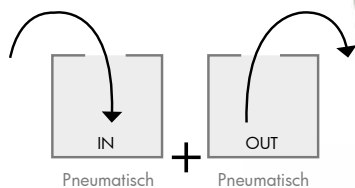

Vloeistofpomp met remmen vulset



1



2



Duurzame polyethyleen

### Manuele/pneumatische vloeistofpompen voor aanzuigen

- Pneumatisch en manueel IN
- Het afzuigen van oliën en smeermiddelen zoals motorolie, minerale olie, remvloeistof, hydraulische olie, etc.
- Geschikt voor water, adblue, ammoniak, zepen, detergents
- Geschikt voor oliewissel bij voertuigen
- Met 3 flexibele aanzuigslangen 1 meter
- Met overloopbescherming

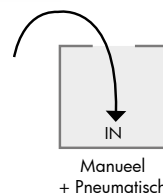

<b>Order nr.</b>		<b>724561010</b> ●
Orig. nr.		ODMP06
Capaciteit	l	6
Diameter slang	mm	9,8 / 6,7 / 5,8
Werkdruk	bar	6,2
Aansluiting	inch	1/4 NPT
Gewicht	kg	2,92
Afmetingen (l x b x h)	mm	185x185x660
<b>Prijs</b>	€	<b>98,50</b>

1

<b>Order nr.</b>		<b>724561011</b> ●
Orig. nr.		ODMP10
Capaciteit	l	10,5
Diameter slang	mm	9,8 / 6,7 / 5,8
Werkdruk	bar	6,2
Aansluiting	inch	1/4 NPT
Gewicht	kg	3,35
Afmetingen (l x b x h)	mm	220x220x590
<b>Prijs</b>	€	<b>125,00</b>

2

<b>Order nr.</b>		<b>724561012</b> ●
Orig. nr.		ODMP18
Capaciteit	l	18
Diameter slang	mm	9,8 / 6,7 / 5,8
Werkdruk	bar	6,2
Aansluiting	inch	1/4 NPT
Gewicht	kg	5,50
Afmetingen (l x b x h)	mm	348x348x694
<b>Prijs</b>	€	<b>185,00</b>

3

### Set vloeistofpompen 350 ml, met wandpaneel

- 1 pomp voor vullen, met reservoir
- 1 pomp voor zuigen, met reservoir
- 1 pomp in/uit
- Geschikt courante vloeistoffen in de garagereld

<b>Order nr.</b>		<b>724561033</b> ●
Orig. nr.		VPPS03
Capaciteit	l	350
Gewicht	kg	2,90
<b>Prijs</b>	€	<b>119,00</b>





**Waterpomp benzine 1,5" - 10.000 L/u**

- 1,5" ingang en uitgang, geleverd met aansluitset
- Debiet: 10 m<sup>3</sup>/h (10.000 L/u.)
- Geschikt voor zuiver water zonder vervuilingen
- Krachtige 2 pk 4-takt benzinemotor 79 cc
- Zelfaanzuigende pomp

<b>Order nr.</b>		<b>724562265</b>
Orig. nr.		WP1000
Brandstoftype		Benzine
Motor		2 pk
Cilinderinhoud	cc	79
Diameter ingang	inch	1,5
Diameter uitgang	inch	1,5
<b>Prijs</b>	<b>€</b>	<b>125,00</b>



**Waterpomp benzine 3" - 48.000 L/u**

- 3" ingang en uitgang, geleverd met aansluitset
- Debiet: 48 m<sup>3</sup>/h (48.000 L/u.)
- Geschikt voor zuiver water zonder vervuilingen
- Gesloten stalen draagconstructie met trillingsdempers, biedt perfecte bescherming op bijvoorbeeld bouwerven
- Krachtige 7 pk 4-takt benzinemotor 212 cc
- Zelfaanzuigende pomp

<b>Order nr.</b>		<b>724562267</b>
Orig. nr.		WP4800
Brandstoftype		Benzine
Motor		7 pk
Cilinderinhoud	cc	212
Diameter ingang	inch	3
Diameter uitgang	inch	3
<b>Prijs</b>	<b>€</b>	<b>185,00</b>



**Waterpomp benzine 4" - 86.000 L/u**

- 4" (100 mm) ingang en uitgang
- Debiet: 86 m<sup>3</sup>/h (86.000 L/u.)
- Geschikt voor zuiver water zonder vervuilingen
- Krachtige 9 pk 4-takt benzinemotor 270 cc
- Grote 6 liter brandstoftank
- Zelfaanzuigende pomp

<b>Order nr.</b>		<b>724562275</b>
Orig. nr.		WP8600
Brandstoftype		Benzine
Motor		9 pk
Cilinderinhoud	cc	270
Diameter ingang	inch	4
Diameter uitgang	inch	4
<b>Prijs</b>	<b>€</b>	<b>299,00</b>





### Hogedruk waterpomp benzine 2" - 18.000 L/u

- **Pomp hoge opvoerhoogte tot 75 meter**, geschikt voor inbouwputten, bij graafwerken, rioleringswerken
- Ook geschikt voor het aansluiten van lang afvoerslangen
- Debiet: 18 m<sup>3</sup>/h (18.000 L/u.)
- Geschikt voor zuiver water zonder vervuilingen
- Krachtige 7 pk 4-takt benzinemotor 212 cc
- Zelfaanzuigende pomp

<b>Order nr.</b>		<b>724562266</b> ●
Orig. nr.		WP1800P
Brandstoftype		Benzine
Motor		7 pk
Cilinderinhoud	cc	212
Diameter ingang	inch	2
Diameter uitgang	inch	2
<b>Prijs</b>	<b>€</b>	<b>229,00</b>



### Vuilwaterpomp benzine 3" - 50.000 L/u

- Krachtige waterpomp, geschikt voor **vervuild en onzuiver water** zoals bij rioleringswerken, of drainage irrigatie
- Verpompt kleine zanddeeltjes tot 5 mm
- Debiet: 50 m<sup>3</sup>/u (50.000 L/u.)
- Dikwandige en versterkte pompbehuizing
- Krachtige 7 pk 4-takt benzinemotor 212 cc
- Zelfaanzuigende pomp

<b>Order nr.</b>		<b>724562276</b> ●
Orig. nr.		WP5000SL
Brandstoftype		Benzine
Motor		7 pk
Cilinderinhoud	cc	212
Diameter ingang	inch	3
Diameter uitgang	inch	3
<b>Prijs</b>	<b>€</b>	<b>269,00</b>



### Chemische pomp benzine 3" - 49.000 L/u

- Geschikt voor **zeewater, meststoffen, ammoniak**, zuren, sulfaten, chloor, landbouwchemie, bluswater, water vervuild met oliën, enz
- Debiet: 49 m<sup>3</sup>/u (49.000 L/u.)
- Dikwandige en versterkte pompbehuizing
- Krachtige 7 pk 4-takt benzinemotor 212 cc
- Zelfaanzuigende pomp

<b>Order nr.</b>		<b>724562277</b> ●
Orig. nr.		WP4900CH
Brandstoftype		Benzine
Motor		7 pk
Cilinderinhoud	cc	212
Diameter ingang	inch	3
Diameter uitgang	inch	3
<b>Prijs</b>	<b>€</b>	<b>249,00</b>



**Manuele AdBlue pomp**

- Geschikt voor AdBlue, detergents, zeep, antivries.
- Niet geschikt voor brandstof en oplosmiddelverduunners
- Met zuigbuis voor gebruik met 50 en 205 lt vaten
- 2m flexibele afvoerslang

Order nr	724574590 ●
Orig nr	PAD100M
Gewicht	kg 13,00
Afmetingen (l x b x h)	mm 800 x 480 x 42
Prijs	€ 21,50



**Elektrische AdBlue transferpomp 12V**

- Geschikt voor vaten van 205 lt. en IBC tank
- Aanzuigslang 960-1200mm
- Debiet 19 l/min

Order nr	724574591 ●
Orig nr	PAD12VTRA
Gewicht	kg 12,00
Afmetingen (l x b x h)	mm 1150 x 380 x 340
Prijs	€ 84,90



12 OF 24 V

**AdBlue membraanpomp**

- Geschikt voor Adblue en water
- Pomp met zelfaanzuiging
- De drukschakelaar start en stopt de pomp automatisch wanneer het pistool wordt geopend of gesloten
- Vast of mobiel gebruik, gemakkelijk verplaatsbaar
- IP54 beschermingsgraad

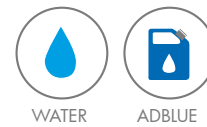

WATER

ADBLUE



230 V

Order nr.		724574220 ●	724574221 ●	724574222 ●
Orig. nr.		POAD12	POAD24	POAD230
Spanning	V	12	24	230
Debiet	l / min	30 - 35	30 - 35	30 - 35
Prijs	€	255,00	255,00	235,00

12 OF 24 V



**AdBlue pompset met aan- & afvoerslang met manueel pistool**

- Geschikt voor professioneel gebruik.
- Aansluiting 3/4"
- Debiet 32 l/min
- Set 1,2 en 3 met digitale teller

230 V



**Wordt geleverd met:**

- AdBlue membraanpomp
- Manueel pistool AdBlue PIAD34MWHI
- Aanzuigslang 2m
- Afgifteslang 4m

Order nr		1	2	3	4
Orig nr		724574280 ●	724574281 ●	724574282 ●	724574592 ●
Prijs	€	POAD12 SETM 469,00	POAD24 SETM 469,00	POAD230 SETM 465,00	PAD12VKIT 209,00

### AdBlue pompset 12V / 230V met slangen in/out voor IBC tanks 1000L met manueel pistool 3/4"

- AdBlue pompset 12V of 230V met aan- & afvoerslang met automatisch pistool 3/4" voor IBC tanks
- Montageplaat om de pomp en het pistool te bevestigen aan het stalen frame van de IBC
- Geschikt voor AdBlue, ammoniak en diverse vloeibare meststoffen
- AdBlue membraanpomp
- De drukschakelaar start en stopt de pomp automatisch wanneer het pistool wordt geopend of gesloten
- De pomp heeft een debiet van 32l/min
- Aanzuigslang lengte 0,5 meter
- Flexibele AdBlue slang uit EPDM lengte 4 meter



Order nr		724574595 ●	724574596 ●
Orig nr		PAD12VIBC	PAD230VIBC
Voltage	V	12	230
Debiet	l/min	32	32
Gewicht	kg	12,00	11,50
Afmetingen (l x b x h)		420 x 360 x 330	420 x 360 x 330
Prijs	€	345,00	279,00

### AdBlue pompset 12V / 230V met slangen in/out voor vaten 205L met automatisch pistool 3/4"

- AdBlue pompset 12V / 230V met aan- & afvoerslang met automatisch pistool 3/4" voor gebruik op 205 Lt. vaten.
- Geleverd met RVS montageplaat om de pomp te bevestigen bovenop het vat. Met aansluiting voor montage van de aanzuigslang op het vat.
- Geschikt voor AdBlue, ammoniak en diverse vloeibare meststoffen
- AdBlue membraanpomp
- De drukschakelaar start en stopt de pomp automatisch wanneer het pistool wordt geopend of gesloten
- De pomp heeft een debiet van 32l/min
- Aanzuigslang lengte 0,5 meter
- Flexibele AdBlue slang uit EPDM lengte 4 meter
- Leverbaar in 12V en 230V



Order nr		724574593 ●	724574594 ●
Orig nr		PAD12V	PAD230V
Voltage	V	12	230
Debiet	l/min	32	32
Gewicht	kg	12,00	12,00
Afmetingen (l x b x h)		630 x 250 x 320	630 x 250 x 320
Prijs	€	345,00	279,00

**Draagbare diesel transferpomp  
12V - 24V - 230V  
Debiet 40, 50 of 60 liter**

**VOORDELEN**

- Gemakkelijk te gebruiken en te verplaatsen
- Pomp met bybass en zelfaanzuiging
- Tot 5 meter aanzuighoogte



	1	2	3	4	5
Order nr.	724574224 ●	724574223 ●	724574225 ●	724574584 ●	724574226 ●
Orig. nr.	POD4012	POD4024	POD40230	PD5012V	POD60230
Debiet l / min	40	40	40	50	60
Vermogen W	150	150	375	180	550
Voltage V	12	24	230	12	230
Prijs €	72,50	72,50	115,00	63,50	135,00

**Elektrische diesel transferpomp 12V**

- Geschikt voor vaten van 205 lt. en IBC tank
- Aanzuigslang 960-1200mm
- Debiet 19 l/min



Order nr	724574583 ●
Orig nr	PDV12V205IBC
Debiet	19 l/min
Gewicht	12,00 kg
Afmetingen (l x b x h)	115 x 38 x 34 mm
Prijs	€ 84,90



**Set dieseltransferpomp met slangen en manueel pistool  
12V - 24V - 230V**

- Met aanzuigslang L. 2m en afvoerslang L. 2m
- Met handige handgreep
- Geschikt voor diesel & kerosine

Order nr.	Orig. nr.	Spanning V	Vermogen m	Debiet l / min	Prijs €
724574296 ●	POD4012SETM	12	150	40	199,00
724574295 ●	POD4024SETM	24	150	40	195,00
724574585 ●	PD40230VKIT	230	375	40	105,00

### Diesel transferpomp 230V met meter en hoog debietpomp

- Geleverd met aanzuigslang L. 1,5m en afvoerslang L. 4m
- IP54
- Zelfaanzuigende pomp met bypass

Met analoge teller en manueel pistool



DIESEL



#### GELEVERD MET

- Muurstation in plaatstaal
- Aanzuigslang 1,5 meter
- Afgifteslang 4 meter
- Pistoolhouder
- Manueel pistool

<b>Order nr.</b>		<b>724574333</b> ●
Orig. nr.		POT22060F
Spanning	V	230
Vermogen	W	550
Debiet	l / min	60
<b>Prijs</b>	<b>€</b>	<b>255,00</b>

Met analoge teller, filter en automatisch pistool



DIESEL



#### GELEVERD MET

- Muurstation in plaatstaal
- Aanzuigslang 1,5 meter
- Afgifteslang 4 meter
- Pistoolhouder
- Automatisch pistool

<b>Order nr.</b>		<b>724574334</b> ●
Orig. nr.		POT22060A
Spanning	V	230
Vermogen	W	550
Debiet	l / min	60
<b>Prijs</b>	<b>€</b>	<b>379,00</b>

Met digitale teller, filter en automatisch pistool



DIESEL



#### GELEVERD MET

- Dieselfilter met houder
- Muurstation in plaatstaal
- Aanzuigslang 1,5 meter
- Afgifteslang 4 meter
- Pistoolhouder
- Automatisch pistool

<b>Order nr.</b>		<b>724574342</b> ●
Orig. nr.		POT22060DF
Spanning	V	230
Vermogen	W	550
Debiet	l / min	60
<b>Prijs</b>	<b>€</b>	<b>369,00</b>

**Manueel vulpistool diesel**

- Capaciteit 60 l/min
- Ingang 3/4"
- Vervaardigd uit aluminium.



Order nr		724574597 ●
Orig nr		PI3434M60
Ingang	"	3/4
Prijs	€	21,50

**Automatisch vulpistool diesel**

- Capaciteit 60 of 120 l/min
- Ingang 3/4" of 1"
- Vervaardigd uit aluminium met nylon housing.



Order nr		724574598 ●	724574599 ●
Orig nr		PIA34	PIA10
Ingang	"	3/4 - 1	3/4 - 1
Prijs	€	26,90	42,90

**Manueel vulpistool diesel met digitale meter**

- Capaciteit 60 l/min
- Ingang 3/4" of 1"
- Vervaardigd uit aluminium met nylon housing.



Order nr		724574600 ●	724574603 ●
Orig nr		PIA341060	PIA101060
Ingang	"	3/4 - 1	3/4 - 1
Prijs	€	45,50	44,90

**Automatisch vulpistool diesel met digitale meter**

- Capaciteit 60 of 120 l/min
- Ingang 3/4" of 1"
- Vervaardigd uit aluminium met nylon housing.



Order nr		724574604 ●	724574605 ●
Orig nr		PIA341060S	PIA101060S
Ingang	"	3/4 - 1	3/4 - 1
Prijs	€	90,90	90,90

**Manueel vulpistool voor AdBlue**

- In wit
- Capaciteit 60 l/min
- Ingang 3/4"
- Vervaardigd uit nylon met inox schenkruit.



Order nr		724574607 ●
Orig nr		PIAD34MWHI
Ingang	"	3/4
Prijs	€	19,50

**Manueel vulpistool voor AdBlue**

- In blauw
- Capaciteit 60 l/min
- Ingang 3/4"
- Vervaardigd uit nylon met inox schenkruit.



Order nr		724574606 ●
Orig nr		PIAD34MBL
Ingang	"	3/4
Prijs	€	13,90

**Manueel vulpistool voor AdBlue**

- In wit en blauw
- Capaciteit 60 l/min
- Ingang 3/4"
- Vervaardigd uit aluminium met inox schenkruit.
- Met blauw soft grip handvat



Order nr		724574608 ●
Orig nr		PIAD34MWB
Ingang	"	3/4
Prijs	€	24,90

**Automatisch vulpistool voor AdBlue**

- In blauw
- Capaciteit 60 l/min
- Ingang 3/4"
- Vervaardigd uit roestvrij staal met nylon housing



Order nr		724574609 ●
Orig nr		PIAD34AU
Ingang	"	3/4
Prijs	€	83,90

**Automatisch vulpistool voor AdBlue met debiet meter**

- In blauw
- Capaciteit 60 l/min
- Ingang 3/4"
- Vervaardigd uit roestvrij staal met nylon housing



Order nr		724574610 ●
Orig nr		PIAD34AUMBLU
Ingang	"	3/4
Prijs	€	155,00

**MW TOOLS stalen opvangbakken type LBS**

- Stalen opvangbak vervaardigd uit gegalvaniseerd plaatstaal, Met rooster en zonder voetjes.
- Geschikt voor stockage van kleine jerrycans, bidons en/of vaten.
- Deze opvangbak is geschikt voor alle vloeistoffen.
- De opvangcapaciteit is conform de Franse, Waalse, Vlaamse (Vlarem) en Nederlandse (PGS5) milieunormen



	1	2	3	4
<b>Order nr.</b>	<b>724576112</b>	<b>724576114</b>	<b>724576115</b>	<b>724576116</b>
Orig. nr.	LBS20R	LBS40R	LBS60R	LBS80R
Opvangcapaciteit	l 20	40	60	80
Gewicht	kg 8,40	15,30	23,00	28,00
Afmetingen (l x b x h)	mm 650 x 400 x 80	1.050 x 500 x 80	1.275 x 600 x 80	1.850 x 600 x 80
<b>Prijs</b>	<b>€ 259,00</b>	<b>345,00</b>	<b>385,00</b>	<b>499,00</b>

**MW TOOLS stalen opvangbakken type OPBS**

- Stalen opvangbak vervaardigd uit gegalvaniseerd plaatstaal, Met rooster en zonder voetjes.
- Geschikt voor stockage van kleine jerrycans, bidons en/of vaten.
- Met een uitneembaar rooster voor een eenvoudige reiniging van de opvangbak.
- Toelaatbaar gewicht 1000 kg/m2. Voorzien van voeten voor een makkelijk verplaatsen met heftruck of transpalletwagen.
- Deze opvangbak is geschikt voor alle vloeistoffen.
- De opvangcapaciteit is conform de Franse, Waalse, Vlaamse (Vlarem) en Nederlandse (PGS5) milieunormen.



	1	2	3	4
<b>Order nr.</b>	<b>724576100</b>	<b>724576101</b>	<b>724576102</b>	<b>724576105</b>
Orig. nr.	OPBS12	OPBS2	OPBS4	OVBSIBC1
Capaciteit	1 vat	2 vaten	4 vaten	1 IBC
Opvangcapaciteit	l 220	220	440	1.000
Gewicht	kg 35,00	45,00	65,00	92,00
Afmetingen (l x b x h)	mm 815 x 815 x 445	1.220 x 815 x 330	1.220 x 1.220 x 406	1.220 x 1.220 x 795
<b>Prijs</b>	<b>€ 385,00</b>	<b>425,00</b>	<b>575,00</b>	<b>1.115,00</b>

**MW TOOLS kunststof opvangbakken type LB**

- Kunststof opvangbak vervaardigd uit rotatiegegoten blauw PE.
- Geschikt voor algemene stockage van kleine jerrycans, bidons en/of vaten.
- Voorzien van een uitneembaar zwart PE rooster waar de vloeistof doorheen kan vloeien en een eenvoudige reiniging toelaat.
- Deze opvangbak is geschikt voor alle vloeistoffen en is eveneens bestand tegen alle chemicaliën.
- De opvangcapaciteit is conform de Franse, Waalse, Vlaamse (Vlarem) en Nederlandse (PGS5) milieunormen



	1	2	3	4	5
<b>Order nr.</b>	<b>910000102</b>	<b>910000104</b>	<b>910000106</b>	<b>724576585</b>	<b>910000110</b>
Orig. nr.	LB20M	LB30M	LB40M	LB70M	LB100M
Opvangcapaciteit	l 22	31	43	70	104
Gewicht	kg 3,50	4,50	7,00	9,50	14,00
Afmetingen (l x b x h)	mm 595 x 395 x 170	805 x 405 x 170	800 x 605 x 170	804 x 608 x 315	1.195 x 795 x 185
<b>Prijs</b>	<b>€ 115,00</b>	<b>129,00</b>	<b>155,00</b>	<b>239,00</b>	<b>285,00</b>

**MW TOOLS kunststof opvangbakken**

- Kunststof opvangbak vervaardigd uit rood HPDE.
- Geschikt voor algemene stockage van bidons, vaten en/of IBC tanks
- Voorzien van een uitneembaar zwart HDPE rooster waar de vloeistof doorheen kan vloeien.
- Deze opvangbak is geschikt voor alle vloeistoffen en is eveneens bestand tegen alle chemicaliën. Reiniging van bak is makkelijk dank zij het hoogwaardig HPDE – plastic.
- Voorzien van vorksleuven onderaan voor een makkelijke verplaatsing.
- De opvangcapaciteit is conform de Franse, Waalse, Vlaamse (Vlarem) en Nederlandse (PGS5) milieunormen.



**Kunststof opvangbak 1300 x 700 x 300mm – cap. 120 lt**

- De afmetingen zijn 1300x700x300mm
- De opvangcapaciteit is 120 lt en maximale belasting van 1000 kg.
- Geschikt voor algemene stockage van bidons en kleine vaten.

**60 L**

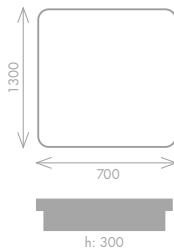

**Order nr.**  
Orig. nr.  
Gewicht  
Afmetingen (l x b x h)  
**Prijs**

kg  
mm  
€

**724574383** ●  
OPB2200  
19  
1.300 x 700 x 300  
**169,00**

**Kunststof opvangbak 1300 x 700 x 660mm – cap. 300 lt**

- De afmetingen zijn 1300 x 700 x 660mm
- De opvangcapaciteit is 300 lt en maximale belasting van 1000 kg.
- Geschikt voor 2 vaten van 200 lt.

**200 L**

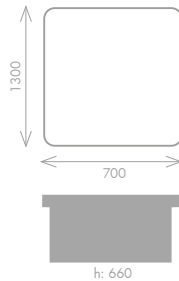

**Order nr.**  
Orig. nr.  
Gewicht  
Afmetingen (l x b x h)  
**Prijs**

kg  
mm  
€

**724574385** ●  
OPB2200H  
30  
1.300 x 700 x 660  
**349,00**

**Kunststof opvangbak 1300 x 1300 x 300mm - cap. 240 lt**

- De afmetingen zijn 1300 x 1300 x 300mm
- De opvangcapaciteit is 240 lt en maximale belasting van 1500 kg.
- Geschikt voor 4 vaten van 200 lt.

**60 L**

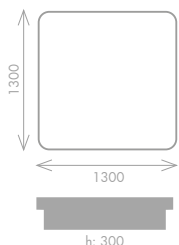

**Order nr.**  
Orig. nr.  
Gewicht  
Afmetingen (l x b x h)  
**Prijs**

kg  
mm  
€

**724574384** ●  
OPB4200  
36  
1.300 x 1.300 x 300  
**319,00**





## Kunststof opvangbak 1300 x 1300 x 600mm - cap. 600 lt

- De afmetingen zijn 1300 x 1300 x 600mm
- De opvangcapaciteit is 600 lt en maximale belasting van 1500 kg.
- Geschikt voor 4 vaten van 200 lt.

**2 X 200 L**

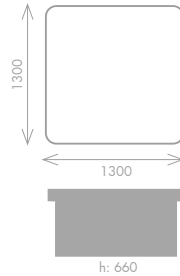

**Order nr.**  
Orig. nr.  
Gewicht  
Afmetingen (l x b x h)  
**Prijs**

kg  
mm  
€

**724574386** ●  
OPB4200H  
55  
1.300 x 1.300 x 660  
**579,00**

## Kunststof opvangbak 1680 x 1680 x 750mm - cap. 1200 lt

- De afmetingen zijn 1680 x 1680 x 750mm
- De opvangcapaciteit is 1200 lt en maximale belasting van 1500 kg.
- Geschikt voor 1 IBC van 1000 lt of 4 vaten van 200 lt

**IBC**

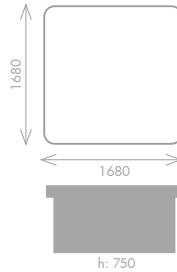

**Order nr.**  
Orig. nr.  
Gewicht  
Afmetingen (l x b x h)  
**Prijs**

kg  
mm  
€

**724574387** ●  
OPB1IBC  
80  
1.680 x 1.680 x 750  
**875,00**

## Kunststof opvangbak 2340 x 1300 x 750mm - cap. 1800 lt

- De afmetingen zijn 2340 x 1300 x 750mm
- De opvangcapaciteit is 1800 lt en maximale belasting van 3000 kg.
- Geschikt voor 2 IBC's van 1000 lt of 4 vaten van 200 lt

**IBC**

**200 L**

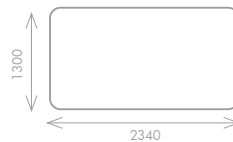

**Order nr.**  
Orig. nr.  
Gewicht  
Afmetingen (l x b x h)  
**Prijs**

kg  
mm  
€

**724574388** ●  
OPB2IBC  
110  
2.340 x 1.300 x 750  
**1.349,00**

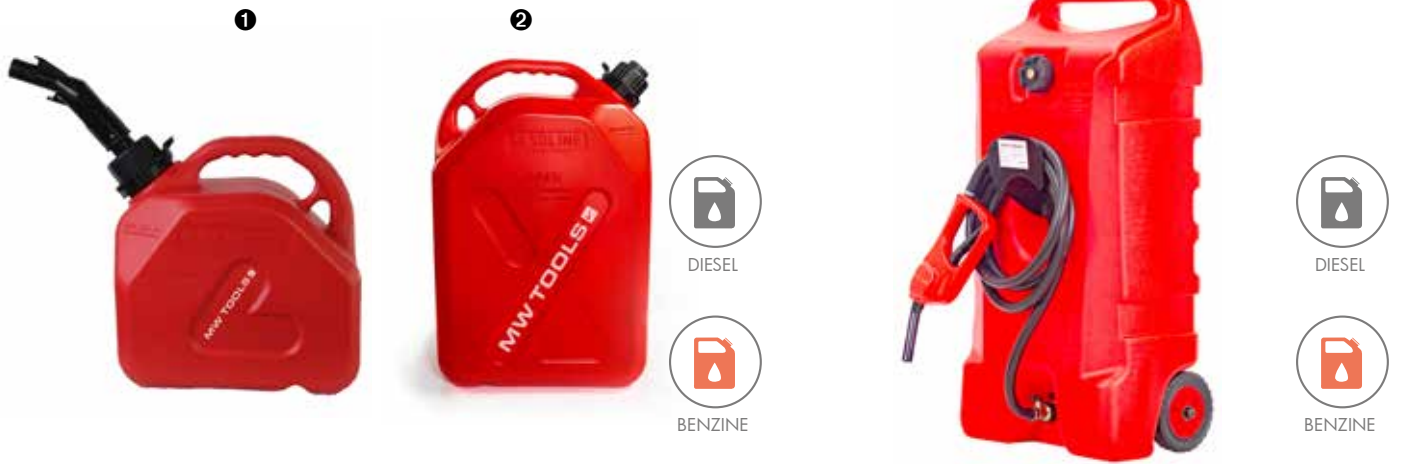

**Jerrycan voor brandstoffen 10 en 20 liter**

- Geschikt voor: benzine, diesel en oliën
- Veilige opslag en transport van brandstof

<b>Order nr.</b>		<b>724574494 ●</b>	<b>724574495 ●</b>
Orig. nr.		JERRYC10	JERRYC20
Capaciteit	l	10	20
Vloeistof		Benzine	Benzine
Gewicht	kg	1,53	3,90
Afmetingen (l x b x h)	mm	304x131x396	369x160x467
<b>Prijs</b>	€	<b>12,50</b>	<b>19,50</b>

**Caddy tank voor brandstof 53 liter**

- Geschikt voor benzine, diesel en oliën
- Manueel pistool met een slang van 3 meter
- Gemaakt van robuust, slagvast polyethyleen
- Gravitatieaafvoer

<b>Order nr.</b>		<b>724574493 ●</b>
Orig. nr.		TBC53M
Lengte slang	m	3
Vloeistof		Benzine
Capaciteit	l	53
Gewicht	kg	9,00
Afmetingen (l x b x h)	mm	844x415x283
<b>Prijs</b>	€	<b>135,00</b>



**Caddy tank voor diesel 75 liter**

- Geschikt voor diesel
- Manuele pomp
- Manueel pistool met 4 meter slangMaak van robuust, slagvast polyethyleen

<b>Order nr.</b>		<b>724574492 ●</b>
Orig. nr.		TBC75M
Lengte slang	m	4
Vloeistof		Diesel
Capaciteit	l	75
Gewicht	kg	11,80
Afmetingen (l x b x h)	mm	1.030 x 460 x 510
<b>Prijs</b>	€	<b>319,00</b>

**Caddy tank voor brandstof 75 liter**

- Geschikt voor benzine, diesel en oliën
- Manuele roterende pomp
- Manueel pistool met een slang van 4 meter
- Distinctieve groene kleur, om benzineopslag duidelijk te herkennen

<b>Order nr.</b>		<b>724574489 ●</b>
Orig. nr.		TB75M
Lengte slang	m	4
Vloeistof		Benzine
Capaciteit	l	110
Gewicht	kg	12,00
Afmetingen (l x b x h)	mm	1.030 x 460 x 510
<b>Prijs</b>	€	<b>359,00</b>



**Tank van 50 liter voor AdBlue en biodiesel**

**Tank van 100 liter voor AdBlue en biodiesel**

- Geschikt voor Adblue en biodiesel en diesel (B7 tot B70)
- 12V elektrische pomp met een debiet van 17l/min
- Handmatig pistool met een slang van 4 meter

- Geschikt voor Adblue en biodiesel en diesel (B7 tot B70)
- 12V elektrische pomp met een debiet van 17l/min
- Handmatig pistool met een slang van 4 meter

<b>Order nr.</b>	
Orig. nr.	
Capaciteit	l
Vloeistof	
Lengte slang	m
Gewicht	kg
Afmetingen (l x b x h)	mm
<b>Prijs</b>	<b>€</b>

<b>724574496</b>
TAD5012
50
AdBlue
4
11,00
560 x 370 x 440
<b>225,00</b>

<b>Order nr.</b>	
Orig. nr.	
Capaciteit	l
Vloeistof	
Lengte slang	m
Gewicht	kg
Afmetingen (l x b x h)	mm
<b>Prijs</b>	<b>€</b>

<b>724574497</b>
TAD10012
100
AdBlue
4
14,00
790 x 490 x 520
<b>349,00</b>



**Caddytank voor AdBlue en biodiesel 110 liter**

**Tank van 220 liter voor AdBlue en biodiesel**

- Geschikt voor Adblue en biodiesel en diesel (B7 tot B70)
- **PIUSI** manuele pomp met een debiet van 15 l/min
- Manueel pistool met een slang van 3 meter
- Gemaakt van robuust, slagvast polyethyleen
- Italiaanse kwaliteit

- Geschikt voor Adblue , biodiesel en diesel (B7 tot B70)
- **PIUSI** handpomp met een debiet van 30l/min
- Manueel pistool met een slang van 4 meter
- Geschikt voor transport met hefapparatuur
- Italiaanse kwaliteit

<b>Order nr.</b>	
Orig. nr.	
Capaciteit	l
Vloeistof	
Lengte slang	m
Gewicht	kg
Afmetingen (l x b x h)	mm
<b>Prijs</b>	<b>€</b>

<b>724574518</b>
TAD110M
110
AdBlue
3
13,00
440 x 460 x 1.100
<b>555,00</b>

<b>Order nr.</b>	
Orig. nr.	
Capaciteit	l
Vloeistof	
Lengte slang	m
Gewicht	kg
Afmetingen (l x b x h)	mm
<b>Prijs</b>	<b>€</b>

<b>724574506</b>
TAD22012
220
AdBlue
4
24,00
910 x 600 x 620
<b>725,00</b>

### Dieseltank van 100 liter



- Geschikt voor diesel: B7, B10, rode diesel en rode en witte benzine (type C)
- 12V elektrische pomp met hoog debiet van 40l/min
- Automatisch pistool met 4 meter slang



DIESEL

<b>Order nr.</b>		<b>724574498</b> ●
Orig. nr.		TDC10012
Capaciteit	l	100
Pomp	v	12
Debiet	l/min	40
Lengte slang	m	4
Gewicht	kg	16,00
Afmetingen (l x b x h)	mm	790 x 490 x 520
<b>Prijs</b>	<b>€</b>	<b>319,00</b>

### Dieseltank van 210 liter



- Geschikt voor diesel: B7, B10, rode diesel en rode en witte benzine (type C)
- 12V elektrische pomp met hoog debiet van 40l/min
- Automatisch pistool met 4 meter slang



DIESEL

<b>Order nr.</b>		<b>724574490</b> ●
Orig. nr.		TDC21012
Capaciteit	l	210
Pomp	v	12
Debiet	l/min	40
Lengte slang	m	4
Gewicht	kg	31,00
Afmetingen (l x b x h)	mm	1.100 x 800 x 450
<b>Prijs</b>	<b>€</b>	<b>515,00</b>

### Dieseltank van 330 liter



- Geschikt voor diesel: B7, B10, rode diesel en rode en witte benzine (type C)
- **Automatische slanghaspel** met 10m slang
- Automatisch mondstuk 12V elektrische pomp met hoog debiet van 56l/min



DIESEL

<b>Order nr.</b>		<b>724574499</b> ●
Orig. nr.		TDC33012
Capaciteit	l	330
Pomp	v	12
Debiet	l/min	56
Lengte slang	m	10
Gewicht	kg	70,00
Afmetingen (l x b x h)	mm	1.150 x 800 x 690
<b>Prijs</b>	<b>€</b>	<b>1.349,00</b>

### Dieseltank van 400 liter



- Geschikt voor diesel: B7, B10, rode diesel en rode en witte benzine (type C)
- 12V elektrische pomp met hoog debiet van 40l/min
- Handmatig pistool met 4 meter slang



DIESEL

<b>Order nr.</b>		<b>724574499</b> ●
Orig. nr.		TDC33012
Capaciteit	l	330
Pomp	v	12
Debiet	l/min	56
Lengte slang	m	10
Gewicht	kg	70,00
Afmetingen (l x b x h)	mm	1.150 x 800 x 690
<b>Prijs</b>	<b>€</b>	<b>1.349,00</b>



## Dieseltank van 400 liter in een metalen container



DIESEL

- Geschikt voor diesel: B7, B10, **rode diesel en rode en witte benzine** (type C)
- 12V elektrische pomp met hoog debiet van 40l/min
- Handmatig pistool met 4 meter slang

<b>Order nr.</b>		<b>724574577</b> ●
Orig. nr.		TDC40012MET
Capaciteit	l	400
Pomp	V	12
Debiet	l/min	56
Lengte slang	m	4
Gewicht	kg	185,00
Afmetingen (l x b x h)	mm	1.200 x 865 x 930
<b>Prijs</b>	€	<b>1.415,00</b>



## Dieseltank van 440 liter



DIESEL

- Geschikt voor diesel: B7, B10, rode diesel en rode en witte benzine (type C)
- PE-tank, in robuuste stalen behuizing
- 4 hefpunten, antidiefstaloplossing
- Elektrische pomp **PIUSI** 12V met hoog debiet van 40l/min
- Automatisch pistool met 4 meter slang

<b>Order nr.</b>		<b>724574502</b> ●
Orig. nr.		TDC44012
Capaciteit	l	440
Pomp	V	12
Debiet	l/min	40
Lengte slang	m	4
Gewicht	kg	52,00
Afmetingen (l x b x h)	mm	1.200 x 800 x 785
<b>Prijs</b>	€	<b>1.145,00</b>



## Dieseltank van 980 liter met slanghaspel



DIESEL

- Geschikt voor diesel: B7, B10, rode diesel en rode en witte benzine (type C)
- **Automatische haspel met 10m slang**
- Automatisch pistool
- 230V elektrische pomp met hoog debiet van 56l/min

<b>Order nr.</b>		<b>724574389</b> ●
Orig. nr.		TDC1000230
Capaciteit	l	980
Pomp	V	230
Debiet	l/min	56
Lengte slang	m	10
Gewicht	kg	120,00
Afmetingen (l x b x h)	mm	1.100 x 1.300 x 1.200
<b>Prijs</b>	€	<b>2.089,00</b>



**Gecombineerde tank voor diesel + AdBlue 330 + 50 liter**

- Grote dieseltank met geïntegreerde tank voor AdBlue, voor efficiënt transport
- Geschikt voor diesel: B7, B10, rode diesel en rode en witte benzine (type C)
- 2 elektrische pompen 12V, met debiet van 40 l/min.
- 12V AdBlue-pomp **ATEX-gekeurd**
- Automatisch pistool voor diesel, met slang van 4 meter
- Manueel pistool voor AdBlue, met afgifteslang van 4 meter

<b>Order nr.</b>		<b>724574582</b> ●
Orig. nr.		TDA3305012
Capaciteit	l	330 + 50
Pomp	V	12
Debiet	l/min	40
Lengte slang	m	4
Gewicht	kg	63,50
Afmetingen (l x b x h)	mm	1.150 x 800 x 690
<b>Prijs</b>	<b>€</b>	<b>1.175,00</b>



**Gecombineerde tank voor diesel + AdBlue 400 + 50 liter**

- Grote dieseltank met geïntegreerde tank voor AdBlue, voor efficiënt transport
- Geschikt voor diesel: B7, B10, rode diesel en rode en witte benzine (type C)
- **PIUSI-dieselpomp** 12V, met debiet van 40 l/min.
- 12V dompelbare AdBlue-pomp
- Automatische pistool voor diesel, met slang van 4 meter
- Manueel pistool voor AdBlue, met slang van 4 meter
- Italiaanse kwaliteit

<b>Order nr.</b>		<b>724574504</b> ●
Orig. nr.		TC45012
Capaciteit	l	400+50
Pomp	V	12
Debiet	l/min	40
Lengte slang	m	4
Gewicht	kg	57,00
Afmetingen (l x b x h)	mm	1.200 x 800 x 785
<b>Prijs</b>	<b>€</b>	<b>1.325,00</b>



## PE opbergkisten

- Schokbestendig
- Spatwaterdicht
- Handgrepen aan de zijkant
- 2 verzinkte sloten
- 100% recycleerbaar



MWP50



1



2



3



4



5



		1	2	3	4	5
<b>Order nr.</b>		758120268 ●	758120269 ●	758120270 ●	758120271 ●	758120272 ●
Orig. nr.		MWP50	MWP120	MWP190	MWP190T	MWP245
Inhoud	l	50	120	190	190	245
Lengte	mm	545	670	885	945	1.140
Breedte	mm	380	450	580	560	560
Hoogte	mm	325	440	460	445	420
Gewicht	kg	4,10	7,80	10,50	12,70	14,20
<b>Prijs</b>	€	<b>69,90</b>	<b>115,00</b>	<b>245,00</b>	<b>299,00</b>	<b>329,00</b>

**BASIC**



**Elektrische takel, type basic**

- Afstandsbediening met kabel (1,60 m) en noodstop
- Haak met veiligheidsclip
- IP54 beschermingsklasse en CE gekeurd

**NEW**

Order nr.		758611250 ●	758612040 ●	758613070 ●	758613158 ●
Orig. nr.		SH25012	SH40012	SH60018	SH100018
Capaciteit	kg	125 / 250	200 / 400	300 / 600	500 / 999
Vermogen	kW	0,5	1	1,05	1,6
Spanning	V	230	230	230	230
Inschakelduur	%	20	20	20	20
Hefhoogte	m	12 / 6	12 / 6	18 / 9	18 / 9
Hefsnelheid	m/min	8 / 4	8 / 4	8 / 4	8 / 4
Gewicht	kg	10,5	16,5	17,5	34
Afmetingen (l x b x h)	mm	345 x 132 x 200	381 x 147 x 243	380 x 148 x 200	540 x 245 x 310
Prijs	€	85,50	105,00	149,00	259,00

**Optie: Takelhouder**

Order nr.		758611001 ●	758611010 ●	758611030 ●
Orig. nr.		PP300/1100	P600/750	PP1000/750
Capaciteit	kg	300	600	1000
Lengte	mm	1100	750	750
Geschikt voor		SH125	SH300, SL300, SHI300	SH500, SHI500
Prijs	€	71,90	69,50	69,50

**BASIC WIRELESS**

**NEW**



**Elektrische takel, type basic wireless**

- 1 persoon kan de takel van overal bedienen en tegelijk de last controleren
- Niet langer nodig om naar boven te gaan om de takel te activeren



100 m radio gestuurd

Order nr.		758613150 ●	758613153 ●	758613151 ●	758613152 ●
Orig. nr.		SHN25012R	SHN40012R	SHN60018R	SHN100018R
Capaciteit	kg	125 / 250	200 / 400	300 / 600	500 / 999
Vermogen	kW	0,5	1,2	1,05	1,6
Spanning	V	230	230	230	230
Inschakelduur	%	25	25	25	25
Hefhoogte	m	12 / 6	12 / 6	18 / 9	18 / 9
Hefsnelheid	m/min	8 / 4	8 / 4	8 / 4	8 / 4
Gewicht	kg	21,4	24,0	24,7	34
Afmetingen (l x b x h)	mm	376 x 305 x 250	480 x 245 x 355	460 x 210 x 290	480 x 245 x 355
Prijs	€	159,00	295,00	199,00	269,00

**WIRELESS**



**Elektrische takel met loopkat**

- 1 draadloze afstandsbediening voor zowel trolley als takel samen
- Geen kabels in de weg, en gemakkelijk bedienen vanuit elke standpositie
- Geschikt voor IPE en H Balken vanaf 68 mm breed
- Ook geschikt voor balken met radius tot 1 m



100 m radio gestuurd

Order nr.		758613100 ●	758613102 ●
Orig. nr.		TH200-R	TH500-R
Capaciteit	kg	200/400	500/999
Vermogen	kW	1	1,6
Spanning	V	230	230
Inschakelduur	%	20	20
Hefhoogte	m	12	18
Hefsnelheid	m/min	8	8
Gewicht	kg	25	31,5
Afmetingen (l x b x h)	mm	410 x 350 x 460	440 x 350 x 460
Prijs	€	515,00	685,00





## SPEEDY



### Elektrische kabeltakel, type Speedy

- Dubbel zo snel heffen en werken als een klassieke takel
- Speciaal ontwikkeld voor gebruik op hoge steigers
- Hijshoogte 35 m, ideaal voor stellingen
- Ophanging met snelkoppeling aan vierkante of ronde buizen
- Automatische kabelverdeling op de haspel, verhoogde veiligheid

<b>Order nr.</b>		<b>758611040</b> ●
Orig. nr.		SL30040
Capaciteit	kg	300 / 600
Vermogen	kW	1,3
Spanning	V	230
Inschakelduur	%	20
Hefhoogte	m	35 / 17,5
Hefsnelheid	m/min	<b>15 / 7,5</b>
Gewicht	kg	28
Afmetingen (l x b x h)	mm	486 x 227 x 238
<b>Prijs</b>	<b>€</b>	<b>295,00</b>

## SPEEDY WIRELESS



### Elektrische kabeltakel, type Speedy wireless

- Dubbel zo snel heffen en werken als een klassieke takel
- Speciaal ontwikkeld voor gebruik op hoge steigers
- Hijshoogte 35 m, ideaal voor steigers
- Ophanging met snelkoppeling aan vierkante of ronde buizen
- Automatische kabelverdeling op de haspel, verhoogde veiligheid

<b>Order nr.</b>		<b>758611042</b> ●
Orig. nr.		SL30040-R
Capaciteit	kg	300 / 600
Vermogen	kW	1,3
Spanning	V	230
Inschakelduur	%	20
Hefhoogte	m	35 / 17,5
Hefsnelheid	m/min	15 / 7,5
Gewicht	kg	28
Afmetingen (l x b x h)	mm	486 x 227 x 238
<b>Prijs</b>	<b>€</b>	<b>459,00</b>

100 m radio gestuurd



### Elektrische takel, type Profi of Profi wireless

- Met lange kabel van 32 m, perfect voor stellingen
- Robuust oprolsysteem met kabelgeleiding en verhoogde veiligheid
- Direct ophanging met een haak, onmiddellijke en eenvoudige montage

<b>Order nr.</b>		<b>758611035</b> ●
Orig. nr.		PH400
Capaciteit	kg	800
Vermogen	kW	1,3
Spanning	V	230
Inschakelduur	%	25
Hefhoogte	m	32
Hefsnelheid	m/min	8 / 4
Gewicht	kg	36
Afmetingen (l x b x h)	mm	510 x 290 x 400
<b>Prijs</b>	<b>€</b>	<b>415,00</b>



PH400  
bekabelde bediening



**Elektrische kabeltakels 340 kg en 490 kg variabele snelheid**

- Bekabelde afstandsbediening met lengte 7 meter
- Capaciteit 340 kg - Hefhoogte 60 meter
- Capaciteit 490 kg - Hefhoogte 30 meter
- Variabele snelheid van 6 -17 meter per minuut. Met een draaiknop kan je de snelheid verlagen aan het begin en het einde van de beweging. Dit verhoogt de veiligheid van het personeel en voorkomt schade aan de last.
- 50% hoge inschakelduur, voor een intensieve belasting
- Industriële, kopergewikkelde motor 2,4kW, bestand tegen hitteniveaus tot 200 °C
- Energie besparende borstelloze motor met hoge power factor van 0,95 (cosinus fi)
- Draagbaar voor 1 persoon: slechts 23 kg
- IP54 spatwater bestendig

Order nr.		758613140 ●	758613139 ●
Orig. nr.		PHS49030	PHS34060
Capaciteit	kg	490	340
Spanning	V	230	230
Frequentie	Hz	50	50
Vermogen	kW	2,80	2,40
Hef snelheid	m/min	5-16	6-17
Diameter kabel	mm	6	5
lengte kabel	m	30	60
Draadloos	Nee	Nee	Nee
Gewicht	kg	23	24
Afmetingen (l x b x h)	mm	270 x 215 x 760	270 x 215 x 760
<b>Prijs</b>	€	<b>639,00</b>	<b>729,00</b>



**Elektrische kabeltakels 340 kg en 490 kg variabele snelheid + draadloze sturing**

- Draadloze afstandsbediening
- Capaciteit 340 kg - Hefhoogte 60 meter
- Capaciteit 490 kg - Hefhoogte 30 meter
- Variabele snelheid van 6 -17 meter per minuut. Met een draaiknop kan je de snelheid verlagen aan het begin en het einde van de beweging. Dit verhoogt de veiligheid van het personeel en voorkomt schade aan de last.
- 50% hoge inschakelduur, voor een intensieve belasting
- Industriële, kopergewikkelde motor 2,4kW, bestand tegen hitteniveaus tot 200 °C
- Energie besparende borstelloze motor met hoge power factor van 0,95 (cosinus fi)
- Draagbaar voor 1 persoon: slechts 23 kg
- IP54 spatwater bestendig

Order nr.		758613137 ●	758613138 ●
Orig. nr.		PHS49030R	PHS34060R
Capaciteit	kg	490	340
Spanning	V	230	230
Frequentie	Hz	50	50
Vermogen	kW	2,80	2,40
Hef snelheid	m/min	5-16	6-17
Diameter kabel	mm	6	5
lengte kabel	m	30	60
Draadloos	Ja	Ja	Ja
Gewicht	kg	24	23
Afmetingen (l x b x h)	mm	270 x 215 x 760	270 x 215 x 760
<b>Prijs</b>	€	<b>855,00</b>	<b>749,00</b>



## INFINITY WIRELESS



### Elektrische takel 230 V, type Infinity wireless

Uniek kabel doorvoersysteem: de kabel wordt niet opgerold, maar door een grijpsysteem doorgevoerd:

- **Standaard geleverd met kabel van 60 meter. Kan kabels van onbeperkte lengte verwerken.**
- Veiliger werken. Er is geen risico meer van slecht opgerolde kabels, kabels in de knoop of kabels die plots weg schieten onder last
- Veel langere levensduur van de kabel, in vergelijking met andere systemen. De kabel ondervindt veel minder wrijving en slijt trager
- Flexibiliteit in kabellengte bij verschillende jobs: de kabel kan snel gewisseld worden voor een langer of korter exemplaar
- Radiogestuurde afstandsbediening met een 360° bereik tot 100 m
- IP54 beschermingsklasse en CE gekeurd
- Inschakelduur: 20%. Per 10 minuten kan er 2 minuten getakeld worden
- Geleverd met: 2 ophangbeugels voor buis met maat 45 x 45 mm

Order nr.		758611033 ●	758611034 ●
Orig. nr.		SHI300-R	SHI500-R
Capaciteit	kg	300 / 600	500 / 999
Vermogen	kW	1,5	1,6
Spanning	V	230	230
Inschakelduur	%	20	20
Hefhoogte	m	60	60
Hefsnelheid	m/min	8 / 4	8 / 4
Gewicht	kg	33	40
Afmetingen (l x b x h)	mm	555 x 245 x 355	555 x 245 x 355
<b>Prijs</b>	<b>€</b>	<b>375,00</b>	<b>525,00</b>

### Staaldraadtakel met doorgaande kabel.

- Werkt onder alle hoeken, verticaal en horizontaal, en kan zowel voor hijsen als trekken worden gebruikt. Bvb lasten vereffen, tenten beveiligen, hijsen van kisten, bosbouw, kabels trekken, ...
- Zeer eenvoudig en robuust systeem



Order nr.		758580160 ●	758583200 ●
Orig. nr.		KT1600	KT3200
Hijsvermogen	kg	1600	3200
Trekvermogen	kg	2400	4000
Diameter staaldraad x lengte	mm	11 x 20m	16 x 20m
Gewicht	kg	26,00	54,00
Afmetingen (l x b x h)	mm	545x284x97	660x325x116
<b>Prijs</b>	<b>€</b>	<b>185,00</b>	<b>309,00</b>

#### Wordt geleverd met:

- 20 m staaldraadkabel met haak en veiligheidsklep en hendel
- Voorzien van een veiligheidspun tegen overbelasting

### Multifunctionele kolomvijzel.

- Verticaal gebruik: voor het snel optillen van bv. auto's, grasmaaiers, tractoren, werktuigen, ...
- Horizontaal gebruik: voor het duwen of trekken van lasten
- Groot werkbereik: 130-1325 mm
- Cap. heffen: 400 kg
- Cap. ondersteunen: tot 2000 kg
- Met stabiele voet, veiligheidspal en vaste opklapbare hendel.

Order nr.		758601032 ●
Orig. nr.		HNFJ2T
Hefcapaciteit	kg	400
Hefhoogte	mm	130-1325
Maximum belastbare capaciteit	kg	2000
Gewicht	kg	17,00
<b>Prijs</b>	<b>€</b>	<b>85,50</b>



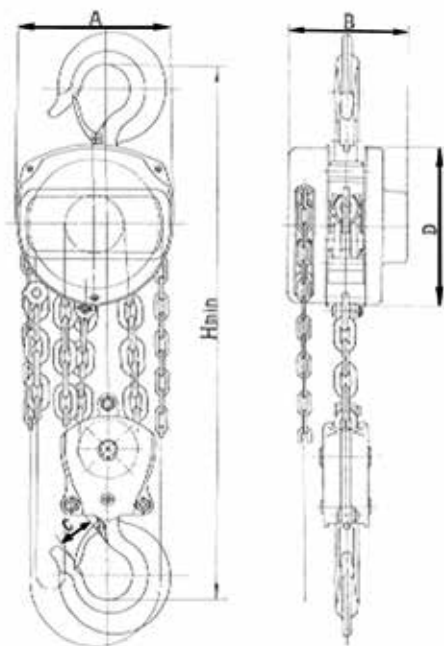

**Kettingtakels 0,5 tot 2 ton met kettingbediening**

- Met lastdrukrem die de last op elke positie vasthoudt
- Boven- en onderhaak voorzien van veiligheidslip
- Verzinkte kettingen
- CE conform
- Zwaardere types op bestelling

Order nr.		758580525 ●	758581025 ●	758581060 ●	758581525 ●	758582025 ●	758583030 ●	758582060 ●
Orig. nr.		HNSJ0525	HNSJ1025	HNSJ1060	HNSJ1525	HNSJ2025	HNSJ3030	HNSJ2060
Lengte ketting	m	2,5	2,5	6	2,5	2,5	3	6
Aantal kettingen		1	1	1	1	2	2	2
Schakel kettingen	dia.mm	6	6	6	8	6	8	8
A	mm	138	164	164	198	164	198	164
B	mm	114	124	124	142	124	142	124
D	mm	145	182	182	219	182	219	182
Nodige kracht voor maximum lift	N	221	304	304	343	314	343	314
Gewicht	kg	9,00	11,00	16,95	17,00	15,00	24,00	23,75
<b>Prijs</b>	€	<b>135,00</b>	<b>125,00</b>	<b>189,00</b>	<b>199,00</b>	<b>205,00</b>	<b>235,00</b>	<b>255,00</b>

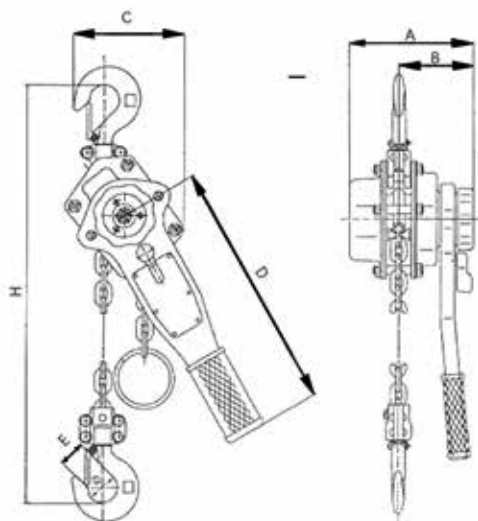

**Kettingtakel 0,75 / 1,5 / 3 t met ratelbediening**

Zware takels voor gebruik onder middelzware tot zware omstandigheden.

- Met lastdrukrem die de last op elke positie vasthoudt
- Boven- en onderhaak voorzien van veiligheidslip
- Verzinkte kettingen
- CE conform

Order nr.		758580750 ●	758581500 ●	758583000 ●
Orig. nr.		HNCRT075	HNCRT150	HNCRT300
Capaciteit	t	0,75	1,5	3
Lengte ketting	m	1,5	1,5	1,5
A	mm	148	172	200
B	mm	90	98	115
D	mm	35	47	54
E	mm	29	38	44
L hendel	mm	280	410	410
Gewicht	kg	7,00	11,00	21,00
<b>Prijs</b>	€	<b>129,00</b>	<b>205,00</b>	<b>289,00</b>



## Elektrische kettingtakels 150 / 300 kg

- Ophanging met veiligheidshaak
- Beveiliging tegen overbelasting met slipkoppeling
- Ingebouwde eindeloopschakelaar
- Opvangzak voor ketting
- Bedieningsconsole met 1,6 m kabel

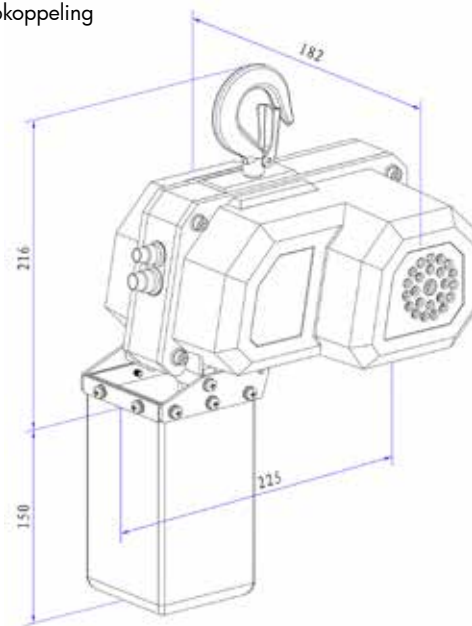

Order nr.		758613105 ●	758613107 ●
Orig. nr.		KT150	KT300
Capaciteit	kg	150	300
Spanning	V	230	230
Vermogen	kW	0,20	0,41
Hefsnelheid	m/min	2,3	2,3
Lengte ketting	m	6	6
Draadloos		Nee	Nee
Gewicht	kg	7,90	14,30
Afmetingen (l x b x h)	mm	225 x 182 x 216	288 x 221 x 261
<b>Prijs</b>	€	<b>175,00</b>	<b>309,00</b>



## Elektrische kettingtakels 1 / 2 / 3 t

Geschikt voor directe ophanging aan bijvoorbeeld een as, een stelling, een hefring, of in een opening of liftschacht. Ook geschikt voor gebruik in combinatie met een trolley voor het verplaatsen op een H-balk.

- Capaciteit 1 – 3 ton
- Hefhoogte 6 meter
- Spanning 230 V
- Ophangtype: met ophanghaak
- Bekabelde afstandsbediening (lengte 6m) met noodstop
- Motor 1500 W met standaard inschakelduur van 20%
- Ketting G80 ontwikkeld voor industrieel gebruik, en gekeurd voor de zwaarste omstandigheden
- IP54 stof- en sproeiwaterdicht, geschikt voor stofferige, vuile en natte werkomgevingen
- Enkele hijsketting (1000 en 2000kg) of dubbele ketting (3000kg)
- Wartelhaak 360° vrij draaibaar met veiligheidsklep
- Geleverd met 0,5 meter stroomkabel, met 230V stekker

Order nr.		758613130 ●	758613131 ●	758613132 ●
Orig. nr.		KT1006M	KT2006M	KT3006M
Capaciteit	t	1	2	3
Spanning	V	230	230	230
Vermogen	kW	1,5	1,5	1,5
Hefsnelheid	m/min	2,25	1,85	1,1
Lengte ketting	m	6	6	6
Gewicht	kg	39	48	50
Afmetingen (l x b x h)	mm	430 x 430 x 280	430 x 430 x 280	430 x 430 x 280
<b>Prijs</b>	€	<b>355,00</b>	<b>375,00</b>	<b>385,00</b>



NEW

### Industriële elektrische kettingtakel

1 / 2 / 3 ton

- Hefhoogte 6 meter
- Kettingtakel type: **met ophanghaak**
- Bekabelde afstandsbediening (lengte 6m) met noodstop en stalen ophangkabel
- Bedieningscircuit op laagspanning 24V
- Eindeloopschakelaar stopt de ketting tijdig in beide richtingen
- Krachtige motor met inschakelduur M4 30%, voor industriële toepassing in productieomgevingen
- Geleverd met 0,6 meter stroomkabel, zonder stekker



NEW

Order nr.		729840101 ●	729840102 ●	729840103 ●
Orig. nr.		KT1006	KT2006	KT3006
Capaciteit	t	1	2	3
Spanning	V	3 x 400	3 x 400	3 x 400
Vermogen	kW	1,5	3	3
Aantal snelheden		1	1	1
Hefhoogte	m	6	6	6
Hefsnellheid	m/min	6,6	6,6	6,6
Lengte kabel afstandsbediening	m	6	6	6
Lengte ketting	m	6	6	6
Draadloos		Neen	Neen	Neen
Gewicht	kg	61,00	115,00	122,00
Afmetingen (l x b x h)	mm	220 x 204 x 230	220 x 204 x 230	220 x 204 x 230
<b>Prijs</b>	<b>€</b>	<b>1.065,00</b>	<b>1.175,00</b>	<b>1.359,00</b>



NEW

### Industriële elektrische kettingtakel 1 / 2 / 3 ton + trolley

- Hefhoogte 6 meter
- Industriële **elektrische trolley** met 1 rijsnelheid en automatische rem bij stilstand. Motorvermogen 0,4 kW
- Draadloze radio-gestuurde bediening met een bereik tot 100m. Verhoogde werkveiligheid doordat er geen kabels in de weg hangen tijdens het werken.
- Bedieningsconsole met 4 richtingen (op/neer, link/rechts), werkend op laagspanning 24V
- Eindeloopschakelaar stopt de ketting tijdig in beide richtingen
- Geschikt voor H-balken met **breedte 58-153mm (KTT1006) of 82-178mm (KTT2006)**. De breedte van de trolley is regelbaar, en hij beschikt over 4 stalen rollen voor de zijdelingse steun op de balk
- Inschakelduur M4 30% voor industriële toepassing in productieomgevingen

NEW

Order nr.		729840111 ●	729840112 ●	729840113 ●
Orig. nr.		KTT1006	KTT2006	KTT3006
Capaciteit	t	1	2	3
Spanning	V	3 x 400	3 x 400	3 x 400
Vermogen	kW	1,5	3	3
Snelheid trolley	m/min	20	10	10
Vermogen trolley	W	400	400	400
Aantal snelheden		1	1	1
Hefhoogte	m	6	6	6
Hefsnellheid	m/min	6,6	6,6	6,6
Lengte ketting	m	6	6	6
Draadloos		Ja	Ja	Ja
Balkbreedte (M)	mm	58-153	82-178	82-178
Gewicht	kg	100,00	166,00	184,00
Afmetingen (l x b x h)	mm	590 x 350 x 740	700 x 430 x 750	700 x 430 x 760
<b>Prijs</b>	<b>€</b>	<b>1.389,00</b>	<b>1.765,00</b>	<b>2.135,00</b>



Draadloos



Op rail



## Mobiele portaalkraan

- Kan worden gebruikt met balkenklem of met mobiele trolley en takel
- Verstelbaar in hoogte van 2.400 tot 3.600 mm
- Zwenkwielen met rem
- Stabiel en veilig
- Versterkte bovenbalk

- Extra hoog
- Extra breed

Order nr.		729840060 ●	729840065 ●	729840070 ●	729840056 ●	729840057 ●
Orig. nr.		PTLK1	PTLK2	PTLK3	PTLK1B32	PTLK2B32
Capaciteit	t	1	2	3	1	2
Minimale hoogte	mm	2.400	2.400	2.400	3.500	3.500
Maximale hoogte	mm	3.600	3.600	3.600	<b>4.200</b>	<b>4.200</b>
Breedte	mm	2.390	2.390	2.390	<b>3.200</b>	<b>3.200</b>
Gewicht	kg	128,00	152,00	329,00	156,00	178,00
Prijs	€	<b>729,00</b>	<b>1.045,00</b>	<b>1.875,00</b>	<b>985,00</b>	<b>1.389,00</b>

**NEW**

**NEW**

## Combinatiemogelijkheden

Kraan	Takels	Hijseaccessoires
 PTLK1 PTLK1B32	 HNSJ1025 HNSJ1060  KT150 KT300 KT1006M  KT1006  KTT1006  TH500-R  HNRK1T  HNRET1T	 BKL1  HSM1  PLM101 PLM301 PLM601 PLM1001
 PTLK2 PTLK2B32	 HNSJ2025 HNSJ2060  KT2006M  KT2006  KTT2006  HNRK2T  HNRKG2T	 BKL2  HSM2  PLM101 PLM301 PLM601 PLM1001
 PTLK3	 HNSJ3030  KT3006M  HNRK3T	 BKL3  HSM3  PLM101 PLM301 PLM601 PLM1001
 KZK100	 HNSJ1025 HNSJ1060  KT150 KT3006M KT1006M  KT1006  KTT1006  TH500-R  HNRK1T  HNRET1T	 BKL1  HSM1  PLM101 PLM301 PLM601 PLM1001
 KZK100M	PALAN + TROLLEY 1T INCLUS	
 KZK200M	PALAN + TROLLEY 2T INCLUS	
		 BKL1  HSM1  PLM101 PLM301 PLM601 PLM1001
		 BKL2  HSM2  PLM101 PLM301 PLM601 PLM1001

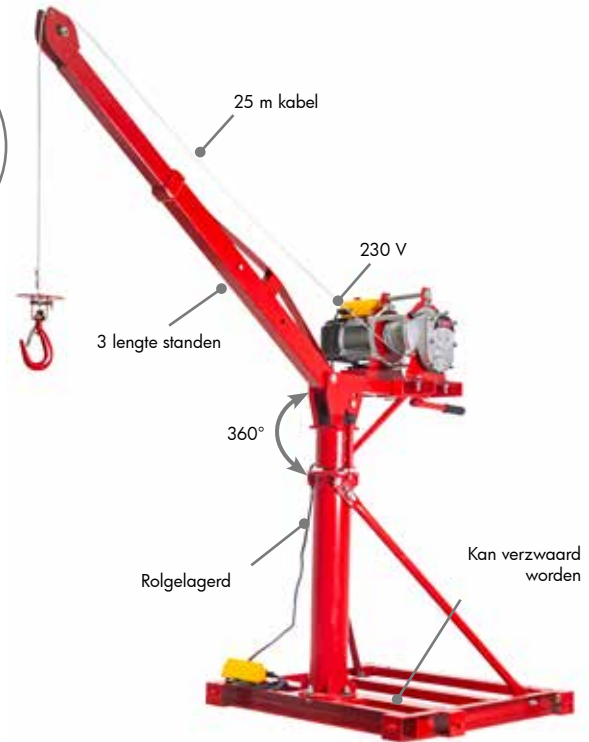
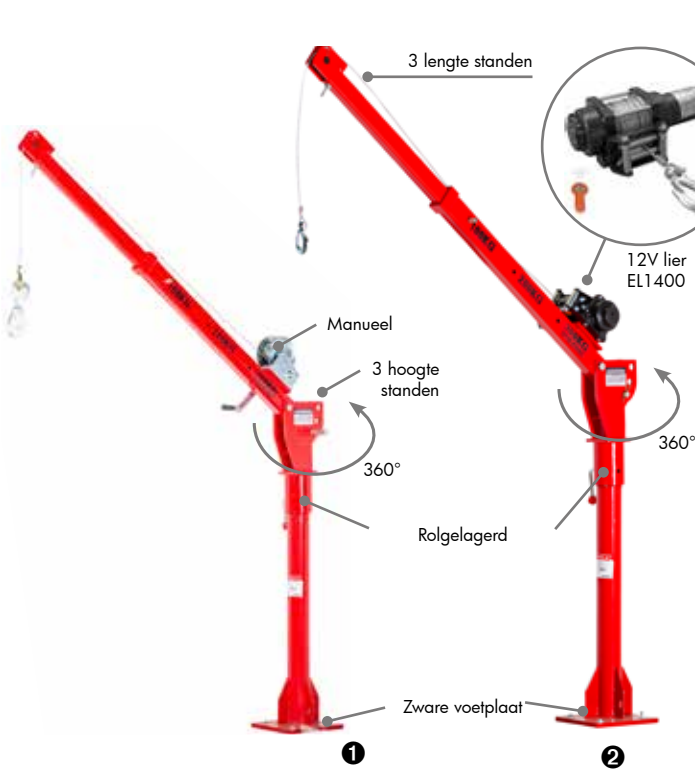

**Aanhanger kraan 300 kg**

- De compacte kraan voor plaatsen zonder elektriciteit
- Telescopische arm in 3 lengtes en 3 hoogtes
- Zeer stabiele draaibare basis 360° met vergrendeling
- 10 m staalkabel met hijssoog

		1	2
<b>Order nr.</b>		<b>754753106</b>	<b>754753107</b>
Orig. nr.		BK300M	BK30012
Type		<b>Manueel</b>	<b>12V</b>
Capaciteit	kg	300	300/500
Hoogte maximum	m	1950	1950
Kabel lengte	mm	10	10
Afmetingen (l x b x h)	mm	1.500 x 350 x 1.950	1.500 x 350 x 1.950
<b>Prijs</b>	€	<b>335,00</b>	<b>439,00</b>

**Bouwkraan 500 kg 230 V**

- 230 V lier 2,3 kW, met stekker en bedienconsole
- Telescopische arm in 3 lengtes en 3 hoogtes
- Draaibare basis 360° met vergrendeling en 25 m staalkabel met hijssoog

			754753111
<b>Order nr.</b>			<b>754753111</b>
Orig. nr.			BK500
Capaciteit	kg		500
Spanning	V		<b>230</b>
Vermogen	kW		2,3
Hoogte maximum	m		2,5
Kabel lengte	m		25
Afmetingen (l x b x h)	mm		1.700 x 400 x 2.500
<b>Prijs</b>	€		<b>1.049,00</b>



**Elektrische lier 500 / 750 kg**

- Geleverd met stekker en bekabelde afstandsbediening
- Onder last op- en aftakelen
- 25 m staalkabel

		1	2
<b>Order nr.</b>		<b>754753112</b>	<b>754753113</b>
Orig. nr.		BKEL500	BKEL750
Capaciteit	kg	500	750
Spanning	V	<b>230</b>	<b>3x400</b>
Vermogen	kW	2,3	1,5
Kabeldikte	mm	6	6
Kabel lengte	m	25	25
<b>Prijs</b>	€	<b>449,00</b>	<b>485,00</b>



### Hefmagneten voor bevestiging aan takels, katrollen, rolbruggen, enz.

Capaciteit 100kg tot 1 ton.

- Mechanisch instelbaar voor eenvoudig aankoppelen van werkstukken aan takels of hefbruggen
- CE-conform

**Geschikt voor:**

- Montage van steeldeck dakplaten
- Vervangen van matrijzen of klauwplaten
- Montage op de werf
- Zowel voor ronde kokers als vlakke plaat



PLM301

Order nr.		716170001 ●	716170003 ●	716170006 ●	716170010 ●
Orig. nr.		PLM101	PLM301	PLM601	PLM1001
Plaatstaal - maximum hefvermogen	kg	100	300	600	1000
Rond staal - maximum hefcapaciteit	kg	50	150	300	500
Gewicht	kg	2,80	11,00	17,50	37,50
Afmetingen (l x b x h)	mm	130 x 60 x 120	210 x 95 x 180	265 x 115 x 220	325 x 145 x 250
Prijs	€	119,00	199,00	299,00	499,00

### Loopkat voor het ophangen en verplaatsen van takels

Geschikt voor manuele kettingtakels met ophanghaak.

Geschikt om te gebruiken bij de portaalkranen

PTLK2 en PTLK3.

- Duwmodel
- Met ophangoog
- Flensbreedte aanpasbaar aan balkprofiel
- Geschikt voor IPE, IPN, HEA, HEB, ...



### Loopkat 2 ton met kettingaandrijving voor takels

- Verplaatsing met ketting 3 meter
- Loopkat en takel blijven vast staan indien ketting niet wordt bediend
- Met ophangoog
- Flensbreedte aanpasbaar aan balkprofiel
- Geschikt voor IPE, IPN, HEA, HEB, ...



**NEW**

**NEW**

Order nr.		758591010 ●	758592020 ●	758593030 ●	Order nr.		758591515 ●	758592525 ●	758591516 ●
Orig. nr.		HNRK1T	HNRK2T	HNRK3T	Orig. nr.		HNRKG1T	HNRKG2T	HNRKG3T
Nominale capaciteit	t	1	2	3	Nominale capaciteit	t	1	2	3
Balkbreedte (M)	mm	68 - 115	90 - 135	92-148	Balkbreedte (M)	mm	68 - 115	90 - 135	92-148
Gewicht	kg	8,00	21,00	25,00	Prijs	€	59,50	68,50	89,50
Prijs	€	42,50	50,50	78,50					

### Balkenklemmen 1-5 ton

Klem voor het ophangen van kettingtakels op stalen profielen.

Ook geschikt voor het opliften van stalen balken met takel.

- Groot klembereik, met spindel aanpasbaar
- Voor profielen IPE, INP, HEA
- Lage hoogte, weinig plaatsverlies
- Ingelast oog voor snel ophangen aan de hijshaak
- Eenvoudige montage



### Platenklem voor het heffen en transporteren van platen, balken, bouwelementen, etc.

- Voorzien van een zwenkoog en klemveiligheid, die wegglijden van de last voorkomt
- Belastbaar vanaf 10% van de capaciteit
- Geschikt voor alle plaatmaterialen tot HRC30



Order nr.		716171901 ●	754751502 ●	716171903 ●	716171905 ●	Order nr.		716172001 ●	716172002 ●	716172003 ●
Orig. nr.		BKL1	BKL2	BKL3	BKL5	Orig. nr.		HSM1	HSM2	HSM3
Nominale capaciteit	t	1	2	3	5	Draagkracht	t	1	2	3
Klembereik	mm	75 - 220	75-230	80 - 320	80 - 320	Klembereik	mm	0-20	0-25	0-30
Gewicht	kg	3,80	5,10	9,00	11,00	Gewicht	kg	4,50	7,00	14,50
Afmetingen (l x b x h)	mm	175x64x230	200x150x100	225x103x325	225x110x325	Afmetingen (l x b x h)	mm	145x66x300	175x75x385	215x102x430
Prijs	€	39,50	42,50	55,50	62,50	Prijs	€	48,50	58,50	85,50

### Elektrische trolley voor takels

Geschikt voor stalen H of I balk. Past voor zowel manuele kettingtakels, als voor elektrische takels (beugels meegeleverd)

- Beweegt de takel zonder inspanning
- Blokkeert de takel volledig bij stilstand
- 100% veiligheid
- Passend op meerdere types stalen balken



Order nr.		758592527 ●
Orig. nr.		HNNRETIT
Nominale capaciteit	t	1
Spanning	V	230
Verplaatsingssnelheid	m/min	15/16,4
Opbouwhoogte	m	3
Aanbevolen railbreedte	mm	68-110
Gewicht	kg	14,50
Afmetingen (l x b x h)	mm	350x300x220
Prijs	€	179,00

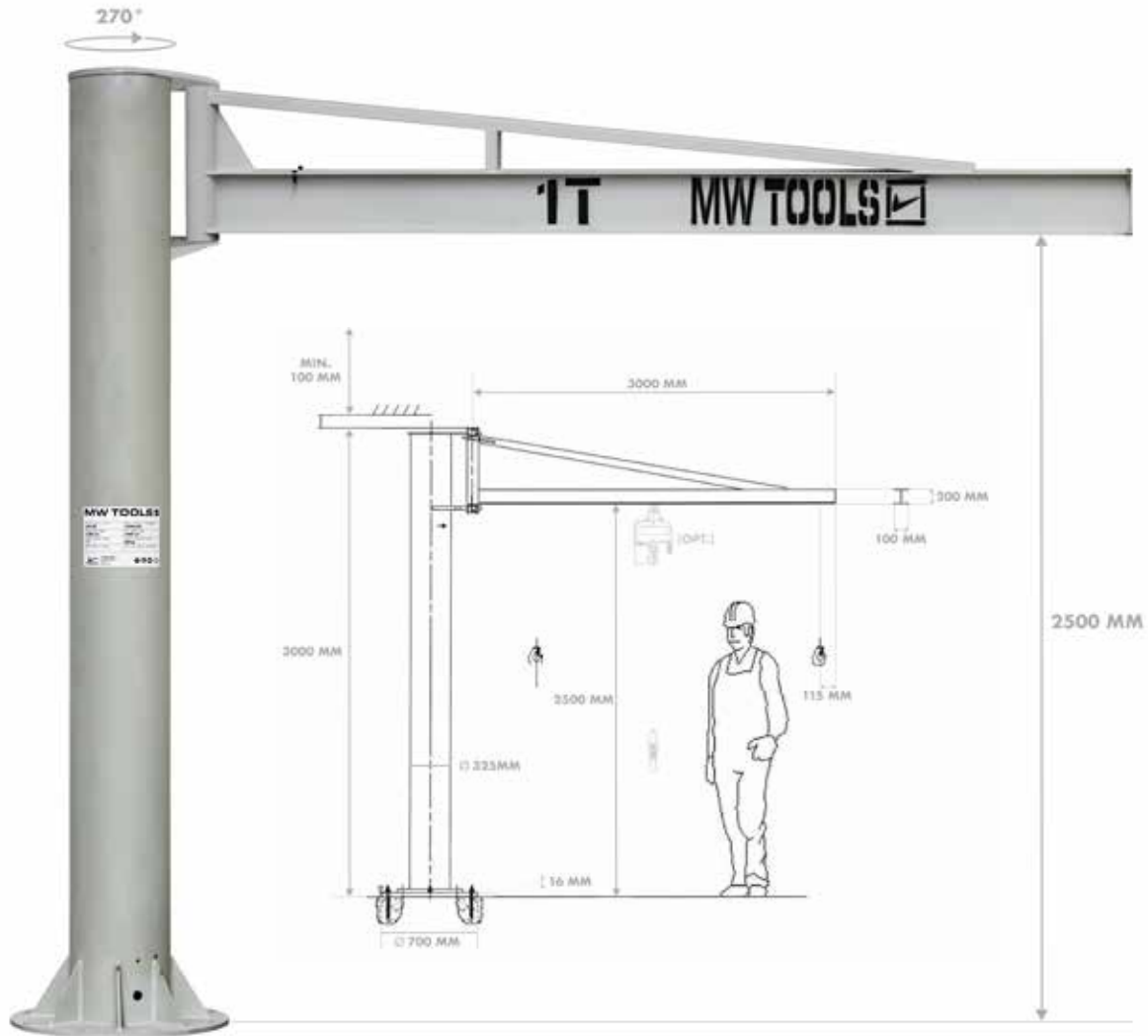

### Industriële kolomzwenkkran manueel, 1 ton

Zwenkkran zonder takel.

Deze Industriële 270° zwenkkran met **manuele bediening** is geschikt voor diverse toepassingen zoals het hijsen aan laad- en loszones, het manipuleren van werkstukken, het optillen op verdiepingsvloeren, werkposten met gereedschapswissels, buiten op de loskaai, enz.

#### Voordelen:

- Manuele zwenkkran
- Geschikt voor het gebruik met optionele takels en hijsaccessoires, zowel manueel als elektrisch
- Draagcapaciteit 1 ton, over de gehele giek lengte
- Totale giek lengte van 3000 mm, en een totaal bereik van 6000mm
- Zwenkhoek van 270°
- Beperkte hoogte, en dus ook geschikt voor lage ruimtes

#### Kenmerken:

- Afmetingen van de horizontale H-balk: balkbreedte 100 mm, balkhoogte 200mm
- Verticale kolom met bodemplaat met dikte van 16mm
- Diameter van de bodemplaat: 700mm
- Totale kolomhoogte van 3000 meter, netto hoogte van 2500mm
- De montage van de bodemplaat dient met chemische verankering te gebeuren op een voldoende sterke betonplaat. Er wordt een gewapende betonnen sokkel aangeraden van 1,5x1,5x1,5 meter met sterkte C20/25 (B25), met ingegoten draadstangen.
- Afgewerkt in grondlak RAL7035

#### Tips voor het opbouwen:

- Geleverd zonder bevestigingsmaterialen
- De montage van de voet dient met aangepaste chemische verankering te gebeuren op een voldoende sterke betonplaat. Er wordt een gewapende betonnen sokkel aangeraden van 1,5x1,5x1,5 meter met sterkte C20/25 (B25), met een ingegoten stalen structuur met bevestigingsbouten
- De kraan wordt geleverd in 2 delen, en wordt door de klant geïnstalleerd. Het wordt aangeraden om een heftruck, hijs hulpmiddelen, en 2 personen voor een volle werkdag te voorzien voor de montage
- Optioneel kan de installatie door onze diensten worden uitgevoerd. Contacteer onze binnendienst voor meer informatie

<b>Order nr.</b>		<b>729840156 ●</b>
Orig. nr.		KZK100
Capaciteit	t	1
Hefhoogte	mm	2500
Draaihoek		270°
Gewicht	kg	500
Afmetingen (l x b x h)	mm	3700x700x3000
<b>Prijs</b>	€	<b>1.959,00</b>

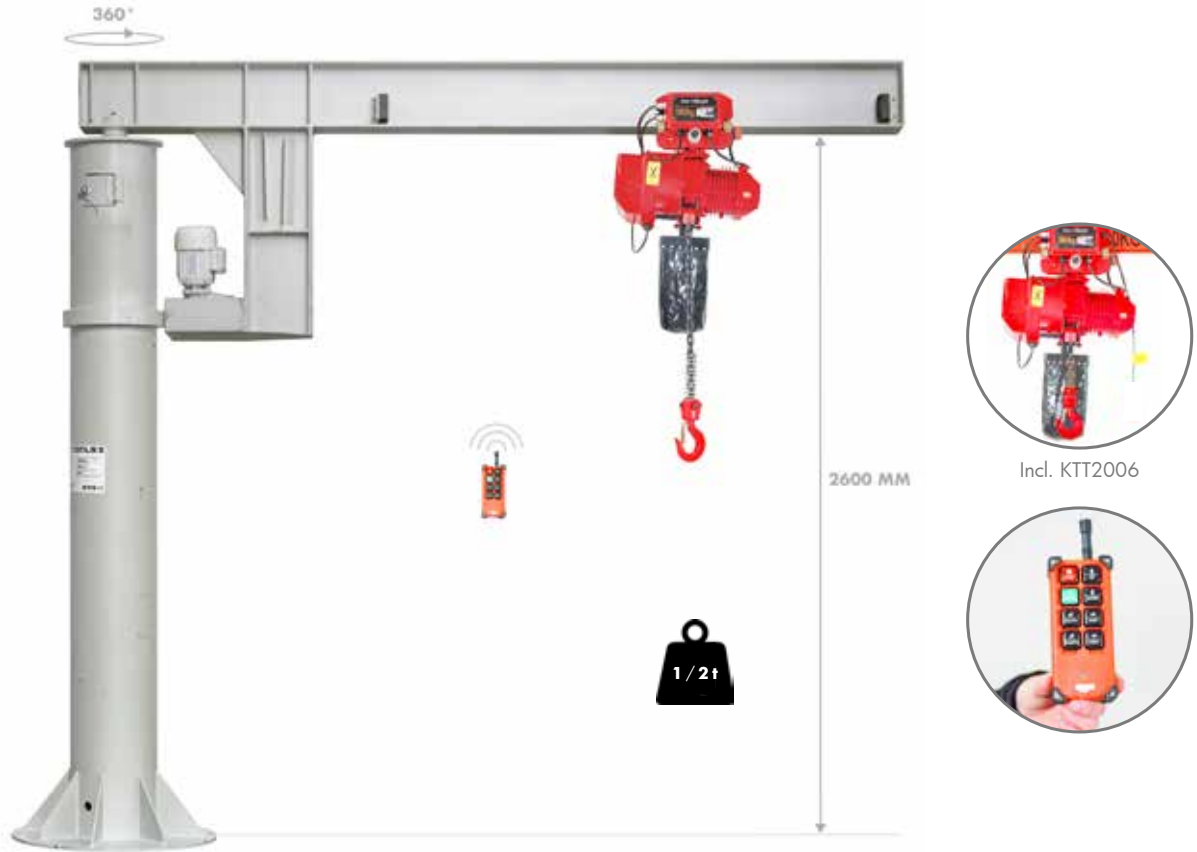

### Industriële elektrische kolomzwenk kraan 1 en 2 ton

Complete set met **elektrische kettingtakel van 6 meter en elektrische trolley**. Deze Industriële 360° zwenk kraan met elektrische bediening is geschikt voor diverse toepassingen zoals het hijsen aan laad- en loszones, het manipuleren van werkstukken, het optillen op verdiepingvloeren, werkposten met gereedschapswissels, buiten op de loskaai, enz.

**Voordelen :**

- Complete set: zwenk kraan met takel en trolley, geheel elektrisch bediend
- Draagcapaciteit over de gehele giek lengte
- Totale giek lengte van 3000 mm, en een totaal bereik van 6000 mm
- Zwenkhoek van 360°, vrij draaiend
- 3 aparte motoren voor de takel, de trolley en de zwenkarm

**Kenmerken van de zwenk kraan:**

- Elektrische bediening van de draaibeweging
- Totale giek lengte van 3000 mm (vanaf centrum kolom)
- Netto beschikbare giek lengte van 1880 mm
- Totale kolom hoogte van 3000 mm
- Geleverd met stalen kabel en loopwiel tjes voor de elektrische kabels

**Kenmerken van de kettingtakel:**

- Industriële elektrische trolley met 1 rijsnelheid en automatische rem bij stilstand. Motorvermogen 0,4 kW
- Bekabelde bedieningsconsole met 6 richtingen (op/nee, vooruit/achteruit, link/rechts), werkend op laagspanning 24V
- Inschakelduur M4 30%
- Tandwielkast uit hoge sterkte legering met een lage geluidsproductie
- Ketting G80 ontwikkeld voor industrieel gebruik, en gekeurd voor de zwaarste omstandigheden



### Wand zwenk kraan 180°, 500 kg

Geschikt voor handling en hijsen aan laad- en loszones, werk- en montageplaatsen, werkposten met gereedschapswissels, logistiek, loskaaien, enz.

- Snel en moeiteloos laden en lossen
- De kraan heeft een beperkte bouw hoogte
- Eigen gewicht van slechts 95 kg. Door het lage gewicht laat de arm zich gemakkelijk zwenken en precies verplaatsen
- Blokkeerpin met 3 posities: links/midden/rechts + ketting voor het ontgrendelen

Order nr.		729840150 ●	729840151 ●
Orig. nr.		KZK100MSET	KZK200MSET
Capaciteit	t	1	2
Hefhoogte	mm	2.700	2.600
Spanning	V	3 x 400	3 x 400
Hef snelheid	m/min	6	6
Snelheid trolley	m/min	20	10
Vermogen	kW	3	1,5
Gewicht	kg	800	1070
Afmetingen (l x b x h)	mm	3.400 x 800 x 3.000	3.450 x 900 x 3.000
<b>Prijs</b>	<b>€</b>	<b>3.935,00</b>	<b>5.665,00</b>

Order nr.			<b>NEW</b>
Orig. nr.			729840200 ●
Capaciteit	kg		PHM500
Nuttige lengte	mm		500
Zwenkhoek	°		2.000
Afmetingen balk	mm		180°
Gewicht	kg		88 x 160
<b>Prijs</b>	<b>€</b>		95,00
			<b>379,00</b>



Incl. draadloze bediening



### Bootlier 12V 907 kg 9,2 m

- Draagbare 12V lier voor het optrekken van vaartuigen op aanhangwagens, op het droogdok of tegen de kaai

Order nr.		<b>754753150</b>
Orig. nr.		EBL900
Capaciteit	kg	907
Spanning	V	12
Vermogen	kW	280
Kabel lengte	m	9,2
Gewicht	kg	6,00
Prijs	€	<b>70,50</b>

### 12 V lier 907 kg

- 12V lier voor het onder last op- en afrollen van voertuigen, boten, karren,... Ook geschikt voor verslepen van lasten, boomstammen, etc...



Incl. draadloze bediening

### 12 V lier 1.360 kg Semi-pro

- IP68 waterdicht

		<b>1</b>	<b>2</b>
Order nr.		<b>754753152</b>	<b>754753155</b>
Orig. nr.		EL1000	EL1400
Capaciteit	kg	<b>907</b>	<b>1.360</b>
Spanning	V	12	12
Vermogen	W	750	700
Kabel lengte	m	15,2	15,2
Gewicht	kg	9,00	12,00
Prijs	€	<b>85,50</b>	<b>175,00</b>



### 12 V lier 2.268 kg 'allround' professioneel

- Zwaardere voertuigen in landbouw, sport, terreinwagens, boten, pechverhelping, ...

Order nr.		<b>754753156</b>
Orig. nr.		EL2300
Capaciteit	kg	<b>2.268</b>
Spanning	V	12
Vermogen	W	1,1
Kabel lengte	m	15,2
Gewicht	kg	12,00
Prijs	€	<b>195,00</b>



### Handler

- 2-weg systeem met veiligheidspal laat toe om lasten zowel op te trekken als naar te laten onder last
- 2 snelheden door dubbele tandwieloverbrengingen: 4:1 en 8:1
- Het afneembaar handvat kan op 2 posities worden gezet

Order nr.		<b>758580248</b>	<b>758580250</b>
Orig. nr.		HNHW120	HNHW250
Lengte kabel	m	14	10
Diameter kabel	mm	4,0	5,5
Capaciteit	kg	544	1100
Gewicht	kg	3,20	6,50
Afmetingen (l x b x h)	mm	190x100x110	190x100x110
Prijs	€	<b>24,50</b>	<b>30,50</b>



## Lier 5.443 kg 'high speed' - led verlichting

<b>Order nr.</b>		<b>754753160</b> ●	<b>754753162</b> ●
Orig. nr.		SEL550012	SEL550024
Capaciteit	kg	5.443	5.443
Kabel		Staal	Staal
Spanning	V	12	24
Vermogen	kW	4,95	4,95
Kabel lengte	m	26	26
Kabel dikte	mm	9,5	9,5
Gewicht	kg	34,00	40,00
<b>Prijs</b>	€	<b>569,00</b>	<b>569,00</b>

## Lier 5.443 kg 'high speed' - led verlichting

- Zeer lichtgewicht nylon kabel, met 30% hogere breeksterkte dan stalen kabel
- Geen gevaar op splinters, bramen of wegslaan van de kabel
- Led verlichting

**NEW**

<b>Order nr.</b>		<b>754753163</b> ●	<b>754753165</b> ●
Orig. nr.		SEL550012SR	SEL550024SR
Capaciteit	kg	5.443	5.443
Kabel		<b>Synthetisch</b>	<b>Synthetisch</b>
Spanning	V	12	24
Vermogen	kW	4,95	4,95
Kabel lengte	m	26	26
Kabel dikte	mm	9,5	9,5
Gewicht	kg	30,00	30,00
<b>Prijs</b>	€	<b>639,00</b>	<b>639,00</b>



**NEW**

## Lier 8.164 kg met Hoge op- en afrolsnelheid

- IP68 waterdichtheid, perfect voor alle ruige rij- en terreinomstandigheden
- Zowel draadloos als met kabel bedienbaar

## Lier 8.164 kg, synthetische kabel met hoge op- en afrolsnelheid

- Zeer lichtgewicht nylon kabel, met 30% hogere breeksterkte dan stalen kabel
- Geen gevaar op splinters, bromen of wegslaan van de kabel
- IP68 waterdichtheid, perfect voor alle ruige rij- en terreinomstandigheden
- Zowel draadloos als met kabel bedienbaar

<b>Order nr.</b>		<b>754753166</b> ●	<b>754753168</b> ●
Orig. nr.		SEL820012	SEL820024
Capaciteit	kg	8.164	8.164
Spanning	V	12	24
Vermogen	kW	4,75	4,75
Kabel lengte	m	22	22
Kabel dikte	mm	14	14
Gewicht	kg	56,00	55,00
<b>Prijs</b>	€	<b>639,00</b>	<b>739,00</b>

<b>Order nr.</b>		<b>754753170</b> ●	<b>754753169</b> ●
Orig. nr.		SEL820012SR	SEL820024SR
Capaciteit	kg	8.164	8.164
Kabel		<b>Synthetisch</b>	<b>Synthetisch</b>
Spanning	V	12	24
Vermogen	kW	4,75	4,75
Kabel lengte	m	22	22
Kabel dikte	mm	14	14
Gewicht	kg	39,00	39,00
<b>Prijs</b>	€	<b>845,00</b>	<b>855,00</b>

# Hoe kies ik mijn stroomgenerator?

Met welke criteria moet je rekening houden bij het kiezen van een generator. We lichten ze allemaal uit!

We bieden we een breed scala aan generatoren of generatorsets aan van ons merk MW Tools. Deze modellen zijn uitgerust met een benzine- of dieselmotor. De fabriek is al meer dan 30 jaar een expert in het ontwerpen van warmtemotoren en stelt ons in staat generatoren van professionele kwaliteit aan te bieden tegen concurrerende prijzen.



## 1. Waarom een generator ?

Generatoren of stroomaggregaten zijn autonome apparaten die elektriciteit produceren. Deze stroom kan eenfasig 230 V of driefasig 3 x 400 V zijn. Al onze modellen zijn mobiel (op wielen) of draagbaar, behalve de grootste modellen van 10 kW en meer.

Ze worden doorgaans gebruikt als back-up bij stroomuitval of op bouwplaatsen. Als gevolg van de verschillende energiecrises van de afgelopen jaren zijn generatoren ook wijd verspreid in woningen. In ons assortiment vind je dus gemakkelijk een model dat is aangepast aan jouw behoeften, zowel voor huishoudelijk als professioneel gebruik.

## 2. Hoeveel stroom heb ik nodig ?

Voor professionals en bouwplaatsen kies je een generator vanaf 10 kW, afhankelijk van het gewenste gebruik.

Voor individueel en huishoudelijk gebruik zal je eerst het vermogen moeten toevoegen van de apparaten die je aan het aggregaat wilt koppelen. Informatie per apparaat (koelkasten, diepvriezers, wasmachine, etc.) vind je in de gebruiksaanwijzing of bij jouw leverancier. De generator moet dan krachtig genoeg zijn om het cumulatieve vermogen van jouw apparaten te ondersteunen.

Aandacht! Sommige apparaten hebben echter een piekvermogen (maximaal vermogen) dat soms erg hoog is, tot wel 4x meer. Dit maximum wordt bereikt wanneer het betreffende apparaat opstart en als jouw groep niet krachtig genoeg is, het apparaat kan dan niet opstarten.

Een compressor van 4 kW met stabiel vermogen bereikt bijvoorbeeld een piekvermogen van 12 kW bij het opstarten. Om hem te kunnen starten zal een generator van 10 kW dus niet krachtig genoeg zijn. Hierbij raden wij aan te upgraden naar het hogere model van 15 kW.



### 3. Welke apparaten kan ik op mijn generator aansluiten ?

Al onze aggregaten zijn uitgerust met een AVR-technologie die automatische spanningsregeling biedt. Spanningsvariaties kunnen verhogingen en verlagingen van het motortoerental veroorzaken en jouw elektrische apparaten beschadigen. AVR-technologie vangt dit probleem op.

Alle soorten elektrische apparaten kunnen dus gekoppeld worden aan onze generatoren (altijd met respect voor de vermogens zoals hierboven gedefinieerd). BEHALVE zogenaamde gevoelige elektronische apparaten zoals computers, telefoonopladers, enz. Om deze gevoelige apparaten zonder risico aan te sluiten, met de generator uitgerust zijn met INVERTER-technologie. Raadpleeg de gidstabel om te zien welke groepen ermee zijn uitgerust.

Onze benzinemodellen zijn uitgerust met 230 V stopcontacten

Het BG65ED benzinemodel en alle dieselmotoren zijn uitgerust met 230 V EN 3 x 400 V stopcontacten.



### 4. Benzine of diesel ?

**Dieselmotoren** zijn over het algemeen krachtiger en maken continu gebruik mogelijk. Ze zijn autonoom en hebben een langere levensduur. Al onze dieselmotoren zijn geluiddicht dankzij geluidsabsorberend schuim dat de binnenwanden bedekt.

**Benzinemotoren** zijn op hun beurt goedkoper in aanschaf en worden gebruikt voor eenmalige behoeften, zoals doe-het-zelf of als back-up in het geval van een stroomstoring op korte termijn. Met een lager vermogen zijn ze ook minder zwaar en compacter.

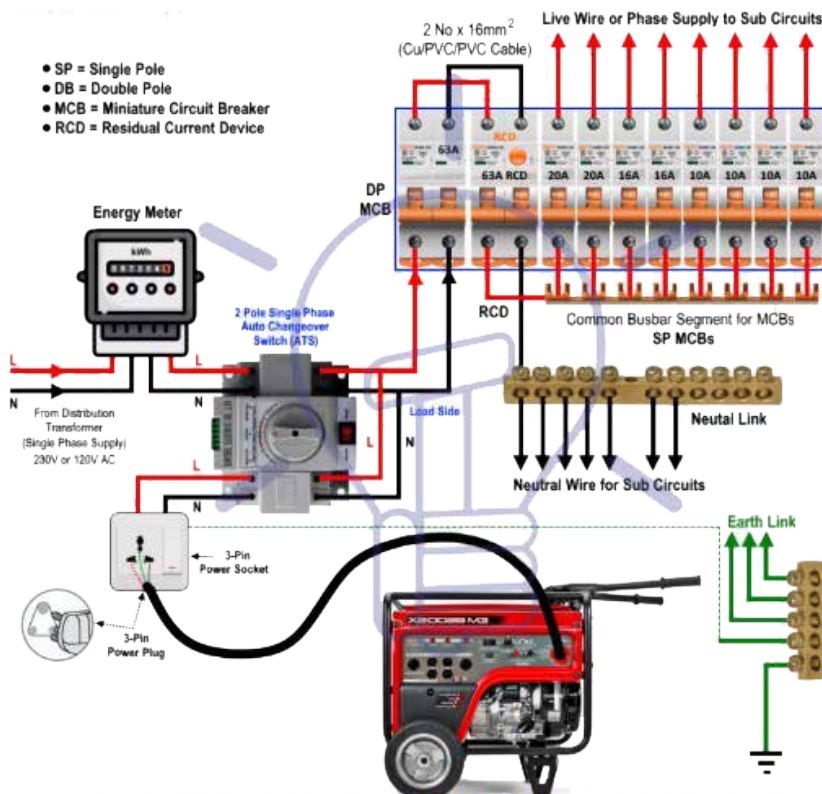

**Generator Connection Diagram to the Home Supply System by using Automatic Changeover Switch or Transfer Switch (ATS)**

### 5. Stroomstoring: gaat mijn generator automatisch aan ?

Onze dieselmotoren met een vermogen vanaf 7,5 kW zijn voorzien van een 5-polige ATS-stekker, waarop een ATS (Automatic Transfer Switch) kan worden aangesloten. Deze ATS beheert de werking van de generator in het geval van een stroomstoring op de vaste elektrische installatie binnenshuis. De AT Switch is niet standaard bij de levering inbegrepen. Andere modellen dan bovengenoemde zijn niet compatibel met de functionaliteit.

Voor elke aansluiting op jouw elektriciteitsmeter kan je contact opnemen met een erkend elektricien. Het schema kan jou helpen bij de installatie.



NEW

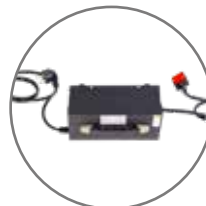

Batterijlader

**Power station 230V 3,5kW met lithium batterij 2405 Wh en 5627 Wh**

Krachtige 230V powerbanks met lithium batterij . Stabiele, veilige en draagbare energie voor de bouwwerf, werkplaats, outdoor events, markten of als back-up stroomvoorziening tijdens onvoorziene netstroomonderbrekingen. Geschikt voor langdurige gebruik van alle elektrische gereedschappen met groot vermogen, zoals power tools, slijpschijven, schuurmachines, compressoren, lasapparatuur, verlichtingen, DJ- en muziekinstallaties, koelkasten, enz.

**Voordelen :**

- Stevige stalen omkasting en industriële wielen, ontwikkeld voor professioneel gebruik en frequent vervoer in bestelwagens, aanhanger, enz.
- Geruisloos & Emissievrij: ideaal voor gebruik binnen in gebouwen, woningen, bouwwerf, of tijdens noodsituaties
- Hoge output van 3500 W continue, en 7000 W (piek)
- Batterij capaciteit van 2,4 en 5,6 kWh, geschikt om langdurig stroom te blijven leveren, zelfs met zware verbruikers
- Lithium-ion accu met lange levensduur
- Bluetooth functie voor het monitoren van de batterijstatus op smartphones

**Kenmerken :**

- 2 stopcontacten 230 V (16A)
- 2 stopcontacten USB (5V 2,4A) en USB-C (45W) voor het opladen van smartphones en andere kleine apparaten
- 1 stopcontact 48 V, met 50 A zekering voor aansluiten van LED verlichting, lasposten of omvormer naar 12V/24V voor mobilhomes en campers
- Pure sinus spanning van 230 V +2%, ook geschikt voor elektronische apparaten, computers, servers enz.
- Accu blijft stabiel werken in extreem lage temperaturen tot -20°C.
- Multifunctioneel AIM 48V, geschikt voor LED verlichting of lasapparatuur
- Levert stroom tot -20° Celcius
- Geleverd met oplader 230V

NEW

Order nr.		724562272 ●	724562300 ●
Orig. nr.		PS3000	PS6000
Capaciteit	W/h	2.405	<b>5.627</b>
Spanning	V	230	230
Maximum vermogen	kW	7,0	7
Continue vermogen	kW	3,5	3,5
Type de batterij		Lithium-ion 48V	Lithium-ion 48V
Capaciteit batterij	Ah	676	<b>1.521</b>
Frequentie	Hz	50	50
Stopcontacten 230V	pcs	2	2
Stopcontacten USB	pcs	2	2
Isolatieklasse		F	F
Gewicht	kg	25,00	44,00
Afmetingen (L x B x H)	mm	500 x 325 x 410	583 x 467 x 500
<b>Prijs</b>	<b>€</b>	<b>1.629,00</b>	<b>2.079,00</b>



**Voorbeelden van toepassingen (PS6000):**

- Haakse slijper 125 mm 900 W : 6,5 uur
- Excenter schuurmachine 250 W : 24 uur
- Werfverlichting 50 W : 112 uur
- Afkortzaag 350 mm 1.500 W : 3 uur 45 min.
- Koelkast 55 W : 100 uur
- Waterkoker 2.000 W: 2 uur 45 min.
- Microgolfoven 1.000 W: 5,5 uur.





1



2 3



4

**230 V 3 KW**



1

**230 V 5 KW**



3

**230 V 7,5 KW**



2

**230 V 400 V 6,5 KW**



4

**Benzinegeneratoren 3,0 – 7,5 kW 230 V met AVR spanningsregeling**

- AVR spanningsregeling: zorgt voor een stabiele uitgangsspanning. De spanningsverschillen liggen binnen de +2,5% , waardoor deze generator geschikt is voor gebruik met de meeste elektronische apparaten zoals bouwmachines, tuinmachines, huishoud-en keuken toestellen etc. Niet geschikt voor heel gevoelige apparaten zoals computers of gevoelige elektronica.
- Rustige werking, dankzij **grote geluiddemper** op de uitlaat
- **Elektrische start** met meegeleverde batterij (manuele start op model BG30M)
- 4-takt luchtgekoelde benzinemotor van bewezen kwaliteit
- Alternator met koper windingen, voor een optimale prestatie
- **Lange autonomie**
- Grote **25 l benzinetank**, die beschikt over niveauaanduiding (15 liter bij BG30M)
- Impactbestendig door sterk buisframe met inklapbare hendel
- Thermische veiligheid tegen overbelasting
- Automatisch uitschakelen bij olietekort

	1	2	3	4
<b>Order nr.</b>	<b>724562251</b>	<b>724562252</b>	<b>724562254</b>	<b>724562253</b>
Orig. nr.	BG30M	BG50E	BG75E	BG65ED
Spanning	230	230	230	1x230 / 3x400
Start	Manueel	Elektrisch	Elektrisch	Elektrisch
Tankinhoud	15	25	25	25
<b>Max. vermogen</b>	<b>3,3</b>	<b>5,5</b>	<b>8</b>	<b>5,5 / 7</b>
Continu vermogen	3,0	5	7,5	5 / 6,5
Autonomie	8	8,1	6,3	6,5
Brandstofverbruik	g/kWh 473,20	454,50	399,30	438
Gewicht	48,00	82,00	86,00	84
Afmetingen (l x b x h)	mm 650 x 500 x 555	770 x 650 x 635	770 x 650 x 635	770 x 650 x 635
<b>Prijs</b>	<b>€ 389,00</b>	<b>479,00</b>	<b>695,00</b>	<b>895,00</b>



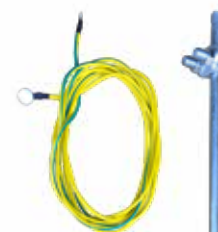











**Accessoire**



**Aardingspen 75cm**

- Geschikt voor het aansluiten op alle benzine- en diesel generatoren.
- Geleverd met 4 meter kabel voor stroomgeneratoren..

<b>Order nr.</b>	<b>724562273</b>
Orig. nr.	ARP75SET
<b>Prijs</b>	<b>€ 29,50</b>

Ons gamma generatoren		motor	regeling	start	spanning	vermogen max 230V	vermogen continu 230V	vermogen max 3x 400V	vermogen continu 3x 400V	geluidsarm	tank (l)	geluidsniveau (db)	wielen	autonomie (h)	ATS contact
<b>Benzine Inverter 1 X 230V</b>															
<b>BGi22SM</b> 724562435		benzine	inverter	manueel	1x230V	2,0kW	1,8kW	-	-	ja	4	62	-	8	-
<b>BGi35SM</b> 724562436		benzine	inverter	manueel	1x230V	3,2kW	3,5kW	-	-	ja	8	69	-	4,5	-
<b>BGi55SE</b> 724562437		benzine	inverter	elektrisch	1x230V	5,0kW	5,5kW	-	-	ja	11	71	ja	6	ja
<b>BGi34M</b> 724562439		benzine	inverter	manueel	1x230V	3,2kW	3,5kW	-	-	ja	7,5	74	-	6	-
<b>BGi40M</b> 724562440		benzine	inverter	manueel	1x230V	3,6kW	4,0kW	-	-	-	12,5	72	-	10	-
<b>BGi85</b> 724562438		benzine	inverter	elektrisch	1x230V	8,0kW	8,5kW	-	-	-	20	74	ja	8	ja
<b>Benzine AVR</b>															
<b>BG30M</b> 724562251		benzine	AVR	manueel + elektrisch	1x230V	5,5kW	5,0kW	-	-	-	15	96	ja	8	-
<b>BG50E</b> 724562252		benzine	AVR	manueel + elektrisch	1x230V	5,5kW	5,0kW	-	-	-	25	97	ja	8,1	-
<b>BG75E</b> 724562254		benzine	AVR	manueel + elektrisch	1x230V	8,0kW	7,5kW	-	-	-	25	97	ja	6,5	-
<b>BG65ED</b> 724562253		benzine	AVR	manueel + elektrisch	3x400V + 1x230V	5,5kW	5,0kW	7,0kW	6,5kW	-	25	97	ja	6,3	-
<b>Diesel AVR 3x400V + 1x230V</b>															
<b>DG65E</b> 724562240		diesel	AVR	elektrisch	3x400V + 1x230V	4,8kW	4,5kW	6,0kW	5,5kW	ja	16	62,9	ja	8,5	-
<b>DG75E</b> 724562241		diesel	AVR	elektrisch	3x400V + 1x230V	6,0kW	5,6kW	7,5kW	7,0kW	ja	30	62	ja	12	ja
<b>DG100E</b> 724562242		diesel	AVR	elektrisch	3x400V + 1x230V	8,0kW	7,5kW	10,0kW	9,0kW	ja	30	69	optie	12	ja
<b>DG150EP</b> 724562243		diesel	AVR	elektrisch	3x400V + 1x230V	12kW	11kW	15,0kW	14,0kW	ja	30 + extern	74	-	7	ja
<b>DG380E</b> 724562236		diesel	AVR	elektrisch	3x400V + 1x230V	11kW	10kW	41kW	38kW	ja	80 + extern	73	-	8,9	ja



**Benzine inverter generator 2,0 kW 230 V.**

Monofasige inverter benzinegenerator met stabiele uitgangsspanning met zuivere sinus, voor gebruik met elektronische apparaten zoals computers, smartphones, acculaders, huishoudapparaten, etc.

**Voordelen:**

- Inverter technologie met pure sinus 230V, geschikt voor alle elektronica
- Geluidsarme omkasting, slechts 62 decibel
- Licht en draagbaar, slechts 18 kg
- **Parallel contact, de generator kan worden gekoppeld om een hoger gezamenlijk vermogen te realiseren.**
- Laag benzineverbruik

**Kenmerken:**

- 2,0 kW maximaal vermogen
- 1,8 kW continue vermogen
- Elektronische inverter sturing levert een pure sinus uitgangsspanning van 230 V +/- 2%, geschikt voor alle elektronische apparaten, computers, servers, huishoudapparaten en USB opladers
- 1 stopcontact 230 V 16A met randaarding
- 2 USB stopcontacten 5 V, 1A (1x) en 2,1A (1x) voor het snelladen van smartphones en andere draagbare apparaten op accu
- Manuele start met startkoord
- BG122M kan via parallel stekkerdoos gekoppeld worden met een andere MWTOOLS generator type BG122M, BG135M en BG140M
- Spaarzaam in benzineverbruik. Dit geeft een goede autonomie van 8 uur (50% belast)
- Impactbestendige behuizing met handige draagbeugel, voor een eenvoudig transport in de auto of bestelwagen
- Digitale display met weergave van parameters: Spanning (V), Frequentie (Hz), urenteller (totaal) en urenteller sinds opstarten

**Geluidsarme inverter generator 3,5 kW 230 V.**

Monofasige inverter benzinegenerator met stabiele uitgangsspanning met zuivere sinus, voor gebruik met elektronische apparaten zoals computers, smartphones, acculaders, huishoudapparaten, etc. Draagbare, compacte en stille stroomgroep, ideaal voor gebruik in bestelwagens, op de bouwwerf, woningen, kamperen, outdoor events, pechverhelping, als backup generator, enz.

**Voordelen:**

- Inverter technologie met pure sinus 230V, geschikt voor alle elektronica
- Geluidsarme omkasting, slechts 69 decibel
- Draagbaar model, slechts 28 kg
- **Parallel contact, de generator kan worden gekoppeld om een hoger gezamenlijk vermogen te realiseren.**
- Laag benzineverbruik

**Kenmerken:**

- 3,5 kW maximaal vermogen
- 3,2 kW continue vermogen
- Elektronische inverter sturing levert een pure sinus uitgangsspanning van 230 V +/- 3%, geschikt voor alle elektronische apparaten, computers, servers, huishoudapparaten en USB opladers
- 2 stopcontacten 230 V 16A met randaarding
- 2 USB stopcontacten 5 V, 1A (1x) en 2,1A (1x) voor het snelladen van smartphones en andere draagbare apparaten op accu
- BG135M kan via parallel stekkerdoos gekoppeld worden met een andere MWTOOLS generator type BG122M, BG135M en BG140M
- 6pk benzinemotor 4-takt OHC met luchtkoeling 174 cc
- Geluidsarme omkasting, volledig afgesloten. Geluidsafgifte van slechts 62dB (bij halve belasting)
- Digitale display met weergave van parameters: Spanning (V), Frequentie (Hz), urenteller (totaal) en urenteller sinds opstarten

<b>Order nr.</b>		<b>724562435 ●</b>		<b>724562436 ●</b>
Orig. nr.		BG122SM		BG135SM
Spanning	V	230		230
Start		manueel		Manueel
Type motor		4pk benzine 4-takt		6pk benzine 4-takt
Energiebron		Benzine		Benzine
Tankinhoud	l	4		8
Maximum vermogen	kW	2.0		3.5
Continu vermogen	kW	1.8		3.2
Stopcontacten 230V 16A	pcs	1		2
Geluidsniveau	dB(A)	62		69
Autonomie	h	8		4.5
Stopcontacten USB	pcs	2		2
Gewicht	kg	18,00		28,00
Afmetingen (l x b x h)	mm	480 x 285 x 460		535 x 335 x 527
<b>Prijs</b>	<b>€</b>	<b>395,00</b>		<b>495,00</b>



### Benzine inverter generator 3,5 kW 230 V

Monofasige inverter benzinegenerator met stabiele uitgangsspanning met zuivere sinus, voor gebruik met elektronische apparaten zoals computers, smartphones, acculaders, huishoudapparaten, etc.

Draagbare en compacte en stroomgroep, ideaal voor gebruik in bestelwagens, op de bouwwerf, woningen, outdoor events, pechverhelping, als backup generator, enz.

#### Voordelen:

- **Inverter** technologie met pure sinus 230V, geschikt voor alle elektronica
- **Open type** met gemakkelijke toegang tot alle componenten
- Draagbaar type, **slechts 27 kg**
- Laag benzineverbruik

#### Kenmerken:

- 3,5 kW maximaal vermogen
- 3,2 kW continue vermogen
- Elektronische inverter sturing levert een pure sinus uitgangsspanning van 230 V +/- 3%, geschikt voor alle elektronische apparaten, computers, servers, huishoudapparaten en USB opladers
- 2 stopcontacten 230 V 16A met randaarding
- 1 stopcontact 12V 8,3A, type sigaretaansteker
- Impactbestendig stalen buisframe als bescherming voor de componenten en de tank.
- Stalen frame met 2 draagbeugels
- Digitale display met weergave van parameters: Spanning (V), Frequentie (Hz), urenteller (totaal) en urenteller sinds opstarten
- Manuele start met startkoord

### Benzine inverter generator 4,0 kW 230 V

Monofasige inverter benzinegenerator met stabiele uitgangsspanning met zuivere sinus, voor gebruik met elektronische apparaten zoals computers, smartphones, acculaders, huishoudapparaten, etc.

#### Voordelen:

- Inverter technologie met pure sinus 230V, geschikt voor alle elektronica
- **Parallel contact, de generator kan worden gekoppeld om een hoger gezamenlijk vermogen te realiseren.**
- Geïntegreerde wielenset en trolley handvat
- Laag benzineverbruik
- Type met open frame

#### Kenmerken:

- 4,0 kW maximaal vermogen
- 3,6 kW continue vermogen
- Elektronische inverter sturing levert een pure sinus uitgangsspanning van 230 V +/- 2%, geschikt voor alle elektronische apparaten, computers, servers, huishoudapparaten en USB opladers
- Open type met gemakkelijke toegang tot alle componenten
- 2 stopcontacten 230 V 16A met randaarding
- 2 USB stopcontacten 5 V, 1A (1x) en 2,1A (1x) voor het snelladen van smartphones en andere draagbare apparaten op accu
- BGI40M kan via parallel stekkerdoos gekoppeld worden met een andere MWTOOLS generator type BGI22M, BGI35M en BGI40M
- Impactbestendig stalen buisframe als bescherming voor de componenten en de tank.
- Digitale display met weergave van parameters: Spanning (V), Frequentie (Hz), urenteller (totaal) en urenteller sinds opstarten
- Manuele start met startkoord

Order nr.		724562439 ●	Order nr.		724562440 ●
Orig. nr.		BGI34M	Orig. nr.		BGI40M
Inverter		Ja	Inverter		Ja
Energiebron		Benzine	Energiebron		Benzine
Start		Manueel	Start		Manueel
Type motor		8pk benzine 4-takt	Type motor		8pk benzine 4-takt
Maximum vermogen	kW	3.5	Spanning	V	230
Continu vermogen	kW	3.2	Maximum vermogen	kW	4.0
Spanning	V	230	Continu vermogen	kW	3.6
Tankinhoud	l	7.5	Benzine/olie tankinhoud	l	12.5
Stopcontacten 12V	st	1	Stopcontacten 230V 16A	st	2
Stopcontacten 230V 16A	st	2	Geluidsniveau	dB(A)	72
Geluidsniveau	dB(A)	74	Frequentie	Hz	50
Gewicht	kg	27,00	Gewicht	kg	35,00
Afmetingen (l x b x h)	mm	433 x 346 x 453	Afmetingen (l x b x h)	mm	533 x 416 x 423
<b>Prijs</b>	<b>€</b>	<b>289,00</b>	<b>Prijs</b>	<b>€</b>	<b>419,00</b>



**Geluidsarme benzine inverter generator 5,5 kW 230 V, met elektrische start en ATS contact.**

Monofasige inverter benzinegenerator met stabiele uitgangsspanning met zuivere sinus, voor gebruik met elektronische apparaten zoals computers, smartphones, acculaders, huishoudapparaten, etc. Model met ATS connector, geschikt voor koppeling aan de binneninstallatie en gebruik als backup generator tijdens stroomonderbrekingen of blackouts.

**Voordelen:**

- Inverter technologie met pure sinus 230V, geschikt voor alle elektronica
- Geluidsarme omkasting, slechts 71 decibel
- Hoog Continu vermogen van 5,0kW op 230V
- Motor met elektrische start
- **8-pins ATS-stekker, om gekoppeld te worden aan een ATS en de zekeringkast, voor het automatisch omschakelen tussen netstroom en generatorstroom**
- Geïntegreerde wielenset en trolley handvat
- Laag benzineverbruik

**Kenmerken:**

- 5,5 kW maximaal vermogen
- 5,0 kW continue vermogen
- Elektronische inverter sturing levert een pure sinus uitgangsspanning van 230 V +/- 3%, geschikt voor alle elektronische apparaten, computers, servers, huishoudapparaten en USB opladers
- 1 stopcontact 230 V 16A met randaarding
- 1 stopcontact 230V 32A met penaaarding (blauwe industriestekker)
- 2 USB stopcontacten 5 V, 1A (1x) en 2,1A (1x) voor het snelladen van smartphones en andere draagbare apparaten op accu

**Benzine inverter generator 8,5 kW 230 V met elektrische start en ATS stekker**

Monofasige inverter benzinegenerator met stabiele uitgangsspanning met zuivere sinus, voor gebruik met elektronische apparaten zoals computers, smartphones, acculaders, huishoudapparaten, etc. Model met ATS connector, geschikt voor koppeling aan de binneninstallatie en gebruik als backup generator tijdens stroomonderbrekingen of blackouts.

**Voordelen:**

- Inverter technologie met pure sinus 230V, geschikt voor alle elektronica
- Hoog Continu vermogen van 8,0kW op 230V
- Motor met elektrische start
- **8-pins ATS-stekker, om gekoppeld te worden aan een ATS en de zekeringkast, voor het automatisch omschakelen tussen netstroom en generatorstroom**
- Grote brandstof tank van 20 liter
- Geïntegreerde wielenset en trolley handvat
- Laag benzineverbruik
- Open type met gemakkelijke toegang tot alle componenten

**Kenmerken:**

- 8,0 kW maximaal vermogen
- 8,5 kW continue vermogen
- Elektronische inverter sturing levert een pure sinus uitgangsspanning van 230 V +/- 3%, geschikt voor alle elektronische apparaten, computers, servers, huishoudapparaten en USB opladers
- 1 stopcontact 230 V 16A met randaarding
- 1 stopcontact 230V 32A met penaaarding (blauwe industriestekker)
- 2 USB stopcontacten 5 V, 1A (1x) en 2,1A (1x) voor het snelladen van smartphones en andere draagbare apparaten op accu

**Wordt geleverd met:**

- Gelbatterij 12V 1600mAh 19.2Wh, met afmetingen 107 x 58 x 86 mm

**Wordt geleverd met:**

- Gelbatterij 12V 1600mAh 19.2Wh, met afmetingen 107 x 58 x 86 mm

<b>Order nr.</b>		<b>724562437</b> ●
Orig. nr.		BGI55SE
Inverter		Ja
Energiebron		Benzine
Start		Elektrisch
Type motor		11,6pk benzine 4-takt
Spanning	V	230
Maximum vermogen	kW	5.5
Continu vermogen	kW	5.0
Tankinhoud	l	11
Geluidsniveau	dB(A)	71
Stopcontacten USB	st	2
Gewicht	kg	39,50
Afmetingen (l x b x h)	mm	590 x 390 x 547
<b>Prijs</b>	<b>€</b>	<b>899,00</b>

<b>Order nr.</b>		<b>724562438</b> ●
Orig. nr.		BGI85E
Inverter		Ja
Energiebron		Benzine
Start		Elektrisch
Type motor		17pk benzine 4-takt
Spanning	V	230
Maximum vermogen	kW	8.5
Continu vermogen	kW	8.0
Tankinhoud	l	20
Geluidsniveau	dB(A)	74
Stopcontacten USB	st	2
Gewicht	kg	68,00
Afmetingen (l x b x h)	mm	598 x 500 x 553
<b>Prijs</b>	<b>€</b>	<b>1.009,00</b>



1

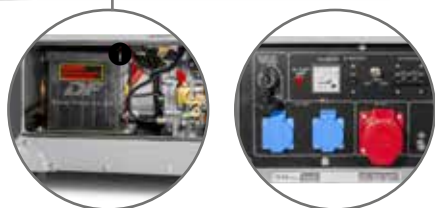

Elektrische start met batterij



2

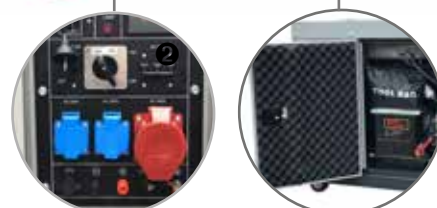

Geluidsarme omkasting

**Dieselgenerator 6,0 kW  
3x400V en 1x230V**

- Geluidsarme omkasting, volledig bekleed met een geluidsabsorberende foam
- Elektrische start met batterij
- AVR automatische spanningsregeling
- 100% Koper gewikkelde alternator
- Luchtgekoelde dieselmotor 8,5 pk
- Geleverd met wielenset, centraal hijs oog en toolset

**Dieselgenerator 7,5 kW  
3x400V en 1x230V**

- Geluidsarme omkasting, volledig bekleed met een geluidsabsorberende foam
- Elektrische start met batterij
- Luchtgekoelde dieselmotor 10,2pk
- AVR automatische spanningsregeling
- 100% Koper gewikkelde alternator
- Digitale display met weergave van 5 parameters: Spanning (V), Stroom (A), Frequentie (Hz), Vermogen (W) en urenteller
- De generator kan als noodgenerator worden gebruikt. Op de unit is een 5-pins ATS aansluitpunt voorzien, (Automatic transfer switch)
- Geleverd met wielenset, 2 hijspunten, voor het verplaatsen met een kraan

	1	2
<b>Order nr.</b>	<b>724562240</b>	<b>724562241</b>
Orig. nr.	DG65E	DG75E
Spanning	V 1 x 230 + 3 x 400	V 1 x 230 + 3 x 400
Maximum vermogen 1 x 230V	kW 4,8	kW 6,0
Continu vermogen 1 x 230V	kW 4,4	kW 5,6
Maximum vermogen 3 x 400V	kW 6,0	kW 7,5
Continu vermogen 3 x 400V	kW 5,5	kW 7,0
Start	Elektrisch	Elektrisch
Type motor	Diesel 4-takt 498cc	Diesel 4-takt 633cc
Tankinhoud	l 16	l 30
Stopcontacten 230V	st 2	st 2
Stopcontacten 3x400V	st 1	st 1
Geluidsniveau	dB(A) 68	dB(A) 72
Frequentie	Hz 50	Hz 50
Autonomie	u 8,5	u 12
Cilinder	1	1
Gewicht	kg 156,00	kg 230,00
Afmetingen (l x b x h)	mm 950 x 560 x 760	mm 1.080 x 760 x 860
<b>Prijs</b>	<b>€ 1.019,00</b>	<b>€ 1.599,00</b>

**Optie**



**Wielenset DG100EWS**

- Set van 4 wielen voor dieselgenerator DG100E
- Wieldiameter 100mm
- 2 draaibare wielen + 2 vaste, geremde wielen
- Zonder montagebouten

<b>Order nr.</b>	<b>724562248</b>
Orig. nr.	DG100EWS
Diameter	mm 100
Gewicht	kg 4,00
Afmetingen (l x b x h)	mm 200 x 200 x 200
<b>Prijs</b>	<b>€ 25,90</b>



NEW



1



2

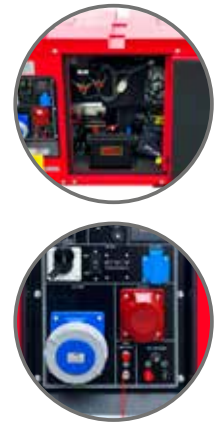

## Dieselgenerator 10kW 3x400V en 1x230V

Geluidsarme dieselgenerator voor gebruik op de bouwwerf, indoor of outdoor events of als noodgenerator voor het bedrijf en de woning.

- **Geluidsarme omkasting**, volledig bekleed met een geluidsabsorberende foam
- Stopcontacten: 230V 16A (2x) en 3 x 400V 32A (1x)
- 2 aparte zekeringen op het hoofdbord (1x230 V en 3x400 V)
- Brandstofverbruik bij continuë volledige belasting: 3,38 liter/uur
- **Elektrische start**
- De generator kan als noodgenerator worden gebruikt. Op de unit is een **5-pins ATS aansluitpunt** voorzien, waarop een externe ATS (Automatic transfer switch) kan worden aangesloten. Deze ATS beheert de werking van de generator bij stroomonderbrekingen op de vaste elektrische binneninstallatie. De ATS kast zelf is niet meegeleverd.
- Luchtgekoelde dieselmotor 13,6pk
- Geschikt voor een bedrijfsduur tot 8h continue
- AVR spanningsregeling
- Digitale display met weergave van 5 parameters: Spanning (V), Stroom (A), Frequentie (Hz), Vermogen (W) en urenteller
- Automatisch uitschakelen bij olie tekort

## Dieselgenerator 15kW 3x400V en 1x230V

Geluidsarme dieselgenerator 12,0 kW op 1x230 V en 15,0 kW op 3x400 V, met aansluiting voor externe brandstoftank.

- Hoog continu vermogen van 11,0kW op 230V en 14kw op 3x400V
- Geschikt voor zware 230 V apparaten zoals bouwmachines (pompen, zaagmachines, bouwkransen etc.), werkplaatsmachines (compressoren, heaters, etc.), tuingeredschap (grasmaaier, waterpomp, pellet machine, houtsplitter, etc.) en huishoudelijke machines en apparaten (warmtepomp, airco, bakoven en kookplaat, was- en droogmachine, ...)
- **Aansluiting voor externe dieseltanks**, zodat de generator kan blijven lopen zonder bijvullen
- De generator kan als noodgenerator worden gebruikt, en levert voldoende voor complete woningen en kleine bedrijven
- **ATS-stekker**, om gekoppeld te worden aan een ATS en de zekeringkast, voor het automatisch omschakelen tussen netstroom en generatorstroom
- Type 'Equal power' met 2 aparte zekeringen op het hoofdbord: een aparte zekering voor 1x230 V en voor 3x400 V. Hierdoor haalt u het maximale vermogen uit de generator in zowel mono als driefasige spanning
- **1x230V 63A industrie stopcontact blauw**, afgezekerd op 63A, laat toe om tot 11,0kW vermogen in 230V continu te leveren
- **AVR** automatische spanningsregeling
- Ingebouwde dieseltank van 30 liter + externe tank aansluiting
- 2 aparte hoofdzekeringen op het hoofdbord: 230 V (63A) en 3x400V (32A) met keuzeschakelaar.
- Stopcontacten: 3x400V 32A (1x), 230V 63A (1x), 230V 16A (1x) en 12V 8,3A (1x)
- Het blauwe 1x230V 63A industriële stopcontact is afgezekerd op 63A, en laat toe om het maximale vermogen van de generator in 230V, 11kw continu te leveren aan een ATS.
- Luchtgekoelde dieselmotor 20,4 pk
- Geschikt voor een bedrijfsduur tot 8h continue
- Elektrische start en elektrische voorverwarming voor het gemakkelijk koud starten van de motor in temperaturen onder 5°C
- Digitale display met weergave van 5 parameters: Spanning (V), Stroom (A), Frequentie (Hz), Vermogen (W) en urenteller

1

2

Order nr.		724562242 ●	724562243 ●
Orig. nr.		DG100E	DG150EP
Spanning	V	1 x 230 + 3 x 400	3 x 400 + 1 x 230
Maximum vermogen 1 x 230V	kW	8,0	12
Continu vermogen 1 x 230V	kW	7,2	11
Maximum vermogen 3 x 400V	kW	10,0	15,0
Continu vermogen 3 x 400V	kW	9,0	14,0
Start		Elektrisch	Elektrisch
Type motor		Diesel 4-takt 718cc	Diesel 4-takt 1326cc
Tankinhoud	l	30	30
Stopcontacten 230V	st	2	2
Stopcontacten 3x400V	st	1	1
Geluidsniveau	dB(A)	75	86
Frequentie	Hz	50	50
Autonomie	u	12	7
Cilinder		1	2
Gewicht	kg	235,00	357,00
Afmetingen (l x b x h)	mm	1.130 x 760 x 860	1.355 x 825 x 840
<b>Prijs</b>	€	<b>2.299,00</b>	<b>4.599,00</b>

## Connectoren voor externe tank



Aansluiting voor slangen naar externe tank (slangen en tank niet meegeleverd). Deze stroomgenerator heeft naast de ingebouwde dieseltank van 30 liter ook de mogelijkheid om slangen aan te sluiten, die brandstof aanzuigen uit een externe grotere dieseltank. Op die manier verhoogt u de werkautoonomie tot meerdere dagen en zelfs weken.

NEW







## Geluidsarme dieselgenerator 38kVA 3x400 V, met aansluiting voor externe brandstoftank.

Geschikt voor de stroomvoorziening in 3x400V of 1x230V, voor de voeding van bedrijven, bouwerven, bouwmachines, outdoor events, back-up generator, enz.

### Voordelen:

- 38 kVA (30kW) vermogen op 3x400V (Nominaal)
- 41 kVA piekvermogen op 3x400V (Standby)
- Watergekoelde 4-cilinder dieselmotor, geschikt voor langdurig continu bedrijf van 24h
- Aansluiting voor externe dieseltanks, zodat de generator kan blijven lopen zonder bijvullen
- Ingebouwde 80 liter tank met autonomie van 8,9 uur op maximale belasting
- ATS-stekker, om gekoppeld te worden aan een externe ATS en de zekeringkast, voor het automatisch omschakelen tussen netstroom en generatorstroom
- Digitale controller met display bewaakt en bestuurt de generator
- AVR automatische spanningsregeling met zeer stabiele sinuscurve

### Prestaties:

- 38 kVA vermogen in continue op 3x400V (Nominaal), 24h continu op volle belasting
- 41 kVA piekvermogen op 3x400V (Standby), 1h continu op volle belasting
- 30 kW vermogen continue op 3x400V (krachtfactor 0,8)
- 10 kW vermogen continue op 1x230V (krachtfactor 0,8)
- Brandstofverbruik bij volledige belasting: 9 liter/uur
- Autonomie van 8,9 uur op maximale belasting
- AVR regeling levert een stabiele sinus uitgangsspanning van 230 V met THD van
- 16-pins ATS input stekker, waarop een externe ATS (Automatic transfer switch) kan worden aangesloten. Deze ATS beheert aan/uitschakelen van de generator bij stroomonderbrekingen van de elektrische binneninstallatie. (De ATS zelf is niet meegeleverd)
- Toerental motor: 1500RPM
- Automatische elektrische voorverwarming van de aangezogen lucht bij koude opstart zorgt voor een gemakkelijk koud starten van de motor in temperaturen onder 5°C

### Wordt geleverd met:

- Set sleufgaten onderaan de generator, voor het verzetten met heftruck, met hijsvorken, of met transpalletwagen
- Batterij en sleutel voor de elektrische start
- Geleverd met 2 startbatterijen 80Ah 24V
- Toolset met vultrechter, reserve brandstoffilters en aansluitstekkers (male) voor de stopcontacten
- Externe aanzuigslangen en externe tank zelf zijn niet meegeleverd
- ATS stopcontact met stekker. kabels en ATS niet meegeleverd

### Kenmerken generator

- Watergekoelde 4-cilinder 4-takt dieselmotor FAWDE van 53 pk
- Geluidsarme omkasting, volledig bekleed met een geluidsabsorberende foam, resulterend in een laag geluidsniveau van 73 decibel.
- Borstelloze alternator DINGO met hoge efficiëntie van 87%
- Ingebouwde dieseltank van 80 liter + externe tank aansluiting
- Het frontpaneel is uitgerust met 2 nippels 7,5mm voor het aansluiten van brandstofslangen naar een externe dieseltank. (slangen en externe tank zelf zijn niet meegeleverd)
- De pomp in de behuizing kan via een keuzeknop omgezet worden tussen de interne of de externe tank. De pomp is zelf aanzuigend. Maximale aanzuig lengte tot externe tank: 10 meter. De externe diesel tank dient op hetzelfde niveau als de generator te staan

### Kenmerken paneel:

- 3 stopcontacten 3x400V 32A. Elk stopcontact is apart afgezekerd op 32A, dit laat toe om tot 22 kW vermogen per stopcontact te leveren
- 3 stopcontacten 230V 32A. Dit laat toe om 7,2kW maximum vermogen per stopcontact te leveren.
- Afsluitbaar paneel met fasepennen 3F+N
- 1 hoofdzekering 63A
- Digitale controller Smartgen HGM6 120N met groot en overzichtelijk LCD display van 132x64mm
- Digitale display met weergave van de parameters: Spanning (V), Stroom (A), Frequentie (Hz), Vermogen (W), krachtfactor (%), temperatuur, brandstofniveau, toerental, urenteller, Batterijspanning
- Elektrische start met sleutel
- Waarschuwingen voor periodiek onderhoud
- Alarmmeldingen voor o.a. watertemperatuur, oliedruk, olieniveau, toerental en overbelasting
- Bescherming door automatische stopfunctie bij alarmmeldingen en onderhoud
- Aansluiting voor externe aardingspen (pen en kabels niet meegeleverd)

### Order nr.

Orig. nr.		<b>724562236</b> ●
Spanning	V	DG380E
Maximum vermogen	kVA	3x400V + 1x230V
Continu vermogen	kVA	41
Maximum vermogen 1x230V	kW	38
Continu vermogen 1x230V	kW	11
Verbruik	l/min	10
Maximum motorvermogen	pk	0,15
Benzine/olie tankinhoud	l	53
Olie tankinhoud	l	80
Stopcontacten 230V	st	12,5
Stopcontacten 3x400V	st	3
Geluidsniveau	dB(A)	3
Autonomie	u	73
Gewicht	kg	8,9
Afmetingen (l x b x h)	mm	870,00
Prijs	€	2.010 x 960 x 1.270
		<b>8.665,00</b>

# Hipers

Draagbare infraroodheaters op diesel zijn ontworpen en bedoeld voor gebruik op de volgende locaties: grote garages, gereedschapsverhuur, reparatiewerkplaatsen voor auto's en tractoren (verwarmen, efficiënt laten smelten van de sneeuw die achterblijft in bruikbare machines), opslaghallen voor landbouwmachines, bouwterreinen (vooral drogen van betonnen, gelakte of geverfde oppervlakken), open terrassen (restaurants, huisterrassen, zomerkeukens), cateringdiensten, buitenevenementen (tenten), verkoophallen, paviljoenen, tentoonstellingshallen, PVC-hallen, vrijetijdscentra, industriële ruimten, tuinen, andere onverwarmde ruimten, tijdelijke ruimten, vakantiehuisjes.

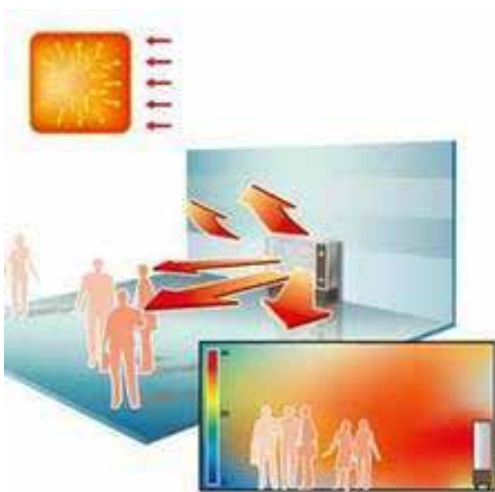

De infraroodverwarming met brandstofbrander is zuinig en kostenefficiënt. Het is een zeer effectief revolutionair verwarmingstoestel. Het verwarmingsapparaat op diesel verbruikt slechts 50 W elektriciteit om de brander te laten werken en het kleinste model verbruikt maximaal 1,9 L diesel per dag. De verwarmers zijn geschikt voor zowel binnen- als buitengebruik zonder dat er een apart rookkanaal nodig is. In tegenstelling tot traditionele ventilatorkachels verspreidt infraroodwarmte zich gelijkmatig in alle richtingen en voelt zelfs aangenaam aan als je naast de verwarming staat. De verwarming heeft duurzame wielen waardoor hij gemakkelijk te verplaatsen is.

**De voordelen** van onze HIPERS verwarmingstoestellen

**1. Bewezen professionele kwaliteit 'Made in Korea'**





**2. Eenvoudig onderhoud**

Digitale urenteller voor het opvolgen van preventief onderhoud en filterwissels  
 Uitneembare dieseltank, voor een zeer gemakkelijk onderhoud en reinigen



**3. Ingebouwde Wifi**

Instellen en volgen van de werking van de heater op afstand via smartphone  
 Beheer alle parameters op afstand: aan/uit zetten, actuele en gewenste temperatuur instellen, programma's dag/week, brandstofniveau, monitor correcte werking, alarmen bij fout, statistieken



**4. 12 beveiligingen** met alarm indicatoren voor o.a. laag brandstofniveau, beveiliging tegen omkantelen; overspanning, continue vlambewaking, leksensor,... De alarmen worden op het display getoond, en via Wifi naar de app doorgegeven



**Mobiele infrarood dieselstralers 10,4 kW - 58 kW**

Professionele heaters voor het fluisterstil verwarmen zonder geurhinder in werkplaatsen, garages, showrooms, loodsen en kassen is landbouw en sierteelt, mobiele bouwerven en renovaties, tenten, openbare ruimtes, overdekte buitenruimtes, markten en wedstrijden.

**Voordelen:**

- Professionele topkwaliteit: made in Korea
- Laag brandstofverbruik
- Fluisterstil: slechts 32 decibel, bijna onhoorbaar
- Lange autonomie met een volle tank (3 tot 5 werkdagen)
- Geen rookontwikkeling
- Geen geurhinder: 3 keramische filters absorberen resterende micropartikels en roet
- Zeer efficiënte verbranding: 99,99% van de brandstof wordt verbrand dankzij de volledige pyrolyse van rookgassen, en de slimme monitoring van de verbranding
- Afneembaar achterpaneel: de heater kan vooruit en achteruit stralen tegelijk. Zo kan de heater gebruikt worden in het midden van een ruimte, tussen 2 werkposten, voor het verwarmen van grotere groepen mensen, enz.
- Digitale urentellen voor het opvolgen van preventief onderhoud en filterwissels
- **Uitneembare dieseltank voor een zeer gemakkelijk onderhoud**



Made in Korea



1



2



3



4

		<b>NEW</b>	<b>NEW</b>	<b>NEW</b>	<b>NEW</b>
<b>Order nr.</b>		722316850 ●	722316852 ●	722316855 ●	722316857 ●
Orig. nr.		WDP35IS	WDP50IS	WDP60IS	WDP85IS
Vermogen	kW	10,4	14	17,4	24,4
Autonomie	h	25	25	35	22
Verbruik	l/h	1,0	1,2	1,3	2,1
Capaciteit brandstoftank	l	25	30	45	45
Verwarmbare ruimte	m <sup>3</sup>	120 - 600	160 - 900	500 - 1600	700 - 3600
Geluidsniveau	db(A)	32	32	32	32
Afmetingen (l x b x h)	mm	870 x 200 x 800	1130 x 320 x 950	1290 x 320 x 1020	1300 x 320 x 1300
<b>Prijs</b>	€	1.475,00	1.625,00	1.959,00	2.949,00



## Kenmerken:

- Werkt op diesel, stookolie of witte petroleum
- Compacte modellen met gunstige afmetingen
- Stootvaste omkasting, robuust gebouwd uit dik plaatmateriaal, afgewerkt met geborsteld RVS motief
- 4 soepel lopende geremde wielen van 75 mm, met rubber coating. Geschikt voor frequente verplaatsing over oneffen vloeren, ze lopen niet vast over oneffenheden of roosters
- Ingebouwde thermostaat 0 - 40°C
- Uitgebreide LCD display met weergave van actuele temperatuur, thermostaat temperatuur en timer instelling en draadloze afstandsbediening
- De unit kan autonoom en off-grid werken met een 12V accu en 150W omvormer, of via een 12V stopcontact van een voertuig (opties niet meegeleverd)
- 12 beveiligingen met alarm indicatoren voor: ontstekingsfout, laag brandstofniveau, oververhitting, beveiliging tegen omkantelen, overspanning, continue vlambewaking en leksensor
- Modellen 29 kW - 58 kW: met stille slakkenhuisventilator om de warmte sneller tot ver in de ruimte te blazen



Made in Korea



## VOORDELEN VAN INFRAROOD

- Grote stralingsafstand: geeft de aangename warmte gelijkmatig af aan de omringende ruimte
- Geen luchtverplaatsing: de warmte wordt verspreid dankzij de gloeiende stalen buizen, er is geen ventilator en dus ook geen storende wind of geluidsoverlast
- Geen afvoerbuys nodig, kan overal worden gezet
- De grote oppervlakte van verwarmingsbuizen zorgt voor een gelijkmatige verdeling van de warmte op de juiste hoogte voor zowel staand als zittend werk
- Droogt de lucht niet uit

**NEW**

### Order nr.

Orig. nr.

Vermogen

Autonomie

Verbruik

Capaciteit brandstoftank

Verwarmbare ruimte

Geluidsniveau

Afmetingen (l x b x h)

Prijs

kW

h

l/h

l

m<sup>3</sup>

db(A)

mm

€

1

722316860

WDP100IS

29

37

2,3

85

2000 - 4600

32

1340 x 350 x 1510

2.495,00

2

722316862

WDP140IS

40,7

24

3,8

90

3500 - 6000

32

1370 x 400 x 1800

2.949,00

3

722316863

WDP200IS

58

21

4,4

90

4000 - 7500

34

1530 x 450 x 1860

3.879,00



**NEW**

**Infrarood dieselstraler 10 - 15 kW**

Compacte en geruisloze warmtetraller met optionele schouw, ideaal voor werkplaatsen, garages, showrooms, loodsen, mobiele bouwvelden en renovaties, tenten, openbare ruimtes, overdekte buitenruimtes, outdoor winterevents zoals markten of sportwedstrijden.

- Laag brandstofverbruik
- Geluidsarm, slechts 48 decibel
- Geurarm, geen rookontwikkeling
- Complete verbranding (99,99%) voor een zo zuiver mogelijke uitstoot
- Grote tank voor een lange autonomie van meerdere werkdagen
- Danfoss sproeikop van hoge kwaliteit, courant verkrijgbaar in de handel
- Ingebouwde thermostaat 5 - 40 °C op het digitaal bedieningspaneel
- Uitgebreide LCD display met weergave van de actuele temperatuur, thermostaat temperatuur, timer instelling en displayvergrendeling

Order nr.		722316820 ● WD36IN	722316821 ● WD54IN
Orig. nr.			
Afgegeven warmte	kW	<b>10</b>	<b>15</b>
Spanning	V	230	230
Autonomie	h	23	30
Verbruik	l/h	0,96	1,4
Capaciteit brandstoftank	l	22	42
Opgenomen vermogen	W	50	50
Brandstof		Diesel/Petroleum	Diesel/Petroleum
Kabel	m	1,5	1,5
Verwarmbare ruimte	m <sup>3</sup>	100 - 500	120 - 640
Geluidsniveau	db(A)	60	60
Gewicht	kg	40	52
Afmetingen (l x b x h)	mm	925 x 375 x 980	1.105 x 375 x 1.070
<b>Prijs</b>	<b>€</b>	<b>1.175,00</b>	<b>1.275,00</b>

**VOORDELEN**

- Geen luchtverplaatsing: de warmte wordt verspreid dankzij de gloeiende stalen buizen, er is geen ventilator en dus ook geen storende wind of geluidsoverlast zoals bij klassieke warmeluchtblazers
- De infraroodverwarming geeft de aangename warmte gelijkmatig af aan de omringende ruimte. De grote oppervlakte van de heater zorgt voor een gelijkmatige en zachte warmtestraling op de juiste hoogte voor zowel staand als zittend werk



WD561



Beperkte bouwdiepte van 35 cm, neemt weinig plek in tegen een muur

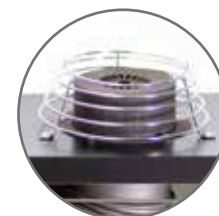

Uitlaat



LCD display



Brander

## NEW

### Infrarood dieselstraler 16 - 19 kW

Compacte en geruisloze warmtestraler met optionele schouw, ideaal voor werkplaatsen, garages, showrooms, loodsen, mobiele bouwverven en renovaties, tenten, openbare ruimtes, overdekte buitenruimtes, outdoor winterevents zoals markten of sportwedstrijden.

- Laag brandstofverbruik
- Geluidsarm, slechts 48 decibel
- Geurarm, geen rookontwikkeling
- Optie: rookgas afvoerset
- Complete verbranding (99,99%) voor een zo zuiver mogelijke uitstoot
- Grote tank voor een lange autonomie van meerdere werkdagen
- Danfoss sproeikop van hoge kwaliteit, courant verkrijgbaar in de handel
- Ingebouwde thermostaat 5 - 40 °C op het digitaal bedieningspaneel

### VOORDELEN

- Geen luchtverplaatsing: de warmte wordt verspreid dankzij de gloeiende stalen buizen, er is geen ventilator en dus ook geen storende wind of geluidsoverlast zoals bij klassieke warmeluchtblazers
- De infraroodverwarming geeft de aangename warmte gelijkmatig af aan de omringende ruimte. De grote oppervlakte van de heater zorgt voor een gelijkmatige en zachte warmtestraling

### ACCESSOIRE

#### Rookgas afvoerset voor WD56 & WD66



- Te monteren bovenop de uitlaat van de heater (rookafvoer door de muur)
- Bevat 1 buis van 1 meter, 1 bocht van 90° en 1 buis van 0,9 meter
- De muurdoorvoer zelf is niet meegeleverd en dient op maat te worden voorzien door een vakman

Order nr.		722316558 ●	722316557 ●
Orig. nr.		WD561	WD661
Afgegeven warmte	kW	16	19
Spanning	V	230	230
Autonomie	h	33	37
Verbruik	l/h	1,5	1,88
Capaciteit brandstoftank	l	50	70
Opgenomen vermogen	W	80	80
Brandstof		Diesel/Petroleum/Stookolie	Diesel/Petroleum/Stookolie
Kabel	m	1,5	1,5
Verwarmbare ruimte	m <sup>3</sup>	928	1200
Geluidsniveau	db(A)	48	48
Gewicht	kg	50	65
Afmetingen (l x b x h)	mm	950 x 305 x 1100	1150 x 305 x 1115
Prijs	€	1.375,00	1.575,00

Order nr.		72316559 ●
Orig. nr.		WDIBS
Diameter	mm	100
Materiaal		RVS
Prijs	€	55,50

**INFRAROOD**



Keramische verbrandingskamer

**Draagbaar infrarood verwarmingstoestel diesel 20 kW**

- Draagbaar en compact model geeft een aangename warmtestraling af
- Ingebouwde thermostaat met temperatuurinstelling en display
- Heel stille werking, geen storende geluiden
- Geur- en stofarme werking
- Kwalitatieve Danfoss sproeier
- Keramische verbrandingskamer van duurzame kwaliteit
- Veiligheden: vlambeveiliging, oververhittingsensor en brandstofsensoren

<b>Order nr.</b>		<b>722316560</b>
Orig. nr.		WD701
Afgegeven warmte	kW	20
Warmte type		Stralingswarmte
Brandstof		Diesel
Thermostaat		ja
Cap. brandstoftank	l	10,50
Verbruik	l/h	1,6
Spanning	V	230
Gewicht	kg	18,3
Afmetingen (l x b x h)	mm	575 x 340 x 635
<b>Prijs</b>	<b>€</b>	<b>385,00</b>



Danfoss sproeier

**Infrarood verwarmingstoestel diesel 40 kW**

- Dit mobiel model met grote tank geeft een aangename warmtestraling af
- Grote tank van 38 liter, voor een autonomet tot 10 uur (op maximale capaciteit van 40 kW)
- Ingebouwde thermostaat met temperatuurinstelling en display
- Heel stille werking, geen storende geluiden
- Geur- en stofarme werking
- Kwalitatieve Danfoss sproeier zorgt voor een optimale verneveling en een totale verbranding
- Bescherming tegen oververhitting dankzij de ingebouwde fotocelvlambewaking
- Veiligheden: vlambeveiliging, oververhittingsensor en brandstofsensoren

<b>Order nr.</b>		<b>722316562</b>
Orig. nr.		WD1351
Afgegeven warmte	kW	40
Warmte type		Stralingswarmte
Brandstof		Diesel
Thermostaat		ja
Cap. brandstoftank	l	38
Verbruik	l/h	3,2
Spanning	V	230
Gewicht	kg	27,2
Afmetingen (l x b x h)	mm	925 x 635 x 860
<b>Prijs</b>	<b>€</b>	<b>835,00</b>

**INDIRECT**



Connector voor externe thermostaat

**Indirecte diesel wameluchtblazer 30 - 50 - 80 kW**

- Indirecte verbranding, met aparte schouw
- Het is mogelijk om de heater buiten te plaatsen, en de warmte via een optionele luchtslang naar binnen te blazen
- Kwalitatieve Danfoss sproeier
- Digitale display met temperatuurinstelling
- Ingebouwde thermostaat met temperatuurweergave op LCD display
- IPX4 plenswaterdicht, zowel binnen als buiten bruikbaar
- Inox verbrandingskamer vlambeveiligingssensor

<b>Order nr.</b>		<b>722316540</b>	<b>722316541</b>	<b>722316542</b>
Orig. nr.		WDI100	WDI170	WDI270
Afgegeven warmte	kW	30	50	80
Warmte type		Indirecte verbranding	Indirecte verbranding	Indirecte verbranding
Brandstof		Diesel	Diesel	Diesel
Cap. brandstoftank	l	56	69	69
Verbruik	l/h	2,8	4,7	7,4
Spanning	V	230	230	230
Gewicht	kg	33	59	59
Afmetingen (l x b x h)	mm	1110 x 490 x 750	1370 x 560 x 995	1370 x 560 x 995
<b>Prijs</b>	<b>€</b>	<b>589,00</b>	<b>1.025,00</b>	<b>1.115,00</b>

**OPTIES & ACCESSOIRES**

**Luchtslang warme lucht**

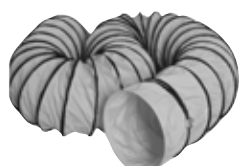

<b>Order nr.</b>		<b>722316545</b>	<b>722316546</b>
Orig. nr.		WDI100SL	WDI170SL
Diameter	mm	230	350
Voor type		WDI100	WDI170/270
Lengte	m	3	3
<b>Prijs</b>	<b>€</b>	<b>95,50</b>	<b>115,00</b>

**Thermostaat + kabel 10 m**



Preciese warmteregeling op afstand van de heater

<b>Order nr.</b>		<b>722316582</b>
Orig. nr.		WDTS10
<b>Prijs</b>	<b>€</b>	<b>50,50</b>





## DIRECT

## NEW



### Diesel warmeluchtblazer 20 - 30 - 50 KW

- Directe verbranding, voor het verwarmen van grote ruimtes
- Kwalitatieve Danfoss sproeier
- Ingebouwde thermostaat met temperatuurweergave op LCD display
- IPX4 plenswaterdicht, zowel binnen als buiten bruikbaar
- Ingebouwde stalen tank met niveaumeter
- Veiligheden: vlambewaking, stroomonderbreking en brandstofsensoren

Order nr.		722316805 ●	722316806 ●	722316807 ●
Orig. nr.		WD72	WD102	WD172
Afgegeven warmte	kW	20	30	50
Cap. brandstoftank	l	19	38	56
Verbruik	l/h	1,6	2,4	4,0
Spanning	V	230	230	230
Gewicht	kg	14	21	24,5
Afmetingen (l x b x h)	mm	750 x 315 x 415	880 x 456 x 590	1090 x 490 x 585
Prijs	€	225,00	295,00	395,00



Danfoss sproeier

Connector voor externe thermostaat

### Diesel warmeluchtblazer 100 KW

- Directe verbranding met efficiënte output van alle warmte zonder verlies
- Kwalitatieve Danfoss sproeier
- Ingebouwde thermostaat met temperatuurweergave op LCD display
- IPX4 plenswaterdicht, zowel binnen als buiten bruikbaar
- Memory functie: bij stroomonderbreking start de heater zelf opnieuw op, en herneemt hij de vooral ingestelde temperatuurwaarde
- Ingebouwde stalen tank met niveaumeter
- Veiligheden: vlambewaking, stroomonderbreking en brandstofsensoren
- Roestvrij stalen inox verbrandingskamer met lange levensduur en vlambewakingssensoren
- Robuuste tandwielpompe met groot filteroppervlak en transparant filterglas, voor een eenvoudige en preventieve detectie van filteronderhoud

Order nr.		722316569 ●
Orig. nr.		WD340
Afgegeven warmte	kW	100
Brandstof		Diesel / Pétrole
Cap. brandstoftank	l	69
Verbruik	l/h	9,5
Spanning	V	230
Gewicht	kg	40,5
Afmetingen (l x b x h)	mm	1215 x 580 x 705
Prijs	€	795,00



### Biodiesel en diesel warmeluchtblazer 50 kW

- Ecologische heater, werkt met alle soorten biodiesel en gewone diesel
- Compatibel met biodiesel (B100 en B30), 'blauwe diesel' (HVO100), gewone diesel (B7 en B10), rode diesel en rode en witte lampetroleum (type C)
- Ontwikkeld voor gebruik in **stoffige en vochtige omgevingen**, dankzij de hermetisch afgesloten behuizing en 4-voudige luchtfilter
- Werkt ook op grote hoogte (gebergte, winterstation, skidomein) dankzij de regelbare luchttoevoer in een ijle atmosfeer
- Onderhoudsarme solenoïde pomp met stille werking (Made in Korea)
- Kwalitatieve Danfoss sproeier en inox verbrandingskamer

## NEW

### VOORDELEN BIODIESEL

- Efficiënte en complete verbrandings t.o.v. gewone diesel
- Lage geurhinder
- Plantaardige brandstof: verlaagde CO2 uitstoot = een betere luchtkwaliteit
- Brandstoffilter, injector en pomp blijven langer schoon

Order nr.		722316808 ●
Orig. nr.		WD172BIO
Afgegeven warmte	kW	50
Brandstof		Biodiesel / Diesel
Cap. brandstoftank	l	50
Verbruik	l/h	4,0
Spanning	V	230
Afmetingen (l x b x h)	mm	1.010 x 555 x 610
Prijs	€	429,00



1



2



3

### Draagbare warmeluchtblazer op propaan 15 - 50 kW

- Ideaal voor gebruik op bouwerven, loodsen, schuren, events, werkplaatsen, enz.
- Klein en compacte modellen, heel licht en draagbaar, met ingebouwde ventilator
- Volledige verbranding zonder uitstoot van rook en roet
- Degelijke koperen gasregelaar
- Piëzo ontsteking van de vlam, het apparaat start ook heel gemakkelijk in vriestemperaturen
- Beveiliging tegen oververhitting, gasonderbreking, netstroomonderbreking en omkantelen
- Draaiknop met regelbaar temperatuurniveau, niet thermostatisch
- Geschikt voor G30 propaangas
- Geleverd met shell-ontspanner voor gasflessen met buitendraad, 1,5 meter gas slang

Order nr.		1	2	3
Orig. nr.		722316573 ●	722316570 ●	722316572 ●
Afgegeven warmte	kW	WG50	WG100	WG170
Voltage	V	15	30	50
Verbruik	kg/h	230	230	230
Brandstof		1,05	1,30 - 2,18	2,18 - 3,63
Luchtdebiet	m <sup>3</sup> /h	Propaangas - G30	Propaangas - G30	Propaangas - G30
Verwarmbare ruimte	m <sup>3</sup>	170	650	650
Gewicht	kg	400	450	750
Afmetingen (l x b x h)	mm	4,25	6,3	7
Prijs	€	412 x 300 x 250	475 x 225 x 360	580 x 225 x 360
		72,50	115,00	135,00

### VARIO 132 KW THERMOSTAAT



Gasregelaar



Bekijk de video

### Warmeluchtblazer op propaan 70 - 132 kW

- Regelbare output van 70 - 132 kW, de output laat zich aanpassen aan de grootte van de ruimte
- Grote warmteafgifte tot 132 kW, geschikt voor grote ruimtes tot 2000 m<sup>3</sup>
- Ingebouwde thermostaat met regelknop
- Automatische elektronische ontsteking van de vlam, geen piëzo
- Krachtige ventilator van 190 W met groot luchtdebiet, voor het verspreiden van de warmte tot in de uithoeken van de ruimte

Order nr.		722316591 ●
Orig. nr.		WG450
Afgegeven warmte	kW	70 - 132
Voltage	V	230
Verbruik	kg/h	5,0 - 9,5
Brandstof		Propaangas - G30
Luchtdebiet	m <sup>3</sup> /h	2376
Verwarmbare ruimte	m <sup>3</sup>	2000
Gewicht	kg	20,5
Afmetingen (l x b x h)	mm	980 x 380 x 570
Prijs	€	465,00



**WIL JE ZIEN HOE DEZE WERKT?**

Bekijk de video



## Infrarood gasraler 10 - 36,6 kw

- Aangename infrarood warmtestraling. De zachte gloed van deze heaters verwarmt de huis net zoals de zon, via een comfortabele infraroodstraling en zonder wind of geluid
- Maximale warmte output wordt bereikt binnen de 15 seconden na opstarten
- Lichtgewicht en compact
- Heel stille werking, slechts 52 decibel
- Geen netstroom nodig, volledig autonoom
- Geen ventilator, de werkomgeving blijft proper en stofvrij
- Vlotte opstart van de vlam met piëzo ontsteking
- Duurzaam apparaat met lange levensduur dankzij een eenvoudig en onderhoudsarm bouwconcept. De heater heeft geen mechanische of elektrische onderdelen
- Beschermend stalen buisframe en roosters voorkomen schade door transport of onvoorziene zaken
- Werkt met draagbare flessen propaangas
- Geschikt voor geventileerde ruimtes
- Ideaal voor kleine werkplaatsen en commerciële ruimtes

		①	②
<b>Order nr.</b>		<b>722316592</b> ●	<b>722316593</b> ●
Orig. nr.		WG35I	WG120I
Afgegeven warmte	kW	<b>10,25</b>	<b>36,6</b>
Verbruik	kg/h	0,7	2,6
Warmte type		Stralingswarmte	Stralingswarmte
Brandstof		Propaangas - G30	Propaangas - G30
Verwarmbare ruimte	m <sup>3</sup>	150	550
Geluidsniveau	db(A)	52	52
Gewicht	kg	9,2	14
Afmetingen (l x b x h)	mm	323 x 240 x 870	405 x 405 x 870
<b>Prijs</b>	€	<b>169,00</b>	<b>255,00</b>

### WORDT GELEVERD MET:

- Transportwielen en handvat voor een gemakkelijk vervoer
- Ingebouwd thermokoppel, veiligheid tegen het uitgaan van de vlam en veiligheid tegen het omkantelen
- 3,6 meter lange gas slang met gasregelaar



**Mobiele gaskachel 4,2 kW**

Geschikt voor de verwarming van ruimtes tot 240 m<sup>3</sup>, zoals werkplaatsen, verven, garages, bijgebouwen en andere kleine ruimtes.

**Voordelen:**

- 4,2 kW warmte output in 3 standen: 1,5kW - 2,9kW - 4,2kW
- Aangename infrarood warmtestraling. De zachte gloed van deze kachel verwarmt de huid net zoals de zon, via een comfortabele infrarood straling en zonder wind of geluid
- Heel stille werking, slechts 52 dB
- Werkt met propaanflessen. Geen netstroom nodig. Volledig autonome kachel die kan ingezet worden op locaties waar geen stroomvoorziening aanwezig is, op verplaatsing, buitenshuis, enz.
- Opvouwbaar type: buiten het seizoen kan de kachel compact weggeborgen worden, voor een compacte stockage

**Kenmerken:**

- Geschikt voor standaard gasflessen van 10,5 kg (max. diameter van 320 mm, max. hoogte van 700 mm)
- Gasverbruik: 110 g/h op stand 1 (1,5 kW) - 207 g/h op stand 2 (2,9 kW) - 305 g/h op stand 3 (4,2 kW)
- Piëzo ontsteking van de waakvlam
- 3 keramische platen van hoge kwaliteit

**WORDT GELEVERD MET:**

- 4 kunststof wielen
- Ingebouwd thermokoppel, veiligheid tegen het uitgaan van de vlam, veiligheid tegen een gebrek aan zuurstof, en veiligheid tegen het omkantelen van de unit
- Gas slang van 0,4 meter
- Gasontspanner niet meegeleverd, raadpleeg uw lokale gasleverancier voor advies

<b>Order nr.</b>		<b>722316595</b> ●
Orig. nr.		WG151
Afgegeven warmte	kW/h	4,2
Brandstof		Propaangas - G30
Verwarmbare ruimte	m <sup>3</sup>	240
Thermostaat		neen
Slang en regelaar inbegrepen		ja
Gewicht	kg	8
Afmetingen (l x b x h)	mm	420 x 406 x 752
<b>Prijs</b>	€	<b>77,50</b>



**Terras gaskachel 8 kW**

Aangename en comfortabele stralingswarmte met vlam voor buitenruimtes tot 80 m<sup>2</sup> zoals patio's, terrassen, buitenbars, veranda's, partytenten, enz.

**Voordelen:**

- 4 zijden met getemperd glas, het vlammen spel is zichtbaar rondom de kachel
- Decoratieve laag lavastenen en 3 imitatie houtblokken
- 8 kW warmte output in 2 standen: 4 kW en 8 kW
- Compact ontwerp met beperkte vloerooppervlakte van 41 x 41 cm
- Heel stille werking, slechts 52 dB
- Elektrische ontsteking met puls
- Geen netstroom nodig, volledig autonome heater die kan ingezet worden op locaties waar geen netstroom aanwezig is

**Kenmerken:**

- Geschikt voor standaard gasflessen van 10,5 kg (max. diameter van 320 mm, max. hoogte van 700 mm)
- Gasverbruik: 340 g/h op stand 1 (4 kW) - 631 g/h op stand 2 (8 kW)
- Puls ontsteking van de waakvlam (niet meegeleverd)
- De gassproeier en binnenkant zijn toegankelijk via een verschuifbaar glaspaneel, met ingebouwd liftstelsel
- Ontworpen voor buitenruimtes met voldoende ventilatie

**WORDT GELEVERD MET:**

- 4 kunststof wielen, waarvan 2 geremd
- Ingebouwd thermokoppel, veiligheid tegen het uitgaan van de vlam
- Gas slang van 0,4 meter
- 1 x AA batterij voor de elektrische ontsteking niet meegeleverd
- Gasontspanner niet meegeleverd, raadpleeg uw lokale gasleverancier voor advies

<b>Order nr.</b>		<b>722316596</b> ●
Orig. nr.		WGP301
Afgegeven warmte	kW/h	8
Brandstof		Propaangas - G30
Verwarmbare ruimte	m <sup>3</sup>	80
Thermostaat		neen
Slang en regelaar inbegrepen		ja
Gewicht	kg	25
Afmetingen (l x b x h)	mm	360 x 360 x 910
<b>Prijs</b>	€	<b>255,00</b>



## VOORDELEN INFRAROOD VERWARMING

- Onmiddellijk warmte, infrarood verwarmt met een direct en krachtig resultaat zonder de omgevingslucht te beïnvloeden
- Aangename warmtestraling, de zachte gloed van deze heaters verwarmt de huid net zoals de zon
- Minder energieverbruik dankzij de gerichte reflectie van warmte
- Geschikt voor open buitenomgevingen. De wind heeft bijna geen invloed op het verwarmend effect
- Beperkt stroomverbruik dankzij efficiënte energieomzetting in warmte van minimaal 90%
- Geen uitlaatgassen, bijzonder geschikt voor indoor omgevingen
- Geen lawaai, verwarmen in complete stilte



### Infraroodheater 2,0 kW met gold lamp

- Verwarmt 10 °C tot op 2 meter afstand
- Draadloze afstandsbediening met 2 warmtestanden en aan/uit knop
- IP65 spatwaterdicht en regenbestendig
- Beugel voor muur/plafond bevestiging

<b>Order nr.</b>		<b>722316312</b> ●
Orig. nr.		IRS20G
Totaalverbruik	W	2000
Verwarmbare ruimte	m <sup>3</sup>	10 - 16
Spanning	V	230
Type lampen		IR Gold
Gewicht	kg	1,7
Afmetingen (l x b x h)	mm	675 x 105 x 72
<b>Prijs</b>	€	<b>61,90</b>

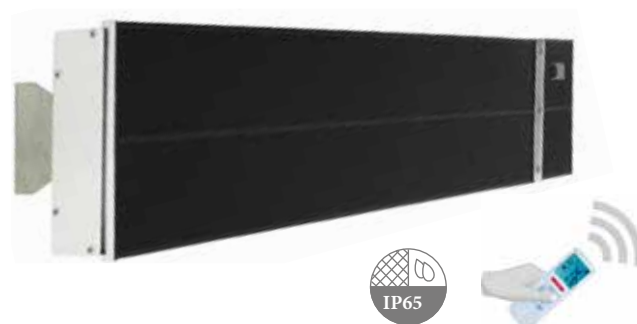

### Infraroodheater 2,6 kW zonder lichtstraling

- Verwarmt 10 °C tot op 2,4 meter afstand
- Geen storende lichtstraling, enkel warmte output
- Draadloze afstandsbediening met 2 warmtestanden, aan/uit knop en timer 0 - 24 uur
- IP65 spatwaterdicht
- Beugel voor muur/plafond bevestiging

<b>Order nr.</b>		<b>722316314</b> ●
Orig. nr.		IRS26B
Totaalverbruik	m <sup>3</sup>	15 - 25
Verwarmbare ruimte	W	2600
Spanning	V	230
Afmetingen (l x b x h)	mm	1510 x 164 x 45
<b>Prijs</b>	€	<b>245,00</b>



### Infraroodheater 2,5 kW met amber lamp

- Beperkte lichtstraling
- Verwarmt 10 °C tot op 2,4 m afstand
- Donkere amber gloed 'low glare' die niet storend is
- Draadloze afstandsbediening met 2 warmtestanden, aan/uit knop en timer 0 - 24 uur
- IP65 spatwaterdicht en regenbestendig
- Beugel voor muur/plafond bevestiging

<b>Order nr.</b>		<b>722316313</b> ●
Orig. nr.		IRS25A
Totaalverbruik	W	2500
Verwarmbare ruimte	m <sup>3</sup>	15 - 25
Spanning	V	230
Type lampen		IR Amber (low glare)
Gewicht	kg	2,8
Afmetingen (l x b x h)	mm	740 x 150 x 85
<b>Prijs</b>	€	<b>99,90</b>



### Telescopische tripod

- Stabiele stalen voet
- Instelbare hoogte van 1100 tot 1800 mm

<b>Order nr.</b>		<b>722316315</b> ●
Orig. nr.		IRSVD
Voor type		IRS20G - IRS25A
<b>Prijs</b>	€	<b>29,50</b>



1



2



3

**Elektrisch verwarmingstoestel 3 x 400 V**

- Inox weerstand van hoge kwaliteit
- Thermisch beveiligd tegen oververhitting
- Ingebouwde thermostaat met regelknop
- 2 standen-schakelaar en ventilatorstand
- IPX4 plenswaterdicht voor gebruik in vochtige ruimtes
- Geleverd zonder kabel, de aansluitstekker zit op de rugzijde

Order nr.		722316578 ●	722316580 ●	722316581 ●
Orig. nr.		WEL9	WEL15	WEL22
Afgegeven warmte	kW/h	9	15	22
Totaal verbruik	W	4500 - 9000	5000 - 15000	11000 - 22000
Verwarmbare ruimte	m <sup>3</sup>	80	120	180
Spanning	V	3 x 400	3 x 400	3 x 400
Frequentie	Hz	50	50	50
Gewicht	kg	9,40	14,5	19,2
Afmetingen (l x b x h)	mm	355 x 300 x 490	410 x 360 x 550	430 x 430 x 600
Prijs	€	109,00	185,00	295,00



**Elektrische heater 15 - 30 kW, 3 x 400 V**

- Krachtige heater met grote blaasafstand en groot luchtdebiet
- Gepatenteerd efficiënt ontwerp met hogere warmteoutput bij lager energieverbruik
- Instelbare blaashoek met lamellen
- 360° draaibare wielen
- Ingebouwde thermostaat met regelknop
- IPX4 plenswaterdicht voor gebruik in vochtige ruimtes
- Geleverd zonder kabel, de stekker zit op de rugzijde van het apparaat

**Elektrisch verwarmingstoestel 230 V**

- Ingebouwde thermostaat met ventilatorstand
- Meerstanden-schakelaar voor ventilator
- Inox weerstand van hoge kwaliteit
- IPX4 plenswaterdicht voor gebruik in vochtige ruimtes

Order nr.		722316574 ●	722316576 ●
Orig. nr.		WEL2	WEL33
Afgegeven warmte	kW/h	2	3
Totaal verbruik	W	25 / 1000 / 2000	25 / 1500 / 3000
Spanning	V	230	230
Luchtdebiet	m <sup>3</sup> /h	260	514
Verwarmbare ruimte	m <sup>2</sup>	20	30
Gewicht	kg	4,00	4,60
Afmetingen (l x b x h)	mm	270 x 225 x 330	235 x 255 x 400
Prijs	€	30,50	55,50

Order nr.		722316587 ●	722316584 ●
Orig. nr.		WEL15P	WEL30P
Afgegeven warmte	kW/h	15	30
Totaal verbruik	W	110 / 5000 / 10000	120 / 20000 / 30000
Verwarmbare ruimte	m <sup>2</sup>	170 - 870	340 - 1740
Spanning	V	3 x 400	3 x 400
Gewicht	kg	17,90	31,00
Afmetingen (l x b x h)	mm	322 x 600 x 555	433 x 709 x 614
Prijs	€	219,00	525,00



## Elektrisch verwarmingstoestel 3 kW 230 V kantelbaar

Elektrisch verwarmingsapparaat 3,0 kW met spiraalweerstand en kantelbare hoek. Geschikt voor het verwarmen van kantoren, kleine ruimtes, het vorstvrij houden van opslagruimtes voor vloeistoffen of collectoren, enz.

### Voordelen:

- De ronde behuizing en geoptimaliseerde spiraalvormige weerstand zorgen voor een grote blaasafstand van de verwarmde lucht
- Instelbare blaashoek van 0 - 20°, dankzij het kantelsysteem met vergrendelkop

<b>Order nr.</b>		<b>722316577</b> ●
Orig. nr.		WEL03S
Afgegeven warmte	kW/h	3
Thermostaat		oui
Totaal verbruik	W	40 / 1400 / 3000
Frequentie	Hz	50
Luchtdebiet	m <sup>3</sup> /u	286
Verwarmbare ruimte	m <sup>2</sup>	30
Geluidsniveau	dB(A)	50
Gewicht	kg	3,7
Afmetingen (l x b x h)	mm	245 x 240 x 310
<b>Prijs</b>	<b>€</b>	<b>58,50</b>



## Elektrische heater 5 kW, 3 x 400 V met PTC weerstand

- PTC weerstand verwarmt onmiddellijk, direct na het aanzetten van de heater
- Fijnmazige PTC weerstand met hoge energie efficiëntie
- Compact en draagbaar model
- Zeer stil, slechts 53 decibel

**NEW**

<b>Order nr.</b>		<b>722316579</b> ●
Orig. nr.		WEL05C
Afgegeven warmte	kW/h	5
Totaal verbruik	W	3300 / 5000
Verwarmbare ruimte	m <sup>2</sup>	52 - 300
Geluidsniveau	dB(A)	53
Spanning	V	3 x 400
Gewicht	kg	4,32
Afmetingen (l x b x h)	mm	300 x 235 x 345
<b>Prijs</b>	<b>€</b>	<b>69,50</b>



## Elektrische heater met trolley 15 - 30 kW, 3 x 400 V

- Elektrische heater met spiraalweerstand: warmen ruimtes sneller op. De grote inox weerstand met verhoogde thermische geleiding zorgt voor een opmerkelijk snellere afgifte van warmte aan de uitgangslucht
- Instelbare blaashoek van -25° tot +25°, kantelsysteem met vergrendeling. Warme lucht kan worden gericht naar beneden vanaf een verdiepingsvloer naar een te drogen ruimte, of omhoog naar een voor vorst te beschermen oogst, enz.
- Mobiele trolley met grote kunststof wielen en handgreep
- Grote blaasafstand en groot luchtdebiet
- Ingebouwde thermostaat met regelknop en timer

**NEW**

<b>Order nr.</b>		<b>722316589</b> ●	<b>722316586</b> ●
Orig. nr.		WEL15T	WEL30T
Afgegeven warmte	kW/h	15	30
Totaal verbruik	W	110 / 10000 / 15000	70 / 15000 / 30000
Verwarmbare ruimte	m <sup>2</sup>	170 - 900	340 - 1740
Spanning	V	3 x 400	3 x 400
Gewicht	kg	17,70	31,00
Afmetingen (l x b x h)	mm	520 x 480 x 460	645 x 565 x 860
<b>Prijs</b>	<b>€</b>	<b>255,00</b>	<b>595,00</b>

## ACCESSOIRE

### Hittebestendige slang 6 meter

Geschikt om de machine op afstand te zetten op bijvoorbeeld een bouwwerf, vuile of natte omgeving, enz.

<b>Order nr.</b>		<b>722316588</b> ●	<b>722316585</b> ●
Orig. nr.		WEL15H	WEL30H
Diameter	mm	300	400
Voor type		WEL15P	WEL30P
<b>Prijs</b>	<b>€</b>	<b>90,50</b>	<b>95,50</b>

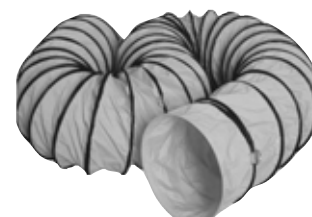

# Spotkoelers VS Koelventilatoren

Wat is nu net het verschil tussen een spotkoeler en een koelventilator? Wat is voor jou de beste keuze? Onze experts helpen je graag in jouw beslissing!



Als je moet kiezen tussen een spotkoeler en een koelventilator is het cruciaal om hun fundamentele verschillen te begrijpen zodat je een weloverwogen keuze kunt maken.

## Gedetailleerde vergelijking: spotkoeler VS koelventilator

De werking is verschillend, zo hebben ze beide hun voor- en nadelen en aangepast aan specifieke behoeftes.

**Een spotkoeler** werkt met een compressor en een koelmiddel om de omgevingslucht te koelen, waardoor hij ideaal is voor warm en vochtig weer.

**Een koelventilator** daarentegen gebruikt het verdampingsprincipe om de temperatuur te verlagen, wat beter geschikt is voor droog weer.

De twee systemen hebben verschillende voordelen: spotkoelers bieden een nauwkeurigere temperatuurregeling, terwijl koelventilatoren vaak zuiniger en milieuvriendelijker zijn.

Specificaties	Spotkoeler	Koelventilator
Gebruikswijze	Gebruikt een compressor en koelmiddel om te koelen	Gebruikt verdamping van water om te koelen
Efficiëntie	Ideaal voor warm en vochtig weer	Ideaal voor droog weer
Energieverbruik	Verbruikt meer energie	Verbruikt minder energie
Installatie	Vereist vaak een professionele installatie	Gemakkelijk te installeren en te plaatsen
Kostprijs	duurder in aankoop en onderhoud	Goedkoper in aankoop en onderhoud
Ecologische impact	Gebruik van vervuilende koelmiddelen mogelijk	Ecologischer, gebruikt water en lucht
Temperatuur	Langzamer koelen	Directe koeling
Gebruik	Enkel binnen gebruik	Binnen en buiten gebruik
Geluid	Kan meer geluid genereren afhankelijk van het model	Algemeen stiller bij gebruik



## Spotkoelers: voor een nauwkeurige temperatuurregeling

Spotkoelers zijn de ideale oplossing voor warme en vochtige klimaten. Dankzij hun technologie op basis van een compressor en een koelmiddel koelen ze de lucht efficiënt en houden ze de omgevingstemperatuur constant.

### Voordelen

- Efficiënte koeling, zelfs in moeilijke weersomstandigheden.
- Luchtontvochtiging, ideaal om hitte en ongemak tegen te gaan
- Maakt het mogelijk om gelokaliseerde zones (machines, motoren, computers of serverruimtes, gerichte werkstations) snel en efficiënt te koelen)
- Gecentraliseerde spotkoelers voor volledige gebouwen in het geval van een vaste installatie

### Nadelen

- Hoog energieverbruik
- Voor de installatie kan een professional nodig zijn
- Potentieel effect op het milieu door gebruikte koelmiddelen. Onze spotkoeler gebruiken een milieuvriendelijk koelgas.
- Over het algemeen is een afvoer voor warme lucht naar buiten nodig. Onze spotkoeler hebben niet noodzakelijk een uitlaat naar buiten nodig. Het doel is omeen specifiek gebied te koelen



## Koelventilatoren: zuinige en milieuvriendelijke verkoeling op de werkplek

Koelventilatoren zijn ideaal voor droge klimaten omdat ze zo eenvoudig zijn en weinig impact hebben op het milieu. Door het verdampen van water en koelen ze de omgevingslucht af en verhogen ze de vochtigheidsgraad.

### Voordelen

- Zuinig in aanschaf, gebruik en onderhoud, Goed alternatief voor spotkoelers tegen een aantrekkelijke prijs. Veel minder energieverbruik en lagere kosten.
- Milieuvriendelijke werking (water en lucht). Geen koelgas of compressor nodig
- Gemakkelijk te installeren en te verplaatsen, ideaal voor occasioneel of seizoensgebonden gebruik
- Voor gebruik binnen en buiten
- Verwijdert stof en dampen uit de lucht

### Nadelen

- Beperkte koelefficiëntie, vooral in vochtige omgevingen. Je kunt niet de exacte temperatuur kiezen die je wilt.
- Ontvochtigt de lucht niet. De ruimte moet dus geventileerd worden. Niet gebruiken in een volledig afgesloten ruimte. Niet geschikt voor gebruik waar een lage luchtvochtigheid vereist is, ongeventileerde ruimtes of ruimtes met gevoelige elektronische componenten.
- Moet regelmatig worden bijgevuld met water of worden aangesloten op een waterleiding.



### Toepassingen spotkoelers

Mobiele airco met 1 of 2 flexibele uitgangen die koude lucht blazen op objecten en/of personen. De koude luchtstroom kan zeer precies gericht worden op mensen, machines, motoren of processen die koeling nodig hebben, zonder dat de hele ruimte gekoeld hoeft te worden. Voorzien van koeling in ongeconditioneerde ruimtes, hallen en afdelingen waar geen vaste airco kan geïnstalleerd worden. Geschikt voor koeltoepassingen in werkplaatsen, serverlokalen, commerciële keukens, bouwerven, enz.



1

#### Spotkoeler 2000 W

- Koelcapaciteit 2000 W
- Koelt zones van 5 à 10 m<sup>2</sup>
- Volledig stalen constructie, geschikt voor bouw- en industrietoepassingen
- Compact en licht apparaat, gemakkelijk te manoeuvreren op wielen
- Geen installatie nodig, direct inzetbaar
- Milieuvriendelijk en organisch koelmiddel R290
- Zeer stil, slechts 62 decibel



2

#### Spotkoeler 2700 W met thermostaat

- Koelcapaciteit 2700 W
- Koelt zones van 8 à 18 m<sup>2</sup>
- Ingebouwde, digitale thermostaat met weergave van kamertemperatuur en uitgangstemperatuur
- Modus koelen tot 0°C
- Extra functies: ontvochtigen, ventilatie, ruimteluchtcooling en spot-koelingmodus
- Aansluitingsring voorzien voor afvoer warme lucht
- Compact en licht apparaat, gemakkelijk te manoeuvreren op wielen
- Geen installatie nodig, direct inzetbaar
- Milieuvriendelijk en organisch koelmiddel R290
- Zeer stil, slechts 65 decibel



3

#### Spotkoeler 3500 W met thermostaat

- Koelcapaciteit 3500 W
- Koelt zones van 11 à 23 m<sup>2</sup>
- Ingebouwde, digitale thermostaat met weergave van kamertemperatuur en uitgangstemperatuur
- Modus koelen tot 0°C
- Extra functies: ontvochtigen, ventilatie, ruimteluchtcooling en spot-koelingmodus
- Aansluitingsring voorzien voor afvoer warme lucht
- Compact en licht apparaat, gemakkelijk te manoeuvreren op wielen
- Geen installatie nodig, direct inzetbaar
- Milieuvriendelijk en organisch koelmiddel R290
- Zeer stil, slechts 67 decibel

**NEW**

**NEW**

**NEW**

Order nr.		1	2	3
Orig. nr.		716550000 ●	716550005 ●	716550010 ●
Aantal uitgangen		6550000	6550005	6550010
Vermogen	W	1	1	2
Koelvermogen	W	700	950	1400
Debiet	m <sup>3</sup> /u	2000	2700	3500
Oppervlakte	m <sup>2</sup>	230	400	600
Tankinhoud	l	5 - 10	8 - 18	11 - 23
Spanning	V	3	5	7
Geluidsniveau	dB(A)	230	230	230
Gewicht	kg	62	65	67
Afmetingen (l x b x h)	mm	25,50	42,00	49,00
<b>Prijs</b>	€	465 x 287 x 586	405 x 430 x 855	430 x 493 x 944
		<b>439,00</b>	<b>725,00</b>	<b>1.035,00</b>

**Mobiele vernevelaars met watertank van 160 en 380 liter**

De vernevelaar blaast een fijne mist die een direct koelend effect heeft op de huid. Geschikt voor het koelen op terrassen, in de horeca en op events binnen en buiten. Ook in tenten en bedrijfshallen, productie- of logistieke omgevingen, warme fabrieken zoals bij ovens, lasrobots en het lossen van containers in volle zon.

De fijne nevel koelt het lichaam snel door de directe verdamping op de huid. Dit koelprincipe is vooral geschikt in zeer warme omgevingen waar ventilatoren onvoldoende effect hebben, of waar airco niet mogelijk is.

**Voordelen**

- Watertank van 160 of 380 liter, grote autonomie van minimaal 24 uur
- Groot en direct koelend effect op personen
- Lage gebruikskosten door laag energie- en waterverbruik
- Geen koelgassen
- Bruikbaar buiten en binnen
- Voor oppervlaktes tot 250 m<sup>2</sup>
- Zwaaifunctie 25° links/rechts: de ventilator zwaait automatisch en bereikt zo een grotere oppervlakte
- Sterke behuizing uit impactbestendige en UV-resistente PE

**Kenmerken**

- Tank met niveau indicator en aansluiting voor waterslang
- Ventilator met diameter 660 mm met zwaaifunctie
- Grote blaasafstand van 16 m
- Motor met 3 blaassnelheden
- De mistfunctie is regelbaar met een kraantje
- Ingebouwde vlotter, de waterslang kan aangesloten blijven
- Geluidsniveau: van 78 tot 85 decibel (snelheid 1 - 3)



automatische zwaaifunctie 25° links/rechts

mobiel, op wielen

**NEW** **NEW**

Order nr.		1	2
Orig. nr.		722313010 ●	722313011 ●
Vermogen	W	WNV160	WNV400
Debiet	m <sup>3</sup> /u	580	580
Oppervlakte	m <sup>2</sup>	13500	13500
Tankinhoud	l	250	250
Aantal snelheden		<b>160</b>	<b>380</b>
Behuizing		3	3
Mobiel		PE	PE
Blaasafstand	m	ja	ja
Gewicht	kg	16	16
Afmetingen (l x b x h)	mm	65,00	72,00
Prijs	€	1.000 x 790 x 1.300	1.180 x 990 x 1.300
		<b>1.719,00</b>	<b>1.949,00</b>



## Plafondventilator Vario 7,3 m

### ZOMER: KOELING ZONDER AIRCO

- MW TOOLS plafondventilatoren brengen een natuurlijkebries in de ruimte
- Met de **Vario stuurunit** regelt u steeds een natuurlijk aanvoelende wind, die de verdamping van zweet versnelt
- Het koelend effect op de huid bereikt een effect van 5 à 8 °C
- Dankzij de Vario muurunit kan de snelheid naar wens ingesteld worden

### WINTER: RECUPEREER WARMTE

- De warmte die in de bovenste lagen van de werkplaatsen en loodsen hangt, wordt 's winters op efficiënte wijze naar beneden geblazen

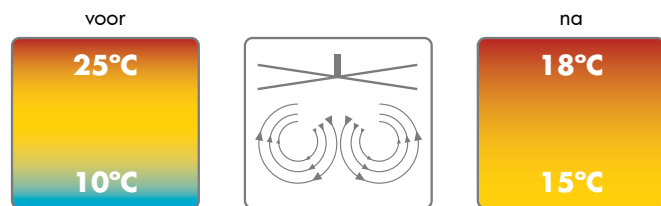

### LUCHTCIRCULATIE

- Verdunt rook, gassen, stank, vochtigheid of andere ongewenste lucht
- Op plaatsen waar mensen aan het werk zijn bieden deze ventilatoren een oplossing voor het **snel verzetten van lucht** op piekmomenten
- De 7 meter lange schoepen zorgen voor een enorme luchtverplaatsing, zodat **ruimtes met een groot oppervlak** afgedekt worden

#### Order nr.

Orig. nr.  
Spanning  
Diameter  
Snelheid  
Debiet  
Geluidsniveau  
Gewicht  
Prijs

V  
m  
rpm  
m<sup>3</sup>/u  
dB(A)  
kg  
€

#### 722313611 ●

PV7300I  
3 x 400  
7,32  
55  
14900  
40  
168  
2.095,00

## Mobiele koelventilator met een debiet van 2000 m<sup>3</sup>/h

- Budgetvriendelijke koelventilator
- Geschikt voor ruimtes tot 25 m<sup>2</sup>
- Energiezuinig koelen van ateliers, bureaus, winkels of tenten. Ook allerlei outdoor plaatsen zoals terrassen, patio's, evenementen, festivals, enz.
- Deze unit werkt via verdampingskoeling, en koelt zo energie- en kostefficiënter dan airco. Ook inzetbaar op plaatsen waarbij airco's niet haalbaar zijn: outdoor, lokale koeling in grote ruimtes, of daar waar geen warmte-afvoerbuïs mogelijk is
- Frisse en zuivere lucht: ventileert en filtert stof en dampen uit de lucht
- Watertank van 25 liter met niveau indicator en vulopening
- Autonomie van +/- 11 uur met een volle tank
- Zwaai functie en regelbare snelheid zorgen voor een aangenaam blaas effect



#### Order nr.

Orig. nr.  
Vermogen  
Debiet  
Oppervlakte  
Tankinhoud  
Aantal snelheden  
Geluidsniveau  
Blaasafstand  
Gewicht  
Afmetingen (l x b x h)  
Prijs

W  
m<sup>3</sup>/u  
m<sup>2</sup>  
l  
dB(A)  
m  
kg  
mm  
€

#### 722313458 ●

BVK200  
80  
2000  
25  
25  
3  
53  
4  
12,00  
540 x 370 x 860  
85,50

**Mobiele koelventilator met debiet van 4000 of 5000 m<sup>3</sup>/u**

- Geschikt voor ruimtes tot 50 of 60 m<sup>2</sup>
- Energiezuinig koelen van ateliers, bureaus, winkels of tenten. Ook allerlei outdoor plaatsen zoals terrassen, patio's, evenementen, festivals, enz.
- Deze units werken via verdampingskoeling, en koelen zo energie- en kostefficiënter dan airco. Ook inzetbaar op plaatsen waarbij airco's niet haalbaar zijn: outdoor, lokale koeling in grote ruimtes, of daar waar geen warmte-afvoerbuis mogelijk is
- Compact en mobiel, op wielen
- Duurzame en impactbestendige PE behuizing
- Watertank van 45 of 70 liter met grote niveau indicator
- Autonomie van +/- 8 of 10 uur met een volle tank



**Mobiele koelventilator met debiet van 8000 m<sup>3</sup>/u**

- Geschikt voor ruimtes tot 80 m<sup>2</sup>
- Energiezuinig koelen van ateliers, bureaus, winkels of tenten. Ook allerlei outdoor plaatsen zoals terrassen, patio's, evenementen, festivals, enz.
- Deze unit werkt via verdampingskoeling, en koelt zo energie- en kostefficiënter dan airco. Ook inzetbaar op plaatsen waarbij airco's niet haalbaar zijn: outdoor, lokale koeling in grote ruimtes, of daar waar geen warmte-afvoerbuis mogelijk is
- Compact en mobiel, op wielen
- Duurzame en impactbestendige PE behuizing
- Watertank van 85 liter met grote niveau indicator
- Autonomie van +/- 11 uur met een volle tank



**Mobiele koelventilator met debiet van 23000 m<sup>3</sup>/u**

- Geschikt voor ruimtes van 400 m<sup>2</sup>
- Energiezuinig koelen van ateliers, bureaus, winkels of tenten. Ook allerlei outdoor plaatsen zoals terrassen, patio's, evenementen, festivals, enz.
- Groot debiet en koelvermogen
- Watertank van 130 liter met grote niveau indicator
- Autonomie van +/- 7 uur met een volle tank
- Veilig en effectief in gebruik: koelt direct
- Regelbare ventilatorsnelheid
- LCD scherm met parameterweergave en indicatoren
- Afstandsbediening
- 4 stevige wielen met rem



Order nr.		1	2	3	4
Orig. nr.		722313460	722313461	722313462	722313587
Vermogen	W	BVK400	BVK500	BVK800	BVK2300
Debiet	m <sup>3</sup> /u	100	180	400	750
Oppervlakte	m <sup>2</sup>	<b>4000</b>	<b>5000</b>	<b>8000</b>	<b>23000</b>
Tankinhoud	l	50	60	85	130
Aantal snelheden		45	70	85	130
Geluidsniveau	dB(A)	3	3	3	3
Blaasafstand	m	56	60	67	68
Gewicht	kg	8	8	10	12
Afmetingen (l x b x h)	mm	15,50	16,00	23,50	68,00
Prijs	€	680 x 420 x 1.050	680 x 420 x 1.250	750 x 480 x 1.350	1.130 x 680 x 1.510
		<b>175,00</b>	<b>195,00</b>	<b>319,00</b>	<b>749,00</b>

### Industriële koelventilator 17000 m<sup>3</sup>/h

- Energiezuinig koelen van ateliers, bureaus, winkels of tenten. Ook allerlei outdoor plaatsen zoals terrassen, patio's, evenementen, festivals, enz.
- Hoog type met dubbele koelunit, waarbij elk van de units apart kan in- en uitgeschakeld kan worden
- Grote blaasafstand: 18 m, geschikt voor koeling tot op grote afstanden
- 9 snelheden: ook bij kleine en middelgrote ruimtes kan de unit perfect teruggeschakeld worden, en is de werking quasi geruisloos
- Watertank van 40 liter met grote niveau indicator en een aansluiting voor een waterslang

<b>Order nr.</b>		<b>722313466</b> ●
Orig. nr.		BVK1700PT
Debiet	m <sup>3</sup> /u	<b>17000</b>
Oppervlakte	m <sup>2</sup>	150 - 200
Tankinhoud	l	40
Geluidsniveau	dB(A)	67
Blaasafstand	m	18
Gewicht	kg	70
Afmetingen (l x b x h)	mm	910 x 490 x 2190
<b>Prijs</b>	<b>€</b>	<b>1.095,00</b>



### Industriële koelventilator 18000 m<sup>3</sup>/h

- Energiezuinig koelen van ateliers, bureaus, winkels of tenten. Ook allerlei outdoor plaatsen zoals terrassen, patio's, evenementen, festivals, enz.
- Behuizing in PP, UV bestendig
- Grote blaasafstand: 24 m, geschikt voor koeling tot op grote afstanden
- Watertank van 175 liter, aansluiting op waterleiding mogelijk
- Waterverbruik: 20 - 40 liter per uur
- Variabel toerental: 50 standen
- Laag geluidsniveau: 68 decibel, geen storend geluid
- Afstandsbediening en bedieningsknoppen op de unit
- Zwaai functie links/rechts
- LCD scherm met weergave van timer, ventilatorsnelheid en zwaai stand
- Vuldop met vlotter, voor het vast aansluiten van een waterslang

<b>Order nr.</b>		<b>722313470</b> ●
Orig. nr.		BVK1800P
Debiet	m <sup>3</sup> /u	<b>18000</b>
Oppervlakte	m <sup>2</sup>	200
Tankinhoud	l	175
Geluidsniveau	dB(A)	68
Blaasafstand	m	24
Gewicht	kg	60
Afmetingen (l x b x h)	mm	1080 x 670 x 1560
<b>Prijs</b>	<b>€</b>	<b>1.195,00</b>



### Industriële koelventilator 20000 m<sup>3</sup>/h

- Energiezuinig koelen van ateliers, bureaus, winkels of tenten. Ook allerlei outdoor plaatsen zoals terrassen, patio's, evenementen, festivals, enz.
- Behuizing in duurzame PP, impact- en UV bestendig
- Grote blaasafstand: 32 m, geschikt voor koeling tot op grote afstanden
- Watertank van 300 liter, aansluiting op waterleiding mogelijk
- Waterverbruik: 22 - 44 liter per uur
- Variabel toerental: 50 standen
- Laag geluidsniveau: 70 decibel, geen storend geluid
- Afstandsbediening en bedieningsknoppen op de unit
- Zwaai functie links/rechts
- LCD scherm met weergave van timer, ventilatorsnelheid en zwaai stand

<b>Order nr.</b>		<b>722313471</b> ●
Orig. nr.		BVK2000
Debiet	m <sup>3</sup> /u	<b>20000</b>
Oppervlakte	m <sup>2</sup>	240
Tankinhoud	l	300
Geluidsniveau	dB(A)	70
Blaasafstand	m	32
Gewicht	kg	105
Afmetingen (l x b x h)	mm	1080 x 1080 x 1400
<b>Prijs</b>	<b>€</b>	<b>1.895,00</b>



**Industriële koelventilator 40000 m<sup>3</sup>/h**

- Energiezuinig koelen van ateliers, bureaus, winkels of tenten. Ook allerlei outdoor plaatsen zoals terrassen, patio's, evenementen, festivals, enz.
- Behuizing in duurzame PP, impact- en UV bestendig
- Blaasafstand: 15 m
- Grote luchtverplaatsing, zelfs op een rustig toerental
- Watertank van 300 liter, aansluiting op waterleiding mogelijk
- Waterverbruik: 40 - 80 liter per uur
- Variabel toerental: 8 standen
- Laag geluidsniveau: 64 decibel, geen storend geluid
- LCD scherm met weergave van timer en ventilatorsnelheid



<b>Order nr.</b>		<b>722313472</b>
Orig. nr.		BVK4000P
Debiet	m <sup>3</sup> /u	<b>40000</b>
Oppervlakte	m <sup>2</sup>	280
Tankinhoud	l	260
Geluidsniveau	dB(A)	64
Blaasafstand	m	15
Gewicht	kg	191
Afmetingen (l x b x h)	mm	1960 x 760 x 2050
<b>Prijs</b>	<b>€</b>	<b>2.995,00</b>



**Vaste koelventilator met onder- of zij-uitlaat 40000 m<sup>3</sup>/h**

- Energiezuinig koelen van ateliers, bureaus, winkels of tenten. Ook allerlei outdoor plaatsen zoals terrassen, patio's, evenementen, festivals, enz.
- Koelcapaciteit van 3 - 8 °C
- Model met onderuitlaat: 4-weg uitgang voor optimale luchtverdeling
- Model met zij-uitlaat: voor aansluiting op een bestaand buizenstelsel
- Eenvoudig op te stellen op zoldervloer of ophanging in dakconstructie
- Grote blaasafstand: 25 m, ook geschikt voor aansluiting op bestaand buizenstelsel met meerdere uitgangen, bijvoorbeeld boven werkposten
- Waterverbruik: 20 - 40 liter per uur
- Variabel toerental: 50 standen
- Laag geluidsniveau: 68 decibel, geen storend geluid
- Aansluiting voor vaste waterslang



<b>Order nr.</b>		<b>722313476</b>	<b>722313479</b>
Orig. nr.		BVK1800SD	BVK1800SH
Uitlaat		<b>Onder</b>	<b>Zijkant</b>
Debiet	m <sup>3</sup> /u	18000	18000
Oppervlakte	m <sup>2</sup>	240	240
Tankinhoud	l	25	25
Waterverbruik	l/h	20 - 40	20 - 40
Geluidsniveau	dB(A)	68	68
Blaasafstand	m	25	25
Gewicht	kg	54	54
Afmetingen (l x b x h)	mm	1080 x 1080 x 1000	1080 x 1080 x 1000
<b>Prijs</b>	<b>€</b>	<b>1.149,00</b>	<b>1.309,00</b>

### Dragbare ventilatoren in staal

Compacte en superlichte modellen met zeer laag geluidsniveau

#### Uiterst geschikt voor:

- Drogen, verluchten, afkoelen, toevoeren of afvoeren van lucht
- Verwijderen van rook, lasrook, gassen, geuren, slijpstof
- Toevoeren van verse lucht in zuurstofarme werkruimtes zoals kelders, containers
- Geschikt voor gebruik op 60 Hz



Order nr.		722313490 ●	722313500 ●
Orig. nr.		MV200	MV300
Vermogen	W	250	500
Totale druk	Pa	250	290
Isolatiegraad		F	F
Diameter	mm	<b>200</b>	<b>300</b>
Spanning	V	230	230
Debiet	m <sup>3</sup> /min	20	65
Werktemperatuur	°C	-5 - +45	-5 - +45
Geluidsniveau	dB(A) 4m	72	86
Gewicht	kg	7,00	11,00
Afmetingen (l x b x h)	mm	325 x 245 x 320	380 x 375 x 360
<b>Prijs</b>	<b>€</b>	<b>119,00</b>	<b>145,00</b>

### Mobiele, krachtige ventilatoren op wielen, met hoog debiet en hoge luchtdruk

Modellen beschikbaar in ø 400, 500 en 600mm, telkens op spanning 1x230V en 3x400V

#### Voordelen:

- Krachtige motor: Geschikt voor het afvoeren van grote hoeveelheden stof tijdens sloop- en slijpwerken
- Afvoerslangen en stoffilters in optie.
- Blaashoek instelbaar. De ventilator kan ook volledig verticaal omhoog of omlaag blazen (drogen van plafonds, rioolverluchting, ...)
- Behuizing en schoepen volledig in metaal

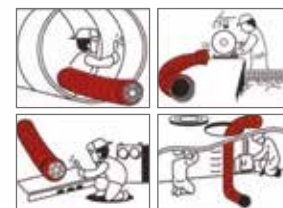

#### Toepassingen:

- Afvoeren van slijpstof, rook, lasrook, gassen, geuren
- Drogen, verluchten, afkoelen, toevoeren of afvoeren van lucht
- Toevoeren van verse lucht in zuurstofarme werkruimtes zoals kelders, schepen, containers

Order nr.		722313636 ●	722313638 ●	722313505 ●	722313640 ●	722313510 ●	722313642 ●
Orig. nr.		MV400R	MV400R3	MV500R	MV500R3	MV600R	MV600R3
Vermogen	W	550	550	1100	1100	2000	2000
Diameter	mm	<b>400</b>	400	<b>500</b>	500	<b>600</b>	600
Spanning	V	230	3x400	230	3x400	230	3x400
Debiet	m <sup>3</sup> /min	92	92	130	130	240	240
Snelheid	tpm	1450	1450	1400	1400	1450	1450
Werktemperatuur	°C	-20 - +55	-20 - +55	-20 - +55	-20 - +55	-20 - +55	-20 - +55
Gewicht	kg	20,00	20,00	27,00	27,00	45,00	45,00
Afmetingen (l x b x h)	mm	540 x 345 x 650	540 x 345 x 650	620 x 350 x 720	620 x 350 x 720	770 x 470 x 865	770 x 470 x 865
<b>Prijs</b>	<b>€</b>	<b>339,00</b>	<b>315,00</b>	<b>459,00</b>	<b>439,00</b>	<b>779,00</b>	<b>755,00</b>

### Filterzak voor ventilator

- Ontworpen voor het opvangen van schadelijk stof en kwartsstof uit bouw- en afbraakwerken
- Uitwasbaar en dus herbruikbaar
- Cat F8 90-95 (EN779 0.3µm)



Order nr.		722313596 ●	722313502 ●	722313666 ●	722313507 ●	722313512 ●
Orig. nr.		MV200FZ	MV300FZ	MV400FZ	MV500FZ	MV600FZ
Voor type		MV200/MV200PP	MV300/MV300PP	MV400/MV400R3/MV400PP	MV500/MV500R3	MV600/MV600R3
Diameter	mm	250	350	470	570	685
Lengte	m	3	3	3	3	3
<b>Prijs</b>	<b>€</b>	<b>65,50</b>	<b>70,90</b>	<b>98,50</b>	<b>125,00</b>	<b>149,00</b>



**Set mobiele ventilator + afvoerslang 10 m + filterzak**

**Flexibele toe- en afvoerslang 10 m**

- Flexibel en onbrandbaar nylon, ook geschikt bij slijp- of laswerken

**Filterzak 3 m**

- Ontworpen voor het opvangen van schadelijk stof en kwartsstof uit bouw- en afbraakwerken
- Verbetert aanzienlijk de arbeidsomstandigheden tijdens het slijpen, frezen, stralen, kappen, schuren,...
- Uitwasbaar en dus herbruikbaar



<b>Order nr.</b>		<b>722313520</b> ●	<b>722313503</b> ●
Orig. nr.		MV200SET	MV300SET
Diameter	mm	200	300
Spanning	V	230	230
Debiet	m <sup>3</sup> /min	20	72
<b>Prijs</b>	€	<b>289,00</b>	<b>335,00</b>

**Set mobiele ventilator + afvoerslang 10 m + filterzak**

**Flexibele toe- en afvoerslang 10 m**

- Flexibel en onbrandbaar nylon, ook geschikt bij slijp- of laswerken

**Filterzak 3 m**

- Ontworpen voor het opvangen van schadelijk stof en kwartsstof uit bouw- en afbraakwerken
- Verbetert aanzienlijk de arbeidsomstandigheden tijdens het slijpen, frezen, stralen, kappen, schuren,...
- Uitwasbaar, dus herbruikbaar



<b>Order nr.</b>		<b>722313515</b> ●	<b>722313516</b> ●	<b>722313508</b> ●	<b>722313517</b> ●	<b>722313513</b> ●	<b>722313514</b> ●
Orig. nr.		MV400RSET	MV400R3SET	MV500RSET	MV500R3SET	MV600RSET	MV600R3SET
Spanning	V	230	3x400	230	3 x 400	230	3 x 400
Diameter	mm	400	400	500	500	600	600
Debiet	m <sup>3</sup> /min	92	92	130	166	240	290
<b>Prijs</b>	€	<b>549,00</b>	<b>525,00</b>	<b>755,00</b>	<b>729,00</b>	<b>1.105,00</b>	<b>1.085,00</b>

**Flexibele slangen voor ventilatoren**

- Voor toevoeren en afvoeren
- Kan verder gekoppeld worden met meegeleverde huls
- Onbrandbaar nylon, verstevigd met stalen spiraal

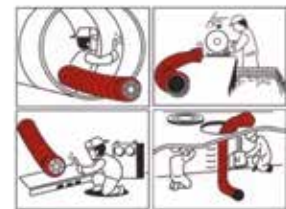

<b>Order nr.</b>		<b>722313491</b> ●	<b>722313700</b> ●	<b>722313501</b> ●	<b>722313702</b> ●	<b>722313665</b> ●	<b>722313704</b> ●	<b>722313506</b> ●
Orig. nr.		MV200SL	MV200SL20	MV300SL	MV300SL20	MV400SL	MV400SL20	MV500SL
Diameter	mm	200	200	300	300	400	400	500
Lengte	m	10	20	10	20	10	20	10
<b>Prijs</b>	€	<b>125,00</b>	<b>185,00</b>	<b>139,00</b>	<b>239,00</b>	<b>145,00</b>	<b>255,00</b>	<b>219,00</b>

**Lichte, draagbare ventilatoren in polyetheen, Ø 200 en 300 mm**

- Heel compact en **super licht**
- Valbestendige en oerdegelijke PE behuizing
- Roest niet, behuizing en blad zijn volledig in kunststof



**Geschikt voor:**

- Mobiel gebruik (bouw, dakwerken, werken aan sanitair, etc.)
- Drogen, verluchten, afkoelen, toevoeren of afvoeren van lucht
- Verwijderen van rook, lasrook, gassen, geuren, slijpstof
- Toevoeren van verse lucht in zuurstofarme werkkruimtes zoals kelders, schepen, containers

Order nr.		722313656 ●	722313504 ●
Orig. nr.		MV200PP	MV300PP
Vermogen	W	250	750
Diameter	mm	200	300
Spanning	V	230	230
Debiet	m <sup>3</sup> /min	23	56
Werktemperatuur	°C	-20 - +55	-20 - +55
Geluidsniveau	dB(A) 4m	76	86
Gewicht	kg	8,50	16,00
Afmetingen (l x b x h)	mm	365 x 265 x 390	520 x 390 x 490
<b>Prijs</b>	<b>€</b>	<b>149,00</b>	<b>265,00</b>

**Draagbare ventilator in polyetheen, Ø 400 mm**

- Heel **hoog luchtdebiet**
- Heel licht en **draagbaar**
- Roest niet, behuizing en blad zijn volledig in kunststof
- Polyethyleen behuizing van zeer hoge dichtheid weerstaat aan de zwaarste werkomstandigheden

**Geschikt voor:**

- Door het hoge debiet, gaat elk proces met deze ventilator een heel stuk sneller: Drogen, verluchten, afkoelen, toevoeren of afvoeren van lucht
- Heel geschikt in de bouw voor droging van dekvloeren, pleisterwerken, etc...
- Verwijderen van rook, lasrook, gassen, geuren, slijpstof



Order nr.		722313657 ●
Orig. nr.		MV400PP
Vermogen	W	700
Diameter	mm	400
Spanning	V	230
Debiet	m <sup>3</sup> /min	128
Totale druk	Pa	290
Geluidsniveau	dB(A)	76
Gewicht	kg	18,50
Afmetingen (l x b x h)	mm	560 x 545 x 590
<b>Prijs</b>	<b>€</b>	<b>285,00</b>

**Mobiele PE ventilator diameter 500 - 600 - 750 mm**

- Impactbestendige en roestwerende polyethyleen behuizing, geschikt voor vochtige omgeving
- Stabiele constructie en beperkte trillingen dankzij de vormvaste structuur
- 2 of 3 snelheden
- Stapelbare ventilatoren



Order nr.		722313540 ●	722313730 ●	722313731 ●
Orig. nr.		MV500PPL	MV600PPL	MV750PPL
Diameter	mm	500	600	750
Spanning	V	230	230	230
Vermogen	W	280 / 200	185 / 150 / 125	245 / 190 / 155
Aantal snelheden		2	3	3
Debiet	m <sup>3</sup> /min	106 / 90	230 / 203 / 182	330 / 305 / 276
Snelheid	tpm	1.400 / 1.420	1.250 / 1.100 / 980	655 / 560 / 475
Gewicht	kg	13,00	15,00	18,00
Afmetingen (l x b x h)	mm	550 x 365 x 575	780 x 260 x 720	880 x 260 x 850
<b>Prijs</b>	<b>€</b>	<b>269,00</b>	<b>279,00</b>	<b>355,00</b>

### Set PE mobiele ventilator Ø 300 mm + flexibele slang 10 m + slanghouder

**Troeven:**

- Complete set voor toe- en afvoeren van lucht
- Handig en compact opbergen en vervoeren van de set
- Licht en draagbaar
- Hoog debiet en druk
- Roest niet, behuizing en blad zijn volledig in kunststof
- Meerdere units zijn stapelbaar

**Geschikt voor:**

- Drogen, verluchten, afkoelen, toevoeren of afvoeren van lucht
- Verwijderen van rook, lasrook, gassen, geuren, slijpstof
- Toevoeren van verse lucht in zuurstofarme werkruimtes zoals kelders, schepen, containers

<b>Order nr.</b>		<b>722313651 ●</b>
Orig. nr.		MVH300PPSET
Vermogen	W	750
Diameter	mm	300
Spanning	V	230
Debiet	m <sup>3</sup> /min	60
Gewicht	kg	24,00
Afmetingen (l x b x h)	mm	550 x 480 x 500
<b>Prijs</b>	<b>€</b>	<b>449,00</b>

### Set PE mobiele ventilator Ø 200 en 300 mm + afvoerslang 10 m + filterzak

**Ventilator:**

- Mobiele ventilator 200W of 750W
- Drogen, verluchten, afkoelen, toevoeren of afvoeren van lucht
- Verwijderen van rook, lasrook, gassen, geuren, slijpstof
- Toevoeren van verse lucht in zuurstofarme werkruimtes zoals kelders, schepen, containers
- Geschikt voor gebruik op 60 Hz
- Hoog debiet

**Afvoerslang:**

- Toe- of afvoerslang 10 m voor mobiele ventilatoren

**Filterzak:**

- Filterzak voor ventilatoren met aansluiting ø 300 mm

<b>Order nr.</b>		<b>722313519 ●</b>	<b>722313509 ●</b>
Orig. nr.		MV200PPSET	MV300PPSET
Vermogen	W	250	750
Diameter	mm	200	300
Spanning	V	230	230
Debiet	m <sup>3</sup> /min	23	56
Gewicht	kg	26,40	25,00
Afmetingen (l x b x h)	mm	365 x 265 x 390	520 x 390 x 490
<b>Prijs</b>	<b>€</b>	<b>319,00</b>	<b>445,00</b>

### Set PE mobiele ventilator Ø 400 mm + afvoerslang 10 m + filterzak

**Ventilator:**

- Mobiele ventilator 700W
- Drogen, verluchten, afkoelen, toevoeren of afvoeren van lucht
- Verwijderen van rook, lasrook, gassen, geuren, slijpstof
- Toevoeren van verse lucht in zuurstofarme werkruimtes zoals kelders, schepen, containers
- Geschikt voor gebruik op 60 Hz
- Hoog debiet

**Afvoerslang:**

- Toe- of afvoerslang 10 m voor mobiele ventilatoren

**Filterzak:**

- Filterzak voor ventilatoren met aansluiting ø 300 mm

<b>Order nr.</b>		<b>722313592 ●</b>
Orig. nr.		MV400PPSET
Vermogen	W	700
Diameter	mm	400
Spanning	V	230
Debiet	m <sup>3</sup> /min	128
Gewicht	kg	25,00
Afmetingen (l x b x h)	mm	560 x 545 x 590
<b>Prijs</b>	<b>€</b>	<b>499,00</b>



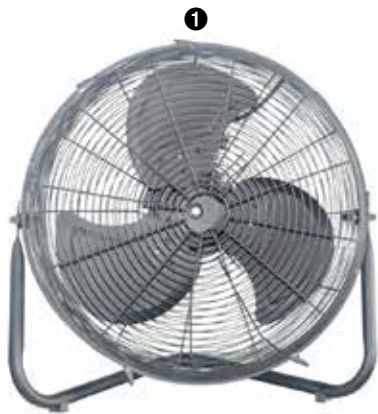

1

**NEW**

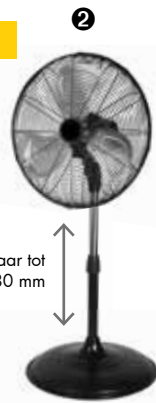

2

verstelbaar tot max. 1580 mm

**Vloer- en tafelfan met vaste voet, Ø 500 mm**

Deze ventilator met grote diameter levert de nodige afkoeling in grote ruimtes. Lichte en compacte unit, geschikt voor ateliers, winkels, bureaus, bouwerven, etc.

**Voordelen:**

- **3 snelheden**, steeds de optimale luchthoeveelheid en snelheid
- Laag geluidsniveau
- Stabiel vloermodel
- Blaashoogte instelbaar

**Geschikt voor:**

- Luchtcirculatie en verluchten van zuurstofarme ruimten
- Drogen van natte ruimten of op bouwerven (beton, pleisterwerken, ...)

		1	2
<b>Order nr.</b>		<b>722313644</b>	<b>722313033</b>
Orig. nr.		MV500LV	MV500LVP
Diameter	mm	500	500
Vermogen	W	120	120
Spanning	V	230	230
Debiet	m <sup>3</sup> /min	112 / 96 / 75	112 / 96 / 75
Afmetingen (l x b x h)	mm	620 x 260 x 610	550 x 505 x 1.580
<b>Prijs</b>	€	<b>63,50</b>	<b>139,00</b>

**Traagdraaiende ventilatoren, Ø 600 en 900 mm**

**Troeven:**

- De blaashoek is instelbaar op het mobiele frame
- **2 snelheden**, steeds de optimale luchthoeveelheid
- Verticale versterkingsbalk zorgt voor hoge stabiliteit en beperkt de trillingen
- Traag toerental en uiterst laag geluidsniveau
- Geleverd op wielen voor vlotte verplaatsing
- Groot bereik dankzij grote diameter
- Ventilatorblad van staal

**Geschikt voor:**

- Luchtcirculatie en verluchten van zuurstofarme ruimten
- Drogen van natte ruimten of op bouwerven (beton, pleisterwerken, ...)
- Koelen van apparaten, motoren en oppervlakken
- Special effects in film en fotografie

		722313531	722313534
<b>Order nr.</b>		<b>722313531</b>	<b>722313534</b>
Orig. nr.		MV600L	MV900L
Vermogen	W	265	480
Diameter	mm	600	900
Spanning	V	230	230
Debiet	m <sup>3</sup> /min	72	258
Gewicht	kg	17,00	24,70
Afmetingen (l x b x h)	mm	760 x 300 x 785	980 x 460 x 998
<b>Prijs</b>	€	<b>175,00</b>	<b>375,00</b>

**Ventilator met 360° kantelbare hoek, Ø 750 mm**

**Kenmerken:**

- **3 snelheden**, steeds de optimale luchthoeveelheid
- Grote diameter en hoog debiet, met een ventilerend effect op grote afstand
- **360° instelbare blaashoogte**. Mogelijkheid om de ventilator omhoog of naar beneden te richten van op podia, mezzanines, verdiepingen, aanhangers, etc.
- Stevig buisframe op wielen voor gemakkelijk verplaatsen
- Beschermerooster met sterke gelakte coating aan beide zijden van het ventilatorblad

**Geschikt voor:**

- Koeling van oppervlakken, apparaten, motoren, etc.
- Luchtcirculatie en verluchten van zuurstofarme ruimten zoals containers, kelders, ...
- Drogen van vochtige ruimtes zoals bouwerven, pleisterwerken, vloeren, ...

		722313037
<b>Order nr.</b>		<b>722313037</b>
Orig. nr.		MV750LU
Vermogen	W	260
Diameter	mm	750
Spanning	V	230
Debiet	m <sup>3</sup> /min	258
Snelheid	tr/min	1070
Gewicht	kg	37,20
Afmetingen (l x b x h)	mm	820 x 380 x 1.000
<b>Prijs</b>	€	<b>345,00</b>



MV600L



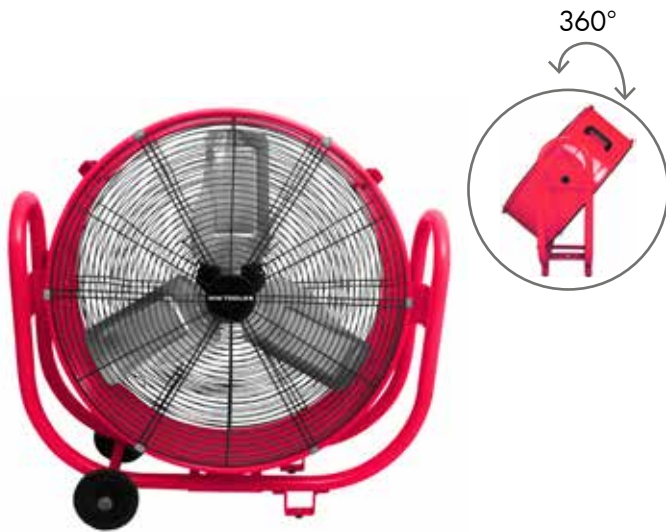

**Riemaangedreven ventilator met 360° kantelbare hoek, Ø 1000 mm**

- **Riemaandrijving:** stabiele en rustige loop, geen geluidshinder meer
- **Laag geluidsniveau,** het blijft mogelijk om gesprekken te voeren tot juist naast de unit
- **360° instelbare blaashoogte.** Mogelijkheid om de ventilator omhoog of naar beneden te richten vanop podia, mezzanines, verdiepingen, aanhangers, etc.
- Stevig buisframe op wielen voor gemakkelijk verplaatsen
- **2 snelheden,** steeds de optimale luchthoeveelheid
- Grote diameter en hoog debiet, met een ventilerend effect op grote afstand

**Geschikt voor:**

- Koeling van personeel, apparaten, motoren, etc.
- Luchtcirculatie en verluchten van zuurstofarme ruimten zoals containers, kelders, ...
- Drogen van vochtige ruimtes zoals bouwwerven, pleisterwerken, vloeren, ...

<b>Order nr.</b>		<b>722313039</b>
Orig. nr.		MV1000LUB
Vermogen	W	450
Diameter	mm	1.000
Spanning	V	230
Debiet	m³/min	500
Snelheid	tr/min	1.010
Luchtafstand	m	12
Gewicht	kg	50,30
Afmetingen (l x b x h)	mm	1.280 x 490 x 1.300
<b>Prijs</b>	€	<b>619,00</b>



**Riemaangedreven ventilator, Ø 900 mm**

- **Riemaandrijving:** stabiele en rustige loop, geel geluidshinder meer
- **2 snelheden,** steeds de optimale luchthoeveelheid
- Grote diameter en hoog debiet, met een ventilerend effect op grote afstand
- Verticale versterkingsbaar zorgt voor hoge stabiliteit en beperkt trillingen
- **Laag geluidsniveau,** het blijft mogelijk om gesprekken te voeren tot juist naast de unit
- Compacte smalle bouw
- Met wielen en draagbeugel voor gemakkelijk verplaatsen

**Geschikt voor:**

- Koeling van personeel, apparaten, motoren, etc.
- Luchtcirculatie en verluchten van zuurstofarme ruimten zoals containers, kelders, ...
- Drogen van vochtige ruimtes zoals bouwwerven, pleisterwerken, vloeren, ...

<b>Order nr.</b>		<b>722313035</b>
Orig. nr.		MV900LB
Vermogen	W	437
Diameter	mm	900
Spanning	V	230
Debiet	m³/min	362
Geluidsniveau	dB(A)	80
Snelheid	tr/min	620
Luchtafstand	m	10
Gewicht	kg	33,00
Afmetingen (l x b x h)	mm	980 x 530 x 1.010
<b>Prijs</b>	€	<b>439,00</b>



**Riemaangedreven ventilator, Ø 1200 mm**

- Grote diameter en zeer hoog debiet
- **Riemaandrijving,** stabiele en rustige loop van de motor
- **2 snelheden,** steeds de optimale luchthoeveelheid
- Verticale versterkingsbaar zorgt voor hoge stabiliteit en beperkt de trillingen
- **Traag toerental**
- **Laag geluidsniveau**
- Stalen ventilatorblad
- Stevige stalen frame met dwarse versterking
- Met wielen en draagbeugels voor gemakkelijk verplaatsen

<b>Order nr.</b>		<b>722313532</b>
Orig. nr.		MV1200LB
Vermogen	W	660
Diameter	mm	1.240
Spanning	V	230
Debiet	m³/min	570/467
Snelheid	tr/min	450/360
Luchtafstand	m	14
Gewicht	kg	45,30
Afmetingen (l x b x h)	mm	1.280 x 510 x 1.300
<b>Prijs</b>	€	<b>555,00</b>



MV900IL

Ø 900 MM



MV2000IL

Ø 1500 MM

Ø 2000 MM



Met digitale display & timerfunctie

## Geluidsarme industriële mobiele ventilator met groot debiet en variabel toerental, Ø 900 mm, of Ø 1500 mm of Ø 2000 mm

- **Uiterst laag geluidsniveau** (60 dB(A)); dankzij de aerodynamische schoepen en DC motor
- **Stille en efficiënte DC motor**: koeling tegen heel lage energiekost en met heel lange levensduur
- **Variabel toerental**. De snelheid kan precies geregeld worden van 10 - 100 %, zodat steeds de optimale luchtstroom geleverd wordt
- **Hoog debiet** voor het ventileren tot in de verste uithoeken
- Digitaal display met aanduiding van de stand, toerental, temperatuur en timerfunctie
- Timerfunctie voor het instellen van bijvoorbeeld een afkoeltijd voor motoren, ovens,...
- IP56 waterdichte motor
- 4 grote geremde rubber wielen, ook geschikt voor buiten en het rijden over roosters en ruwe vloeren
- 3 versterkingen in het rooster zorgen voor hoge stabiliteit, en trillingsarme, stille werking
- Smalle breedte: de ventilator gaat moeiteloos door een deuropening

Order nr.		1	2	3
Orig. nr.		722313605 ●	722313606 ●	722313607 ●
Vermogen	W	MV900IL	MV1500IL	MV2000IL
Diameter	mm	500	750	950
Spanning	V	900	1500	2000
Debiet	m <sup>3</sup> /min	230	230	230
Snelheid	tr/min	382	954	1508
Luchtafstand	m	700	360	260
Gewicht	kg	17	22	36
Afmetingen (l x b x h)	mm	54,00	85,00	133,00
Prijs	€	1.170 x 590 x 980	1.670 x 730 x 1750	2.200 x 850 x 2.250
		1.279,00	1.989,00	2.365,00



**Toepassingen:**

- Veelzijdige ventilator voor droging van vloeren, parketten, tapijten, etc.
- Ideaal voor schoonmaak in scholen, ziekenhuizen, overheidsgebouwen, ...
- Tijdens de bouwfase versnellen van de droogtijd van beton, gips, etc.
- Gebruik al dan niet samen met drogers of ontvochtigers
- Voor opblaasbare marketingballons en vlaggen, springkastelen, ...

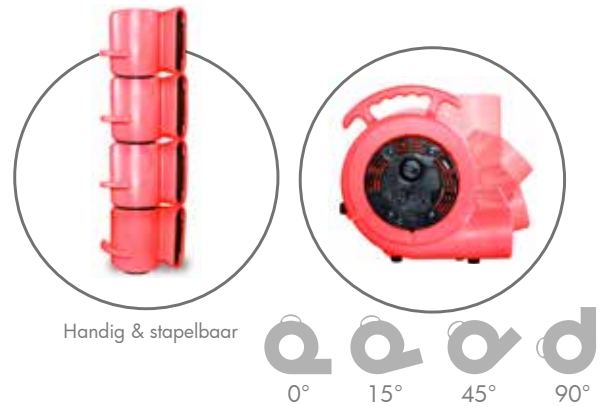

**Vloerventilator Ø 145 mm**

- **Zeer licht en draagbaar**
- Schokbestendige PE behuizing
- Slakkenhuismotor voor langdurige inzet
- 3 blaashoeken: horizontaal 45° en verticaal
- Handige kabelwikkel
- Sterke rubber neopreen kabel

**Krachtige vloerventilator Ø 340 mm**

- **Groot debiet** in verhouding tot zijn licht gewicht
- Slakkenhuismotor voor langdurige inzet
- 4 blaashoeken: horizontaal, 15°, 45° en verticaal omhoog
- Schokbestendige PE behuizing
- Handige kabelwikkel
- Sterke rubberen neopreen kabel
- **3 blaassnelheden**

**Vloerventilator Ø 270 mm**

- **Stapelbaar**
- Schokbestendige PE behuizing van hoge densiteit
- Slakkenhuismotor voor langdurige inzet
- **Grote en snelle luchtstroom**
- 3 blaashoeken: horizontaal 45° en verticaal
- Handige kabelwikkel
- Sterke rubber neopreen kabel
- **3 blaassnelheden**

Order nr.		1	2	3
Orig. nr.		722313567 ●	722313566 ●	722313659 ●
Vermogen	W	RV600 65	RV3500 236	RV4000 1080
Diameter	mm	145	340	270
Spanning	V	230	230	230
Debiet	m <sup>3</sup> /min	10	35/30/23	39,6/36,8/34
Gewicht	kg	1,50	7,00	16,00
Afmetingen (l x b x h)	mm	280 x 305 x 335	370 x 380 x 385	520 x 450 x 540
Prijs	€	105,00	175,00	249,00



**Mobiele ontvochtiger**

- Milieuvriendelijk koelmiddel R290
- Geruisloze werking
- Timer functie 0-24 u
- Tank kan uitgenomen om leeg te maken. De ontvochtiger wordt automatisch uitgeschakeld na alarm bij volle tank.
- Functie 'Waslokaal' voor het snel drogen van kledij die boven de ontvochtiger opgehangen wordt
- Automatische werking met hygrostaat
- Roterende compressor
- Automatische ontdooifunctie (defrost) in temperaturen onder 10 °C
- Aansluiting voor afvoerslang



**Accessoires:**



Digitale display met aanduiding van de actuele en gewenste luchtvochtigheid



Uitneembare tank

Order nr.		722313020 ●	722313023 ●
Orig. nr.		BD20H	BD50H
Capaciteit	l/24u	20	50
Vermogen	W	380	780
Luchtverplaatsing	m³/u	260	450
Werktemperatuur	°C	5 - 35	5 - 35
Koelgas		R290	R290
Geluid	dB	45	55
Gewicht	kg	16,00	17,00
Afmetingen (l x b x h)	mm	416 x 291 x 654	416 x 291 x 654
<b>Prijs</b>	<b>€</b>	<b>189,00</b>	<b>349,00</b>



# Bouwdrogers

- Sneller **uitdrogen** van nieuwe en gerenoveerde gebouwen na pleisterwerken, beton, dekvloeren, chape, ...
- **Vermijd kosten** en vertragingen op de bouwwerf en laat uw bouwplaatsen vele malen sneller uitdrogen
- **Voorkomen van vocht**
- Controleren van de luchtvochtigheid op vochtgevoelige materialen zoals papier, metaalwaren, houtvoorraad, ...



Metalen behuizing



Polyethyleen behuizing

**+ Uitgerust met waterpomp**

Al onze bouwdrogers zijn uitgerust met een **ingebouwde afvoerpomp met 5 of 6 meter slang**. Ideaal voor gebruik in een kelder of wasruimte.

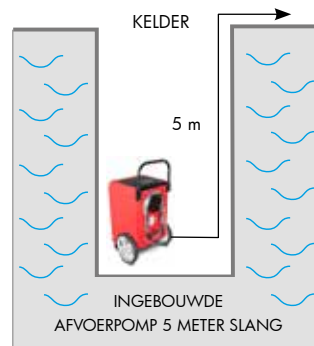

**Info:**

**Ventilatie**

De efficiëntie van een bouwdroger is hoger in een goed geventileerde ruimte. Indien de luchtkwaliteit in uw werkplaats niet voldoende is, dan is een ventilator de ideale aanvulling bij de bouwdroger. Door een bouwdroger te combineren met een ventilator kan de droogtijd met 30% ingekort worden. Voor een goed resultaat mag u de ventilator echter nooit recht op het te drogen oppervlak richten, maar langs het te drogen vlak.



**Temperatuur**

Voor een optimale werking van een bouwdroger is ventilatie niet altijd voldoende. De temperatuur in de ruimte is ook uiterst belangrijk. De ideale temperatuur voor een bouwdroger is namelijk tussen 17 en 20°C. Bij temperaturen onder 15°C raden we dan ook aan om de ruimte te verwarmen om zo het droogproces te kunnen voltooien zonder vertragingen van het bouwproject. Het droogproces kan dus aanzienlijk versneld worden door de werkplaats op hetzelfde moment te ventileren én te verwarmen.



**Industriële bouwdroger metaal 90L/dag met afvoer pomp**

Energiezuinige, krachtige en compacte industriële bouwdroger  
 Voor het ontvochtigen van diverse lokalen

**Kenmerken:**

- **DC pomp** met hoge efficiëntie die dezelfde capaciteit bereikt met een veel lager vermogen.
- Een controle installatie op de printplaat zet 230V om naar 12 V voor de DC pomp.
- Hoge capaciteit: **90 liter per 24 h**
- Automatische werking (hygrostaat) of manuele werking
- **Ingebouwde afvoer pomp** voert condenswater tot **6 meter** hoog af
- Geen ingebouwde tank, en dus geen problemen met volle of overlopende tanks
- De droger kan 24/24 blijven werken, en het condens permanent afvoeren
- Stevige metalen behuizing en stalen handvat
- Digitaal display met eenvoudige bediening en **timer** functie
- Uitwasbare en herbruikbare luchtfilter
- **Automatische ontdooifunctie** (defrost) in temperaturen onder 10°C
- Milieuvriendelijk koelmiddel R290, bevat geen schadelijke gasen

**Toepassing:**

- Op bouwerven: pleister, beton, dekvloeren, chape, ...
- Bij vochtproblemen na waterlek of overstroming
- Verbeteren van luchtkwaliteit in permanent vochtige ruimtes: kelders, wasruimtes
- Bij vochtgevoelige materialen zoals papier, metaalwaren, houtvoorraad, enz.



**Voordelen van deze bouwdrogers:**

- Tijdbesparend: sneller drogen van pleisters, chapes en beton, vooral in koude en vochtige omstandigheden
- Laat uw bouwplaatsen vele malen sneller uitdrogen
- Kostenbesparend: geen lange wachttijden meer op de werf
- Sneller verven, vloeren, parket leggen, ... zonder risico op restvocht
- Vermijd vocht- en schimmelproblemen
- Optimaal resultaat in combinatie met een MW mobiele ventilator en heater
- Voorgemonteerd in de verpakking

**Bedieningspaneel:**

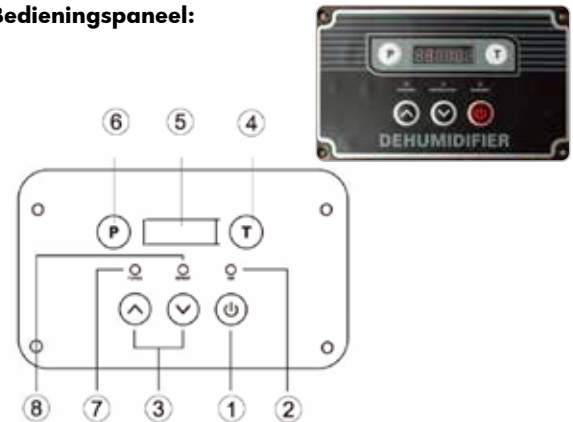

1. AAN/UIT
2. Bediening Indicator
3. Vochtigheidscontrais OMHOOG en OMLAAG
4. TIJD
5. Vochtigheids- en tijdweergave
6. Ontluchtingsregeling
7. Ontluchting Indicator
8. Ontdooi-indicator

**Opvoerpomp:**



Ingebouwde opvoerpomp met 5 m slang meegeleverd.  
 De pomp kan het condenswater 5 m omhoog pompen, waardoor deze drogers perfect inzetbaar zijn in kelders en ondergrondse ruimtes zonder rioolaansluiting

<b>Order nr.</b>		<b>722313028</b> ●
Orig. nr.		BDM90N
Capaciteit	l/24u	90
Spanning	V	230
Vermogen	W	1.400
Luchtverplaatsing	m³/u	700
Werktemperatuur	°C	5 - 40
Pomp		DC
Vermogen pomp	W	4
Koelgas		R290
Gewicht	kg	40
Afmetingen (l x b x h)	mm	540 x 350 x 800
<b>Prijs</b>	€	<b>729,00</b>

**Industriële compacte bouwdroger PE met afvoerpomp**

Energiezuinige, krachtige en compacte industriële bouwdroger  
 Voor het ontvochtigen van diverse lokalen

**Troeven:**

- Impactbestendige **PE behuizing**
- Automatische werking (hygrostaat) of manuele werking
- **Ingebouwde afvoerpomp** voert condenswater tot **5 meter** hoog af
- Geen ingebouwde tank, en dus geen problemen met volle of overlopende tanks
- De droger kan 24/24 blijven werken, en het condens permanent afvoeren
- Roterende compressor
- Digitaal display met eenvoudige bediening en **timer**
- Uitwasbare en herbruikbare luchtfilter
- **Automatische ontdooifunctie** (defrost) in temperaturen onder 10°C
- Milieuvriendelijk koelgas R290, bevat geen schadelijke gassen

**Toepassing:**

- Op bouwerven: pleister, beton, dekvloeren, chape, ...
- Bij vochtproblemen na waterlek of overstroming
- Verbeteren van luchtkwaliteit in permanent vochtige ruimtes: kelders, wasruimtes, ...
- Bij vochtgevoelige materialen zoals papier, metaalwaren, houtvoorraad, enz.
- Deze kunststof modellen **roesten niet**, dus zijn ideaal voor gebruik aan de zee of bij een zwembad
- Deze sterke en robuuste PE modellen zijn ook perfect geschikt **voor verhuur of als deze veelvuldig verplaatst moeten worden**



	1	2	3	4	5
<b>Order nr.</b>	<b>722313792</b>	<b>722313789</b>	<b>722313790</b>	<b>722313796</b>	<b>722313791</b>
Orig. nr.	BDP45	BDP50	BDP70	BDP70S	BDP90
Capaciteit	45	50	70	70	90
Vermogen	460	700	750	750	770
Luchtverplaatsing	510	595	697	697	850
Werktemperatuur	5 - 35	5 - 35	5 - 35	5 - 35	5 - 35
Koelgas	R290	R290	R290	R290	R290
Gewicht	23,5	35	45	45	48,5
Afmetingen (l x b x h)	600 x 350 x 450	480 x 550 x 840	500 x 480 x 1.000	500 x 480 x 1.000	470 x 550 x 1.030
<b>Prijs</b>	<b>€ 645,00</b>	<b>€ 675,00</b>	<b>€ 749,00</b>	<b>€ 795,00</b>	<b>€ 909,00</b>

**Pack bouwdroger en MV600L ventilator**

**Industriële bouwdroger**

Energiezuinige, krachtige en compacte industriële bouwdroger  
Voor het ontvochtigen van diverse lokalen

**Ventilator MV600L**

- De blaashoek is instelbaar op het **mobiele frame**
- 3 snelheden, steeds de optimale luchthoeveelheid
- Traag toerental en uiterst **laag geluidsniveau**
- Geleverd op wielen voor vlotte verplaatsing
- Groot bereik dankzij grote diameter
- Ventilatorblad van staal

Order nr.	<b>722313677</b> ●	<b>722313696</b> ●	<b>722313672</b> ●	<b>722313744</b> ●
Orig. nr.	BDM90NSETA	BDP50SETA	BDP70SETA	BDP90SETA
Prijs	€ <b>779,00</b>	<b>915,00</b>	<b>905,00</b>	<b>1.065,00</b>



**Pack bouwdroger en MV600L ventilator + WEL03 Warmeluchtblazer**

**Industriële bouwdroger**

Energiezuinige, krachtige en compacte industriële bouwdroger  
Voor het ontvochtigen van diverse lokalen

**Ventilator MV600L**

- De blaashoek is instelbaar op het **mobiele frame**
- 3 snelheden, steeds de optimale luchthoeveelheid
- Traag toerental en uiterst **laag geluidsniveau**
- Geleverd op wielen voor vlotte verplaatsing
- Groot bereik dankzij grote diameter
- Ventilatorblad van staal

**Warmeluchtblazer WEL03**

- Geschikt voor het verwarmen van kantoren en kleine ruimtes
- Ingebouwde thermostaat met regelknop
- Meerstanden-schakelaar voor ventilator
- Thermisch beveiligd tegen oververhitting
- Aansluiting 230 V
- Afgegeven warmte 3 kW/h
- Verwarmbare ruimte 30m<sup>3</sup>

Order nr.	<b>722313679</b> ●	<b>722313698</b> ●	<b>722313674</b> ●	<b>722313745</b> ●
Orig. nr.	BDM90NSETAH	BDP50SETAH	BDP70SETAH	BDP90SETAH
Prijs	€ <b>835,00</b>	<b>859,00</b>	<b>849,00</b>	<b>1.109,00</b>



**Pack bouwdroger en RV3500 ventilator**

**Industriële bouwdroger PE**

Energiezuinige, krachtige en compacte industriële bouwdroger  
Voor het ontvochtigen van diverse lokalen

**Vloer ventilator RV3500**

- Groot debiet in verhouding tot zijn licht gewicht
- Slakkenhuismotor voor langdurige inzet
- 4 blaashoeken: horizontaal, 15°, 45° en verticaal omhoog
- Schokbestendige PE behuizing
- Handige kabelwikkel
- Sterke rubberen neopreen kabel
- **3 blaassnelheden**
- **Blaasbereik 25 meter**
- **Vermogen 236 W**
- Debiet 35/30/23 m<sup>3</sup>/min

Order nr.	<b>722313691</b> ●	<b>722313697</b> ●	<b>722313670</b> ●	<b>722313743</b> ●
Orig. nr.	BDM90NSETR	BDP50SETR	BDP70SETR	BDP90SETR
Prijs	€ <b>779,00</b>	<b>825,00</b>	<b>915,00</b>	<b>1.079,00</b>



**Pack bouwdroger, MV500PPL ventilator**

**Industriële bouwdroger PE**

Energiezuinige, krachtige en compacte industriële bouwdroger  
Voor het ontvochtigen van diverse lokalen

**Ventilator MV500PPL**

- **Grote blaashoek**, droogt grote delen van de ruimte in 1x zonder verplaatsing
- Blaasrichting instelbaar (kantelbaar op optionele voet)
- **2 snelheden**, steeds de optimale luchtdebiet
- Schokbestendige PE behuizing
- Vermogen **200 W**
- 500 mm diameter
- Debiet 106/90 m<sup>3</sup>/min



Order nr.	722313797	722313799	722313801	722313803
Orig. nr.	BDM90NSETB	BDP50SETB	BDP70SETB	BDP90SETB
Prijs	€ 865,00	799,00	865,00	1.005,00

**Pack bouwdroger, MV500PPL ventilator en warmeluchtblazer WEL03**

**Industriële bouwdroger PE**

Energiezuinige, krachtige en compacte industriële bouwdroger  
Voor het ontvochtigen van diverse lokalen

**Ventilator MV500PPL**

- **Grote blaashoek**, droogt grote delen van de ruimte in 1x zonder verplaatsing
- Blaasrichting instelbaar (kantelbaar op optionele voet)
- **2 snelheden**, steeds de optimale luchtdebiet
- Schokbestendige PE behuizing
- Vermogen **200 W**
- 500 mm diameter
- Debiet 106/90 m<sup>3</sup>/min

**Warmeluchtblazer WEL03**

- Geschikt voor het verwarmen van kantoren en kleine ruimtes
- Ingebouwde thermostaat met regelknop
- Meerstanden-schakelaar voor ventilator
- Thermisch beveiligd tegen oververhitting
- Aansluiting 230 V
- Afgegeven warmte 3 kW/h
- Verwarmbare ruimte 30m<sup>3</sup>



Order nr.	722313798	722313800	722313802	722313804
Orig. nr.	BDM90NSETBH	BDP50SETBH	BDP70SETBH	BDP90SETBH
Prijs	€ 919,00	855,00	919,00	1.065,00

**Voordelen PE**

- Op bouwerven: pleister, beton, dekvloeren, chape, ...
- Bij vochtproblemen na waterlek of overstrooming
- Verbeteren van luchtkwaliteit in permanent vochtige ruimtes: kelders, wasruimtes, ...
- Bij vochtgevoelige materialen zoals papier, metaalwaren, houtvoorraad, enz.
- Deze kunststof modellen **roesten niet**, dus zijn ideaal voor gebruik aan de zee of bij een zwembad
- Deze sterke en robuuste PE modellen zijn ook perfect geschikt **voor verhuur of als deze veelvuldig verplaatst moeten worden**



## TENG TOOLS EN T SPORT BERNAU BUNDELEN KRACHTEN IN TRUCK RACING

Teng Tools en T Sport Bernau, twee zwaargewichten in hun respectievelijke velden, hebben hun krachten gebundeld in een opwindende samenwerking binnen de wereld van truckracing. Met deze samenwerking versterken beide partijen hun aanwezigheid en invloed in de motorsport.

**T SPORT BERNAU**

*Sponsored by*



### TENG TOOLS: ONMISBAAR GEREEDSCHAP VOOR SUCCES

Teng Tools staat wereldwijd bekend om zijn hoogwaardige gereedschappen die ontworpen zijn voor professionals die het beste eisen. Van precisiegereedschap tot robuuste oplossingen voor zware toepassingen, Teng Tools biedt alles wat nodig is om in de meest veeleisende omstandigheden topprestaties te leveren. Dankzij de samenwerking met T Sport Bernau zullen de producten van Teng Tools hun waarde bewijzen in de uitdagende en dynamische wereld van truckracing.



### T SPORT BERNAU: EEN KRACHT OM REKENING MEE TE HOUDEN

T Sport Bernau, een vooraanstaand team in de FIA European Truck Racing Championship, is synoniem met snelheid, kracht en technische expertise. Onder leiding van de ervaren coureur Antonio Albacete blijft het team de grenzen van prestaties verleggen. Met Teng Tools als partner krijgt het team toegang tot eerste klas gereedschappen, wat hen een extra voorsprong geeft in hun streven naar overwinningen.

## EEN WIN-WIN SAMENWERKING

Deze samenwerking is niet alleen een versterking van de prestaties op het circuit, maar ook een krachtige promotie voor beide merken. Voor T Sport Bernau betekent dit dat ze kunnen rekenen op gereedschap van de hoogste kwaliteit om hun trucks in topconditie te houden.

# GOODYEAR FIA EUROPEAN TRUCK RACING CHAMPIONSHIP

## EEN TOEKOMST VOL SUCCES

Met deze samenwerking ondersteunen Teng Tools en T Sport Bernau hun toewijding aan uitmuntendheid en hun passie voor motorsport. Samen zetten ze de koers naar succes voort, waarbij ze elkaar versterken en samen naar de overwinning streven. Volg deze dynamische partnerschap en zie hoe de combinatie van kracht en precisie leidt tot grootse prestaties in de truckracing wereld.





# Organiseren in slechts 3 stappen

Teng Tools houdt je werkplaats netjes en schoon. Waarom een puinhoop in je gereedschapsset als Teng Tools ervoor kan zorgen dat het goed georganiseerd is?

Als een van 's werelds toonaangevende fabrikanten van gereedschap bieden wij u een compleet systeem voor uw werkplaats. Met het Teng Tools systeem is elk gereedschap op zijn plaats, waardoor je efficiënter kunt werken. Geen gereedschap meer overal verspreid in een lade of koffer!

Al het gereedschap wordt opgeborgen in afzonderlijke laden die met elkaar verbonden zijn door een zwaluwstaartsysteem en die in de laden van je gereedschapskist of -wagen passen. Er is geen verspilde ruimte en elk onderdeel zit perfect op zijn plaats. Eén blik is voldoende om te of er gereedschap ontbreekt.

**1** Choose your storage  
Storage for all needs



**2** Choose your tool sets  
your kit. Your way



**3** Organise your kit  
Optimise your workflow

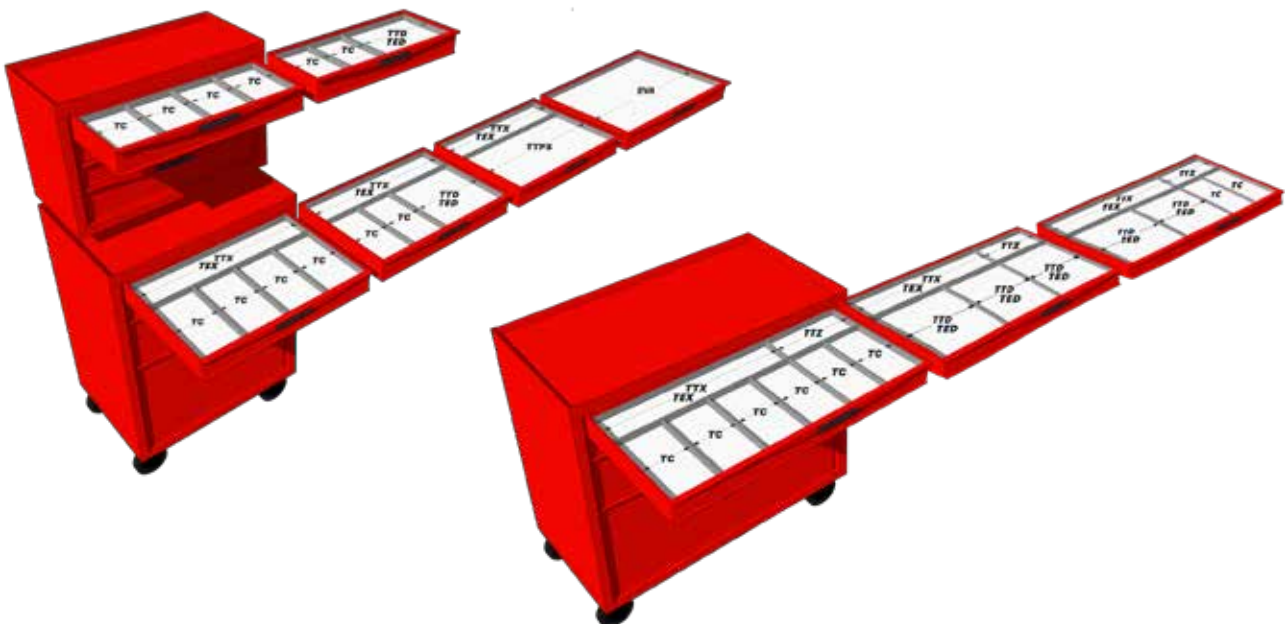





**Draagbare gereedschapskoffer**



**26" topbox**



**26" Gereedschapskar**



**37" Gereedschapskar**

**TT SERIES**

**FOAM SERIES**

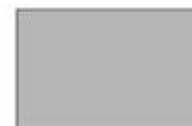
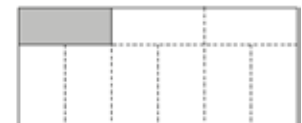
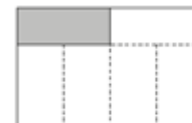
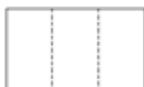
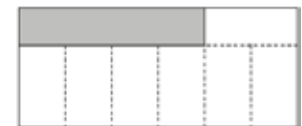
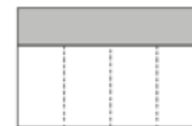
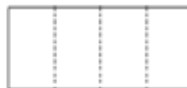
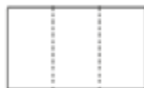
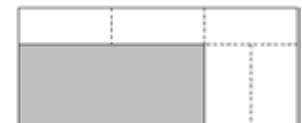
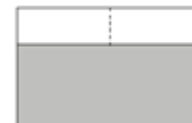
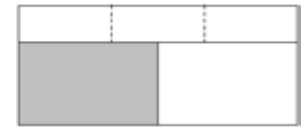
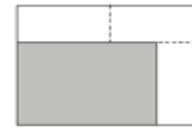
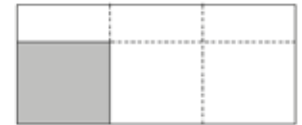
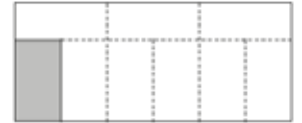
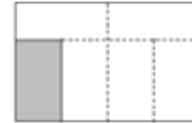



**Doppenset TT1 tray 1/4"**  
**4-13mm Plat- PH- PZ- TPX- hex**  
**35 delig 6 kant**

- Ratel, elleboogstuk en bitshouder
- 2 verlengstukken en 1 adaptor 3/8" - 1/4"
- Bitschroevendraaier

<b>Order nr.</b>		<b>03490109 ●</b>
Orig. nr.		TT1435
Doppen 1/4"	mm	4 - 5 - 5,5 - 6 - 7 - 8 - 9 - 10 - 11 - 12 - 13
Doppen 1/4" lang	mm	6 - 7 - 8 - 9 - 10 - 12 - 13
Bitsen 1/4" plat	mm	0,8x4 - 1,2x5
Bitsen 1/4" PH		1 - 2
Bitsen 1/4" PZ		1 - 2
Bitsen 1/4" TPX		10 - 15 - 20
Bitsen 1/4" Hex	mm	5 - 6
<b>Prijs</b>	€	<b>67,90</b>



**Dopsleutelset 1/4" 12 plat 35 delig in TC Tray**

- 11 korte doppen 1/4" 12 flat 4 - 13 mm
- 6 lange doppen 1/4" 12 flat 6 - 13 mm
- 72-tands ratel
- 11 bits 1/4" & bit schroevendraaiers
- 2 verlengstukken 2" & 4" & accessoires

<b>Order nr.</b>		<b>284640109 ●</b>
Orig. nr.		TT143512
Doppen 1/4"	mm	4 - 5 - 5,5 - 6 - 7 - 8 - 9 - 10 - 11 - 12 - 13
Doppen 1/4" lang	mm	6 - 7 - 8 - 9 - 10 - 12 - 13
Bitsen 1/4" plat	mm	4 - 5,5
Bitsen 1/4" PH		1 - 2
Bitsen 1/4" PZ		1 - 2
Bitsen 1/4" TPX		10 - 15 - 20
Bitsen 1/4" Hex	mm	5 - 6
<b>Prijs</b>	€	<b>66,50</b>



**Dop- en bitsenset TT1 tray 1/4"**  
**Plat- PH- PZ- HEX- TX-- rob 48 delig**

- Bitsen 25 mm en 89 mm
- Doppen 6-kant 1/4" 5 - 13 mm
- Verlengstuk 3"
- Ratel

<b>Order nr.</b>		<b>122390570 ●</b>
Orig. nr.		TT1448
Doppen 1/4" 6 zijden	mm	5 - 5,5 - 6 - 7 - 8 - 9 - 10 - 11 - 12 - 13
Bitsen 1/4" 25 mm plat	mm	0.6x3.5 - 1.0x5.5 - 1.6x8.0
Bitsen 1/4" 25mm PH	mm	1 - 2 - 3
Bitsen 1/4" 25mm PZ		1 - 2 - 3
Bitsen 1/4" 25mm HEX		2 - 3 - 4 - 5 - 6 - 8
Bitsen 1/4" 25mm TX		10 - 15 - 20 - 25 - 30 - 40
Bits 1/4" 25mm ROB	mm	1 - 2 - 3
Bitsen 1/4" 89mm plat		0.6x3.5 - 1.0x5.5 - 1.6x8.0
Bitsen 1/4" 89mm PH		1 - 2
Bitsen 1/4" 89mm PZ		1 - 2
Bitsen 1/4" 89mm TX		10 - 20 - 25
<b>Prijs</b>	€	<b>76,90</b>



**Doppenset TT1 tray 3/8"**  
**8-22mm 19 delig 6 kant**

- 13 korte doppen en ratel
- Adaptor 1/2"-3/8"
- Elleboogstuk en verlengstuk 75mm
- Bitshouder
- Schroevendraaier voor doppen 3/8"

<b>Order nr.</b>		<b>03520103 ●</b>
Orig. nr.		TT3819
Verlengstuk 3/8"	mm	75
Doppen 3/8"	mm	8 - 9 - 10 - 11 - 12 - 13 - 14 - 15 - 16 - 17 - 18 - 19 - 22
Ratels	Inch	3/8"
<b>Prijs</b>	€	<b>77,50</b>



**19-delige doppen set 3/8"**  
**12-kant in TC tray**

- 13 korte doppen en ratel 3/8" 12-kant 8 - 22 mm
- Adaptor 1/2"-3/8"
- Elleboogstuk en verlengstuk 75mm
- Bitshouder
- Schroevendraaier voor doppen 3/8"

<b>Order nr.</b>		<b>284650108 ●</b>
Orig. nr.		TT381912
Verlengstuk 3/8"	mm	75
Doppen 3/8" 12-kant	mm	8-9-10-11-12-13-14-15-16-17-18-19-22
Ratels	Inch	3/8"
<b>Prijs</b>	€	<b>77,50</b>



**Doppenset diep TT1 tray 3/8"**  
**7-22mm 16 delig 6 kant**

<b>Order nr.</b>		<b>144300100 ●</b>
Orig. nr.		TT3816
Doppen 3/8" lang	mm	7 - 8 - 9 - 10 - 11 - 12 - 13 - 14 - 15 - 16 - 17 - 18 - 19 - 20 - 21 - 22
<b>Prijs</b>	€	<b>40,90</b>



**16-delige set van lange doppen 3/8" 12-kant in TC tray**

- 16 lange doppen 3/8" 12-kant 7 - 22 mm

<b>Order nr.</b>		<b>284660107 ●</b>
Orig. nr.		TT381612
Doppen 3/8" 12-kant	mm	7 - 8 - 9 - 10 - 11 - 12 - 13 - 14 - 15 - 16 - 17 - 18 - 19 - 20 - 21 - 22
<b>Prijs</b>	€	<b>43,90</b>



**Doppenset kort lang TT1 tray 1/4" van 3/16" tot 1/2" 3/8" van 3/8" tot 3/4" AF 32 delig 6 kant**

<b>Order nr.</b>		<b>68610104 ●</b>
Orig. nr.		TTAF32
Doppen 1/4"	Pouce	3/16 - 7/32 - 1/4 - 9/32 - 5/16 - 11/32 - 3/8 - 7/16 - 1/2
Doppen 1/4" lang	Pouce	3/16 - 7/32 - 1/4 - 9/32 - 5/16 - 11/32 - 3/8 - 7/16 - 1/2
Doppen 3/8"	Pouce	3/8 - 7/16 - 1/2 - 9/16 - 5/8 - 11/16 - 3/4
Doppen 3/8" lang	Pouce	3/8 - 7/16 - 1/2 - 9/16 - 5/8 - 11/16 - 3/4
<b>Prijs</b>	€	<b>43,90</b>



**Set van 32 AF doppen 1/4" en 3/8" 12-kant in TC tray**

<b>Order nr.</b>		<b>284680105 ●</b>
Orig. nr.		TTAF3212
Doppen 1/4" 12-kant	Pouce	3/16 - 7/32 - 1/4 - 9/32 - 5/16 - 11/32 - 3/8 - 7/16 - 1/2
Doppen 1/4" lang 12-kant	Pouce	3/16 - 7/32 - 1/4 - 9/32 - 5/16 - 11/32 - 3/8 - 7/16 - 1/2
Doppen 3/8" 12-kant	Pouce	3/8 - 7/16 - 1/2 - 9/16 - 5/8 - 11/16 - 3/4
Doppen 3/8" lang 12-kant	Pouce	3/8 - 7/16 - 1/2 - 9/16 - 5/8 - 11/16 - 3/4
<b>Prijs</b>	€	<b>44,50</b>



### Doppenset TT1 tray 1/2" 10-24mm 18 delig 6 kant

- 12 doppen 1/2" 6-kant gaande van 10 tot 24 mm
- 1 ratel 1/2"
- 2 verlengstukken 62,5 en 150 mm
- 1 adaptor 1/2"-3/8"
- 1 elleboogstuk

Order nr.		<b>39180203</b> ●	
Orig. nr.		TT12186	
Type dop		6-kant	
Doppen 1/2"	mm	10 - 11 - 12 - 13 - 14 - 15 - 16 - 17 - 18 - 19 - 22 - 24	
Prijs	€	<b>87,50</b>	



### Doppenset TT1 tray 1/2" 10-24mm 18 delig 12 kant

- 12 doppen 1/2" 12-kant gaande van 10 tot 24 mm
- 1 ratel 1/2"
- 2 verlengstukken 62,5 en 150 mm
- 1 adaptor 1/2"-3/8"
- 1 elleboogstuk

Order nr.		<b>39180104</b> ●	
Orig. nr.		TT1218	
Type dop		12-kant	
Doppen 1/2"	mm	10 - 11 - 12 - 13 - 14 - 15 - 16 - 17 - 18 - 19 - 22 - 24	
Prijs	€	<b>88,90</b>	



### Set ratel en accessoires TT1 tray 1/2" 5 delig

- 1 ratel 1/2"
- 2 verlengstukken L. 125 en 250 mm
- 1 elleboogstuk
- 1 adaptor 1/2"-3/8"

Order nr.		<b>03570108</b> ●	
Orig. nr.		TT1205	
Afmetingen (l x b x h)	mm	265 x 142 x 50	
Prijs	€	<b>70,50</b>	



### Doppenset diep TT1 tray 1/2" 10-19mm 11 delig 12 kant

- 10 lange doppen
- 1 handvat 1/2" met flexibele aansluiting 250mm

Order nr.		<b>122090103</b> ●	
Orig. nr.		TT1211	
Doppen 1/2" lang	mm	10 - 11 - 12 - 13 - 14 - 15 - 16 - 17 - 18 - 19	
Prijs	€	<b>65,50</b>	



### Doppenset TT1 tray 1/2" 10-32mm 17 delig 6 kant

Order nr.		<b>03570256</b> ●	
Orig. nr.		TT12176	
Type dop		6 pans	
Doppen 1/2" 6-kant	mm	10 - 11 - 12 - 13 - 14 - 15 - 16 - 17 - 18 - 19 - 20 - 21 - 22 - 24 - 27 - 30 - 32	
Prijs	€	<b>48,90</b>	



### Doppenset TT1 tray 1/2" 10-32mm 17 delig 12 kant

Order nr.		<b>03570207</b> ●	
Orig. nr.		TT1217	
Type dop		12-kant	
Doppen 1/2" 12-kant	mm	10 - 11 - 12 - 13 - 14 - 15 - 16 - 17 - 18 - 19 - 20 - 21 - 22 - 24 - 27 - 30 - 32	
Prijs	€	<b>48,90</b>	



### Doppenset AF TT1 tray 1/2" 12 kant 3/8" tot 1 1/4" 15 delig

Order nr.		<b>03570306</b> ●	
Orig. nr.		TT1215AF	
Aantal stuks		15	
Doppen 1/2" 12-kant	Pouce	3/8 - 7/16 - 1/2 - 9/16 - 5/8 - 11/16 - 3/4 - 13/16 - 7/8 - 15/16 - 1 - 1 1/16 - 1 1/8 - 1 3/16 - 1 1/4	
Prijs	€	<b>49,50</b>	



### 14-delige geïsoleerde doppen 3/8" 6-kant in TC Tray

- 1 geïsoleerde ratel 3/8" 72 tands
- 12 geïsoleerde doppen 3/8"
- geïsoleerd verlengstuk 150mm

Order nr.		<b>117490109</b> ●	
Orig. nr.		TTV3814	
Doppen 3/8	mm	8-9-10-11-12-13-14-15-16-17-18-19	
Prijs	€	<b>195,00</b>	



**Set 2-delige 3/4" expanderbare ratels in TTX tray**

- 1 uitschuifbare ratel 3/4" 72 tanden
- 1 verlengstuk 16"

Order nr.	284670106 ●
Orig. nr.	TTX3402E
Prijs	€ 245,00



**Ratel en accessoires set TTX4 tray 3/4" 200- 400mm L 4 delig**

- 1 ratel 3/4" 40-tands
- 1 vaste T-hendel 3/4"
- 2 verlengstukken 3/4" L. 200 en 400 mm

Order nr.	101530103 ●
Orig. nr.	TTX3404
Prijs	€ 195,00



**Ratel-en accessoires set veiligheids slot TTX4 tray 3/4" 4 delig**

- 1 ratel 3/4" 72-tands
- 2 verlengstukken 3/4" 200mm en 400mm
- 1 T-hendel 3/4" 450mm

Order nr.	167410109 ●
Orig. nr.	TTX3404S
Prijs	€ 225,00



**Doppenset TTX-4 tray 3/4" 19-50mm 14 delig 6 kant**

Order nr.	101540102 ●
Orig. nr.	TTX3414
Doppen 3/4" 6-kant	mm 19 - 21 - 22 - 24 - 27 - 30 - 32 - 33 - 34 - 36 - 38 - 41 - 46 - 50
Prijs	€ 159,00



**Doppenset AF TTX4 tray 3/4" van 7/8" tot 17/8" 12 kant 14 delig**



Order nr.	101540201 ●
Orig. nr.	TTX34AF
Doppen 3/4"	Inch 7/8 - 15/16 - 1 - 1 1/16 - 1 1/8 - 1 3/16 - 1 1/4 - 1 5/16 - 1 3/8 - 1 7/16 - 1 1/2 - 1 5/8 - 1 3/4 - 1 7/8
Prijs	€ 139,00



**Adapterset voor doppen TT1 tray 17 delig**

- Adaptors en adaptors M/F
- Bitshouder, bitshouder magnetisch en bitshouder met snelspankop

Order nr.	185800109 ●
Orig. nr.	TTADP17
Adaptor M/F	3/8x1/2 - 1/2x3/8 - 3/4x1/8 - 1/4x3/8 - 3/8x1/4 - 1/2x3/4 - 1x3/4
Bitshouder magnetisch	1/4 50mm - 1/4 70mm
Bitshouder met snelspankop	1/4 50mm
Bitshouder	1/4
Adaptor	3/8F x 1/4 biten - 1/4Mx1/4 hex - 3/8M met 1/4 hex - 1/4 6-kant naar 1/2 vierkant - 1/4 6-kant naar 1/4 vierkant - 1/4 6-kant naar 3/8 vierkant
Prijs	€ 72,90

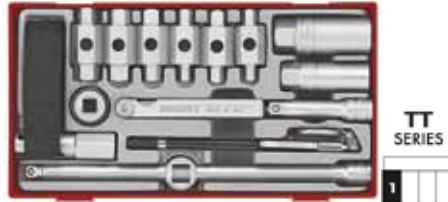

**Olie service set TT1 tray 3/8" 5- 19mm 16 delig**

- 6 dubbele carterdoppen: 5/16" hex x 3/8" hex - 11 mm vierkant x 12 mm hex - 17 mm hex x 1/2" hex - 8 mm vierkant x 3/8" vierkant - 13 mm vierkant x 14 mm hex - 8 mm hex x 10 mm hex
- 2 bougiedoppen 3/8" (16 - 21)
- 2 verlengstukken 3/8" L. 75 mm en 250 mm
- 1 oliefiltersleutel
- 1 adaptor 1/2"-3/8"
- 1 dop 3/8" 21 mm
- 1 telescopische inspectiespiegel
- Een set voelermaten 21 bladen (0,05 - 1,00 mm)

Order nr.	03960101 ●
Orig. nr.	TTOS16
Prijs	€ 77,50



**Slagdoppenset Hex TT1 tray 1/2" 3/8" 5- 19mm 15 delig**

- 1/2" Hex 5 - 19 mm
- 3/8" Hex 4 - 12 mm

Order nr.	151410107 ●
Orig. nr.	TT9015HX
Dopbitsen 1/2" Hex	mm 5 - 6 - 8 - 10 - 12 - 14 - 17 - 19
Dopbitsen 3/8" hex	mm 4 - 5 - 6 - 7 - 8 - 10 - 12
Prijs	€ 145,00



**Set automotive doppen TT1 tray 1/2" 3/8" 7 delig**

- Doppen voor zuurstof sensoren, brandstof injectoren, vacuüm dop, oliedrukmeter en zuurstof detector
- AT350 - AT355 - AT360 - AT365 - AT370 - AT375 - AT380

Order nr.	144340106 ●
Orig. nr.	TTSS07
Accessoires 3/8"	Lucht sensor dop voor Mitsubishi, Nissan, Opel, Vauxhall en VW - Vacuum switch dop - Olie dop - Offset lucht sensor sleutel
Accessoires 1/2"	Lucht sensor dop for GM - Injector dop for M24
Prijs	€ 105,00



**Extractie doppen set TT1 tray 3/8" 1/2" voor het verwijderen van beschadigde of afgeronde moeren 18 delig**

- Doppen 3/8" 6-17 mm
- Doppen 3/8" AF 5/16 - 5/8"
- Doppen 1/2" 19-25 mm
- Doppen 1/2" AF 3/4" - 1"
- Doorslag 4 mm, lengte 150 mm
- Chrom Vanadium

Order nr.	177720109 ●
Orig. nr.	TTBE18
Prijs	€ 345,00



**Slagdoppenset Tx TT1 tray 1/2" 12 delig**

Order nr.	128130101 ●
Orig. nr.	TT9212TX
Impactbitsen	TX 10 - 15 - 20 - 25 - 27 - 30 - 40 - 45 - 50 - 55 - 60 - 70
Prijs	€ 129,00



**Slagdoppenset kort en lang TTX1 tray 1/4" 3/8" 8- 19mm 24 delig**

- 5 korte slagdoppen 1/4"
- 9 korte en lange slagdoppen 3/8"
- 1 adaptor 3/8"-1/4"

<b>Order nr.</b>		<b>132470105 ●</b>
Orig. nr.		TT9024
Doppen 3/8"	mm	8 - 10 - 11 - 12 - 13 - 14 - 15 - 16 - 17 - 19
Doppen 1/4"	mm	6 - 7 - 8 - 10 - 13
Doppen 3/8" lang	mm	8 - 10 - 11 - 12 - 13 - 14 - 15 - 16 - 17 - 19
Adaptor	Inch	3/8 - 1/4
<b>Prijs</b>	€	<b>69,90</b>



**Slagdoppenset kort en lang TT1 tray 1/2" 13- 24mm 16 delig**

- 16 lange en korte slagdoppen 1/2" gaande van 13 tot 24 mm

<b>Order nr.</b>		<b>68800200 ●</b>
Orig. nr.		TT9116N
Doppen 1/2" 6-kant	mm	13 - 15 - 16 - 17 - 18 - 19 - 22 - 24
Doppen 1/2" 6-kant lang	mm	13 - 15 - 16 - 17 - 18 - 19 - 22 - 24
<b>Prijs</b>	€	<b>81,50</b>



**Slagdoppenset TT1 tray 1/2" 13-24mm 20 delig**

- 16 korte en lange slagdoppen 1/2"
- 2 vasthoudpinnen
- 2 o-ringen

<b>Order nr.</b>		<b>143840206 ●</b>
Orig. nr.		TT9120DN
Doppen 1/2" 6-kant kort en lang	mm	13 - 15 - 16 - 17 - 18 - 19 - 22 - 24
Vasthoudpinnen	mm	20x3,5 - 25x3,5
O-ringen		3x20 - 3x24
<b>Prijs</b>	€	<b>109,00</b>



**Slagdoppenset TT1 tray 1/2" 19-32mm 12 delig**

- 7 korte slagdoppen 19 - 32 mm
- 5 lange slagdoppen 19 - 27 mm
- O-ring
- Vasthoudpin

<b>Order nr.</b>		<b>122390572 ●</b>
Orig. nr.		TT9212
Slagdoppen 1/2"	mm	19 - 21 - 22 - 24 - 27 - 30 - 32
Slagdoppen diep 1/2	mm	19 - 21 - 22 - 24 - 27
Vasthoudpin	mm	25 x 4
O-ring	Inch	25 x 3
<b>Prijs</b>	€	<b>135,00</b>



**Set accessoires slagdoppen TT1 tray 1/2" 7 delig**

- 3 verlengstukken
- Universele adaptor 1/2"
- 3 adaptors

<b>Order nr.</b>		<b>132460106 ●</b>
Orig. nr.		TT9207
Verlengstukken	mm	75 - 125 - 250
Universele koppeling	Pouce	1/2
Adaptors	Pouce	1/23/4 - 3/8-1/2 - 1/23/8
<b>Prijs</b>	€	<b>71,50</b>



**Accessoires slagdoppen ANSI TT1 tray 1/2" 75--250mm 7 delig**

- 3 verlengstukken
- Universele adaptor 1/2"
- 3 adaptors

<b>Order nr.</b>		<b>160680104 ●</b>
Orig. nr.		TT9207A
Verlengstukken 1/2"	mm	75 - 125 - 250
Universele adaptor	Pouce	1/2"
Adaptor M/F	Pouce	3/8" x 1/2" - 1/2" x 3/8" - 1/2" x 3/4"
<b>Prijs</b>	€	<b>77,90</b>



**Slagdoppenset TT2 tray 3/4" 19-38mm 16 delig**

- 9 korte slagdoppen 3/4"
- 1 verlengstuk
- 3 vasthoudpinnen
- 3 o-ringen

<b>Order nr.</b>		<b>160690103</b>
Orig. nr.		TTD9416
Doppen 3/4" 6-kant	mm	19 - 24 - 27 - 30 - 32 - 33 - 34 - 36 - 38
Verlengstuk	mm	175
Vasthoudpinnen	mm	4x37 (x2)
O-ringen	mm	38x3,5 (x3)
<b>Prijs</b>	€	<b>155,00</b>



**Torsiestafset TT1 tray 1/2" 8 delig**

- Geschikt voor het vastzetten van wielmoeren
- 4 torsiestaven variërend van 90 - 140 Nm
- 1 adaptor
- 3 slagdoppen voorzien van een kunststof beschermingshuls voor gebruik bij o.a. aluminium velgen

<b>Order nr.</b>		<b>172470403 ●</b>
Orig. nr.		TTTS08
Adaptor	Inch	3/8 x 1/2
Doppen 1/2"	mm	17 - 19 - 21
Torsie	Nm	1/2" 90 - 110 - 120 - 140
<b>Prijs</b>	€	<b>115,00</b>



**Set accessoires slagdoppen TT1 tray 1/2" 7 delig**

- 3/4" kort 19 - 36 mm
- 3/4" lang 19 - 36 mm

<b>Order nr.</b>		<b>122080104 ●</b>
Orig. nr.		TTX9415
Slagdoppen 3/4"	mm	19 - 24 - 27 - 28 - 30 - 32 - 34 - 36
Slagdoppen 3/4" lang	mm	19 - 24 - 27 - 30 - 32 - 33 - 36
<b>Prijs</b>	€	<b>235,00</b>



### Tappenset TT1 tray 17 delig

- 6 handtappen M3 - M12
- 6 snijkussens M3 - M12
- 1 kussenhouder
- 1 taphouder
- 1 draadsnijmeter

Order nr.	69190106 ●
Orig. nr.	TTTD17
Maten	M3 - M4 - M5 - M6 - M8 - M10 - M12
Prijs	€ 56,50



### Borensset TT1 tray 1-13mm 28 delig

- DIN 338 HSS
- Snijhoek 118°
- Bestaande uit: 3 x 1.0 en 1.5 mm/ 2 x 2.0 en 2.5 mm/ 1 x 3 mm tot 13 mm

Order nr.	151440104 ●
Orig. nr.	TTDB28
Boordiameter	mm 1,0 - 13,0
Prijs	€ 65,90



### 34-delige tap- en kussenset in een TTD tray

- Draadsnijkussens 3-12 mm
- Handtappen 3-12 mm
- Cilindrische boren 2,5-10,5 mm
- Draadeindhulzen 1/8" - 3/8"
- Accessoires
  - Schroefdraadmal, Mini schroevendraaier Hex, Verlengstuk 1/4", Adaptor 3/8" F: 1/4" M, Kussenhouder en taphouder 1/4"

Order nr.	167190107 ●
Orig. nr.	TTDTD34
Kussens	3x0,5 - 4x0,7 - 5x0,8 - 6x1,0 - 8x1,25 - 10x1,5 - 12x1,75
Tappen	M3 - M4 - M5 - M6 - M8 - M10 - M12
Taphouders 1/4"	M3-M8, M5-M12
Boren	mm 2,5 - 3,3 - 4,2 - 5,0 - 6,8 - 8,5 - 10,5
Schroevendraaiers	inch 1/8 - 3/16 - 15/64 - 5/16 - 3/8
Mini schroevendraaiers hex	mm 2,5x40
Reductiehuls	inch 3/8 - 1/4
Handratel	inch 1/4
Wisselbare kussenhouder	inch 1/4
Prijs	€ 189,00



### 299-delige kabelschoenenset in TTD tray

- Assortiment van de meest gangbare geïsoleerde kabelschoenen

Order nr.	161800310 ●
Orig. nr.	TTD02T299
Prijs	€ 46,50



### Ratel-krimptang set TT1 4 delig

- 1 automatische kabelschoentang met 3 klauwen

Order nr.	122470107 ●
Orig. nr.	TTCP04
Voor geïsoleerde kabelschoenen	mm 22-10 AWG (0,324 mm <sup>2</sup> - 5,261 mm <sup>2</sup> )
Voor niet geïsoleerde ADENER-hulzen	mm 22-12 AWG (0,324 mm <sup>2</sup> - 3,31 mm <sup>2</sup> )
Voor niet-geïsoleerde kabelschoenen	mm 22-8 AWG (0,3 mm <sup>2</sup> - 8 mm <sup>2</sup> )
Prijs	€ 92,50



### Kabelschoentang + kabelschoenen TT1 tray 121 delig

- 1 kabelschoentang CP50
- Assortiment van 120 kabelschoenen

Order nr.	110380102 ●
Orig. nr.	TTCP121
Prijs	€ 34,50



### Inspectieset TT1 tray 310- 480 mm L 8 delig

- 2 Telescopische pick-up werktuigen
- 1 inspectiespiegel
- 1 vergrootglas
- 1 LED lamp model 585
- Geleverd met 2 batterijen

Order nr.	144370103 ●
Orig. nr.	TTTM08
lengte flexibele pick-up	mm 310
lengte telescopische pick-up	mm 160 - 480
Prijs	€ 73,90



### Telescopische Inspectieset TT1 tray magneet 12mm spiegel 55mm 3 delig

- 1 inspectiespiegel
- 1 vergrootglas
- 1 magneet

Order nr.	109460105 ●
Orig. nr.	TTTM03
Diameter magneet	mm 12
Diameter vergrootglas/ spiegel	mm 55
Prijs	€ 52,50



### Meetgereedschappenset TT1 tray 4 delig

- 1 Kraspen 150 mm
- 1 Winkelhaak 100 x 70 mm
- 1 Schuifmaat 150 mm
- 1 Meetlat 150 mm

Order nr.	102140210 ●
Orig. nr.	TTBM
Prijs	€ 71,90



**Haken- en pinnenset TT1 tray 35°- 125° 4pcs**

- Haak 35°
- Haak 90°
- Haak 125°
- Priemrecht

Order nr.	112390130 ●
Orig. nr.	TTMDP
Prijs	€ 19,90



**Schraperset TT1 tray 4 delig**

- 1 schraper: lengte 245 mm
- 1 priem: blad lengte 100 mm, totale lengte 220 mm
- 2 haken

Order nr.	117690107 ●
Orig. nr.	TTSR04
Prijs	€ 31,90

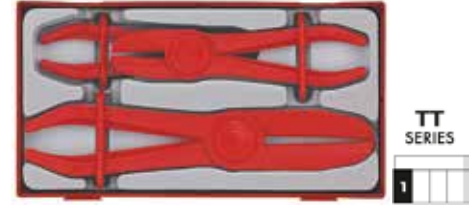

**Klemtangenset TT1 tray 10- 15- 30mm 3 delig**

- Speciaal ontworpen om de bekleding van de interne slangen niet te beschadigen
- Licht model, gemakkelijk te hanteren
- Niet-geleidend

Order nr.	118420108 ●
Orig. nr.	TTHC03
Voor slang diameter	mm 10 - 15 - 30
Prijs	€ 32,90



**Messenset TT1 tray 5 delig**

- 2 universele breekmessen en 2 zakmessen
- 1 plooibaar mini mes
- 5 universele vervangmessen
- 10 vervangmessen voor elk zakmes 9 en 18 mm
- 10 mini vervangmessen voor plooibaar mini mes

Order nr.	174480103 ●
Orig. nr.	TTK40
Prijs	€ 61,90



**Extractorset TT1 tray 1/2" 11 delig**

- 5 linkse tappen
- 4 moeren-extracteurs
- 2 moersplijters

Order nr.	69340107 ●
Orig. nr.	TTSN11
Linkse tappen	Inch 7/64 - 9/64 - 5/32 - 1/4 - 19/64
Extractors	mm 6 - 8 - 10 - 12
Moersplijters	mm 5 - 20, 14 - 27
Prijs	€ 79,50

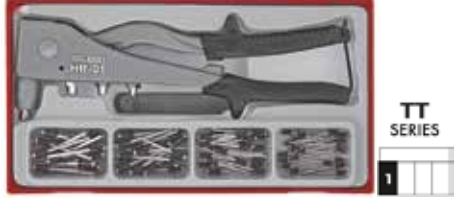

**Riveteerset TT1 tray 2,4- 4,8mm 81 delig**

- Riveteertang HR01 in aluminiumlegering met PVC grip
- 20 aluminium blindklinknagels 2.4 mm (3/32")
- 20 aluminium blindklinknagels 3.2 mm (1/8")
- 20 aluminium blindklinknagels 4.0 mm (5/32")
- 15 aluminium blindklinknagels 4.8 mm (3/16")

Order nr.	69210102 ●
Orig. nr.	TTHR81
Lengte	mm 250
Prijs	€ 71,50



**Buizensnijderset TT1 tray 3-22mm 6 delig**

- Buizensnijders voor koper en bronzen buizen
- Verstelbare buizensnijder
- Ontbraamtoestel

Order nr.	186400107 ●
Orig. nr.	TTTC06
Buizensnijder	mm 10 - 12 - 15 - 22
Verstelbare buizensnijder	mm 3 - 22
Prijs	€ 105,00



**Buizen-flaring set TT1 tray 10 delig**

- Flensboord tool
- Adaptors voor buisendiameter
- Snijcapaciteit
- Inclusief wisselmes en hendel

Order nr.	144040102 ●
Orig. nr.	TTTF10
Buizensnijder	mm 3 - 32
Flensboord tool	mm 3 - 4 - 5 - 6 - 8 - 10
Flensboord adaptors voor buisendiameter	mm 4 - 4,75 - 6 - 8 - 10 - 12 - 14
Prijs	€ 74,50



**Blindklinkmoer en tang set TT1 tray 81 delig**

- 1 blindnietmoertang (cap. M3, M4, M5 en M6)
- 20 blindnietmoeren M3
- 20 blindnietmoeren M4
- 20 blindnietmoeren M5
- 15 blindnietmoeren M6

Order nr.	106190101 ●
Orig. nr.	TTNR81
Prijs	€ 139,00



**Steekringsleutels TT1 tray 8-19mm 12 delig**

- De ringkant heeft een hellingshoek van 15°

Order nr.		27560101 ●
Orig. nr.		TT1236
Steekringsleutels	mm	8 - 9 - 10 - 11 - 12 - 13 - 14 - 15 - 16 - 17 - 18 - 19
Prijs	€	56,50



**Steekringsleutelset HIP-GRIP TT1 tray 8-19 mm 12 delig**

- HIP.Grip systeem zorgt voor anti-slip functie
- De ringkant heeft een hellingshoek van 15°

Order nr.		238490106 ●
Orig. nr.		TT8012
Steekringsleutels	mm	8 - 9 - 10 - 11 - 12 - 13 - 14 - 15 - 16 - 17 - 18 - 19
Prijs	€	81,50



**Steekringsleutel set AF TT1 tray van 5/16'' tot 3/4'' 8 delig**

- De ringkant heeft een hellingshoek van 15°
- Identieke maten aan beide kanten van de sleutel

Order nr.		58050303 ●
Orig. nr.		TT3592
Steekringsleutels		5/16 - 3/8 - 7/16 - 1/2 - 9/16 - 5/8 - 11/16 - 3/4
Prijs	€	46,90



**Steekringsleutels kort TT1 tray 10-19 mm 10 delig**

- De ringkant heeft een hellingshoek van 15°

Order nr.		109470104 ●
Orig. nr.		TT6010M
Steekringsleutels	mm	10 - 11 - 12 - 13 - 14 - 15 - 16 - 17 - 18 - 19
Prijs	€	62,90



**Steekringsleutel lang TTX4 tray 8-19mm 12 delig**

- Ringkant 12-kant met hellingshoek 15°
- Identieke maten aan beide kanten van de sleutel

Order nr.		185870102 ●
Orig. nr.		TTXLMPI2
Maten	mm	8 - 9 - 10 - 11 - 12 - 13 - 14 - 15 - 16 - 17 - 18 - 19
Prijs	€	84,50



**Steekringsleutels TTX4 tray 20-32mm 7 delig**

- De ringkant heeft een hellingshoek van 15°
- Identieke maten aan beide kanten van de sleutel

Order nr.		68910108 ●
Orig. nr.		TTX2032
Maat	mm	20 - 21 - 22 - 24 - 27 - 30 - 32
Prijs	€	109,00



**Steekringsleutels set AF TTX4 tray 7 delig**

- De ringkant heeft een hellingshoek van 15°
- Identieke maten aan beide kanten van de sleutel

Order nr.		68910207 ●
Orig. nr.		TTX2640
Maat	Inch	13/16 - 7/8 - 15/16 - 1 - 1 1/16 - 1 1/8 - 1 1/4
Prijs	€	105,00



**Dubbele steeksleutelset AF TTX4 tray 1/4''- 1-1/4'' 7 delig**

- HIP.Grip systeem zorgt voor anti-slip functie
- Verschillende maten aan elk uiteinde zodat er in totaal 14 maten zijn

Order nr.		122390578 ●
Orig. nr.		TTX6607
Maat	mm	1/4''-5/16'', 3/8''-7/16'', 1/2''-9/16'', 5/8''-3/4'', 13/16''-7/8'', 15/16''-1'', 1-1/8''-1-1/4''
Prijs	€	109,00



**Kniesleutels TT1 tray 8-19mm 6 delig**

Order nr.		73000101 ●
Orig. nr.		TT6506
Sleutels	mm	8x9 - 10x11 - 12x13 - 14x15 - 16x17 - 18x19
Prijs	€	94,90





**Combinatiesleutel kort met ratel TT1 tray 10- 19mm 10 delig**

- Voor gebruik in kleine ruimtes

Order nr.	285160107 ●
Orig. nr.	TT6010MRS
Ratelsteekring-sleutel	10-11-12-13-14-15-16-17-18-
Prijs	€ 149,00



**Set van 8 ratelsteekring-sleutels gaande van 8 tot 19mm in TC tray**

- Identieke maten aan beide kanten van de sleutel
- Met 72 tanden

Order nr.	166720102 ●
Orig. nr.	TT6508RS
Sleutels	8 - 10 - 11 - 12 - 13 - 14 - 17 - 19
Prijs	€ 145,00



**Ratel-steekringsleutel TT1 tray 8-19mm 8 delig**

- Identieke maten aan beide kanten van de sleutel
- Ringkant 12-kant met hellingshoek 15°
- Handige omschakelknop voor het wijzigen van de draairichting

Order nr.	109730101 ●
Orig. nr.	TT6508R
Sleutels	8 - 10 - 11 - 12 - 13 - 14 - 17 - 19
Prijs	€ 175,00

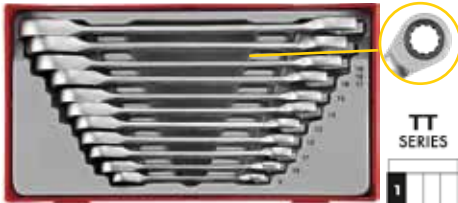

**Ratel-steekringsleutelset RS TT1 tray 8-19mm 11 delig**

- Identieke maten aan beide uiteinden

Order nr.	186750105 ●
Orig. nr.	TT6511RS
Maten	8 - 9 - 10 - 11 - 12 - 13 - 14 - 15 - 16 - 17 - 19
Prijs	€ 205,00



**Ratel-steekringsleutel set TT1 tray 8-19mm 11 delig**

- Identieke maten aan beide uiteinden
- Ringkant 12-kant met hellingshoek 15°
- Handige omschakelknop voor het wijzigen van de draairichting

Order nr.	186740106 ●
Orig. nr.	TT6511R
Maten	8 - 9 - 10 - 11 - 12 - 13 - 14 - 15 - 16 - 17 - 19
Prijs	€ 225,00

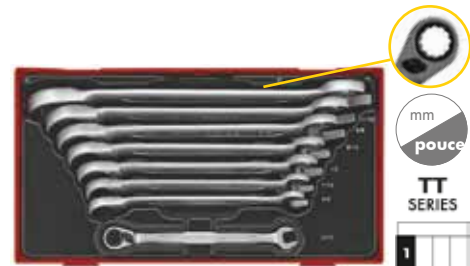

**Ratel-steekringsleutel TT1 tray van 5/16" tot 3/4" 8 delig**

- Identieke maten aan beide kanten van de sleutel
- Ringkant 12-kant met hellingshoek 15°
- Handige omschakelknop voor het wijzigen van de draairichting

Order nr.	109730200 ●
Orig. nr.	TT6508RAF
Ratel-steekringsleutels	5/16" - 3/8" - 7/16" - 1/2" - 9/16" - 5/8" - 11/16" - 3/4"
Maatsysteem	Inch
Prijs	€ 195,00



**Set flex-gear sleutels TT1 tray 8-19mm 8 delig**

- Swivel-zijde is 180° plooibaar
- Identieke maten aan beide kanten van de sleutel

Order nr.	131900102 ●
Orig. nr.	TT6508RF
Ratel-steekringsleutels	8 - 10 - 11 - 12 - 13 - 14 - 17 - 19
Prijs	€ 165,00



**Dubbele steeksleutelset AF TTX4 tray 1/4"- 1-1/4" 7 delig**

Order nr.	03900107 ●
Orig. nr.	TT6208
Steeksleutels	6x7 - 8x9 - 10x11 - 12x13 - 14x15 - 16x17 - 18x19 - 20x22
Prijs	€ 38,90



**Dubbele ringsleutels TTX-4 tray 6-32mm 11 delig**

<b>Order nr.</b>		<b>68910157</b> ●
Orig. nr.		TTX6311
Ringsleutels	mm	6x7 - 8x9 - 10x11 - 12x13 - 14x15 - 16x17 - 18x19 - 20x22 - 21x23 - 24x27 - 30x32
<b>Prijs</b>	€	<b>119,00</b>



**Dubbele ringsleutelset TTX4 tray 8-24mm 6pcs**

<b>Order nr.</b>		<b>238510101</b> ●
Orig. nr.		TTXFLS06
Ringsleutels	mm	8x10 - 11x13 - 12x14 - 16x18 - 17x19 - 22x24
<b>Prijs</b>	€	<b>179,00</b>



**Dubbele ringsleutelset AF TTX4 tray 1/4"- 1-1/4" 7 delig**

<b>Order nr.</b>		<b>122390580</b> ●
Orig. nr.		TTX6707
Maat	mm	1/4"-5/16", 3/8"-7/16", 7/16"-1/2", 13/16"-7/8", 15/16"-1-1/16", 1"-1-1/8", 1-1/8"-1-1/4"
<b>Prijs</b>	€	<b>149,00</b>



**Open pijringsleutelset TTX4 tray 13-32mm 7 delig**

- Speciaal ontworpen om pijp- en slangkoppelingen te openen en aan te spannen
- Ideaal voor beperkte ruimtes zoals hydraulische toepassingen
- De ring ratel (12-kant) is eenvoudig te openen

<b>Order nr.</b>		<b>186780102</b> ●
Orig. nr.		TTXQRS07
Maat	mm	13 - 14 - 16 - 22 - 24 - 27 - 32
<b>Prijs</b>	€	<b>305,00</b>



**Dubbele ratelring sleutels set TTX1 tray 6-22mm 12 kant 6 delig**

- Hellingshoek van 25°

<b>Order nr.</b>		<b>116700105</b> ●
Orig. nr.		TTRORS
Ringsleutels	mm	6x8 - 7x9 - 10x13 - 12x14 - 17x19 - 21x22
<b>Prijs</b>	€	<b>64,50</b>



**Schroef sleutelset TT1 tray capaciteit 24- 38mm 4 delig**

- Capaciteit: 24 - 28 - 33 - 38mm
- Schroef sleutels: 150- 200 (2x)- 250mm
- Chroom vanadium staal
- Met schaalverdeling

<b>Order nr.</b>		<b>166730101</b> ●
Orig. nr.		TTADJ04
Schroef sleutels	mm	150 - 200 (2x) - 250
Capaciteit	mm	24 - 28 - 33 - 38
<b>Prijs</b>	€	<b>93,50</b>



TT SERIES  
x4

**Allenset hex met T-hendel TT1 tray 2.5- 8mm 7 delig**

• Met bolkop aan de lange kant van de sleutel

Order nr.		<b>68930106 •</b>
Orig. nr.		TTHX7
Sleutels	mm	2,5 - 3 - 4 - 5 - 6 - 7 - 8
Prijs	€	<b>42,90</b>



TT SERIES  
x4

**Stiftsleutels set hex met T hendel TT1 tray van 3/32" tot 5/16" 7 delig**

• Met TPX aan de korte kant van de sleutel

Order nr.		<b>68920107 •</b>
Orig. nr.		TTX7
Torxsleutels		10 - 15 - 20 - 25 - 27 - 30 - 40
Prijs	€	<b>39,90</b>



TT SERIES  
x4

**Momentsleutel rechtse werking TTX4 tray 1/2" 40-200nm 1 delig**

• Richting omkeerbaar d.m.v. hendel maar enkel rechtshandig voor instellen moment

Order nr.		<b>73190100 •</b>
Orig. nr.		TTX1292
Aansluiting	Inch	1/2
Capaciteit	Nm	40 - 210
Prijs	€	<b>80,50</b>



TT SERIES  
x4

**Set van 7 allensleutels met T-hendel gaande van 2.5 tot 8mm in TC tray**

• Met bolkop aan de lange kant van de sleutel

N° de Cde		<b>245800107 •</b>
N° Orig.		TTHX7S
Clés	mm	2,5 - 3 - 4 - 5 - 6 - 7 - 8
Prix	€	<b>42,50</b>



TT SERIES  
x4

**Stiftsleutelset HEX-TX- AF TT1 tray 28 delig**

• Geleverd in 3 handige sets

Order nr.		<b>128250107 •</b>
Orig. nr.		TTHT28
Maat Hex	mm	1,5 - 2 - 2,5 - 3 - 4 - 5 - 6 - 8 - 10
Maat Hex	Inch	5/64 - 3/32 - 1/8 - 5/32 - 3/16 - 7/32 - 1/4 - 5/16 - 3/8
Maat TX		8 - 9 - 10 - 15 - 20 - 25 - 27 - 30 - 40
Stiftsleutels met bolkop	mm	7
Prijs	€	<b>57,90</b>



TT SERIES  
x4

**Momentsleutel P-SERIES TTX-4 tray 1/2" 40-200 NM**

Eenvoudig in te stellen en gemakkelijk af te lezen Nm-schaalverdeling

Vergrendelknop om het ingestelde koppel veilig te handhaven

Compacte kop voor eenvoudiger gebruik in kleine ruimtes

Snel ontkoppelbaar ratelmechanisme met 72 tanden en draaiomkering (DIN3122)

Ergonomische bi-materiaal grip voor extra comfort

Order nr.		<b>283290104 •</b>
Orig. nr.		TTXP1292
Capaciteit	Nm	40 - 200
Prijs	€	<b>135,00</b>



TT SERIES  
x4

**Stiftsleutels set hex met T hendel TT1 tray van 3/32" tot 5/16" 7 delig**

• Met bolkop aan de lange kant van de sleutel

Order nr.		<b>68930205 •</b>
Orig. nr.		TTHX7AF
Maat	Inch	3/32 - 1/8 - 5/32 - 3/16 - 7/32 - 1/4 - 5/16
Prijs	€	<b>42,50</b>



TT SERIES  
x4

**Momentsleutel en krachtvermeerderaarset TTX4 1/2" 3/4" 40- 200nm tray 2 delig**

• 1 momentsleutel 1/2"  
• 1 krachtvermeerderaar 1/2"-3/4"

Order nr.		<b>128220100 •</b>
Orig. nr.		TTXMP12
Momentsleutel 1/2"	Nm	40 - 200
Krachtvermeerderaar	Nm	1.400 (max. 200x3 met momentsleutel in deze set)
Inkomende aansluiting	Pouce	1/2
Uitgaande aansluiting	Pouce	3/4
Prijs	€	<b>439,00</b>



TT SERIES  
x4

**Momentsleutel met accessoires - rechtse werking TTX4 tray 3/8" 20-110 Nm 22 delig**

• 1 momentsleutel met rechtse werking en aansluiting 3/8"  
• 10 opsteeksleutels  
• 8 bitsen TX en 1 bitshouder  
• 2 verlengstukken L. 75 en 125 mm

Order nr.		<b>102110104 •</b>
Orig. nr.		TTX3892
Aansluiting	Pouce	3/8
Bitsen TX		8 - 10 - 15 - 20 - 25 - 27 - 30 - 40
Opsteeksleutels	mm	10 - 11 - 12 - 13 - 14 - 15 - 16 - 17 - 18 - 19
Bereik	Nm	20 - 100
Prijs	€	<b>145,00</b>



TT  
SERIES

**Circlipstang set TT1 tray capaciteit 12- 25mm 4 delig**

- 1 recht inwendig 10-25 mm
- 1 recht uitwendig 10-25 mm
- 1 gebogen inwendig 10-25 mm
- 1 gebogen uitwendig 10-25 mm

Order nr.		112520101 ●
Orig. nr.		TT474-5
Prijs	€	59,90



TT  
SERIES

**Circlipstang set TT1 tray capaciteit 19- 60mm 4 delig**

- 1 recht inwendig 12 - 65 mm
- 1 recht uitwendig 10 - 40 mm
- 1 gebogen inwendig 12 - 65 mm
- 1 gebogen uitwendig 10 - 40 mm

Order nr.		04030102 ●
Orig. nr.		TT474-7
Prijs	€	66,90



TT  
SERIES  
x4

**Circlipstang set TTX-4 tray capaciteit 40- 100mm 4 delig**

Order nr.		112700109 ●
Orig. nr.		TTX474-9
Tangen circlips recht inwendig	mm	32 x 80
Tangen circlips gebogen inwendig	mm	32 x 80
Tangen circlips recht uitwendig	mm	32 x 80
Tangen circlips gebogen uitwendig	mm	32 x 80
Prijs	€	105,00



TT  
SERIES

**Circlipstang set met terughaalveer TT1 tray 12- 25mm DIP 4 delig**

- 1 recht/inwendig 12-25mm
- 1 gebogen/inwendig 12-25mm
- 1 recht/uitwendig 12-25mm
- 1 gebogen/uitwendig 12-25mm

N° de Cde		112520105 ●
N° Orig.		TT474-5E
Prijs	€	86,50



TT  
SERIES

**4-delige circlipstangenset met terugtrekveer lengte 175mm in TC tray**

- 1 recht inwendig 19-60 mm
- 1 recht uitwendig 19-60 mm
- 1 gebogen inwendig 19-60 mm
- 1 gebogen uitwendig 19-60 mm
- Met terugtrekveer
- Stalen punt om te gebruiken bij zware applicaties
- DIN5254

Order nr.		245650106 ●
Orig. nr.		TT474-7E
Prijs	€	88,50



TT  
SERIES  
x4

**4-delige circlipstangenset met terugtrekveer lengte 225mm in TTX tray**

- 1 recht/inwendig 40-100mm
- 1 gebogen/inwendig 40-100mm
- 1 recht/uitwendig 40-100mm
- 1 gebogen/uitwendig 40-100mm

Order nr.		112700111 ●
Orig. nr.		TT474-9E
Prijs	€	149,00

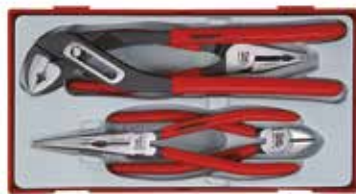

TT SERIES  
1

**Tangenset met vinyl handvat TT1 tray 4 delig**

Order nr.		44280105 ●
Orig. nr.		TT440
Zijkniptang	mm	150
Combinatie tangen	mm	175
Waterpomptangen	mm	250
Lange bektang	mm	200
Prijs	€	73,90



TT SERIES  
1

**Tangenset met Tpr handvat TT1 tray 4 delig**

Order nr.		109820101 ●
Orig. nr.		TT440-T
Zijkniptang	mm	175
Combinatie tangen	mm	200
Waterpomptangen	mm	250
Lange bektang	mm	150
Prijs	€	78,50



TT SERIES  
1

**Set van 4 EV tangen klasse EN 60900 in TC tray**

Order nr.		117490102 ●
Orig. nr.		TTV440
Zijkniptang	mm	150
Combinatie tangen	mm	175
Lange bektang	mm	200
Ontmanteltang	mm	175
Prijs	€	89,90



TT SERIES  
2

**Tangenset met vinyl handvat TT2 Tray 8 delig**

- 2 extra zware zijkniptangen
- 2 combinatietangen
- 2 lange bektangen
- 2 waterpomptangen

Order nr.		174350108 ●
Orig. nr.		TTD441
Zijkniptang	mm	150 - 200
Combinatie tangen	mm	150 - 200
Lange bektang	mm	150 - 200
Waterpomptangen	mm	175 - 250
Prijs	€	155,00



TT SERIES  
2

**Tangenset met Tpr handvat TT2 tray 8 delig**

- 2 waterpomptangen
- 2 combinatietangen
- 2 zijkniptangen
- 2 lange bektangen

Order nr.		174360107 ●
Orig. nr.		TTD441-T
Zijkniptang	mm	150 - 200
Combinatie tangen	mm	150 - 200
Lange bektang	mm	150 - 200
Waterpomptangen	mm	175 - 200
Prijs	€	169,00



TT SERIES  
x2

**Griptangenset TTX-2 tray 3 delig**

- 1 griptang met ronde bek
- 2 griptangen met lange bek

Order nr.		263140105 ●
Orig. nr.		TTZVG03
Klassieke griptangen	mm	100
Griptangen lange dunne bekken	mm	100 - 152
Prijs	€	44,50



TT SERIES  
1

**Griptangenset TT1 tray 5 delig**

- 3 griptangen met ronde bek
- 2 griptangen met lange bek

Order nr.		122480106 ●
Orig. nr.		TTVG05
Klassieke griptangen	mm	100 - 175 - 250
Griptangen lange dunne bekken	mm	100 - 152
Prijs	€	63,50



TT SERIES  
4

**Griptangenset TTX-2 tray 4 delig**

- 3 klassieke bankschroefbekkangen
- 1 bankschroefbekkangen met lange bek

Order nr.		106230105 ●
Orig. nr.		TTSPG
Prijs	€	73,90

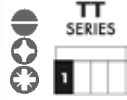

**Schroevendraaierset TT1 tray Plat- PH- pz 7 delig**

<b>Order nr.</b>		<b>174400101 ●</b>
Orig. nr.		TT917N
Schroevendraaiers Plat	mm	0,5x3x75 - 1x5,5x75 - 0,2x6,5x100
Schroevendraaiers PH		0x75 - 1x75 - 2x75
Schroevendraaiers PZ		2x100
<b>Prijs</b>	€	<b>40,90</b>



**Schroevendraaierset TX--Tpx TT1 tray 7 delig**

<b>Order nr.</b>		<b>174410100 ●</b>
Orig. nr.		TT917TXN
Schroevendraaiers TX	mm	8(x75) - 9(x75)
Schroevendraaiers TPX	mm	10(x100) - 15(x100) - 20(x100) - 25(x100) - 30(x100)
<b>Prijs</b>	€	<b>41,50</b>



**Minischroevendraaiers en mini-tangenset TT1 tray Plat- PH- TX 16 delig**

<b>Order nr.</b>		<b>104450101 ●</b>
Orig. nr.		TTM116
Schroevendraaiers Plat	mm	2,0x40 - 2,4x40 - 3,0x40
Schroevendraaiers PH		00(x40) - 0(x40)
Schroevendraaiers TX	mm	6 - 7 - 8 - 9 - 10 - 15
Tang kopknip	mm	114
Zijkniptang	mm	125
Lange bektang	mm	125
<b>Prijs</b>	€	<b>90,50</b>



**Schroevendraaiers mixed set TT2 tray Plat- PH- PZ 14 delig**

<b>Order nr.</b>		<b>174370106 ●</b>
Orig. nr.		TTD914N
Schroevendraaiers Plat	mm	3 - 3,5 - 5,5 - 6,5
Schroevendraaiers PH		0 - 1 - 2 - 2
Schroevendraaiers PZ		0 - 1 - 2 - 2
<b>Prijs</b>	€	<b>75,50</b>



**Schroevendraaierset Tx set TT2 tray 12 delig**

<b>Order nr.</b>		<b>174380105 ●</b>
Orig. nr.		TTD912TXN
Schroevendraaiers TX	mm	6 - 7 - 8 - 9 - 10 - 15 - 20 - 25 - 27 - 30 - 40 - 45
<b>Prijs</b>	€	<b>74,50</b>



**41-delige flexibel handgreep set met 1/4" aansluiting in TTX tray**

- Flexibel schroevendraaiers 1/4"
- Flexibel magnetische bitshouder 1/4"
- 12 doppen 1/4" 4 - 13 mm
- Bitsen plat, PH, PZ, TX, en Hex

<b>Order nr.</b>		<b>263040107 ●</b>
Orig. nr.		TTXMD41N
Bitshouder magnetisch		1/4
Doppen 1/4"	mm	4 - 4,5 - 5 - 5,5 - 6 - 7 - 8 - 9 - 10 - 11 - 12 - 13
Bitsen 1/4" plat	mm	0,8x4,0 - 1,0x5,5 - 1,6x8,0
Bitsen 1/4" PH		0 - 1 - 2 - 3 - 4
Bitsen 1/4" PZ		0 - 1 - 2 - 3
Bitsen 1/4" Hex	mm	3 - 4 - 5 - 6 - 8 - 10
Bitsen 1/4" TX		8 - 10 - 15 - 20 - 25 - 27 - 30 - 40
<b>Prijs</b>	€	<b>54,90</b>



**Schroevendraaierset TT4 tray Plat- Ph 8 delig**

<b>Order nr.</b>		<b>174500108 ●</b>
Orig. nr.		TTX918N
Schroevendraaiers Plat	mm	1,2x6,5x38 - 0,5x3x100 - 1,2x6,5x100 - 1,6x10x200 - 1,0x5,5x150 - 1,2x8x150
Schroevendraaiers PH		2x38 - 3x150
<b>Prijs</b>	€	<b>59,50</b>



**Schroevendraaierset TT4 tray Plat- PH 5 delig**

- Schacht uit TT-MV Plus staal

<b>Order nr.</b>		<b>174490102 ●</b>
Orig. nr.		TTXMDTN
Schroevendraaiers Plat	mm	1,2x6,5x100 - 1,2x8,0x150 - 1,6x10x200
Schroevendraaiers PH		2x100 - 3x150
<b>Prijs</b>	€	<b>48,50</b>



**9 Mega Drive schroeven-draaiers op dop 6-kant 5-13mm in TTX tray**

<b>Order nr.</b>		<b>283270106 ●</b>
Orig. nr.		TTXND
<b>Prijs</b>	€	<b>83,50</b>

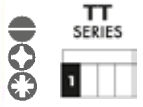
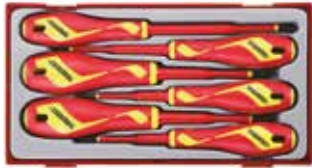

**Schroevendraaiersset EV in TC tray**

- Met geïsoleerde handgreep en schacht
- Conform EN60900

<b>Order nr.</b>		<b>245620109</b> ●
Orig. nr.		TTV706N
Schroevendraaiers Plat	mm	4,0x(100) - 5,5x(125)
Schroevendraaiers PH		PH1 - PH2
Schroevendraaiers PZ		PZ1 - PZ2
<b>Prijs</b>	€	<b>38,90</b>

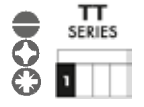
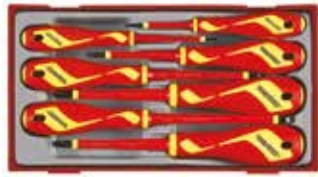

**Schroevendraaiersset mixed 1000V TT1 tray Plat- PH- pz 7 delig**

- Met geïsoleerde handgreep en schacht
- Conform EN60900

<b>Order nr.</b>		<b>178710109</b> ●
Orig. nr.		TTV907N
Schroevendraaiers Plat	mm	2,5x75 - 4x100 - 5,5x125
Schroevendraaiers PH		0 - 1 - 2
Schroevendraaiers PZ		2(x100)
<b>Prijs</b>	€	<b>37,50</b>



**EV schroevendraaiersset plat, PH en PZ in TTD tray**

- Met geïsoleerde handgreep en schacht
- Conform EN60900

<b>Order nr.</b>		<b>174390104</b> ●
Orig. nr.		TTDV910N
Schroevendraaiers Plat	mm	2,5 - 3,0 - 4,0 - 5,5
Schroevendraaiers PH		0 - 1 - 2
Schroevendraaiers PZ		0 - 1 - 2
<b>Prijs</b>	€	<b>58,50</b>



**Geïsoleerde schroevendraaiersset TT1 tray Plat- PH- PZ 10 delig**

- 2 geïsoleerde handvaten
- 8 verwisselbare schachten Plat, PH en PZ

<b>Order nr.</b>		<b>122390582</b> ●
Orig. nr.		TTV710N
Schroevendraaiers Plat	mm	3,0x70 - 4,0x100 - 5,5x80 - 6,5x100
Schroevendraaiers PH		1x80 - 2x100
Schroevendraaiers PZ		1x80 - 2x100
<b>Prijs</b>	€	<b>44,50</b>



**Geïsoleerde momentschroevendraaiersset 1000V TT1 tray Plat- PH- pz 9 delig**

- Momentschroevendraaier 1/4"
- 8 verwisselbare geïsoleerde schroevendraaiers plat, smal, PH, PZ

<b>Order nr.</b>		<b>803000281</b> ●
Orig. nr.		TTVSD09
Momentschroevendraaier 1/4"	Nm	1 - 5
Geïsoleerde schroevendraaiers plat	mm	3 x 70
Geïsoleerde schroevendraaiers smal	mm	4 x 100 - 5,5 x 80 - 6,5 x 100
Geïsoleerde schroevendraaiers PH		PH1 x 80 - PH2 x 100
Geïsoleerde schroevendraaiers PZ		PZ1 x 80 - PZ2 x 100
<b>Prijs</b>	€	<b>109,00</b>



**Bitsset met ratelschroevendraaier TT1 tray Plat- PH- PZ- TX-- HEX- TPX- square74 delig**

- Ratel bit schroevendraaier
- Flexibel verlengstuk 150 mm
- Verlengstuk 100 mm
- 1/4" x 1/4" hex mannelijk adaptor
- 1/4" x 1/4" hex vrouwelijk adaptor
- 69 bitsen

<b>Order nr.</b>		<b>144030103 ●</b>
Orig. nr.		TTMD74
Bitsen 1/4" plat	mm	0,6x3,5 - 0,6x4,5 - 0,8x5,5 - 1x5,5 - 1,2x5 - 1,2x6,5 - 1,4x7 - 1,6x8
Bitsen 1/4" PH		1(x4) - 2(x7) - 3
Bitsen 1/4" PZ		1(x4) - 2(x7) - 3
Bitsen 1/4" TX		6 - 7 - 8 - 9 - 10 - 15 - 20(x3) - 27 - 30 - 40
Bitsen 1/4" Hex	mm	2 - 3 - 4 - 5 - 6 - 8
Bitsen 1/4" GR		2(x3)
Bitsen 1/4" TPX		10 - 15 - 20(x2) - 25(x2) - 27 - 30 - 40
Bitsen 1/4" Square		1 - 2 - 3
<b>Prijs</b>	<b>€</b>	<b>47,90</b>



**64-delige 1/4" ratel bit schroevendraaierset in TC tray**

- Ratel bit schroevendraaier met plooibaar handvat
- 11 doppen 1/4"
- 52 bitsen

<b>Order nr.</b>		<b>237720107 ●</b>
Orig. nr.		TTMDRT64
Bitsen 1/4" plat	mm	0,6x3,5 - 0,6x4,5 - 0,8x4,0 - 0,8x5,0 - 0,8x5,5 - 1,0x5,5 - 1,2x6,5 - 1,2x7,0 - 1,6x8,0
Bitsen 1/4" PH		PH1(x4) - PH2(x4) - PH3(x2)
Bitsen 1/4" PZ		PZ1 - PZ2x3 - PZ3x2
Bitsen 1/4" TX		TX6 - TX7 - TX8 - TX9 - TX10 - TX15 - TX20(x3) - TX25(x3) - TX27 - TX30 - TX40
Bitsen 1/4" Hex		2 - 3 - 4(x3) - 5 - 6 - 8
Bitsen 1/4" Rob		S1 - S2 - S3
Doppen 1/4"	mm	4 - 5 - 5,5 - 6 - 7 - 8 - 9 - 10 - 11 - 12 - 13
<b>Prijs</b>	<b>€</b>	<b>58,90</b>



**Bitsen- en doppenset met ratel-schroevendraaier TT1 tray 1/4" PH- PZ- Plat- TX-- TPX- HEX- ROB-gr 84 delig**

- 11 doppen 1/4" 4 - 13 mm
- 63 bitsen 1/4" plat, HEX, PH, PZ, TPX, TX
- 1 ratel bitshouders
- Adaptor 1/4"
- Verlengstuk

<b>Order nr.</b>		<b>102140170 ●</b>
Orig. nr.		TTMDR84
Adaptor Hex 1/4"	Pouce	1
Doppen 1/4"	mm	14 - 5,5 - 6 - 7 - 8 - 9 - 10 - 11 - 12 - 13
Flexibel verlengstuk	mm	150
Bits 1/4" L 25 mm PH		1 - 2 - 3
Bits 1/4" L 25 mm PZ		1 - 2 - 3
Bits 1/4" L 25 mm Plat	mm	0,6x3,5 - 0,6x4,5 - 0,8x4,0 - 0,8x5,5 - 1,0x5,5 - 1,2x6,5 - 1,6x8,0
Bits 1/4" L 25 mm TX		6 - 7 - 8 - 9 - 10 - 15 - 20 - 25 - 27 - 30 - 40
Bits 1/4" L 25 mm TPX		10 - 15 - 20 - 25 - 27 - 30 - 40
Bits 1/4" L 25 mm HEX	mm	2 - 3 - 4 - 5 - 6 - 8
Bits 1/4" L 25 mm ROB		1 - 2 - 3
Bits 1/4" L 25 mm GR		2
<b>Prijs</b>	<b>€</b>	<b>61,50</b>



**Bitsenset TT1 tray PH- PZ- Plat-TX-- TPX- HEX- rob 38 delig**

- 27 korte bitsen 25 mm PH, PZ, Plat, TX, TPX, HEX, ROB
- 9 lange bitsen 89 mm TX, Plat, PZ, PH
- 2 bitshouders 147 mm en 183 mm

<b>Order nr.</b>		<b>102140160 ●</b>
Orig. nr.		TTMDQ38
Bits 1/4" L 25 mm PH		1 - 2 - 3
Bits 1/4" L 25 mm PZ		1 - 2 - 3
Bits 1/4" L 25 mm Plat	mm	0,6x3,5 - 1,0x5,5 - 1,6x8,0
Bits 1/4" L 25 mm TX		10 - 15 - 20 - 25 - 30 - 40
Bits 1/4" L 25 mm TPX		20 - 25 - 30
Bits 1/4" L 25 mm HEX	mm	2 - 3 - 4 - 5 - 6 - 8
Bits 1/4" L 25 mm ROB		1 - 2 - 3
Bits 1/4" L 89 mm TX		10 - 20 - 25
Bits 1/4" L 89 mm PZ		1 - 2
Bits 1/4" L 89 mm PH		1 - 2
Bits 1/4" L 89 mm Plat	mm	0,5x3,0 - 0,8x4,0
<b>Prijs</b>	<b>€</b>	<b>49,90</b>



**Impact bitsenset TT1 tray 1/4" PH- PZ- ROB- HEX- TX-- gr 53 delig**

- Speciaal ontworpen voor gebruik in combinatie met pneumatisch gereedschap
- DIN of ANSI standaard
- Impact bitsen 1/4" 30mm, 50mm en 89mm
- ROB, TX, GR, HEX, PZ en PH
- 4 impact dopbitsen 65mm
- 2 bitshouders 60 mm

<b>Order nr.</b>		<b>102140150 ●</b>
Orig. nr.		TTBS53
Impactbits 30mm PH		1 - 2 - 3
Impactbits 30mm PZ		1 - 2 - 3
Impactbits 30mm ROB		1 - 2
Impactbits 30mm HEX		3 - 4 - 5 - 6
Impactbits 30mm TX		10-15-20-25-27-30-40
Impactbits 30mm GR		2
Impactbits 50mm ROB		2 - 3
Impactbits 50mm TX		10-15-20-25-27-30-40
Impactbits 50mm GR		2
Impactbits 50mm HEX		3 - 4 - 5 - 6
Impactbits 89mm PZ		2
Impactbits 89mm PH		2
Impactbits 89mm TX		20 - 25 - 30
Slagdopbits	mm	1/4" - 8 - 10 - 13
<b>Prijs</b>	<b>€</b>	<b>90,50</b>



**Set Lange bitsen + handvat TT1 tray PZ- TX- HEX- PH 12 delig**

- 11 lange dubbelzijdige bitsen Plat, PH en PZ
- Een ergonomisch zwart-rood twee componenten handvat

<b>Order nr.</b>		<b>128650108 ●</b>
Orig. nr.		TTMD12D
Maten PZ		1 - 2
Maten TX		10x15 - 20x25 - 30x40
Maten Hex	mm	3, 4, 5, 6 met bolvormige kop
Maten TX		10 - 15 - 20 - 25 - 30 - 40
Maten PH		1 - 2 - 3
<b>Prijs</b>	<b>€</b>	<b>41,50</b>





**Bitsenset met ratel TT1 tray 1/4" Plat- PH- PZ- TX-- TPX- HEX- rob 49pcs**

- Ratel bit schroevendraaier
- Adaptor 1/4" x 1/4"
- Ratel adaptor f/m 1/4" x 1/4"
- 27 bitsen lengte 25 mm
- 8 bitsen lengte 89 mm
- 11 doppen 1/4"

<b>Order nr.</b>		<b>269910105 ●</b>
Orig. nr.		TTMDQ49
Doppen 1/4"	mm	4 - 5 - 5,5 - 6 - 7 - 8 - 9 - 10 - 11 - 12 - 13
Adaptor	Inch	1/4" M : 1/4" hex
Bits 1/4" L 25 mm Plat	mm	3,5 - 5,5 - 8,0
Bits 1/4" L 25 mm PH		PH1 - PH2 - PH3
Bits 1/4" L 25 mm PZ		PZ1 - PZ2 - PZ3
Bits 1/4" L 25 mm TX		10 - 15 - 20 - 25 - 30 - 40
Bits 1/4" L 25 mm TPX		20 - 25 - 30
Bits 1/4" L 25 mm HEX	mm	2 - 3 - 4 - 5 - 6
Bits 1/4" L 25 mm ROB		1 - 2 - 3
Bits 1/4" L 89 mm Plat	mm	4
Bits 1/4" L 89 mm PH		PH1 - PH2
Bits 1/4" L 89 mm PZ		PZ2
Bits 1/4" L 89 mm TX		10 - 20 - 25
Bits 1/4" L 89 mm HEX	mm	4
<b>Prijs</b>	€	<b>73,90</b>



**Bitsen- en doppen set TT1 tray 1/4" PH- PZ- Plat- TX-- TPX- HEX- ROB- gr 76 delig**

- 11 doppen 1/4" 6-kant 4 - 13 mm
- 63 bitsen 1/4" Plat, ROB, PZ, PH, TPX, TX, GR
- 1 adaptor 1/4"
- 1 bitshouder

<b>Order nr.</b>		<b>102140180 ●</b>
Orig. nr.		TTMDQ76
Adaptor Hex 1/4"	Inch	1
Doppen 1/4"	mm	4 - 5 - 5,5 - 6 - 7 - 8 - 9 - 10 - 11 - 12 - 13
Bits 1/4" L 25 mm PH		1 - 2 - 3
Bits 1/4" L 25 mm PZ		1 - 2 - 3
Bits 1/4" L 25 mm Plat	mm	0,6x3,5 - 0,6x4,5 - 0,8x4,0 - 0,8x5,5 - 1,0x5,5 - 1,2x6,5 - 1,6x8,0
Bits 1/4" L 25 mm TX		6 - 7 - 8 - 9 - 10 - 15 - 20 - 25 - 27 - 30 - 40
Bits 1/4" L 25 mm TPX		10 - 15 - 20 - 25 - 27 - 30 - 40
Bits 1/4" L 25 mm HEX	mm	2 - 3 - 4 - 5 - 6 - 8
Bits 1/4" L 25 mm ROB		1 - 2 - 3
Bits 1/4" L 25 mm GR		2
<b>Prijs</b>	€	<b>53,50</b>



**Bitsen- en doppen set T - handvat TT1 tray 1/4" PH- PZ- Plat- TX-- TPX- HEX- ROB- gr 62 delig**

- 10 doppen 1/4" 6-kant
- 5 doppen 1/4" TX-E
- 45 bitsen 1/4" Plat, PH, PZ, HEX, ROB, TPX, TX, GR
- Thendel bitschroevendraaier 1/4"
- Adaptor 1/4"

<b>Order nr.</b>		<b>102140190 ●</b>
Orig. nr.		TTTHQ62
Adaptor Hex 1/4"	Inch	1
Doppen 1/4"	mm	5 - 5,5 - 6 - 7 - 8 - 9 - 10 - 11 - 12 - 13
Doppen 1/4"	TX-E	4 - 5 - 6 - 7 - 8
Bits 1/4" L 25 mm PH		1 - 2 - 3
Bits 1/4" L 25 mm PZ		1 - 2 - 3
Bits 1/4" L 25 mm Plat	mm	0,6x3,5 - 1,0x5,5 - 1,6x8
Bits 1/4" L 25 mm TX		6 - 7 - 8 - 9 - 10 - 15 - 20 - 25 - 27 - 30 - 40
Bits 1/4" L 25 mm TPX		10 - 15 - 20 - 25 - 27 - 30 - 40
Bits 1/4" L 25 mm HEX	mm	2 - 3 - 4 - 5 - 6 - 8
Bits 1/4" L 25 mm ROB		1 - 2 - 3
Bits 1/4" L 25 mm GR		2
<b>Prijs</b>	€	<b>54,90</b>



**Slagschroevendraaier en slagbitsenset TT1 tray 1/2" Plat- PH- HEX- TX 20 delig**

- 1 slagschroevendraaier 1/2"
- Bitshouder 1/2" 5/16"
- Adaptor 3/8" M-5/16" Hex
- 17 slagbitsen L.36mm

<b>Order nr.</b>		<b>102100104 ●</b>
Orig. nr.		TTID20
Impactbits Plat	mm	6 - 8 - 10 - 12
Impactbits PH		1 - 2 - 3 - 4
Adaptor	inch	3/8 - 5/16
Impactbits Hex	mm	4 - 5 - 6 - 8
Impactbits TX		30 - 40 - 45 - 50 - 55
<b>Prijs</b>	€	<b>36,50</b>



**Impact gereedschapset 1/4" 19-delige in TC Tray**

- Impact bitshouder 1/4" links- rechts
- Draaainduithalers set 1 - 2 - 3
- 3 impact doppen 6 kant 1/4"
- 11 impact bitsen 50mm
- Impact bit adaptor

<b>Order nr.</b>		<b>112390110 ●</b>
Orig. nr.		TTID19
Impactdoppen 1/4"	mm	8 - 10 - 13
Impactbits 1/4" PH		2 - 3
Impactbits 1/4" PZ		2 - 3
Impactbits 1/4" TX		25 - 30 - 40
Impact adaptor		1/4" Hex x 1/4" M
Draaainduithalers		1 - 2 - 3
<b>Prijs</b>	€	<b>38,50</b>



**Momentschroevendraaier en bitsenset TT1 tray 1/4" Plat- PH- PZ- TX- TPX- HEX- ROB- GR 38 delig**

- 1 momentschroevendraaier 1 - 5Nm
- 1 adaptor
- 36 bits lengte 25 mm: Plat, PH, PZ, TX, TPX, Hex, Rob, GR

<b>Order nr.</b>		<b>122390574 ●</b>
Orig. nr.		TTS38
Slagbits 1/4" plat	mm	3 x 0,5-4,5 x 0,6-5,5 x 0,8-6,5 x 1,2
Slagbits 1/4" PH		0 - 1 - 2 - 3
Slagbits 1/4" PZ		0 - 1 - 2 - 3
Slagbits 1/4" TX		8 - 9 - 10 - 15 - 20 - 25 - 27 - 30 - 40
Slagbits 1/4" TPX		10 - 15 - 20 - 30 - 40
Slagbits 1/4" HEX		2 - 3 - 4 - 5 - 6
Slagbits 1/4" ROB		1 - 2 - 3
Slagbits 1/4" GR		2 (x2)
Slagbit adaptor		1/4" Hex x 1/4" M
<b>Prijs</b>	€	<b>119,00</b>



TT SERIES

**Bitset TX- kort en lang met aansluiting hex TT1 tray 1/2" 40-75mm L 23 delig**

<b>Order nr.</b>		<b>68860105</b>
Orig. nr.		TTTX23
Schroevendraaier Hex	mm	2
Bits 10mm, L 40mm TX		20 - 25 - 27 - 30 - 40 - 45 - 50 - 55
Bits 12mm, L 40mm TX		60 - 70
Bits 10mm, L 75mm TX		20 - 25 - 27 - 30 - 40 - 45 - 50 - 55
Bits 12mm, L 75mm TX		60 - 70
Dopbits houder 1/2"	mm	10 - 12
<b>Prijs</b>	€	<b>45,50</b>



TT SERIES

**Bitset hex TT1 tray 1/2" 40-75mm L 5-19mm 23 delig**

- 1 hex-schroevendraaier
- 1 dopbitshouder 1/2" - 10 mm
- 1 dopbitshouder 1/2" - 12 mm

<b>Order nr.</b>		<b>68850106</b>
Orig. nr.		TTHX23
Bits 10mm, L 40mm	mm	5 - 6 - 7 - 8 - 9 - 10
Bits 12mm, L 40mm	mm	12 - 14 - 17 - 19
Bits 10mm, L 75mm	mm	5 - 6 - 7 - 8 - 9 - 10
Bits 12mm, L 75mm	mm	12 - 14 - 17 - 19
Adaptor 1/2"	mm	10 - 12
Schroevendraaier Hex	mm	2
<b>Prijs</b>	€	<b>50,50</b>



TT SERIES

**Dop- bitset Tx- Tpx TT1 tray 1/4" 3/8" TX- TPX 30 delig**

- 18 dopbitsen 1/4" en 3/8" TX en TPX
- 10 doppen 3/8" E+X
- 1 adaptor 3/8"-1/4"
- 1 verlengstuk 3/8" L.75mm

<b>Order nr.</b>		<b>102140100</b>
Orig. nr.		TTTX30
Dopbitsen 3/8" TX		10 - 15 - 20 - 25 - 27 - 30 - 40 - 45 - 50
Dopbitsen 3/8" TPX		10 - 15 - 20 - 25 - 27 - 30 - 40 - 45 - 50
Doppen 1/4" E		4 - 5 - 6 - 7 - 8
Doppen 3/8" E		10 - 12 - 14 - 16 - 18
<b>Prijs</b>	€	<b>73,50</b>

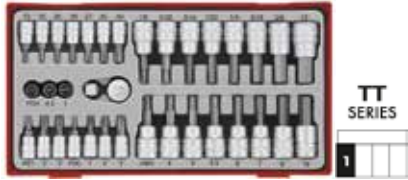

TT SERIES

**Dop- en bitset TT1 tray 1/4" 3/8" Plat- PH- PZ- TX-- hex 35 delig**

- Dopbitsen 1/4" en 3/8" Plat, Ph, Pz, Tx en Hex
- Een adaptor 3/8"-1/4" en 1/4"-3/8"

<b>Order nr.</b>		<b>132150103</b>
Orig. nr.		TTBS35
Dopbitsen 1/4" plat	mm	4 - 4,5 - 7
Dopbitsen 1/4" PH		0 - 1 - 2 - 3
Dopbitsen 1/4" PZ		1 - 2 - 3
Dopbitsen 1/4" TX		10 - 15 - 20 - 25 - 27 - 30 - 40
Dopbitsen 3/8" Hex	Pouce	1/8 - 5/32 - 3/16 - 7/32 - 1/4 - 5/16 - 3/8
<b>Prijs</b>	€	<b>49,90</b>



TT SERIES

**Lange dop- bitset Hex TT1 tray 1/2" 55- 100- 115mm 16 delig**

- Type 1/2"
- HEX 55 mm, 100 mm, 115 mm

<b>Order nr.</b>		<b>237660105</b>
Orig. nr.		TTHX16
Dopbitsen HEX 100 mm	mm	5 - 6 - 10 - 12 - 14 - 17
Dopbitsen HEX 55 mm	mm	5 - 6 - 7 - 8 - 9 - 10 - 12 - 14 - 17
Dopbitsen HEX 115 mm	mm	8
<b>Prijs</b>	€	<b>68,50</b>



TT SERIES

**Dop- bitset TX TT1 tray 1/2" 18 delig**

- TX 55 mm
- TX 100 mm

<b>Order nr.</b>		<b>231890104</b>
Orig. nr.		TTTX18
Dopbitsen TX 55mm		TX20 - TX25 - TX27 - TX30 - TX40 - TX45 - TX50 - TX55 - TX60
Dopbitsen TX 100mm		TX20 - TX25 - TX27 - TX30 - TX40 - TX45 - TX50 - TX55 - TX60
<b>Prijs</b>	€	<b>71,50</b>



TT SERIES

**Dop- bitset ribe en spline TT1 tray 1/2" 15 delig**

- 1/2" RIB
- 1/2" SPL

<b>Order nr.</b>		<b>143880102</b>
Orig. nr.		TTRS15
Dopbitsen 1/2" RIB	mm	4 - 5 - 6 - 8 - 10 - 11 - 12 - 13
Dopbitsen 1/2" SPL	mm	5 - 6 - 8 - 10 - 12 - 14 - 16
<b>Prijs</b>	€	<b>76,90</b>

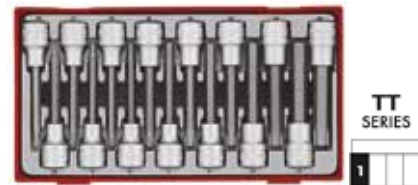

TT SERIES

**Dop- en bitset TT1 tray 1/2" Hex en TX- lang 4-16mm 15 delig**

- TX20 - 60
- Hex 5 - 12 mm

<b>Order nr.</b>		<b>118890102</b>
Orig. nr.		TTTXH15
Dopbitsen 1/2" TX	mm	20 - 25 - 27 - 30 - 40 - 45 - 50 - 55 - 60
Dopbitsen 1/2" Hex	mm	5 - 6 - 7 - 8 - 10 - 12
<b>Prijs</b>	€	<b>72,50</b>



**Basis tool set TT4 tray 9 delig met balkophamer**

- 2 schroefslutels
- Griptang 250mm
- Beugelzaag
- Universeel breekmes
- Soft-hamer
- Rolmeter
- Stalen meetlat
- Balkophamer

Order nr.	106210107 ●
Orig. nr.	TTPS09
Prijs	€ 165,00



**Basis tool set TT4 tray 9 delig met Bankwerkershamer**

- 2 schroefslutels
- Griptang 250mm
- Beugelzaag
- Universeel breekmes
- Soft-hamer
- Rolmeter
- Stalen meetlat
- DIN1041 hamer

Order nr.	117060103 ●
Orig. nr.	TTPS09E
Prijs	€ 139,00



**Beitel- en doorslagset TT1 tray 9 delig**

- 2 beitels lengte 150 en 200 mm
- 6 doorslagen
- 1 centerpunt lengte 150 mm

Order nr.	69220101 ●
Orig. nr.	TTPC09
Top diameter doorslagen	mm 3 - 4 - 5 - 6 - 7 - 8
Breedte beitels	mm 19 - 25
Punt diameter centerdoorslag	mm 5
Prijs	€ 55,90



**Koevoetset TTX-4 tray 300-450-550mm 3 delig**

- Stevig en ergonomisch handvat
- Universeel toepasbaar

Order nr.	117860106 ●
Orig. nr.	TTXPB3A
Lengte	mm 300 - 450 - 550
Prijs	€ 45,50



**Haak- en pin sleutelset TT1 tray 8 delig**

- 3 haakpinsleutels met 3 pin adaptors
- 2 extra pinnen van 6 en 8mm

Order nr.	102120102 ●
Orig. nr.	TTHP08
Haakpinsleutels voor diameter	mm 19 - 50, 30 - 75, 50 - 120
Pin adaptors met pin diameter	mm 4 - 5 - 6
Extra pinnen diameter	mm 6 - 8
Prijs	€ 115,00



**Poulietrekset 2 in 1 TT1 tray 4 delig**

- 1 poulietrekker met 3 armen
- Mogelijkheid om de poulietrekker zowel als 2-armig of als 3-armig toestel te gebruiken
- Met omkeerbare armen voor intern en extern trekken

Order nr.	03980109 ●
Orig. nr.	TT804
Prijs	€ 47,90



**Koevoetset TTX-4 tray 300-400-500mm 3 delig**

- Met een spitse punt aan het ene eind en een vlakke haak aan het andere eind

Order nr.	100690106 ●
Orig. nr.	TTXPB3
Lengte	mm 300 - 400 - 500
Prijs	€ 72,50



**Handvijlen set TTX4 tray 250mm L 5 delig**

- 1 ronde vijl - Bastard, rasp-c
- 1 halfronde vijl - Bastard, double-cut
- 1 driehoekige vijl - Bastard, double-cut
- 1 platte vijl - Bastard, double-cut
- 1 platte vijl - Smooth, double-cut
- Lengte 250 mm

Order nr.	128440104 ●
Orig. nr.	TTXF05
Prijs	€ 51,90



**Set naaldvijlen TT1 tray 12 delig**

- Smooth cut
- Lengte van de vijlen 165 mm
- Type vijlen: rond, half rond, driehoek, vierkant, platte punt, mes type, barrette, kruis, ovaal, scherpe kant, rond plat

Order nr.	128430105 ●
Orig. nr.	TTNF12
Prijs	€ 31,90



**Snijgereedschapset TT2 tray 5 delig**

- 2 plaatscharen (recht/rechts (491) - rechts/links (492))
- 1 breekmes (701N)
- 1 schaar (497)
- 1 extra-zware kabelniptang (496 - 590 mm)

Order nr.	144020104 ●
Orig. nr.	TTDCT05
Prijs	€ 109,00



**Lege TT1 tray met 2-vak verdeling**

Order nr.	161790100 ●
Orig. nr.	TT02
Prijs	€ 11,50



**Lege TT1 tray met 4-vak verdeling**

Order nr.	161790209 ●
Orig. nr.	TT03
Prijs	€ 11,50



**Lege TT1 tray met 6-vak verdeling**

Order nr.	161790308 ●
Orig. nr.	TT04
Prijs	€ 10,90



**Lege TT1 tray met met 7-vak verdeling**

Order nr.	04160206 ●
Orig. nr.	TT01
Prijs	€ 11,50



**“Rails + clips TT1 tray 2 alu-rails (L.260mm) en 3x10 dopenclips (1/4”, 3/8”, 1/2”) 32 delig”**

Order nr.	03890100 ●
Orig. nr.	TTALU
Prijs	€ 14,50



**Lege TT1 tray met gereedschapshouder**

Order nr.	04160107 ●
Orig. nr.	TT00
Prijs	€ 9,80



**Lege TT2 tray met 16-vak verdeling**

Order nr.	161800305 ●
Orig. nr.	TTD02
Prijs	€ 14,90

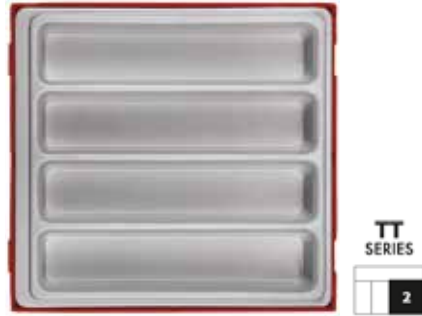

**Lege TT2 tray met 4-vak verdeling**

Order nr.	161780200 ●
Orig. nr.	TTD00
Prijs	€ 14,90



**Lege TT2 tray met 8-vak verdeling**

Order nr.	161800206 ●
Orig. nr.	TTD01
Prijs	€ 14,90



**Lege TTX4 tray**

Order nr.	101030203 ●
Orig. nr.	TTX00
Prijs	€ 11,50



**Lege TTX4 tray met 4-vak verdeling**

Order nr.	161780101 ●
Orig. nr.	TTX02
Prijs	€ 12,90



**Lege TTX-2 tray met 6-vak verdeling**

Order nr.	263150104 ●
Orig. nr.	TTZ01
Prijs	€ 7,80



**Lege TTX4 tray met 6-vak verdeling**

Order nr.	109450106 ●
Orig. nr.	TTX01
Prijs	€ 12,50



**Lege TTX4 tray met 8-vak verdeling**

Order nr.	161780200 ●
Orig. nr.	TTX03
Prijs	€ 12,90

**Metalen opbergkisten**

- Anti-inbraak rand rondom de koffer
- 2 hydraulische gasveren voor een soepel openen van het deksel
- Sluiting van de koffer met 2 Eurotype-cilindersloten verzonken in de koffer
- 2 stevige opklapbare stalen handgrepen, die in de kofferstructuur ingebouwd kunnen worden
- Geleverd met 4 sleutels per koffer



	1	2	3	4	5	6	7	8
<b>Order nr.</b>	<b>758120195</b>	<b>758120265</b>	<b>758120445</b>	<b>758120545</b>	<b>758120700</b>	<b>758120906</b>	<b>758120905</b>	<b>758121005</b>
Orig. nr.	MWB195	MWB265	MWB445	MWB545	MWB700	MWB905T	MWB905	MWB1005
Inwendige lengte	mm 910	mm 1.200	mm 1.100	mm 1.100	mm 1.770	mm 1.100	mm 1.100	mm 1.415
Inwendige breedte	mm 445	mm 460	mm 595	mm 590	mm 620	mm 580	mm 580	mm 590
Inwendige hoogte	mm 440	mm 440	mm 525	mm 830	mm 910	mm 1.160	mm 1.160	mm 1.180
Gewicht	kg 36,00	kg 52,00	kg 71,00	kg 83,00	kg 114,00	kg 215,00	kg 166,00	kg 182,50
<b>Prijs</b>	<b>€ 365,00</b>	<b>€ 449,00</b>	<b>€ 699,00</b>	<b>€ 879,00</b>	<b>€ 989,00</b>	<b>€ 1.479,00</b>	<b>€ 1.389,00</b>	<b>€ 1.635,00</b>



# Get organised !



## FOAM SERIES

### Bescherming

Gereedschapstrays uit de FOAM Series vormen een beschermende laag tussen het gereedschap en de opbergoplossing, waardoor beschadiging en krassen worden voorkomen.

### Organisatie

Elk gereedschap heeft zijn eigen plek en de beschrijving is afgedrukt in de driekleurige foam. Door de contrasterende kleuren kun je het gereedschap gemakkelijk herkennen en zien of er een ontbreekt.

### Personnalisation

We kunnen een FOAM Series gereedschapskist op maat maken op basis van uw bestaande gereedschap en apparatuur. Neem contact op met uw plaatselijke dealer voor meer informatie.

### Veiligheid

Gereedschapsbakken uit de FOAM Series kunnen ook helpen het risico op letsel te verkleinen door scherp of gevaarlijk gereedschap veilig en gescheiden van ander gereedschap op te bergen.

### Koude omgevingen

FOAM van hoge kwaliteit blijft zacht en flexibel, zelfs in koude omgevingen, en geeft de gereedschapsset een eersteklas uitstraling.





**FOAM SERIES**  
3

**Doppenset Foam3 tray 1/4" 4- 13mm 1/2" 10- 32mm 44 delig**

- 1 ratel 1/4" 72 tanden
- 1 ratel 1/2" 72 tanden
- 2 verlengstukken 1/2" met bolkop lengte 75 en 150mm
- 2 verlengstukken 1/4" lengte 50 en 75mm
- 2 cardankoppelingen 1/4" en 1/2"
- 1 hendel schroevendraaier 1/4"
- 35 doppen 1/4" en 1/2"

<b>Order nr.</b>		<b>285420105</b> ●
Orig. nr.		TEFSK44
Doppen 1/4" 12-kant	mm	4 - 5 - 5,5 - 6 - 7 - 8 - 9 - 10 - 11 - 12 - 13
Doppen 1/4" 6-kant	mm	6 - 7 - 8 - 9 - 10 - 11 - 12 - 13
Doppen 1/2" 12-kant	mm	10 - 11 - 12 - 13 - 14 - 15 - 16 - 17 - 18 - 19 - 21 - 22 - 24 - 27 - 30 - 32
<b>Prijs</b>	€	<b>235,00</b>



**FOAM SERIES**  
4x4

**Doppenset en accessoires Foam4x4 tray 1/4"- 3/8" 4-22mm 86 delig**

<b>Order nr.</b>		<b>161680103</b> ●
Orig. nr.		TTESK86
Doppen 1/4"	mm	4 - 4,5 - 5 - 5,5 - 6 - 7 - 8 - 9 - 10 - 11 - 12 - 13
Doppen 1/4" 6-kant lang	mm	4 - 5 - 5,5 - 6 - 7 - 8 - 9 - 10 - 11 - 12 - 13
Doppen 3/8" 6-kant	mm	7 - 8 - 9 - 10 - 11 - 12 - 13 - 14 - 15 - 16 - 17 - 18 - 19 - 20 - 21 - 22
Doppen 3/8" 6-kant lang	mm	7 - 8 - 9 - 10 - 11 - 12 - 13 - 14 - 15 - 16 - 17 - 18 - 19 - 20 - 21 - 22
Verlengstukken 1/4"	mm	50 - 75 - 100 - 150 - 300
Verlengstukken 3/8"	mm	75 - 125 - 150 - 250 - 500
Verlengstukken met bolkop 3/8"	mm	75 - 150 - 250
Aantal tanden ratels 1/4" en 3/8"		60
<b>Prijs</b>	€	<b>375,00</b>



**FOAM SERIES**  
4x4



**Doppen- en bitsenset Foam4x4 tray 1/4"- 1/2" 126 delig**

<b>Order nr.</b>		<b>272940107</b> ●
Orig. nr.		TTESK126
Doppen 1/4" kort	inch	4 - 4,5 - 5 - 5,5 - 6 - 7 - 8 - 9 - 10 - 11 - 12 - 13
Doppen 1/4" 6-kant lang	mm	7 - 8 - 10 - 11 - 13
Doppen 1/2" kort	inch	10 - 11 - 12 - 13 - 14 - 15 - 16 - 17 - 18 - 19 - 20 - 21 - 24 - 27 - 30 - 32 - 34
Slagdoppen 1/2" 6-kant lang	mm	10 - 13 - 16 - 17 - 18 - 19
Verlengstukken 1/2"	mm	125 - 255
Verlengstukken 3/8"	mm	100
Adaptors	inch	1/4"
Flex hendel	mm	450
Ratel 45 tanden		1/4" - 1/2"
<b>Prijs</b>	€	<b>319,00</b>

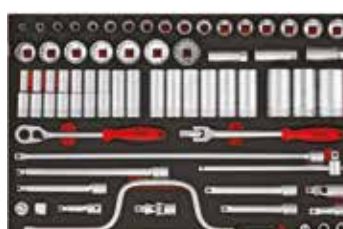

**FOAM SERIES**  
4x4

**Doppenset met accessoires Foam4x4 tray 1/2" 8-36mm 63 delig**

<b>Order nr.</b>		<b>161670104</b> ●
Orig. nr.		TTESK63
Verlengstukken 1/2"	mm	63 - 125 - 150 - 250 - 500
Doppen 1/2" 12-kant	mm	8 - 9 - 10 - 11 - 12 - 13 - 14 - 15 - 16 - 17 - 18 - 19 - 20 - 21 - 22 - 24 - 25 - 26 - 27 - 28 - 29 - 30 - 32 - 34
Doppen 1/2" 12-kant lang	mm	10 - 11 - 12 - 13 - 14 - 15 - 16 - 17 - 18 - 19 - 20 - 21 - 22 - 24 - 27 - 30 - 32 - 36
Verlengstukken met bolkop 1/2"	mm	75 - 150 - 250
Flex hendel	mm	250
Aantal tanden ratel 1/2"		60
<b>Prijs</b>	€	<b>449,00</b>



**FOAM SERIES**  
4x4

**Doppenset en accessoires Foam4x4 tray 1/4"- 3/8" 4-24mm en 1/2" 77 delig**

<b>Order nr.</b>		<b>178840104</b> ●
Orig. nr.		TTESK77
Doppen 1/4" 6-kant	mm	4 - 5 - 5,5 - 6 - 7 - 8 - 9 - 10 - 11 - 12 - 13
Doppen 1/4" 6-kant lang	mm	6 - 7 - 8 - 10 - 12 - 13
Doppen 3/8" 6-kant	mm	8 - 9 - 10 - 11 - 12 - 13 - 14 - 15 - 16 - 17 - 18 - 19 - 22
Doppen 1/2" 12-kant	mm	10 - 11 - 12 - 13 - 14 - 15 - 16 - 17 - 18 - 19 - 22
Slagdoppen 1/2"	mm	13 - 15 - 16 - 17 - 18 - 19 - 22 - 24
Slagdoppen 1/2" lang	mm	13 - 15 - 16 - 17 - 18 - 19 - 22 - 24
Verlengstukken 1/4", lengte	mm	150 - 300
Verlengstukken met bolkop 3/8"	mm	75 - 150
Verlengstukken met bolkop 1/2"	mm	150 - 250
Ratel 45 tanden		1/4" - 3/8" - 1/2"
Spinner handvatten		1/4" - 3/8"
T-handvatten		1/4"
<b>Prijs</b>	€	<b>489,00</b>



**FOAM SERIES**  
4x4

**Doppen en bitsenset Foam4x4 tray 1/2"- 1/4"- 3/8" PLAT- PH- PZ- TX- TPX- TXE- HEX- SPL- RIB 85 delig**

<b>Order nr.</b>		<b>178850103</b> ●
Orig. nr.		TTESK85
Bitsen Plat 1/4"	mm	4 - 5 - 7
Bitsen PH 1/4"		0 - 1 - 2 - 3
Bitsen PZ 1/4"		1 - 2 - 3
Bitsen TX 1/4"		10 - 15 - 20 - 25 - 27 - 30 - 40
Bitsen TXE 1/4"		4 - 5 - 6 - 7 - 8
Bitsen TX 3/8"		10 - 15 - 20 - 25 - 27 - 30 - 40 - 45 - 50
Bitsen TPX 3/8"		10 - 15 - 20 - 25 - 27 - 30 - 40 - 45 - 50
Bitsen TXE 3/8"		10 - 12 - 14 - 16 - 18
Bitsen Hex 3/8"	mm	3 - 4 - 5 - 5,5 - 6 - 7 - 8 - 10 - 12
Bitsen TX 1/2"		20 - 25 - 27 - 30 - 40 - 50 - 55 - 60
Bitsen Hex 1/2"	mm	5 - 6 - 7 - 8 - 10 - 12
Bitsen SPL 1/2"		5 - 6 - 8 - 10 - 12 - 14 - 16
Bitsen RIB 1/2"		4 - 5 - 6 - 8 - 10 - 12 - 13
<b>Prijs</b>	€	<b>419,00</b>

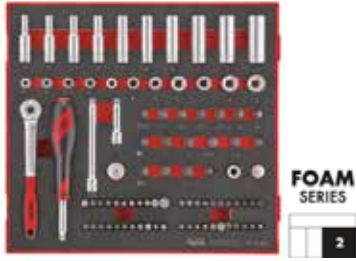

**Doppen- en bitsenset Foam2 tray 1/4" PLAT- TX- PH- PZ 4-13mm 89 delig**

- 11 korte doppen en 10 lange doppen 1/4"
- 17 dopbitsen en 43 bitsen 1/4" 25mm
- 72-tands ratel 1/4"
- 2 verlengstukken L.50 en 100 mm
- Adaptor 1/4"M - 3/8"F

<b>Order nr.</b>	<b>238240105 ●</b>
Orig. nr.	TED1489
Doppen 1/4" 6-kant	mm 4 - 5 - 5,5 - 6 - 7 - 8 - 9 - 10 - 11 - 12 - 13
Doppen 1/4" 6-kant lang	mm 4 - 5 - 5,5 - 6 - 7 - 8 - 9 - 10 - 12 - 13
Dopbitsen 1/4" plat	mm 4 - 5,5 - 7
Dopbitsen 1/4" TX	10 - 15 - 20 - 25 - 27 - 30 - 40
Dopbitsen 1/4" PH	0 - 1 - 2 - 3
Bitsen 1/4" plat	mm 3 - 4 - 5,5 - 7
Bitsen 1/4" PH	0 - 1 - 2 - 3 - 4
Bitsen 1/4" PZ	0 - 1 - 2 - 3
Bitsen 1/4" TX	8 - 10 - 15 - 20 - 25 - 27 - 30 - 40 - 45
<b>Prijs</b>	<b>€ 115,00</b>



**Dop- bitsenset HEX Foam2 tray 3/8" 8- 22mm 36 delig**

- 72-tands ratel 3/8"
- 13 korte doppen 3/8"
- Dophendel 250 mm
- Verlengstuk L.75 mm
- Adaptor 1/2"F - 3/8" M en 1 elleboogstuk
- 9 dopbitsen TX10-TX50 en 9 dopbitsen HEX

<b>Order nr.</b>	<b>238250104 ●</b>
Orig. nr.	TED3836
Doppen 3/8" 6-kant	mm 8 - 9 - 10 - 11 - 12 - 13 - 14 - 15 - 16 - 17 - 18 - 19 - 22
Dopbitsen 3/8" hex	mm 3 - 4 - 5 - 5,5 - 6 - 7 - 8 - 10 - 12
<b>Prijs</b>	<b>€ 115,00</b>



**Doppenset Foam2 tray 1/2" 10- 24mm 27 delig**

- 12 korte doppen 1/2"
- 10 lange doppen 1/2"
- 72-tands ratel 1/2"
- 2 verlengstukken lengte 62,5 en 150 mm
- Adaptor 1/2"M - 3/8" F en 1 elleboogstuk

<b>Order nr.</b>	<b>238230106 ●</b>
Orig. nr.	TED1227
Type dop	12 kant
Doppen 1/2"	mm 10 - 11 - 12 - 13 - 14 - 15 - 16 - 17 - 18 - 19 - 22 - 24
Doppen 1/2" lang	mm 10 - 11 - 12 - 13 - 14 - 15 - 16 - 17 - 18 - 19
<b>Prijs</b>	<b>€ 129,00</b>



**Ratelset met accessoires Foamx4 tray 3/4" 400- 450mm L 3 delig**

- 1 links-rechtsinstelling ratel 3/4"
- 1 T-hendel 3/4"
- 1 verlengstuk 3/4"

<b>Order nr.</b>	<b>263080103 ●</b>
Orig. nr.	TEX3403
Verlengstuk 3/4"	mm 400
T-baar 3/4"	mm 450
Aantal tanden ratel 3/4"	72
<b>Prijs</b>	<b>€ 185,00</b>



**Doppenset Foamx4 tray 3/4" 22-50mm 6kant 10 delig**

- 22 - 24 - 27 - 30 - 32 - 36 - 38 - 41 - 46 - 50 mm

<b>Order nr.</b>	<b>263100109 ●</b>
Orig. nr.	TEX3410
Doppen 3/4" 6-kant	mm 22 - 24 - 27 - 30 - 32 - 36 - 38 - 41 - 46 - 50
<b>Prijs</b>	<b>€ 115,00</b>



**Ratelset flexibel Foam1 tray 1/2" - 3/8" - 1/2" 3 delig**

- 1/2" Ratel flexibele kop 72 Tandem
- 1/4" Ratel flexibele kop 72 Tandem
- 3/8" Ratel flexibele kop 72 Tandem

<b>Order nr.</b>	<b>285430104 ●</b>
Orig. nr.	TEA7203
Aansluiting	Inch 1/2" - 1/4" - 3/8"
<b>Prijs</b>	<b>€ 125,00</b>



**Verlengstukset Foamx4 tray 1/4" - 3/8" - 1/2" 13 delig**

- 6 verlengstukken 1/4", 3/8" en 1/2"
- 3 elleboogstukjes 1/4", 3/8" en 1/2"
- 1 adaptor 3/8"-1/4"
- Met het korte en lange verlengstuk kan een T-hendel worden gemaakt. Het T-handvat dient als handgreep op het korte verlengstuk
- 2 mini-schroevendraaiers Hex 2,0 en 2,5 mm

<b>Order nr.</b>	<b>238440101 ●</b>
Orig. nr.	TEXEXT13
Verlengstukken 1/4"	mm 150 - 300
Verlengstukken 1/2"	mm 75 - 500
Verlengstukken 3/8"	mm 75 - 500
<b>Prijs</b>	<b>€ 99,50</b>



**Flex- bougiedoppen lang T-handvat Foamx4 tray 3/8" 14- 21mm 5 delig**

- Opening voor T-hendel
- T-baar

<b>Order nr.</b>	<b>263070104 ●</b>
Orig. nr.	TEXTB05
Doppen 3/4"	mm 14 - 16 - 21
<b>Prijs</b>	<b>€ 90,50</b>



**Wielmorenset Foamx4 tray 1/2" 17- 21mm 5 delig**

- Flex hendel met kunststof greep 425 mm
- 3 lange slagdoppen 1/2" met kunststof beschermingshuls
- Verlengstuk 1/2"

<b>Order nr.</b>	<b>238460109 ●</b>
Orig. nr.	TEXW05
Bougiedoppen 1/2"	mm 17 - 19 - 21
Verlengstuk 1/2"	mm 125
<b>Prijs</b>	<b>€ 91,50</b>



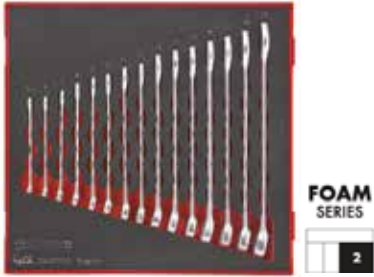

**Steekringsleutelset Foam2 tray 5,5- 19mm 15 delig**

- De ringkant heeft een hellingshoek van 15°
- Identieke maten aan beide kanten van de sleutel

Order nr.		238360101 ●
Orig. nr.		TED6515
Maat	mm	5,5 - 6 - 7 - 8 - 9 - 10 - 11 - 12 - 13 - 14 - 15 - 16 - 17 - 19
Prijs	€	93,90



**Steekringsleutelset HIP-GRIP Foam2 tray 8- 19mm 12 delig**

- HIP-Grip systeem zorgt voor anti-slip functie

Order nr.		238500102 ●
Orig. nr.		TED8012
Steekringsleutels	mm	8 - 9 - 10 - 11 - 12 - 13 - 14 - 15 - 16 - 17 - 18 - 19
Prijs	€	105,00



**Dubbele kniesleutelset Foam2 tray 7 delig**

Order nr.		112390107 ●
Orig. nr.		TEDDF7
Prijs	€	125,00

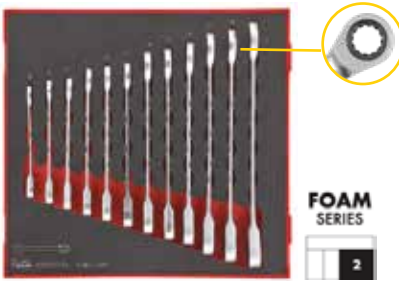

**Ratel-steekringsleutels set Foam2 tray 8- 19mm 12 delig**

- Model zonder omschakelknop

Order nr.		238270102 ●
Orig. nr.		TED6512RS
Ratel-steekring-sleutels	mm	8 - 9 - 10 - 11 - 12 - 13 - 14 - 15 - 16 - 17 - 18 - 19
Prijs	€	195,00

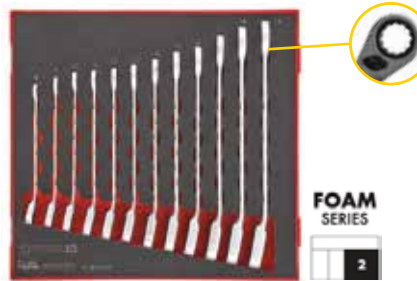

**Ratel-steekringsleutelset Foam2 tray 8- 19mm 12 delig**

- Met omstelknop
- Met 72-tands ratel
- De ringkant heeft een hellingshoek van 15°

Order nr.		238260103 ●
Orig. nr.		TED6512R
Ratel-steekring-sleutels	mm	8 - 9 - 10 - 11 - 12 - 13 - 14 - 15 - 16 - 17 - 18 - 19
Prijs	€	259,00



**Schroefleutelset Foam2 tray 15° bekkenhoek 4 delig**

- Twee componenten handgreep
- 15° bekkenhoek
- Voorzien van schaal

Order nr.		238310106 ●
Orig. nr.		TEDADJ4
Schroefleutels	mm	150 - 200(2x) - 250
Prijs	€	109,00



**Steekringsleutels set Foamx4 tray 20- 32mm 7 delig**

- De ringkant heeft een hellingshoek van 15°

Order nr.		238420103 ●
Orig. nr.		TEX2032
Steekringsleutels	mm	20 - 21 - 22 - 24 - 27 - 30 - 32
Prijs	€	105,00



**Ringsleutelset extra lang Foamx4 tray 8- 24mm 6 delig**

Order nr.		263050106 ●
Orig. nr.		TEXFLS06
Ringsleutels	mm	8x10 - 11x13 - 12x14 - 16x18 - 17x19 - 22x24
Prijs	€	175,00



**Dubbele ringsleutelset Foamx4 tray 6-22mm 8 delig**

Order nr.		263110108 ●
Orig. nr.		TEX6308
Prijs	€	74,50



FOAM SERIES  
2

**Slagdoppenset Foam2 tray 1/2" 13- 24mm 21 delig**

- 8 korte doppen en 8 lange doppen 1/2"
- 2 verlengstukken L.75 en 250 mm
- Adaptor 1/2"F - 3/4" M
- Adaptor 3/8"F - 1/2" M
- Elleboogstuk

Order nr.	238300107 ●
Orig. nr.	TED9121
Doppen 1/2"	mm 13 - 15 - 16 - 17 - 18 - 19 - 22 - 24
Doppen 1/2" lang	mm 13 - 15 - 16 - 17 - 18 - 19 - 22 - 24
Adaptor	inch 3/8
Prijs	€ 165,00



FOAM SERIES  
1

**Slagdoppenset lang AF Foam1 tray 1/2" 14 delig**

- 14 lange slagdoppen 1/2" AF

Order nr.	285270104 ●
Orig. nr.	TEA9214LAF
Slagdoppen 1/2" lang	7/16" - 1/2" - 9/16" - 5/8" - 11/16" - 3/4" - 13/16" - 7/8" - 15/16" - 1"
Prijs	€ 88,50



FOAM SERIES  
1

**Slagdoppenset AF Foam1 tray 1/2" 16 delig**

- 16 slagdoppen 1/2" AF
- O-ring 92194 en 92244
- Sluitpin 92320 en 92325

Order nr.	285280103 ●
Orig. nr.	TEA9216AF
Slagdoppen 1/2"	3/8" - 7/16" - 1/2" - 9/16" - 5/8" - 3/4" - 13/16" - 7/8" - 1" - 1 1/16" - 1 1/8" - 1 1/4"
Prijs	€ 73,90



FOAM SERIES  
2

**Sleutelset HEX- TX Foam2 tray 42 delig**

- Hex sleutels metrisch 1.5-10 mm
- Hex sleutels inch maten 5/64" - 3/8"
- TX sleutels TX8-TX40
- Aluminium boekvorm met hex 4, 5, 6 - TX 25, 30 - plat 1.0 x 5.5 - PH2 - PZ2
- Mini TX T-hendel 6-15 mm

Order nr.	238330104 ●
Orig. nr.	TEDHT42
Maat	mm 1,5 - 2 - 2,5 - 3 - 4 - 5 - 6 - 7 - 8 - 10
Maat	Inch 5/64 - 3/32 - 1/8 - 5/32 - 3/16 - 7/32 - 1/4 - 5/16 - 3/8
TX Sleutels	6 - 7 - 8 - 9 - 10 - 15 - 8 - 9 - 10 - 15 - 20 - 25 - 27 - 30 - 40
PH Sleutels	2
PZ Sleutels	2
Prijs	€ 95,90



FOAM SERIES  
2

**Sleutelset met T- hendel Foam2 tray TX- TPX 7 delig**

Order nr.	238370100 ●
Orig. nr.	TEDTX7
Maat TX/TPX	10 - 15 - 20 - 25 - 27 - 30 - 40
Prijs	€ 60,50



FOAM SERIES  
2

**Allensleutelset HEX met T-hendel Foam2 tray 2,5- 8mm 7 delig**

- Met bolkop aan de lange kant van de sleutel

Order nr.	238320105 ●
Orig. nr.	TEDHEX7
Maat HEX	mm 2,5 - 3 - 4 - 5 - 6 - 7 - 8
Prijs	€ 57,50



FOAM SERIES  
2

**Tangenset TPR Foam 2 tray 5 delig**

- Waterpomptang 250 mm
- Combinatietang 200 mm
- Zijknijptang 125 & 200 mm
- Lange bektang 200 mm
- Ergonomisch twee componenten handvat

Order nr.	238380109 ●
Orig. nr.	TED441-T
Prijs	€ 129,00



FOAM SERIES  
2

**Set van 4 geïsoleerde EV tangen klasse EN 60900 in TED tray**

- 1 zijknijptang
- 1 lange bektang
- 1 kabelstriptang
- 1 combinatietang
- Geïsoleerde kunststof handgrepen

Order nr.	238390108 ●
Orig. nr.	TEDV440
Zijknijptang	mm 150
Combinatie tangen	mm 200
Lange bektang	mm 200
Ontmanteltang	mm 175
Prijs	€ 105,00



FOAM SERIES  
3

**Geïsoleerde Schroevendraaier- en tangenset Foam3 tray Plat- PH- PZ 11 pcs**

- 1 voltage tester 100-250V
- 1 platte schroevendraaier
- 5 smalle schroevendraaiers plat, PH,PZ
- 4 tangen

Order nr.	803000271 ●
Orig. nr.	TEFXV11
Schroevendraaier plat	mm 2,5 x 75mm
Schroevendraaier smal	mm 4,0 x 100mm
Schroevendraaier smal PH	mm 1x80 - 2x100
Schroevendraaier smal PZ	mm 1x80 - PZ2x100
Zijknijptang	mm 150
Combinatietang	mm 175
Lange bektang	mm 200
Ontmanteltang	mm 175
Prijs	€ 139,00



**Momentschroevendraaierset  
Foam2 tray HEX- PH- Plat- TX-  
ROB- TPX- PZ 95 delig**

- 1 momentschroevendraaier 1/4" 1-5Nm
- T-hendel 1/4"
- bihouter Quick Chuck 1/4"
- schroevendraaier-bitshouder 1/4" + bits PH(2),PZ(2),plat(2)
- Adaptor 1/4" M x 1/4" hex
- slagbitshouder 1/2" - 5/16"
- slagbitshouder adapter 5/16" - 3/8"
- 82 bitsen plat, PH,PZ,Hex,ROB,TPX,TX

<b>Order nr.</b>	<b>122390575 ●</b>
Orig. nr.	TESDSD14
Slagbits 5/16" Hex	4-5-6-8
Slagbits 5/16" PH	1-2-3-4
Slagbits 5/16" plat	6-8-10-12
Slagbits 5/16" TX	30-40-45-50-55
Slagbits 1/4" 25mm plat	0.6x3,5-0.6x4,5-0.8x4,0-0.8x5,5-10x5,5-1.2x6,5-1.6x8,0
Slagbits 1/4" 25mm PH G	2G(3x)
Slagbits 1/4" 25mm Hex	2-3-4-5-6-8
Slagbits 1/4" 25mm PH	1(3x)-2(6x)-3
Slagbits 1/4" 25mm PZ	1(3x)-2(6x)-3
Slagbits 1/4" 25mm ROB	ROB1-ROB2-ROB3
Slagbits 1/4" 25mm TPX	10-15-20(2x)-25(2x)-27-30-40
Slagbits 1/4" 25mm TX	6-7-8-9-10-15-20(3x)-25(3x)-27-30-40
<b>Prijs</b>	<b>€ 235,00</b>



**Bits-en doppenset Foam1 tray  
1/4" Plat- ROB- PZ- PH- TPX- TX-  
GR 78 delig**

- 11 doppen 1/4" 6-kant 4 - 13 mm
- 63 bitsen 1/4" Plat, ROB, PZ, PH, TPX, TX, GR
- 1 snelspan bitshouder
- 1 magnetische schroevendraaier
- 1 adaptor 1/4" hex; 1/4" vierkant
- 1 ratel 1/4"

<b>Order nr.</b>	<b>112390108 ●</b>
Orig. nr.	TEAMDQ78
<b>Prijs</b>	<b>€ 64,90</b>



**Waterpomptang en schroefsleutel  
set Foamx4 tray 2 delig**

- 1 waterpomptang MB482-10Q met speciale harde tanden en handig kliksysteem
- 1 schroefsleutel 4003J met opening tot 32 mm

<b>Order nr.</b>	<b>263120107 ●</b>
Orig. nr.	TEXMB02
<b>Prijs</b>	<b>€ 75,90</b>



**Doppen- en bitsenset Foam1 tray  
1/4" 5- 13mm PH- PZ- TX- HEX-  
ROB- Plat 87 delig**

<b>Order nr.</b>	<b>122390571 ●</b>
Orig. nr.	TEA1487
Doppen 1/4" kort	Inch 1/4 - 5/16 - 3/8
Doppen 1/4"	mm 5 - 5,5 - 6 - 7 - 8 - 9 - 10 - 11 - 12 - 13
Doppen 1/4" 6-kant lang	mm 6 - 7 - 8 - 9 - 10 - 11 - 12 - 13
Verlengstukken 1/4"	mm 72,6
Bitsen Plat 25mm	mm 0,6x3,5 - 0,6x4,5 - 0,8x4,0 - 0,8x5,5 - 1,0x5,5 - 1,2x6,5 - 1,6x8,0
Bitsen PH 25mm	1 (x3) - 2 (x6) - 3
Bitsen PZ 25mm	1 (x3) - 2 (x6) - 3
Bitsen TX 25mm	6 - 7 - 8 - 9 - 10 - 15 - 20 - 25 - 27 - 30 - 40
Bitsen TPX 25mm	30 - 40
Bitsen Hex 25mm	2 - 3 - 4 - 5 - 6 - 8
Bitsen Rob	1 - 2 - 3
<b>Prijs</b>	<b>€ 119,00</b>



**Stubby schroevendraaierset  
Foamx2 tray Plat- PH- PZ 6 delig**

- 1 bitschroevendraaier Stubby 1/4"
- 5 schroevendraaiers extra smal Stubby plat, PH,PZ

<b>Order nr.</b>	<b>285480109 ●</b>
Orig. nr.	TEZMD06
Schroevendraaier plat 38mm XS	mm 6,5
Schroevendraaier PH 38mm XS	1 - 2
Schroevendraaier PZ 38mm XS	1 - 2
<b>Prijs</b>	<b>€ 35,50</b>



**Griptangenset Foamx2 tray  
3 delig**

- 1 griptang met gebogen bekken 100mm
- 2 griptangen lange bek 100 en 155mm

<b>Order nr.</b>	<b>285560108 ●</b>
Orig. nr.	TEZVG03
<b>Prijs</b>	<b>€ 41,50</b>



**Momentsleutelset Foamx4 tray  
20-110 Nm - 40-210 Nm 2pcs**

- Momentsleutel 3/8" 20 - 110 Nm
- Momentsleutel 1/2" 40 - 210 Nm
- Richting omkeerbaar d.m.v. hendel maar enkel rechtshandig voor instellen moment

<b>Order nr.</b>	<b>238410104 ●</b>
Orig. nr.	TEX1238
<b>Prijs</b>	<b>€ 145,00</b>



**Slagdoppenset Foam1 tray PH-  
PZ- ROB- TX- GR- HEX 50 delig**

- 27 x impactbits 30 mm
- 21 x impactbits 50 mm
- Impact magnetische bitshouder
- Impact snelspan bitshouder

<b>Order nr.</b>	<b>112390106 ●</b>
Orig. nr.	TEABS50
<b>Prijs</b>	<b>€ 63,90</b>



**Extractor en moerenspijterset  
Foamx2 tray 6- 12mm 6 delig**

- Moerenspijterset 5-20mm, 14-27mm
- 4 extractie-doppen 1/2"

<b>Order nr.</b>	<b>285570107 ●</b>
Orig. nr.	TEZSN06
Extractiedoppen 1/2"	mm 6 - 8 - 10 - 12
<b>Prijs</b>	<b>€ 79,90</b>



**Momentsleutel- en schroevendraaierset  
Foamx2 tray 1/4" 2 delig**

- 1 momentsleutel 1/4" 5-25Nm
- 1 momentschroevendraaier 1/4" 1-5Nm

<b>Order nr.</b>	<b>285440103 ●</b>
Orig. nr.	TEZSD02
<b>Prijs</b>	<b>€ 139,00</b>



**Momentsleutel 1/2" en krach-  
vermeerderaar 1/2"- 3/4" set  
Foamx4 tray 2 delig**

- Momentsleutel met rechtse werking en ratelfunctie
- Met vergrendelbare instelling en nauwkeurigheid +/-4%
- Aanduiding in Nm en Lbs
- Conform DIN3121
- Kachtvermeerderaar 1/2" - 3/4" met ratio 1:3
- Maximum bereik 1000 Lbs - 1400 Nm

<b>Order nr.</b>	<b>263090102 ●</b>
Orig. nr.	TEXMP12
Inkomende aansluiting	Pouce 1/2
Uitgaande aansluiting	Pouce 3/4
Momentsleutel 1/2"	Nm 40 - 210
Maximum bereik	Nm 1.400
<b>Prijs</b>	<b>€ 449,00</b>



**FOAM SERIES**  
3

**Schroevendraaier-, bits- en stiftsleutelset in TTE**

<b>Order nr.</b>		<b>272970104 ●</b>
Orig. nr.		TEFMD54
Stiftsleutels	mm	1,5 - 2 - 2,5 - 3 - 4 - 5 - 6 - 7 - 10
Torxsleutels		8 - 9 - 10 - 15 - 20 - 25 - 27 - 30 - 40
Schroevendraaiers Plat	mm	6,5 x 100
Schroevendraaiers PH		2 x 100
Schroevendraaiers PZ		2 x 100
VDE-Schroevendraaiers 1000V plat		4 x 101
VDE-Schroevendraaiers 1000V PH		1 x 81
VDE-schroevendraaiers 1000V PZ		1 x 81
Rolmeter	m	5
<b>Prijs</b>	€	<b>129,00</b>



**FOAM SERIES**  
4x4

**Sleutel en vijlenset Foam 4x4 tray 8- 32mm 32 delig**

<b>Order nr.</b>		<b>178870101 ●</b>
Orig. nr.		TTEX32
Steekringsleutels	mm	8 - 9 - 10 - 11 - 12 - 13 - 14 - 15 - 16 - 17 - 18 - 19 - 20 - 21 - 22 - 24 - 27 - 30 - 32
Ratel steekringsleutels	mm	8 - 9 - 10 - 11 - 12 - 13 - 14 - 15 - 16 - 17 - 18 - 19
Vijlen		plat (2), half rond, rond en driehoekig 250 mm
Platte steekringsleutels	mm	8 - 10 - 11 - 12 - 13 - 14 - 17 - 19
<b>Prijs</b>	€	<b>419,00</b>



**FOAM SERIES**  
4x4

**Sleutel- 8- 19mm en schroevendraaierset PLAT-PH- PZ Foam4x4 28 delig**

<b>Order nr.</b>		<b>272950106 ●</b>
Orig. nr.		TTESP28
Schroevendraaiers Plat	mm	3,5 x 75 - 5,5 x 150
Schroevendraaiers PH		1 x 75 - 2 x 100
Schroevendraaiers PZ		1 x 75 - 2 x 100
Steekringsleutels	mm	8 - 10 - 11 - 12 - 13 - 14 - 15 - 16 - 17 - 18 - 19
Torxsleutels		1,5 - 2 - 2,5 - 3 - 4 - 5 - 6 - 8 - 10
Schroefsleutels	mm	200
Pickup		600
<b>Prijs</b>	€	<b>175,00</b>



**FOAM SERIES**  
4x4

**Sleutels en inspectie set Foam4x4 tray 17 delig**

<b>Order nr.</b>		<b>178860102 ●</b>
Orig. nr.		TTEX17
Stiftsleutels met bolkop	mm	1,5 - 2 - 2,5 - 3 - 4 - 5 - 6 - 7 - 8 - 10
Torxsleutels		TX8 - TX9 - TX10 - TX15 - TX20 - TX25 - TX27 - TX30 - TX40
Inspectiespiegel		ø 57cm
Momentsleutel 1/2"	Nm	40-200
<b>Prijs</b>	€	<b>325,00</b>



**FOAM SERIES**  
4x4

**Schroevendraaier en bitsenset Foam4x4 tray PLAT- PH- PZ- TX- TPX- HEX- GR 122 delig**

<b>Order nr.</b>		<b>186200101 ●</b>
Orig. nr.		TTEMMD122N
Schroevendraaiers Plat	mm	2,5x75 - 3,5x75 - 3x100 - 4x100 - 5,5x75 - 5,5x150 - 6,5x38 - 6,5x100 - 6,5x150 - 8x150 - 10x200
Schroevendraaiers PH		0x75 - 1x75 - 1x38 - 2x38 - 2x100 - 3x150 - 4x200
Schroevendraaiers PZ		0x75 - 1x100 - 1x38 - 2x38 - 2x100 - 2x150 - 3x150
45 bits 25mm 1/4"		Plat - PH - PZ - TX - TPX - HEX - GR
45 bits 50mm 1/4"		Plat - PH - PZ - TX - HEX
<b>Prijs</b>	€	<b>275,00</b>



**FOAM SERIES**  
4x4

**Sleutel- en schroevendraaierset Foam4x4 tray Plat- PH- PZ- TX- TPX 33 delig**

		<ul style="list-style-type: none"> <li>• 11 steekringsleutels 8-19mm</li> <li>• 9 stiftsleutels 1,5 - 10mm</li> <li>• Kniesleutel 12x13 mm</li> <li>• 13 schroevendraaiers plat, PH, PZ, TX en TPX</li> </ul>
<b>Order nr.</b>		<b>122390581 ●</b>
Orig. nr.		TTEMMD33
<b>Prijs</b>	€	<b>179,00</b>



**Basistoolset Foam4x4 tray 12 delig**

Order nr.		178830105 ●
Orig. nr.		TTEPS12
Schroefleutels	mm	150 - 250
Metaal beugelzaag		800 g
Breekmes		
Beitel	mm	150 - 200
Centerpunt	mm	150 x 5
Hamer	gr	800
Rolmeter	m	3
Maatlat metaal	mm	200
Prijs	€	225,00



**Basistoolset Foam4x4 tray 15 delig**

- 1 plooibaar breekmes 180mm
- 1 aluminium beugelzaag 24 TPI
- 1 platte beitel 250 x 25 mm
- 1 bankhamer 800gr
- 1 zijsnijtang HD TPR
- 1 combinatietang HD TPR
- 1 lange bektang TPR
- 1 rolmeter lengte 3m
- 1 doorslag set 3 - 8 mm

Order nr.		122390567 ●
Orig. nr.		TTEPS15
Zijsnijtang	mm	200
Combinatietang	mm	200
Lange bektang	mm	200
Waterpomptang	mm	250
Prijs	€	249,00



**Momentschroevendraaierset Foam1 tray Plat- HEX- PH- PZ- ROB- TX- TPX 38 delig**

- 1 momentschroevendraaiër ¼" 1-5Nm
- 1 adaptor ¼"M x ¼" Hex
- 36 bitsen ¼" lengte 25mm

Order nr.		122390577 ●
Orig. nr.		TEASD38
Bits ¼" plat		3 - 4,5 - 5,5 - 6,5
Bits ¼" hex		2-3-4-5-6
Bits ¼" PH		0 - 1 - 2 - 3 - 2G(x2)
Bits ¼" PZ		0 - 1 - 2 - 3
Bits ¼" ROB		1 - 2 - 3
Bits ¼" TX		8 - 9 - 10 - 15 - 20 - 25 - 27 - 30 - 40
Bits ¼" TPX		10 - 15 - 20 - 30 - 40
Prijs	€	135,00



**Basistoolset Foam4x4 tray 25 delig**

- 1 cuttermes met lock
- 1 beugelzaag 24 tpi
- 10 vervangmessen voor breekmes 18mm
- 1 bankhamer 500 gr
- 1 nylonhamer
- 1 zijsnijtang HD TPR
- 1 combinatietang TPR
- 1 lange bektang TPR
- 1 waterpomptang TPR
- 1 rolmeter lengte 3m
- 1 doorslag set 3mm

Order nr.		272960105 ●
Orig. nr.		TTEPS25
Zijsnijtang	mm	160
Combinatietang	mm	180
Lange bektang	mm	160
Waterpomptang	mm	250
Prijs	€	439,00



**Set van 9 EV schroevendraaiers plat, PZ en PH in TED tray**

- 4 platte schroevendraaiers
- 3 PH Schroevendraaiers
- 1 PZ schroevendraaiër
- 1 Volttester 100-250V
- Met geïsoleerde handgreep en schacht

Order nr.		238400105 ●
Orig. nr.		TEDV909N
Schroevendraaiers Plat	mm	2.5x75 - 3.5x100 - 4.0x100 - 5.5x125
Schroevendraaiers PH		PH0 - PH1 - PH2
Schroevendraaiers PZ		PZ2
Voltage tester		100-250V
Prijs	€	63,50



**Schroevendraaierset plat Foam1 tray 4 delig**

Order nr.		285450102 ●
Orig. nr.		TEAMD04N
Schroevendraaiers plat	mm	3,0x75-4,0x100-5,5x75-6,5x100
Prijs	€	28,50



**Schroevendraaierset Tx Foam1 tray 4 delig**

Order nr.		285470100 ●
Orig. nr.		TEAMD04TXN
Schroevendraaiers TX		10x100 - 15x100 - 20x100 - 25x100
Prijs	€	31,50



**Schroevendraaierset Plat-Ph Foamx4 tray 5 delig**

- TT-MV PLUS staal
- Ergonomisch twee componenten handvat met ophanggat

Order nr.		238430102 ●
Orig. nr.		TEX915N
Schroevendraaiers Plat	mm	5.5 x 150 - 6.5 x 150 - 8.0 x 150 - 10.0 x 200
Schroevendraaiers PH		PH3 x 150
Prijs	€	60,50



**Slag schroevendraaiër set Foamx4 tray PLAT- PH 5 delig**

- Schacht uit TT-MV Plus staal

Order nr.		263060105 ●
Orig. nr.		TEXMDTN
Schroevendraaiers Plat	mm	1,2x6,5x100 - 1,2x8,0x150 - 1,6x10x200
Schroevendraaiers PH		2x100 - 3x150
Prijs	€	54,90



**Schroevendraaierset PH- PZ Foam1 tray 4 delig**

Order nr.		285460101 ●
Orig. nr.		TEAMD04N1
Schroevendraaiers PH		PH0x75-PH1x75-PH2x100
Prijs	€	28,90



FOAM SERIES  
4x4

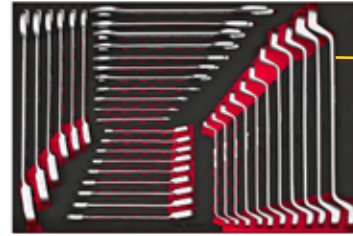

FOAM SERIES  
4x4



### Doppenset en accessoires Foam4x4 tray 3/4" 19-50mm 32 delig

Order nr.		161730106 ●
Orig. nr.		TTESK32
Verlengstuk 3/4"	mm	400
Doppen 3/4"	mm	19 - 21 - 22 - 24 - 27 - 30 - 32 - 33 - 34 - 36 - 38 - 41 - 46 - 50
Doppen 3/4"	inch	7/8 - 15/16 - 1 - 1 1/16 - 1 1/8 - 1 3/16 - 1 1/4 - 1 5/16 - 1 3/8 - 1 7/16 - 1 1/2 - 1 5/8 - 1 3/4 - 1 7/8
T-baar 3/4"	mm	450
Flex hendel 3/4"	mm	475
Aantal tanden ratel 3/4"		60
Prijs	€	485,00

### Dubbele ratelring sleutels set Foam4x4 tray 6-32mm 37 delig

Order nr.		161740105 ●
Orig. nr.		TTESP37
Aantal stuks		37
Steeksleutels	mm	6x7 - 8x9 - 10x11 - 12x13 - 14x15 - 16x17 - 18x19 - 20x22 - 21x23 - 24x27 - 30x32
Ringsleutels	mm	6x7 - 8x9 - 10x11 - 12x13 - 14x15 - 16x17 - 18x19 - 20x22 - 21x23 - 24x27 - 30x32
Ratel-steekringsleutels	mm	8 - 9 - 10 - 11 - 12 - 13 - 14 - 15 - 16 - 17 - 18 - 19 - 22 - 24 - 27
Prijs	€	589,00



FOAM SERIES  
4x4



FOAM SERIES  
4x4

### Slagdoppenset Foam4x4 tray 3/4" 19- 50mm 33 delig

Order nr.		161700109 ●
Orig. nr.		TTEISK33
Adaptors	inch	3/4-1/2 - 3/4-1
Slagdoppen 3/4"	mm	19 - 21 - 22 - 23 - 24 - 27 - 28 - 30 - 32 - 33 - 34 - 36 - 38 - 41 - 46 - 50
Slagdoppen 3/4" lang	mm	19 - 21 - 22 - 23 - 24 - 27 - 30 - 32 - 33 - 34 - 36 - 38 - 41 - 46 - 50
Verlengstuk 3/4"	mm	175
Prijs	€	609,00

### Steekringsleutelset Foam4x4 tray 5,5-38mm 31 delig

Order nr.		161750104 ●
Orig. nr.		TTESP31
Steekringsleutels	mm	5,5 - 6 - 7 - 8 - 9 - 10 - 11 - 12 - 13 - 14 - 15 - 16 - 17 - 18 - 19 - 20 - 21 - 22 - 23 - 24 - 25 - 26 - 27 - 28 - 29 - 30 - 32 - 33 - 34 - 36 - 38
Prijs	€	375,00



FOAM SERIES  
4x4



FOAM SERIES  
4x4



### Slagdoppenset Foam4x4 tray 1/2" 3/8" 8-32mm 73 delig

Order nr.		161690102 ●
Orig. nr.		TTEISK73
Slagdoppen 1/2" 6-kant	mm	8 - 10 - 11 - 12 - 13 - 14 - 15 - 16 - 17 - 18 - 19 - 20 - 21 - 22 - 23 - 24 - 25 - 26 - 27 - 28 - 29 - 30 - 32
Slagdoppen 1/2" 6-kant lang	mm	10 - 11 - 12 - 13 - 14 - 15 - 16 - 17 - 18 - 19 - 21 - 22 - 24 - 27 - 28 - 29 - 30 - 32
Slagdoppen 3/8" 6-kant	mm	8 - 10 - 11 - 12 - 13 - 14 - 15 - 16 - 17 - 19
Slagdoppen 3/8" 6-kant lang	mm	8 - 10 - 11 - 12 - 13 - 14 - 16 - 17 - 19
Verlengstukken 1/2"	mm	75 - 125 - 250
Verlengstukken 3/8"	mm	75 (swivel)
Adaptors	inch	3/8-1/4 - 3/8-1/2 - 1/2-3/8 - 1/2-3/4
Bitshouder 1/4"	inch	3/8 - 1/2
Prijs	€	515,00

### Doppen en steekringsleutelset AF Foam4x4 tray 1/2"- 1/4"- 3/8" 62 delig

Order nr.		172320103 ●
Orig. nr.		TTEAF62
Steekringsleutels	mm	5/16 - 3/8 - 7/16 - 1/2 - 9/16 - 5/8 - 11/16 - 3/4 - 13/16 - 7/8 - 15/16 - 1 - 11/16 - 11/8 - 1 1/4
Doppen 1/4" kort	inch	3/16 - 7/32 - 1/4 - 9/32 - 5/16 - 11/32 - 3/8 - 7/16 - 1/2
Doppen 1/4" lang	inch	3/16 - 7/32 - 1/4 - 9/32 - 5/16 - 11/32 - 3/8 - 7/16 - 1/2
Doppen 3/8" kort	inch	3/8 - 7/16 - 1/2 - 9/16 - 5/8 - 11/16 - 3/4
Doppen 3/8" lang	inch	3/8 - 7/16 - 1/2 - 9/16 - 5/8 - 11/16 - 3/4
Doppen 1/2" kort	inch	3/8 - 7/16 - 1/2 - 9/16 - 5/8 - 11/16 - 3/4 - 13/16 - 7/8 - 15/16 - 1 - 11/8 - 13/16 - 1 1/4
Prijs	€	319,00



FOAM  
SERIES  
4x4

## Schroevendraaijer en bitsenset Foam4x4 tray TX- TPX- PLAT- PH- PZ 98 delig

<b>Order nr.</b>		<b>186160107 ●</b>
Orig. nr.		TTEM98N
Schroevendraaiers TX		8x75 - 9x75
Schroevendraaiers TPX	TPX	10 - 15 - 20 - 25 - 30
Schroevendraaiers met doorgaande schacht	mm	6,5x100 - 8x150 - 10x200
Schroevendraaiers PH met doorgaande schacht	mm	2x100 - 3x150
Geïsoleerde schroevendraaiers Plat	mm	2,5x75 - 4x100 - 5,5x125
Geïsoleerde schroevendraaiers PH		0x60 - 1x80 - 2x100
Geïsoleerde schroevendraaiers PZ		2x100
Bits		Plat - PH - PZ - TX - TPX - HEX
<b>Prijs</b>	€	<b>235,00</b>



FOAM  
SERIES  
4x4

## Schroevendraaiers met dop en stiftsleutelset met T-hendel HEX- TX- TPX Foam4x4 tray 23 delig

<b>Order nr.</b>		<b>283280105 ●</b>
Orig. nr.		TTEX23N
Maat	mm	5 - 5,5 - 6 - 7 - 8 - 10 - 11 - 12 - 13
Torxsleutels	mm	10 - 15 - 20 - 25 - 27 - 30 - 40
Sleutel	mm	2,5 - 3 - 4 - 5 - 6 - 7 - 8
<b>Prijs</b>	€	<b>225,00</b>



FOAM  
SERIES  
4x4

## Tangenset Foam4x4 tray 17 delig

<b>Order nr.</b>		<b>161720107 ●</b>
Orig. nr.		TTEMB17
Zijkniptangen	mm	125 - 150
Zijknip heavy duty tangen	mm	150 - 200 (15°)
Kabelniptangen	mm	200
Combinatietangen	mm	175 - 200
Waterpomptangen	mm	175 - 200
Ontmanteltangen	mm	175
Bektangen	mm	150
Circlips recht inwendig	mm	175
Circlips gebogen inwendig	mm	175
Circlips recht uitwendig	mm	175
Circlips gebogen uitwendig	mm	175
<b>Prijs</b>	€	<b>325,00</b>



FOAM  
SERIES  
4x4

## Tangenset Foam4x4 tray 14 delig

- 1 boutenschaar
- 1 zijsnijtang
- 1 zijsnijtang Heavy Duty
- 1 kabelniptang
- 1 combinatietang Heavy Duty
- 2 lange bektangen
- 1 platte bektang
- 2 waterpomptangen Quick Button HRC60
- 2 rechte en 2 gebogen circlipstangen

<b>Order nr.</b>		<b>285670105 ●</b>
Orig. nr.		TTEMB14Q
Boutenschaar	mm	200
Zijsnijtang	mm	155
Zijsnijtang Heavy Duty	mm	160
Kabelniptang	mm	160
Combinatietang	mm	180
Lange bektang	mm	200
Lange gebogen bektang	mm	200
Platte bektang	mm	165
Waterpomptang	mm	190 - 250
Circliptang recht/inwending	mm	175
Circliptang gebogen/inwending	mm	175
Circliptang recht/inwending	mm	175
Circliptang gebogen/inwending	mm	175
<b>Prijs</b>	€	<b>325,00</b>



FOAM  
SERIES  
4x4

## Tangenset Foam4x4 tray 11 delig

<b>Order nr.</b>		<b>178810107 ●</b>
Orig. nr.		TTEMB11
Zware zijkniptang	mm	200
Griptang	mm	100 - 160 - 250
Combinatietang	mm	175
Lange recht bektang	mm	200
Circlipstangen inwendig	mm	175
Circlipstangen uitwendig	mm	175
Waterpomptang	mm	250
<b>Prijs</b>	€	<b>239,00</b>



**Tangenset Foam4x4 tray  
13 delig**

- 3 griptangen
- 1 boutenschaar
- 1 zijsnijtang
- 1 kabelkniptang
- 1 combinatietang
- 1 lange bektang
- 1 waterpomptang Quick Button HRC60
- 2 rechte en 2 gebogen circlipstangen

<b>Order nr.</b>		<b>285660106</b> ●
Orig. nr.		TTEMB13Q
Griptang gebogen bekken	mm	100 - 250
Griptang lange bek	mm	155
Boutenschaar	mm	200
Zijsnijtang	mm	155
Kabelkniptang	mm	160
Combinatietang	mm	180
Lange bektang	mm	200
Waterpomptang	mm	250
Circliptang recht/inwendig	mm	175
Circliptang gebogen/ inwendig	mm	175
Circliptang recht/inwendig	mm	175
Circliptang gebogen/ inwendig	mm	175
<b>Prijs</b>	<b>€</b>	<b>575,00</b>



**9-delige EV momentschroevendraaierset in TEA Tray**

- Ontworpen en vervaardigd volgens IEC60900
- Geïsoleerde torque schroevendraaijer 1-5Nm
- Schroevendraaijer met geïsoleerd verwisselbaar blad 3mm
- Schroevendraaijer met geïsoleerd verwisselbaar blad 4mm
- Schroevendraaijer met geïsoleerd verwisselbaar blad 5.5mm
- Schroevendraaijer met geïsoleerd verwisselbaar blad 6.5mm
- Schroevendraaijer met geïsoleerd verwisselbaar blad PH1
- Schroevendraaijer met geïsoleerd verwisselbaar blad PH2
- Schroevendraaijer met geïsoleerd verwisselbaar blad PZ1
- Schroevendraaijer met geïsoleerd verwisselbaar blad PZ2

<b>Order nr.</b>		<b>803000260</b> ●
Orig. nr.		TEAVSD09
<b>Prijs</b>	<b>€</b>	<b>119,00</b>



**Geïsoleerde momentschroevendraaierset Foam3 tray Plat- PH- PZ- Smal 27 delig**

- 1 geïsoleerde momentschroevendraaijer ¼" 1-5Nm
- 8 verwisselbare geïsoleerde schroevendraaiers plat, smal, PH, PZ
- 1 geïsoleerde ratel 3/8"
- 2 geïsoleerde verlengstukken lengte 75 en 150mm
- 15 geïsoleerde doppen 3/8"
- 2 rallonges isolées longueur 75 et 150mm
- 15 douilles isolées 3/8"

<b>Order nr.</b>		<b>803000273</b> ●
Orig. nr.		TEFXV27
Geïsoleerde schroevendraaiers plats	mm	3 x 70
Geïsoleerde schroevendraaiers smal	mm	4x100 - 5.5x80 - 6.5x100
Geïsoleerde schroevendraaiers PH		1X80 - 2X100
Geïsoleerde schroevendraaiers PZ		1X80 - 2X100
Geïsoleerde doppen		6 - 7 - 8 - 9 - 10 - 11 - 12 - 13 - 14 - 15 - 16 - 17 - 18 - 19 - 20
<b>Prijs</b>	<b>€</b>	<b>349,00</b>



**Geïsoleerde momentschroevendraaierset Foam3 tray Plat- Smal- PH- PZ 28 delig**

- 1 geïsoleerde schroevendraaijer grote schacht
- 1 geïsoleerde schroevendraaijer grote schacht
- 8 verwisselbare geïsoleerde schroevendraaiers plat, smal, PH, PZ
- 1 geïsoleerde ratel 3/8"
- 2 geïsoleerde verlengstukken lengte 75 en 150mm
- 15 geïsoleerde doppen 3/8"

<b>Order nr.</b>		<b>803000274</b> ●
Orig. nr.		TEFXV28
Geïsoleerde schroevendraaiers plats	mm	3 x 70
Geïsoleerde schroevendraaiers smal	mm	4x100 - 5.5x80 - 6.5x100
Geïsoleerde schroevendraaiers PH		1X80 - 2X100
Geïsoleerde schroevendraaiers PZ		1X80 - 2X100
Geïsoleerde doppen		6 - 7 - 8 - 9 - 10 - 11 - 12 - 13 - 14 - 15 - 16 - 17 - 18 - 19 - 20
<b>Prijs</b>	<b>€</b>	<b>269,00</b>



**Geïsoleerde schroevendraaierset PH- PZ Foam1 tray 4 delig**

<b>Order nr.</b>		<b>803000258</b> ●
Orig. nr.		TEAMDV04N1
Schroevendraaiers PH		PH1x80 - PH2x100
Schroevendraaiers PZ		PZ1x80 - PZ2x100
<b>Prijs</b>	<b>€</b>	<b>29,90</b>



**Geïsoleerde schroevendraaierset plat Foam1 tray 4 delig**

<b>Order nr.</b>		<b>803000257</b> ●
Orig. nr.		TEAMDV04N
Schroevendraaiers plats	mm	2,5x75 - 3x100 - 4x100 - 5,5x125
<b>Prijs</b>	<b>€</b>	<b>26,50</b>



**Geïsoleerde doppen set Foam3 tray 3/8" 6- 20mm 6 kant 18 delig**

- 15 geïsoleerde doppen 3/8" gaande van 6-20mm
- 1 geïsoleerde ratel 3/8"
- 2 geïsoleerde verlengstukken 75 en 150mm
- Goedgekeurd voor werken onder spanning tot 1000 volt
- Voldoet aan DIN, ISO en IEC60900 norm

<b>Order nr.</b>		<b>803000261</b> ●
Orig. nr.		TEDV3818
Doppen 3/8" 6-kant	mm	6-20
Ratel		3/8
<b>Prijs</b>	<b>€</b>	<b>209,00</b>



**Geïsoleerde schroevendraaierset Foam3 tray Plat- PH- PZ 12 delig**

<b>Order nr.</b>		<b>803000267</b> ●
Orig. nr.		TEFMDV12
Schroevendraaiers plat/ smal	mm	0.8x4.0 - 1.0x5.5
Schroevendraaiers PH/ smal		1 - 2
Schroevendraaiers PZ/ smal		1 - 2
Schroevendraaiers plat	mm	0.4x2.5 - 0.5x3.0
Schroevendraaiers PH		0 - 3
Schroevendraaiers PZ		0 - 3
<b>Prijs</b>	<b>€</b>	<b>80,90</b>





FOAM SERIES  
1

**Riveteerset Foam1 tray 2,4- 3,02- 4,0- 4,8mm 81 delig**

- riveteertang HR01 in aluminiumlegering met PVC grip
- 20 aluminium blindklinknagels 2,4 mm (3/32")
- 20 aluminium blindklinknagels 3,2 mm (1/8")
- 20 aluminium blindklinknagels 4,0 mm (5/32")
- 15 aluminium blindklinknagels 4,8 mm (3/16")

Order nr.	112390109 ●
Orig. nr.	TEAHR81
Prijs	€ 73,50



FOAM SERIES  
2

**Beitel en doorslagenset Foam2 tray 14 delig**

- 6 doorslagen L 150 mm
- 4 beitels
- 4 centerpunten L 150 mm

Order nr.	238340103 ●
Orig. nr.	TEDPC14
Doorslagen	mm 3 - 4 - 5 - 6 - 7 - 8
Beitels	mm 19x150 - 25x200 - 25x250 - 26x240
Centerpunten	mm 4 - 5 - 8 - automatisch centerpunt
Prijs	€ 139,00



FOAM SERIES  
x4

**Koevoetset Foamx4 tray 4 delig**

- Koevoeten met een spitse punt aan het ene einde en een vlakke haak aan het andere eind
- Bandenlichter 500 mm

Order nr.	238450100 ●
Orig. nr.	TEXPB4
Prijs	€ 105,00



FOAM SERIES  
x2

**Legge Foamx2 tray met 3-vak verdeling**

Order nr.	112390105 ●
Orig. nr.	TEZ01
Prijs	€ 12,50



FOAM SERIES  
1

**Legge Foam1 tray met 7-vak verdeling**

Order nr.	112390100 ●
Orig. nr.	TEA01
Prijs	€ 12,90



FOAM SERIES  
1

**Legge Foam1 tray met 2-vak verdeling**

Order nr.	112390101 ●
Orig. nr.	TEA02
Prijs	€ 12,90



FOAM SERIES  
2

**Legge Foam2 tray met 4-vak verdeling**

Order nr.	112390102 ●
Orig. nr.	TED00
Prijs	€ 23,90



FOAM SERIES  
2

**Legge FOAM2 tray met 8-vak verdeling**

Order nr.	112390103 ●
Orig. nr.	TED01
Prijs	€ 23,90



TT1435 TT3819 TT1205 TT12176

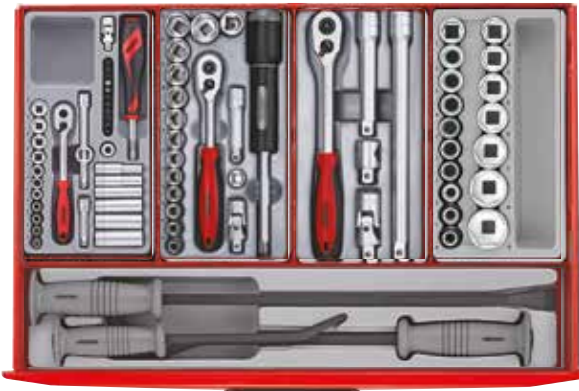

TTXPB3A

### In deze lade

- Set van 35 6-kant 1/4" doppen 4 - 13 mm en accessoires
- Set van 19 doppen 3/8" 8 - 22 mm en accessoires
- Set met ratel en accessoires 1/2"
- Set van 17 1/2" doppen 6-kant 10 - 32 mm
- 3 koevoeten met robuuste en ergonomische handgreep

TTHT28 TT1236 TT6208 TTMD74



TTX00

### In deze lade

- Set van 28 HEX sleutels metrisch, AF, en TX, HEX 1,5 - 10 mm, HEX AF 5/64" - 3/8", T8 - T40
- 12 steekringsleutels 8 - 19 mm
- 8 dubbele steeksleutels 6 - 22 mm
- 69 dlg. bitset PH PZ TX TPX EX met ratelhendel en accessoires

TT02 TTPC09 TTD914N



TTXF05

### In deze lade

- 2 beitels 150 en 200 mm, 6 doorslagen 3 - 8 mm, 1 centerpunt 150 mm
- Set van 14 schroevendraaiers plat, PH en PZ, plat 3 - 6,5 (x2) mm, PH0 - PH1 - PH2 (x2), PZO - PZ1 - PZ2 (x2)
- Set van 5 handvijlen L. 250 mm - ronde, half rond, driehoek en plat zacht en bastaard.

THEX7 TTTX7 TT474-7 TT440-T



TTX00

### In deze lade

- 7 HEX sleutels met T-handvat 2,5 - 8 mm Bolkop aan de lange zijde van de sleutel
- 7 TX en TPX sleutels met T-handvat T10 - T40, TPX TPX aan de korte sleutelkant
- Set van 4 circlips tangen L. 175mm - recht en gebogen type - inwendig en uitwendig.
- Set van 4 tangen - waterpomptang 250 mm, zijknijptang 150 mm, lange bektang 200 mm en combinatietang 175 mm

TTSP09E



TTX00

### In deze lade

- Meetlat mm/inch 200 mm, Cutter, Hamer DIN1041 800 gr, Hamer met nylon en rubberen kop, Metaalzaag, rolmeter 3 m, Griptang en 2 schroefleutels

SET 259

TTMD12D TTID19 TTD912TXN



TTX1292

### In deze lade

- Schroevendraaierset met lange bitsen - tweezijdige invoer TX HEX PH Plat 11 bitsen
- 19-delige set slagschroevendraaijer en slagbitsen en accessoires
- Set van 12 schroevendraaiers TX T6 - T45
- Momentsleutel 1/2" 40 - 210 Nm

**ONZE TENGTTOOLS PS-SETS**

Door onze **productkennis** te combineren met onze ervaring met de **behoeften van onze klanten**, hebben we 2 specifieke Teng Tools gereedschapssets ontworpen met **PS-modules**, verkrijgbaar in verschillende gereedschapswagens. Teng Tools, een gerenommeerd Zweeds merk, biedt **hoogwaardige industriële gereedschappen** die duurzaam en gegarandeerd voor het leven zijn, voor professionals en veeleisende doe-het-zelvers. PS-modules bieden het voordeel dat ze **economischer, lichter** en dus gemakkelijker te hanteren en vooral **gemakkelijker schoon te maken zijn**. Bovendien, dankzij hun compacte ontwerp en stijve structuur, **optimaliseren ze de opbergruimte** in de lades: minder verloren ruimte, geoptimaliseerde compartimenten en weerstand tegen vervorming.



TIX2032

**In deze lade**

- 16-delige 12 mini-schroevendraaiers Plat, PH en TX en 4 mini-tangenset
- Telescopische inspectieset, spiegel, vergrootglas, magneet
- Set van 10 EV schroevendraaiers - 2 geïsoleerde handvaten en 8 verwisselbare bitschachten Plat, PH en PZ
- Impact gereedschapset 1/4" - 53 dlg. met bitsen 1/4" 30mm, 50mm en 89mm ROB, TX, GR, HEX, PZ en PH, 4 impact dopbitsen 65mm, 2 bitshouders 60 mm
- 7 steekringsleutels 20 - 32 mm



TTX00

**In deze lade**

- 8 ratel-steekringsleutels 8 - 19 mm - met L/R pal
- Set HEX bitsen opname 10 en 12mm - L. 40 et 75mm 5 - 19 mm
- Set van 299 geïsoleerde kabelschoenen

**SET 498**

<p><b>207830104</b> TCW707EV</p>	<p><b>SET 259</b></p> <p>122390160 ● TCMM259EV € 1.289,00</p>	<p><b>122380108</b> TCW810N</p>
	<p>122390195 ● TCMM498N10 € 2.095,00</p>	
<p><b>122180102</b> TCW807N</p>	<p>122390175 ● TCMM259N € 1.395,00</p>	<p><b>262870108</b> TCW207N</p>
	<p>801008637 ● TCMM498N2 € 2.279,00</p>	
<p><b>801200743</b> TCW807NS</p>	<p>122390165 ● TCMM259NS € 1.395,00</p>	<p><b>856001233</b> GW307B</p>
	<p>122390200 ● TCMM498NBK € 2.279,00</p>	
<p><b>801200848</b> TCW807NW</p>	<p>122390170 ● TCMM259NW € 1.395,00</p>	<p><b>122390117</b> TCSTORMM</p>
	<p>122390196 ● TCMM498RED € 2.449,00</p>	
<p><b>122390197</b> TCMM498BL € 2.449,00</p>		

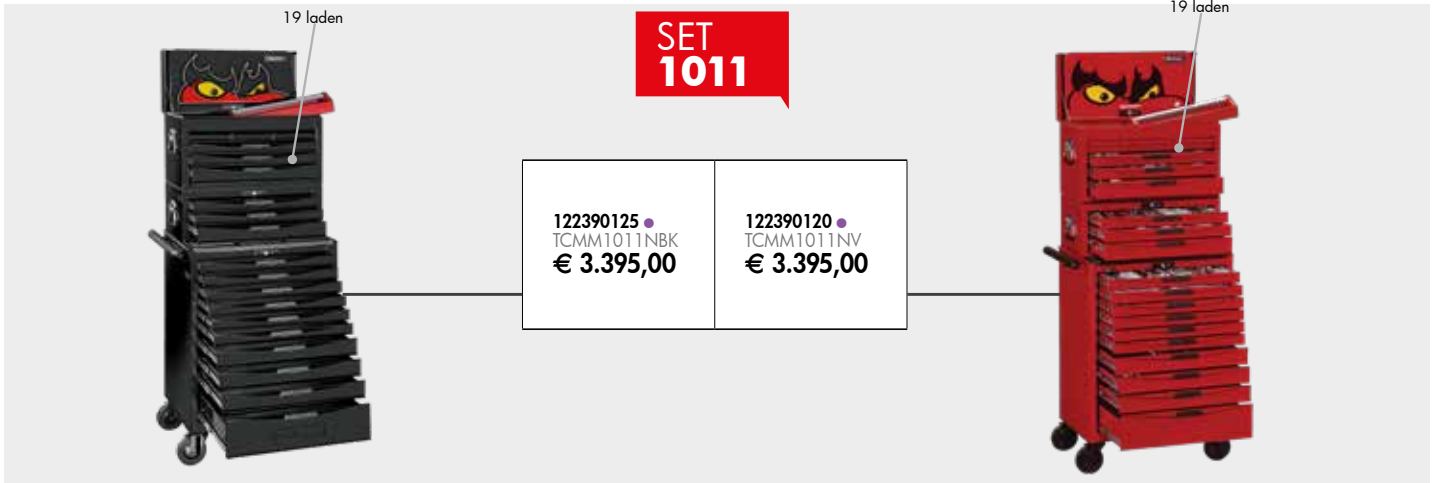

122390125 • TCMM1011NBK € 3.395,00	122390120 • TCMM1011NV € 3.395,00
--	---

**ONZE TENGTOOLS MEGA-MASTER SET**

Overschrijd uw grenzen met de MEGA MASTER TOOLSET, **een ultra-complete gereedschapsset** ontworpen voor veeleisende professionals en gepassioneerden. Dit ultieme en uitzonderlijke arsenaal verenigt de excellentie van Teng Tools. Het is een echte mobiele werkplaats, die een **ongeveerende reeks** mogelijkheden biedt met zijn complete assortiment **gereedschappen in metrische en imperiale maten** voor Engelse en Amerikaanse mechanica. Sleutels in inch, doppen en bits in ruime mate om aan alle situaties te voldoen. **Geïsoleerde gereedschappen** voor optimale veiligheid bij elektrische werkzaamheden. **Ringsleutels met ratel en dopschroevendraaiers** voor tijdwinst en efficiëntie. Kies voor **excellentie** en ga voor de MEGA MASTER TOOLSET van Teng Tools: uw onmisbare bondgenoot voor uitzonderlijke prestaties.

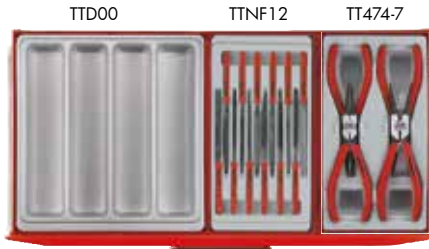

**In deze lade**

- 12 fijnkorrelige naaldvrijen 160 mm voor fijnmechanica
- Set van 4 circlips tangen L. 175mm - recht en gebogen type – inwendig en uitwendig.



**In deze lade**

- Set van precisie haken en schraper
- 2 beitels 150 en 200 mm, 6 doorslagen 3 - 8 mm, 1 centerpunt 150 mm



**In deze lade**

- 8 haak-pinsleutels Cap. 19 - 51 mm / 32 - 76 mm / 51 - 120 mm
- Poulie-trekkerset 100 mm voor gebruik met 2 of 3 omkeerbare armen voor inwendige en uitwendige greep

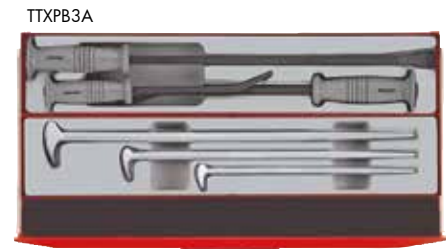

**In deze lade**

- 3 koevoeten met robuuste en ergonomische handgreep
- 3 ronde kop koevoeten



**In deze lade**

- Meetlat mm/inch 200 mm, Cutter, Hamer DIN1041 800 gr, Hamer met nylon en rubberen kop, Metaalzaag, rolmeter 3 m, Griptang en 2 schroefsluutels
- Set van 5 handvrijen L. 250 mm – ronde, half rond, driehoek en plat zacht en bastaard.



**In deze lade**

- Set van tappen en kussens M3 tot M12
- Set met 5 linkshandige tappen M3 - M18, 4 bout extractors 6 - 12 mm 2 moerbrekers
- 10-delige 1000V schroevendraaiersset plat, PH en PZ

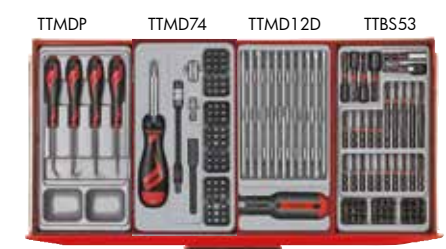

**In deze lade**

- Haken- en priemset - 4 dlg.
- 69 dlg. bitset PH PZ TX TPX EX met ratelhendel en accessoires
- Schroevendraaiersset met lange biten – tweezijdige invoer TX HEX PH Plat 11 biten
- Impact gereedschapsset 1/4" 53 dlg. met biten 1/4" 30mm, 50mm en 89mm ROB, TX, GR, HEX, PZ en PH, 4 impact dopbitsen 65mm, 2 bitshouders 60 mm



TTX1292

**In deze lade**

- Set van 35 6-kant 1/4" doppen 4 - 13 mm en accessoires
- Set van 19 doppen 3/8" 8 - 22 mm en accessoires
- Set met ratel en accessoires 1/2"
- Set van 17 1/2" doppen 6-kant 10 - 32 mm
- Momentsleutel 1/2" 40 - 210 Nm



TTX00

**In deze lade**

- 7 HEX sleutels met T-handvat 2,5 - 8 mm Bolkop aan de lange zijde van de sleutel
- 7 TX en TPX sleutels met T-handvat T10 - T40 TPX TPX aan de korte sleutelkant
- Set van 28 HEX sleutels metrisch, AF, en TX HEX 1,5 - 10 mm, HEX AF 5/64" - 3/8", T8 - T40
- Cutter set met 2 universele messen, 1 zakmes, 2 cutters en 5 vervangmessen

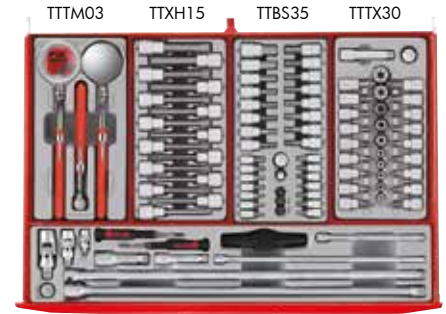

TTXEXT13

**In deze lade**

- Telescopische inspectieset, spiegel, vergrootglas, magneet
- Set van 15 lange dopbitsen 1/2" TX20 TX60, HEX 5 - 12 mm
- Set van 35 dopbitsen 1/4", 3/8" Plat, Ph, Pz, Tx en HEX, 18 dopbitsen 3/8" TX T10 - T50 TPX T10 - T50, 10 doppen E-TX 1/4" E4 - E8, 3/8" E10 - E18
- 6 verlengstukken - cardans 1/4", 3/8" en 1/2", 1 T-handvat en accessoires



TTX01

**In deze lade**

- Set van 299 geïsoleerde kabelschoenen
- 4 geïsoleerde EV tangen zijknijptang, lange bektang, onmanteltang en universele tang
- Set van 10 EV schroevendraaiers - 2 geïsoleerde handvaten en 8 verwisselbare bitsschachten Plat, PH en PZ

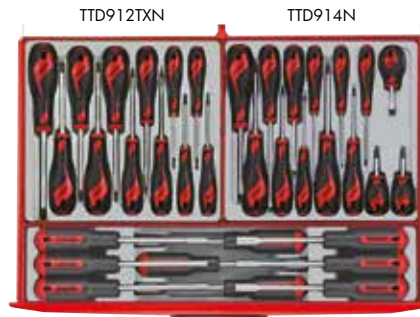

TTXND

**In deze lade**

- Set van 12 schroevendraaiers TX T6 - T45
- Set van 14 schroevendraaiers plat, PH en PZ
- Set van 9 Mega Drive schroevendraaiers op dop 6-kant 5-13 mm



TTX2032

**In deze lade**

- 6 dubbele flex-ringsleutels 12-kant 8 - 19 mm
- 10 stubby (korte) steekringsleutels 10 - 19 mm
- 12 steekringsleutels 8 - 19 mm
- 8 ratel-steekringsleutels 8 - 19 mm
- 7 steekringsleutels 20 - 32 mm



TTX00

**In deze lade**

- Set van 8 steekringsleutels AF 5/16-3/4"
- Set van 32 Doppen AF 1/4" en 3/8" 6-kant, Korte en lange doppen 1/4" ; 3/16 - 1/2" en 3/8" : 3/8-3/4"
- Set van 15 Doppen AF 1/2" 12-kant van 3/8" tot 1 1/4"
- Set van riveteertang met 75 blindklinknagels van 2,4 tot 4, 8 mm



TTXMD41N

**In deze lade**

- 19-delige set slagschroevendraaier en slagbitsen en accessoires
- 3 griptangen met ronde bek 100 - 175 - 250 mm, 2 griptangen met lange bek 100 - 152 mm
- Set van 4 tangen - waterpomptang 250 mm, zijknijptang 150 mm, lange bektang 200 mm en combinatietang 175 mm
- 16-delige 12 mini-schroevendraaiers Plat, PH en TX en 4 mini-tangenset
- Set met flexibele handgrepen 1/4" met 12 doppen 1/4" 4 - 13 mm en bitsen Plat, PH PZ TX en HEX

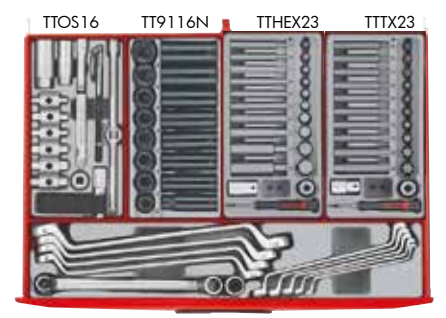

TTX6311

**In deze lade**

- 16-dlg. olieserviceset met carterdoppen, bougiedoppen, oliefiltersleutel, inspectiespiegel en voelmaat
- 16 korte en diepe slagdoppen 6-kant 1/2" 13 - 24 mm
- Set HEX bitsen opname 10 en 12mm - L 40 et 75mm 5 - 19 mm
- Set TX bitsen opname 10 en 12mm - L 40 en 75mm - TX20 - TX70
- Set van 11 dubbele ringsleutels 6 tot 32 mm

TTEPS12



**In deze lade**

- Schroef sleutel 150 x 250 mm, Metaal beugelzaag, Breekmes, Beitel 150 en 200 mm, Centerpunt 150 x 5 mm, Hamer 800 gram, Hamer met nylon en rubber kop, Rolmeter 3 m, 6-delige doorslagset, Maatlat metaal 200 mm

+

TED8012

TED441-T



TEX2032

**In deze lade**

- 12 steekringsleutels 8 - 9 - 10 - 11 - 12 - 13 - 14 - 15 - 16 - 17 - 18 - 19 mm
- Set van 5 tangen, waterpomptang, combinatietang, 2 zijknijptangen, lange bektang
- 7 steekringsleutels 20 - 21 - 22 - 24 - 27 - 30 - 32 mm

TED911N

TED909TXN



TEX915N

**In deze lade**

- 9 schroevendraaiers TX T6 - T8 - T9 - TX10 - T15 - T20 - T25 - T27 - T30
- 11 platte schroevendraaiers 3,5 - 5,5 (x2) - 6,5 (x2), PH0 - PH1 - PH2 (x2), PZ1 - PZ2
- 5 grote platte schroevendraaiers 5,5 - 6,5 - 8 - 10, PH3

TED1489

TED1227

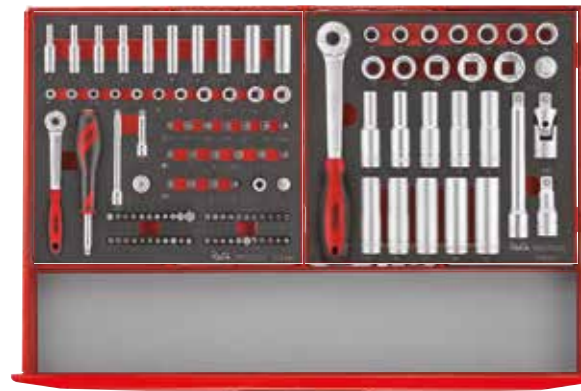

TTX00

**In deze lade**

- Doppenset 1/4" en accessoires 89 stuks: 11 korte en 11 lange doppen 4 - 13 mm, ratel 72-tands, 17 dopbitsen TX PZ, PH, Plat 43 bitsen plat, PH, PZ, HEX TX TPX
- Doppenset 1/2" en accessoires, ratel 72-tands: 12 korte doppen 12 kant 10 - 24 mm, 10 lange doppen 12 kant 10 - 19 mm, 2 verlengstukken 62,5 en 150 mm

SET 240

+

TEDHEX7

TEDHT42



TEXEXT13

**In deze lade**

- 7 HEX sleutels met T-handvat 2,5-3-4-5-6-7-8mm
- 42 HEX- en TX-sleutels AF, TX en HEX : HEX 1,5 - 10 mm, HEX AF 5/64» - 3/8», T8 - T40, HEX 4 - 5 - 6 / T25 - T30 / plat 1 x 5,5 / PH2 / PZ2, Mini TX T6 - T7 - T8 - T9 - TX10 - T15
- Set verlengstukken 1/4» - 3/8» - 1/2» met accessoires, 3 ellebogen 1/4» - 3/8» - 1/2, 2 mini HEX-schroevendraaiers 2,0 en 2,5 mm

TEDSD95

TTD00



TEXPB4

**In deze lade**

- Schroevendraaier en bitset, 3/8» ratelschroevendraaier, 63 1/4» bits, plat, PH, PZ, TX TPX, HEX, Slagschroevendraaier 1/2», 18 slagbitsen plat, PH, TX HEX, ROB, 1 - 5 Nm momentschroevendraaier,
- 3 ronde koevoeten

TEDTX7

TED3836



TTX00

**In deze lade**

- 7 sleutels TX en TPX met T-greep TX10 - T15 - T20 - T25 - T27 - T30 - T40
- Doppenset 3/8» en accessoires: 13 doppen 8 - 22 mm, 18 dopbitsen TX10 - TX50, HEX 3 - 12 mm, Ratel 72-tands

TTD02T99

TEDPC14



TTZ01

TTZ01

**In deze lade**

- Set van 299 geïsoleerde kabelschoenen
- Set beitels en pendrijvers - 5 pendrijvers 3- 8 mm, 4 beitels 19 - 25 - 25 - 26 mm, 3 centreerpunten 4 - 5 - 8 mm, 1 automatische pendrijver

TEDADJ4

TED9121



TEX1238

**In deze lade**

- 4 verstelbare schroefleuels 150 - 200 - 200 - 250 mm
- Slagdoppenset 1/2" : 8 korte en 8 lange slagdoppen 13 - 24 mm, 2 verlengstukken 75 en 250 mm
- 2 momentsleutels 3/8" 20-110 Nm en 1/2" 40-210 Nm

**ONZE TENGTOOLS FOAM-SETS**

Met onze **expertise** en begrip van de **behoeften van onze klanten**, hebben we drie specifieke sets gereedschappen van Teng Tools ontwikkeld, **uitgerust met FOAM-schuimmodules**, voor een perfecte organisatie en opberging van uw gereedschappen. Teng Tools, een gerenommeerd Zweeds merk, biedt hoogwaardige industriële gereedschappen aan die duurzaam zijn en levenslange garantie hebben, voor veeleisende professionals en amateurs.

De schuimmodules bieden tal van voordelen: **optimale bescherming** van de gereedschappen tegen schokken, trillingen en krassen. Elk gereedschap heeft zijn eigen plek, wat het gemakkelijk maakt om het te vinden en te gebruiken, wat zorgt voor organisatie en zichtbaarheid, **evenals veiligheid en efficiëntie**. Het schuim is over het algemeen duurzamer en bestand tegen verschillende vloeistoffen zoals reinigingsmiddelen of koolwaterstoffen.

**SET 240**

**SET 399**

**SET 411**

<p>207830104 TCW707EV</p>	<p>245370106 ● TCEMM240EV € 1.395,00</p>		
<p>122180102 TCW807N</p>	<p>245370105 ● TCEMM240N € 1.529,00</p>	<p>122390262 ● TCEMM399N10 € 2.059,00</p>	<p>122390270 ● TCEMM411N10 € 2.379,00</p>
<p>801200743 TCW807NS</p>	<p>245370110 ● TCEMM240NS € 1.529,00</p>	<p>122390263 ● TCEMM399N2 € 2.179,00</p>	<p>245370120 ● TCEMM411N2 € 2.375,00</p>
<p>801200848 TCW807NW</p>	<p>245370111 ● TCEMM240NW € 1.529,00</p>	<p>122390264 ● TCEMM399NBK € 2.179,00</p>	<p>122390275 ● TCEMM411NBK € 2.479,00</p>
<p>128730108 TCW808N</p>	<p>245370111 ● TCEMM240NW € 1.529,00</p>	<p>122390266 ● TCEMM399RED € 2.379,00</p>	<p>122390276 ● TCEMM411RED € 2.649,00</p>
		<p>122390261 ● TCEMM399N8 € 1.989,00</p>	<p>122390265 ● TCEMM411N8 € 2.135,00</p>
		<p>122390267 ● TCEMM399BL € 2.379,00</p>	<p>122390277 ● TCEMM411BL € 2.649,00</p>
			<p>122380108 TCW810N</p>
			<p>262870108 TCW207N</p>
			<p>122380112 TCW208NBK1</p>
			<p>122390117 TCSTORMM</p>
			<p>112390113 TC819NBK</p>

**SET 399**

**SET 411**

**Serie TCW8 Gereedschapswagens**

- Gereedschapswagen met 7 afsluitbare lades, beschikbaar in verschillende kleuren wit, rood en grijs.
- Met cijferslot.
- Lades 100% uittrekbaar, met soft-closing systeem.
- Uitgerust met 2 vaste wielen, 2 draaibare wielen met rem.
- Zware handgreep met rubberen grip



<b>Order nr.</b>		<b>1</b>	<b>2</b>	<b>3</b>	<b>4</b>
Orig. nr.		122180102 ●	801200848 ●	300820404 ●	300680206 ●
Gewicht	kg	TCW807N 64,00	TCW807NW 64,00	TSW26R7 57,00	TSW26S7C 64,00
Afmetingen (l x b x h)	mm	670 x 460 x 955	670 x 460 x 955	670 x 460 x 950	670 x 460 x 955
<b>Prijs</b>	€	<b>769,00</b>	<b>675,00</b>	<b>779,00</b>	<b>845,00</b>

**Gereedschapswagen Serie TCW7**

- Economische versie.
- Met 7 afsluitbare lades, 100% uittrekbaar.
- Met sleutelslot.
- Uitgerust met 2 vaste wielen, 2 draaibare wielen met rem.
- Stevige handgreep



<b>Order nr.</b>	<b>207830104 ●</b>
Orig. nr.	TCW807EV
Gewicht	kg 57,00
Afmetingen (l x b x h)	mm 670 x 460 x 955
<b>Prijs</b>	€ <b>675,00</b>

**Serie TCW8 Gereedschapswagens**

- Gereedschapswagen met 8 of 10 afsluitbare lades.
- Met cijferslot
- Lades 100% uittrekbaar
- Uitgerust met 2 vaste wielen, 2 draaibare wielen met rem
- Zware handgreep met rubberen grip



<b>Order nr.</b>	<b>128730108 ●</b>	<b>122380108 ●</b>
Orig. nr.	TCW808N	TCW810N
Gewicht	kg 61,00	69,00
Afmetingen (l x b x h)	mm 670 x 460 x 955	670 x 460 x 955
<b>Prijs</b>	€ <b>815,00</b>	<b>855,00</b>



**Serie TCW20 Gereedschapswagens - 50% meer laderuimte !**

- Gereedschapswagen met 7 of 8 afsluitbare lades.
- Met cijferslot
- Lades 100% uittrekbaar, met soft-closing systeem
- Uitgerust met 2 vaste wielen, 2 draaibare wielen met rem
- Zware handgreep met rubberen grip



<b>Order nr.</b>		<b>262870108</b> ●
Orig. nr.		TCW207N
Gewicht	kg	82,00
Afmetingen (l x b x h)	mm	1.030 x 465 x 960
<b>Prijs</b>	€	<b>995,00</b>

**STORAGE TOWER**

- Combinatie topkoffer, tussenkoffer en gereedschapswagen
- Gereedschapswagen met 7 afsluitbare lades, beschikbaar in rood of zwart.
- Met cijferslot.
- Lades van de wagen 100% uittrekbaar.
- Uitgerust met 2 vaste wielen, 2 draaibare wielen met rem.
- Zware handgreep met rubberen grip



<b>Order nr.</b>		<b>122380112</b> ●
Orig. nr.		TCW208NBK1
Gewicht	kg	82,00
Afmetingen (l x b x h)	mm	1.030 x 465 x 960
<b>Prijs</b>	€	<b>1.005,00</b>



<b>Order nr.</b>		<b>262870306</b> ●	<b>112390113</b> ●
Orig. nr.		TC816STACK	TC819NBK
Gewicht	kg	100,00	105,00
Afmetingen (l x b x h)	mm	670 x 460 x 1.575	670 x 460 x 1.585
<b>Prijs</b>	€	<b>1.385,00</b>	<b>1.369,00</b>

## Serie BEAST WAGONS

- Gereedschapswagen met 2 verschillende uitvoeringen:
- Ofwel 6 brede (1215mm) lades met 3x H 65mm , 1x H100mm en 2x H154mm (TCW806N)
- Ofwel 6 lades 380mm x H75mm, 2 lades 380mm x H154mm en 1 brede lade 1215mm x H124mm (TCW809N)
- Met houten topblad en cijferslot.
- Alle lades afsluitbaar, 100% uittrekbaar en met soft-closing systeem.
- Uitgerust met gietijzeren wielen, 2 vaste en 2 draaibare met rem.
- Zware handgreep met rubberen grip



		1	2
<b>Order nr.</b>		151340106 ●	151350105 ●
Orig. nr.		TCW806LN	TCW809N
Gewicht	kg	121,00	136,00
Afmetingen (l x b x h)	mm	1.358 x 460 x 965	1.358 x 460 x 965
<b>Prijs</b>	€	<b>1.889,00</b>	<b>1.725,00</b>

## Serie BEAST TOWER

- Combinatie van TCW806LN gereedschapswagen en topkoffer TC810N
- Wagen met 6 brede (1215mm) lades met 3x H 65mm , 1x H100mm en 2x H154mm
- Topkoffer met deksel en 10 lades 380mm x H75mm, met 2x2 stevige handvaten aan de zijkant.
- Wagen en topkoffer met cijferslot.
- Alle lades afsluitbaar, 100% uittrekbaar.
- Uitgerust met gietijzeren wielen, 2 vaste en 2 draaibare met rem.
- Zware handgreep met rubberen grip



<b>Order nr.</b>		262870207 ●
Orig. nr.		TCW816LNSTACK
Gewicht	kg	223,00
Afmetingen (l x b x h)	mm	1.358 x 460 x 1.525
<b>Prijs</b>	€	<b>3.299,00</b>

## TOP BOXES - Serie TC8

- Gereedschapskoffer met 3 lades 570mm x H50mm en 3 kleine lades 170x275mm.
- Met een afsluitbaar deksel dat alle lades bedekt eenmaal de koffer is gesloten.
- Twee stevige handvaten aan de zijkanen.

TC806SV is het economy model met metalen handvat en met sleutelslot.  
TC806NF/NBK (rood of zwart) met kunststof handvaten en met cijferslot

1



2



3



- Grote gereedschapskoffer met 5 lades 570mm, 2 x H50mm en 3 x H75mm
- 410mm diep die volledig past op de gereedschapswagen Serie TCW8
- Met cijferslot.
- Met een afsluitbaar deksel dat alle lades bedekt eenmaal de koffer is gesloten.
- Twee stevige handvaten aan de zijkanen.



<b>Order nr.</b>		<b>122190101</b> ●
Orig. nr.		TC805NFX
Gewicht	kg	44,00
Afmetingen (l x b x h)	mm	455 x 660 x 490
<b>Prijs</b>	€	<b>609,00</b>

## Gereedschapstas in polyester textiel. Type rugzak

<b>Order nr.</b>		<b>173150103</b> ●
Orig. nr.		TCSB
Gewicht	kg	1,30
Afmetingen (l x b x h)	mm	380 x 230 x 430
<b>Prijs</b>	€	<b>89,50</b>



## Gereedschapstas in polyester textiel

- Met metalen draaggreep en schouderriem.
- Apart vak onderaan
- Opbergvakken aan de zijkant en in de binnenkant voor klein gereedschap



<b>Order nr.</b>		<b>173150202</b> ●
Orig. nr.		TCSB16
Gewicht	kg	3,60
Afmetingen (l x b x h)	mm	410 x 280 x 300
<b>Prijs</b>	€	<b>109,00</b>

<b>Order nr.</b>		<b>162620108</b> ●	<b>122160104</b> ●	<b>112390116</b> ●
Orig. nr.		TC806SV	TC806NF	TC806NBK
Gewicht	kg	23,40	23,40	23,40
Afmetingen (l x b x h)	mm	305 x 660 x 375	305 x 660 x 380	305 x 660 x 380
<b>Prijs</b>	€	<b>289,00</b>	<b>375,00</b>	<b>375,00</b>



**24-delige mini doppenset 1/4" 6-kant**

- 10 bitsen
- 11 doppen 1/4" 6-kant
- 1 mini-handratel 1/4"
- 1 verlengstuk 75 mm
- 1 bitshouder

<b>Order nr.</b>		<b>167920107 ●</b>
Orig. nr.		T1424
Bitsen plat	mm	4 - 5,5
Bitsen PH		1 - 2
Bitsen Hex		3 - 5 - 6
Bitsen TX		10 - 15 - 20
Doppen 1/4"	mm	4 - 5 - 5,5 - 6 - 7 - 8 - 9 - 10 - 11 - 12 - 13
<b>Prijs</b>	€	<b>44,90</b>



**36-delige doppenset 1/4" 6-kant**

- 11 Bitsen
- 10 korte en 6 lange doppen 1/4"
- 1 ratel 1/4"
- 1 elleboogstuk
- 2 verlengstukken 50 mm en 100 mm
- 3 hex-sleutels, 1,5 - 2,5 mm
- 1 bitshouder
- 1 adaptor 3/8" F - 1/4" M

<b>Order nr.</b>		<b>167290105 ●</b>
Orig. nr.		T1436
Bitsen plat	mm	4 - 5,5
Bitsen PH		1 - 2
Bitsen Hex		5 - 6
Bitsen TX		10 - 15 - 20
Bitsen PZ		1 - 2
Doppen 1/4" 6-kant	mm	4 - 5 - 5,5 - 6 - 7 - 8 - 10 - 11 - 12 - 13
Doppen 1/4" 6-kant	mm	6 - 7 - 8 - 10 - 12 - 13
Stiftsleutels	mm	1,5 - 2 - 2,5
<b>Prijs</b>	€	<b>62,90</b>



**34-delige doppenset 3/8" 6-kant**

- 9 korte doppen 3/8"
- 1 adaptor 1/2" F - 3/8" M
- 2 verlengstukken 75 x 150 mm
- 1 ratel
- 20 bitsen
- Bitshouder

<b>Order nr.</b>		<b>167310101 ●</b>
Orig. nr.		T3834
Bitsen plat	mm	3 - 4 - 5,5
Bitsen PH		1 - 2 - 3
Bitsen PZ		1 - 2 - 3
Bitsen Hex		3 - 4 - 5 - 6
Bitsen TX	mm	10 - 15 - 20 - 25 - 27 - 30 - 40
Doppen 3/8" 6-kant	mm	8 - 10 - 11 - 12 - 13 - 14 - 15 - 17 - 19
<b>Prijs</b>	€	<b>68,50</b>



**39-delige doppenset 3/8" 6-kant**

- 11 bitsen
- 14 korte en 6 lange doppen 3/8"
- 2 bougie doppen
- 1 ratel 3/8" FRP3800
- 1 adaptor 3/8" F - 1/2" M
- 1 verlengstuk 150 mm
- 1 verlengstuk met bolkop 75 mm
- 1 elleboogstuk

<b>Order nr.</b>		<b>167930106 ●</b>
Orig. nr.		T3839
Bitsen plat	mm	0,8x4 - 1,2x5,5
Bitsen PH		1 - 2
Bitsen PZ		1 - 2
Bitsen Hex		5 - 6
Bitsen TX		10 - 15 - 20
Doppen 3/8" 6-kant	mm	8 - 9 - 10 - 11 - 12 - 13 - 14 - 15 - 16 - 17 - 18 - 19 - 20 - 22
Doppen 3/8" 6-kant lang	mm	16(5/8") - 21(13/16")
Bougie doppen 3/8" 6-kant	mm	8 - 10 - 12 - 13 - 17 - 19
<b>Prijs</b>	€	<b>125,00</b>



**21-delige doppenset 1/2" 6-kant**

- 16 korte doppen 1/2"
- 1 ratel 1/2"
- 2 verlengstukken 65 en 150 mm
- 1 elleboogstuk
- 1 adaptor 1/2" F - 3/8" M

<b>Order nr.</b>		<b>167240209</b> ●
Orig. nr.		T1221-6
Doppen 1/2"	mm	10 - 11 - 12 - 13 - 14 - 15 - 16 - 17 - 18 - 19 - 21 - 22 - 24 - 27 - 30 - 32
<b>Prijs</b>	€	<b>139,00</b>



**Montageset 1/2" mm en inch**

- Doppen en accessoires
- Ratel 1/2" en flex-handvat
- 4 schroevendraaiers

<b>Order nr.</b>		<b>112390111</b> ●
Orig. nr.		T1244
Doppen 1/2" 12-kant	mm	10 - 11 - 12 - 13 - 14 - 15 - 16 - 17 - 18 - 19 - 20 - 21 - 22 - 23 - 24 - 27 - 30 - 32
Doppen 1/2" 12-kant	inch	3/8 - 1/2 - 9/16 - 19/32 - 11/16 - 25/32 - 13/16
Doppen 1/2" 12-kant lang	mm	10 - 13 - 17 - 19
Bougiedoppen 1/2"	mm	16 - 21
Verlengstuk	mm	50,8 - 127 - 254
Schroevendraaiers plat	mm	5,5 - 6,5
Schroevendraaiers PZ		PZ1 - PZ2
Ringsleutels	mm	10 x 13
<b>Prijs</b>	€	<b>269,00</b>



**21-delige doppenset 1/2" 12-kant**

- 16 korte doppen 1/2"
- 1 ratel 1/2"
- 2 verlengstukken 65 en 150 mm
- 1 elleboogstuk

<b>Order nr.</b>		<b>167240100</b> ●
Orig. nr.		T1221
Doppen 1/2"	mm	10 - 11 - 12 - 13 - 14 - 15 - 16 - 17 - 18 - 19 - 21 - 22 - 24 - 27 - 30 - 32
<b>Prijs</b>	€	<b>139,00</b>



**98-delige doppenset 1/4", 3/8" en 1/2"**

- Doppen, bitsen en accessoires
- Ratels 1/4", 3/8" en 1/2"
- Bitshouder
- Steekringsleutels 8 - 19 mm

<b>Order nr.</b>		<b>173360118</b> ●
Orig. nr.		TMX098
Doppen 1/4" 6-kant	mm	4 - 4,5 - 5 - 5,5 - 6 - 7 - 8 - 9 - 10 - 11 - 12 - 13
Doppen 3/8" 6-kant	mm	8 - 9 - 10 - 11 - 12 - 13 - 15 - 16 - 17 - 18 - 19 - 21
Doppen 1/2" 12-kant lang	mm	10 - 12 - 13 - 15 - 16 - 17 - 19 - 20 - 24 - 27 - 30
Steekringsleutels	mm	8 - 10 - 11 - 12 - 13 - 14 - 15 - 16 - 17 - 19
<b>Prijs</b>	€	<b>245,00</b>



**18-delige doppenset 3/4"**

- Doppen en accessoires - ratel 3/4"

<b>Order nr.</b>		<b>167380104</b> ●
Orig. nr.		T3418-6
Doppen 3/4" 6-kant	mm	19 - 21 - 22 - 24 - 27 - 30 - 32 - 33 - 34 - 36 - 38 - 41 - 46 - 50
Verlengstukken	mm	200 - 400
<b>Prijs</b>	€	<b>439,00</b>



**Ratel 45-tands**

Order nr.		<b>74290107</b> ●	<b>74290206</b> ●	<b>74290305</b> ●
Orig. nr.		1400FRP	3800FRP	1200FRP
Aansluiting	inch	1/4"	3/8"	1/2"
Lengte	mm	150	200	255
Prijs	€	<b>37,50</b>	<b>48,90</b>	<b>62,90</b>



**Mini ratel 1/4" voor doppen en bitsen**

Order nr.		<b>112390117</b> ●
Orig. nr.		PM14
Afmetingen	mm	505
Prijs	€	<b>16,50</b>



**Palm ratel 1/4"**

Order nr.		<b>132090101</b> ●
Orig. nr.		1400M
Lengte	mm	76
Prijs	€	<b>28,90</b>



**Set van 5 doppen 1/4" en 5 doppen 3/8" TX-E**

Order nr.		<b>04850103</b> ●
Orig. nr.		M3814
Doppen 1/4"	TX-E	4 - 5 - 6 - 7 - 8
Doppen 3/8"	TX-E	10 - 12 - 14 - 16 - 18
Prijs	€	<b>27,90</b>



**Set van 9 korte doppen 1/2" TX-E**

Order nr.		<b>116610104</b> ●
Orig. nr.		M1210
Doppen 1/2"	TX-E	10 - 11 - 12 - 14 - 16 - 18 - 20 - 22 - 24
Prijs	€	<b>41,50</b>



**Set van 8 lange doppen 1/2" 6-kant**

Order nr.		<b>101710101</b> ●
Orig. nr.		M12086
Doppen 1/2"	TX-E	13 - 14 - 15 - 16 - 17 - 18 - 19 - 24
Prijs	€	<b>58,50</b>



**Set van 15 doppen 1/2" 12-kant AF**

Order nr.		<b>28130201</b> ●
Orig. nr.		M1215AF
Doppen 1/2"	inch	3/8 - 7/16 - 1/2 - 9/16 - 5/8 - 11/16 - 3/4 - 13/16 - 7/8 - 15/16 - 1 - 11/16 - 11/8 - 1 3/16 - 1 1/4
Prijs	€	<b>62,50</b>



**10-delige lange slagdoppenset 1/2" 6-kant**

Order nr.		<b>114960206</b> ●
Orig. nr.		9126
Doppen 1/2"	mm	10 - 11 - 12 - 13 - 14 - 17 - 19 - 21 - 22 - 24
Prijs	€	<b>74,90</b>



**10-delige slagdoppenset 1/2" 6-kant**

Order nr.		<b>75240200</b> ●
Orig. nr.		9121
Doppen 1/2"	mm	10 - 11 - 12 - 13 - 14 - 17 - 19 - 21 - 22 - 24
Prijs	€	<b>48,90</b>



**Ratel 72-tands**

Order nr.		<b>186140109</b> ●		<b>186140208</b> ●		<b>186140307</b> ●	
Orig. nr.		1400-72N		3800-72N		1200-72N	
Aansluiting	inch	1/4"		3/8"		1/2"	
Lengte	mm	150		200		255	
Prijs	€	<b>54,90</b>		<b>62,50</b>		<b>71,50</b>	



**Ratel 72-tands**

Order nr.		<b>143820108</b> ●	
Orig. nr.		M3400-72	
Aansluiting	inch	3/4"	
Lengte	mm	505	
Prijs	€	<b>169,00</b>	



**Lange ratel 45-tands**

Order nr.		<b>143830107</b> ●	
Orig. nr.		1200L	
Aansluiting	inch	1/2"	
Lengte	mm	430	
Prijs	€	<b>53,90</b>	



**Set van 9 dopbitsen 3/8" Torx**

Order nr.		<b>68830108</b> ●	
Orig. nr.		M3812	
Doppen 1/2"	mm	3 - 4 - 5 - 5,5 - 6 - 7 - 8 - 10 - 12	
Prijs	€	<b>36,90</b>	



**Set van 8 dopbitsen 3/8" AF Hex**

Order nr.		<b>68830207</b> ●	
Orig. nr.		M3811	
Doppen 3/8"	inch	3/32 - 1/8 - 5/32 - 3/16 - 7/16 - 1/4 - 5/16 - 3/8	
Prijs	€	<b>36,50</b>	



**Set van 9 korte dopbitsen 1/2" Hex**

Order nr.		<b>19070101</b> ●	
Orig. nr.		M1212	
Doppen 1/2"	mm	5 - 6 - 7 - 8 - 9 - 10 - 12 - 14 - 17	
Prijs	€	<b>43,90</b>	



**Set van 9 dopbitsen 3/8" Torx**

Order nr.		<b>102180106</b> ●	
Orig. nr.		M3813TX	
Doppen 1/2"	mm	10 - 15 - 20 - 25 - 27 - 30 - 40 - 45 - 50	
Prijs	€	<b>39,50</b>	



**Set van 9 korte dopbitsen 1/2" Torx**

Order nr.		<b>38190054</b> ●	
Orig. nr.		M1213TX	
Doppen 1/2"	TX	20 - 25 - 27 - 30 - 40 - 45 - 50 - 55 - 60	
Prijs	€	<b>43,50</b>	



**Set van 6 lange dopbitsen 1/2" Hex**

Order nr.		<b>118910108</b> ●	
Orig. nr.		M1211	
Doppen 1/2"	mm	5 - 6 - 7 - 8 - 10 - 12	
Prijs	€	<b>39,50</b>	



**Set van 9 lange doppen 3/8" Hex**

- Gaande van 3 tot 12 mm
- Lengte 100 mm
- Geleverd op een metalen rail met dopclips

Order nr.		<b>237670112</b> ●	
Orig. nr.		M3809	
Prijs	€	<b>38,50</b>	



**Set de 9 douilles longues 3/8" Torx**

- Gaande van 10 tot 50 TX
- Lengte 100 mm
- Geleverd op een metalen rail met dopclips

Order nr.		<b>237670114</b> ●	
Orig. nr.		M3809TX	
Doppen 3/8"	TX	10 - 15 - 20 - 25 - 27 - 30 - 40 - 45 - 50	
Prijs	€	<b>39,50</b>	



**Set de 6 douilles longues 3/8" RIBE**

- Gaande van 04 tot 10
- Lengte 100 mm
- Geleverd op een metalen rail met dopclips

Order nr.		<b>237670110</b> ●	
Orig. nr.		M3806	
Prijs	€	<b>33,90</b>	

# Kies uw momentsleutel

Order nr.	Orig. nr.	Inch	Prijs	5 Nm	6 Nm	10 Nm	15 Nm	20 Nm	25 Nm	30 Nm	40 Nm	50 Nm	60 Nm	70 Nm	90 Nm	100 Nm	110 Nm	120 Nm	140 Nm	200 Nm	210 Nm	320 Nm	350 Nm	450 Nm	500 Nm	700 Nm	980 Nm	1000 Nm
-----------	-----------	------	-------	------	------	-------	-------	-------	-------	-------	-------	-------	-------	-------	-------	--------	--------	--------	--------	--------	--------	--------	--------	--------	--------	--------	--------	---------

## Analogique

Werking rechts



73190035 ●	1492AG-E	1/4	77,90	5					25																			
73190050 ●	3892AG-E1	3/8	82,50	5					25																			
73190076 ●	3892AG-E3	3/8	94,50					20									110											
73190191 ●	1292AG-EP	1/2	105,00							40											210							
73190209 ●	1292AG-E4	1/2	159,00										70									350						
73190274 ●	3492AG-E	3/4	255,00											90									450					
73190308 ●	3492AG-E1	3/4	655,00																140						700			
73190407 ●	3492AG-E2	3/4	699,00																140							980		

## Analogique

Werking bi-directioneel



73190175 ●	1292AG-ER	1/2	105,00							40											200								
73190258 ●	1292AG-E4R	1/2	159,00										70										350						
73190282 ●	3492AG-ER	3/4	225,00											90										450					

## Digitale

Werking rechts

9 moments de torsion réglables

Tolerantie 0 - 9 %



161810056 ●	3892D100	3/8	375,00			10										100													
161810106 ●	1292D200	1/2	489,00					20													200								

## Digitale

Werking bi-directioneel



237700109 ●	3892P060	3/8	185,00			12										60													
237700208 ●	3892P100	3/8	199,00				20														100								
237700307 ●	1292P100	1/2	199,00				20															100							
237700406 ●	1292P200	1/2	209,00							40													200						
237700505 ●	1292P320	1/2	309,00										60											320					
237700604 ●	3492P500	3/4	395,00																					100				500	





### Zijnsnijtang

<b>Order nr.</b>		<b>109740209 ●</b>
Orig. nr.		MB441-6T
Lengte	mm	155
Capaciteit pianodraad	mm	1,6
Capaciteit staaldraad	mm	2,0
<b>Prijs</b>	<b>€</b>	<b>24,50</b>



### Extra-zware zijknijptang voor harde staaldraad

<b>Order nr.</b>		<b>109750109 ●</b>	<b>109750208 ●</b>
Orig. nr.		MB442-6T	MB442-8T
Lengte	mm	160	200
Capaciteit pianodraad	mm	2	2,5
Capaciteit staaldraad	mm	2,5	3,0
Capaciteit ijzerdraad	mm	3,8	4,0
<b>Prijs</b>	<b>€</b>	<b>25,50</b>	<b>33,50</b>



### Universele waterpomptang DIN 8976

<b>Order nr.</b>		<b>74170101 ●</b>
Orig. nr.		MB481-10
Lengte	mm	250
Capaciteit	mm	45
<b>Prijs</b>	<b>€</b>	<b>31,50</b>



### Universele waterpomptang DIN 8976

<b>Order nr.</b>		<b>109420208 ●</b>
Orig. nr.		MB481-10T
Lengte	mm	250
Capaciteit	mm	3-38
<b>Prijs</b>	<b>€</b>	<b>33,90</b>



### Griptang met gebroken bekken

- Met knipfunctie
- Zelfsluitend en éénhandsmechanisme voor eenvoudige bediening
- De moer op de instelknop vergemakkelijkt herhalingsstaken
- Chroom vanadium staal

Order nr.	Orig. nr.	Lengte mm	Capaciteit mm	Prijs €
<b>74250036 ●</b>	401-4	100	25	<b>15,50</b>
<b>74250044 ●</b>	401-5	125	28	<b>18,90</b>
<b>74250051 ●</b>	401-7	175	38	<b>21,50</b>
<b>74250101 ●</b>	401-10	250	47	<b>22,50</b>
<b>74250200 ●</b>	401-12	300	50	<b>29,50</b>



### C-griptang met kantelpunten

- Zelfsluitend en éénhandsmechanisme voor eenvoudige bediening
- De moer op de instelknop vergemakkelijkt herhalingsstaken
- Chroom vanadium staal

<b>Order nr.</b>		<b>186650363 ●</b>
Orig. nr.		418SP
Lengte	mm	460
Capaciteit	mm	230
Bek diepte	mm	240
<b>Prijs</b>	<b>€</b>	<b>69,50</b>



### Buizentang

- Robuuste aluminium uitvoering
- Licht gewicht

Order nr.	Orig. nr.	Lengte mm	Capaciteit mm	Max. pijpdiam. inch	Prijs €
<b>112390121 ●</b>	PWC12	310	43	12	<b>40,50</b>
<b>112390122 ●</b>	PWC14	320	50	14	<b>44,50</b>
<b>112390123 ●</b>	PWC18	370	60	18	<b>60,90</b>
<b>112390124 ●</b>	PWC24	390	76	24	<b>98,50</b>
<b>112390125 ●</b>	PWC36	560	102	36	<b>169,00</b>



### Automatische krimptang

- Voor geïsoleerde en niet-geïsoleerde kabelschoenen, 24-10 AWG
- Kabelstrip en -knipfunctie met micro instelknop voor kabels, 30-8 AWG

<b>Order nr.</b>		<b>186680104 ●</b>
Orig. nr.		CP60
<b>Prijs</b>	<b>€</b>	<b>39,50</b>

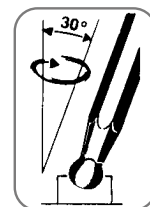
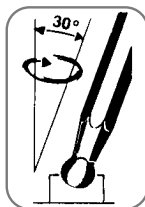

### 9-delige imbusleutelset met balkop

- Chroom vanadium staal

Order nr.		<b>112260104</b> ●	<b>112260203</b> ●
Orig. nr.		1479MM	1479AF
Maat	mm	1,5 - 2 - 2,5 - 3 4 - 5 - 6 - 8 - 10	-
Maat	inch	-	5/64 - 3/32 - 1/8 5/32 - 3/16 - 7/32 1/4 - 5/16 - 3/8
Prijs	€	<b>27,90</b>	<b>27,90</b>

### 9-delige extra krachtige stiftsleutelset met balkop 1,5 - 10 mm

- Chroom molybdenum staal
- Maat op elke sleutel gemarkeerd

Order nr.		<b>231760109</b> ●
Orig. nr.		1499MM
Maat	mm	1,5 - 2 - 2,5 - 3 4 - 5 - 6 - 8 - 10
Prijs	€	<b>29,50</b>

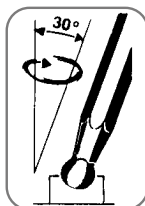

### Set van 7 stiftsleutels met balkop 2,5 - 10 mm

- Chroom vanadium staal
- Zwart gefosfateerd

Order nr.		<b>109550103</b> ●
Orig. nr.		1475
Maat	mm	2,5 - 3 - 4 - 5 - 6 - 8 - 10
Prijs	€	<b>19,90</b>

### 9-delige torx-sleutelset met balkop van TX8 tot TX40

- Chroom vanadium staal
- Zwart gefosfateerd

Order nr.		<b>116600107</b> ●
Orig. nr.		1479TX
Maat	mm	8 - 9 - 10 - 15 - 20 - 25 - 27 - 30 - 40
Prijs	€	<b>33,90</b>

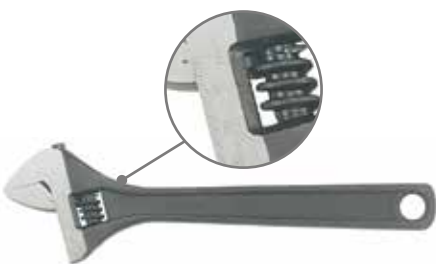

### Schroefleutel

- Chroom vanadium staal

Order nr.	Orig. nr.	Capaciteit mm	Lengte mm	Prijs €
<b>105870059</b> ●	4001	17	100	<b>21,50</b>
<b>105870109</b> ●	4002	24	150	<b>22,50</b>
<b>105870208</b> ●	4003	28	200	<b>27,90</b>
<b>105870307</b> ●	4004	33	250	<b>34,50</b>
<b>105870406</b> ●	4005	38	300	<b>42,90</b>
<b>105870505</b> ●	4006	50	375	<b>89,90</b>
<b>105870604</b> ●	4007	60	450	<b>145,00</b>
<b>105870703</b> ●	4008	70	600	<b>229,00</b>



### Montagesleutel met ratel

- Gesmeed staal

Order nr.	Orig. nr.	Maat	Lengte	Breedte ring	Hoogte ring	Prijs €
<b>721391719</b> ●	ASHRNKC1719	17x19	305	40	50	<b>20,50</b>
<b>721392224</b> ●	ASHRNKC2224	22x24	350	50	56	<b>30,90</b>
<b>721392427</b> ●	ASHRNKC2427	24x27	350	50	56	<b>37,90</b>
<b>721392430</b> ●	ASHRNKC2430	24x30	400	60	60	<b>41,90</b>
<b>721393236</b> ●	ASHRNKC3236	32x36	400	68	65	<b>78,90</b>



### Montagesleutel

- Gesmeed staal

Order nr.	Orig. nr.	Maat	Lengte	Breedte ring	Hoogte ring	Prijs €
<b>721401900</b> ●	ASHRNKP19	19	335	33,5	11	<b>19,50</b>
<b>721402200</b> ●	ASHRNKP22	22	354	34	12,6	<b>23,90</b>
<b>721402400</b> ●	ASHRNKP24	24	388	39,8	13,7	<b>28,50</b>
<b>721402700</b> ●	ASHRNKP27	27	406	43,5	14,5	<b>36,50</b>
<b>721402900</b> ●	ASHRNKP29	29	406	43,5	14,5	<b>20,50</b>
<b>721403000</b> ●	ASHRNKP30	30	414	48	14,6	<b>40,90</b>
<b>721403200</b> ●	ASHRNKP32	32	414	48	14,6	<b>30,50</b>
<b>721403600</b> ●	ASHRNKP36	36	476	54,4	18,1	<b>53,50</b>
<b>721404100</b> ●	ASHRNKP41	41	532	68	24	<b>70,90</b>



### Steekringsleutel

- Uitvoering DIN 3113A - ISO 3319
- Vorm ISO 7738
- Chroom vanadium staal
- Matverschroomd
- Identieke maten aan beide uiteinden
- Hellingshoek ringkant 15°

Order nr.	Orig. nr.	Maat mm	Lengte mm	Prijs €
72671001 ●	600515	15	190	7,60
72671100 ●	600516	16	200	8,50
72671209 ●	600517	17	210	9,20
72671308 ●	600518	18	220	10,90
72671407 ●	600519	19	230	10,90
72671506 ●	600520	20	240	11,90
72671605 ●	600521	21	250	12,50
72671704 ●	600522	22	260	14,50
72671803 ●	600523	23	270	16,50
72671902 ●	600524	24	280	16,90
72672009 ●	600525	25	290	19,50
72672108 ●	600526	26	300	20,50
72672207 ●	600527	27	310	22,50
72672306 ●	600528	28	320	22,90
72672405 ●	600529	29	330	24,50
72672504 ●	600530	30	340	27,90
72672603 ●	600532	32	360	32,90
72672652 ●	600533	33	380	37,90
72672686 ●	600534	34	380	36,50
72672702 ●	600536	36	410	50,90
72672751 ●	600538	38	430	56,50
72672801 ●	600541	41	460	65,50
72672850 ●	600546	46	500	82,90
72672900 ●	600550	50	540	105,00
72672926 ●	600555	55	560	249,00

### Ratelsteekringsleutel

- Uitvoering DIN 3113A - ISO 3319
- Vorm ISO 7738
- Chroom vanadium staal
- Matverschroomd
- Identieke maten aan beide uiteinden
- Hellingshoek ringkant 15°

Order nr.	Orig. nr.	Maat mm	Lengte mm	Prijs €
109720102 ●	600508R	8	140	22,50
109720201 ●	600509R	9	150	22,50
109720300 ●	600510R	10	159	23,90
109720409 ●	600511R	11	165	25,50
109720508 ●	600512R	12	172	27,90
109720607 ●	600513R	13	178	28,90
109720706 ●	600514R	14	191	29,90
109720805 ●	600515R	15	200	30,90
109720904 ●	600516R	16	208	33,50
109721001 ●	600517R	17	226	33,90
109721100 ●	600518R	18	237	36,50
109721209 ●	600519R	19	248	36,90
109721308 ●	600522R	22	290	50,50
109721407 ●	600524R	24	323	60,90
109721506 ●	600527R	27	359	83,50
109721605 ●	600530R	30	403	92,50
109721704 ●	600532R	32	425	115,00



### Set van 8 ratelsteekringsleutels 8 - 19 mm

- Identieke maten aan beide kanten van de sleutel
- Model zonder omschakelknop
- Platte sleutel
- Geleverd in een rolltas

Order nr.	Orig. nr.	Aantal stuks	Ratelsteekringsleutels mm	Prijs €
167160100 ●	6508RSMM	8	8 - 10 - 11 - 12 - 13 - 14 - 17 - 19	155,00
167160209 ●	6512RSMM	12	8 - 9 - 10 - 11 - 12 - 13 - 14 - 15 - 16 - 17 - 18 - 19	195,00



### Slagringsleutel

- DIN3126
- Chroom molybdenum

Order nr.	Orig. nr.	Maat mm	Lengte mm	Prijs €
160750402 ●	903032	32	190	37,90
160750501 ●	903036	36	205	42,90
160750808 ●	903046	46	240	67,50



### Steekringsleutelset van 6 tot 32 mm

- 21 stuks
- Chroom vanadium staal
- Hellingshoek ringkant 15°

Order nr.	Orig. nr.	Prijs €
185830205 ●	6521	165,00



### Slagsteekringsleutel

- DIN3126
- Chroom molybdenum

Order nr.	Orig. nr.	Maat mm	Lengte mm	Prijs €
160740106 ●	902024	24	178	24,90
160740403 ●	902032	32	190	32,50
160740502 ●	902036	36	214	44,50
160740700 ●	902041	41	233	52,90
160741005 ●	902055	55	295	96,50



**6-delige platte en Philips schroevendraaiersset**

• De schacht van de schroevendraaiers is bedekt met 2 verschillende kleuren, om snel op te merken als de isolatie beschadigd is

<b>Order nr.</b>		<b>178200309</b> ●
Orig. nr.		MDV906N
Schroevendraaiers plat	mm	0,4x2,5x75 - 0,5x3,0x100 - 0,8x4,0x100 - 1,0x5,5x125
Schroevendraaiers PH		1(x80) - 2(x100)
<b>Prijs</b>	€	<b>27,90</b>



**6-delige schroevendraaiersset plat, Pozidriv en Philips**

<b>Order nr.</b>		<b>178200101</b> ●
Orig. nr.		MD906N
Schroevendraaiers plat	mm	0,6x3,5 - 75 / 1,0x5,5 - 150
Schroevendraaiers PH		1x75 - 2x100
Schroevendraaiers PZ		1x75 - 2x100
<b>Prijs</b>	€	<b>35,90</b>



**8-delige lange biten set**

<b>Order nr.</b>		<b>172280109</b> ●
Orig. nr.		TM708
Schroevendraaiers plat	mm	2 - 3 - 4
Schroevendraaiers PH		0 - 1
Schroevendraaiers PZ		0 - 1
Schroevendraaiers TX		5 - 6 - 7 - 8 - 9 - 10
<b>Prijs</b>	€	<b>25,50</b>



**Set van 6 mini-schroevendraaiers plat en PH**

<b>Order nr.</b>		<b>68940105</b> ●
Orig. nr.		MDM706
Schroevendraaiers plat	mm	2x40 - 2,4x40 - 3x40
Schroevendraaiers PH		00 - 0 - 1
Afmetingen (l x b x h)	mm	28 x 120 x 158
<b>Prijs</b>	€	<b>21,50</b>



**10-delige schroevendraaiersset plat, PZ en PH**

<b>Order nr.</b>		<b>185880101</b> ●
Orig. nr.		MD910N
Schroevendraaiers plat	mm	3,0x100 - 5,5x75 - 5,5x150 - 6,5x150
Schroevendraaiers PH		0x75 - 1x75 - 2x100
Schroevendraaiers PZ		1x75 - 2x100
Schroevendr. plat 1000 volts	mm	3,0x100
<b>Prijs</b>	€	<b>63,50</b>



**18-delige geïsoleerde gereedschapsset**

• 13 schroevendraaiers  
• 5 tangen

<b>Order nr.</b>		<b>178700100</b> ●
Orig. nr.		TV18N
Combinatietangen	mm	200
Platte bektangen	mm	200
Striptangen	mm	180
Zijkniptangen	mm	150 + 200
Schroevendraaiers plat	mm	2,5 - 3,0 - 4,0 - 5,5 - 6,5
Schroevendraaiers PH		0 - 1 - 2 - 3
Schroevendraaiers PZ		0 - 1 - 2 - 3
Gewicht	kg	4,7
<b>Prijs</b>	€	<b>259,00</b>



**Spanvijs met 90° knikbare hendel**

Order nr.	Orig. nr.	Maat mm	Klemkracht kg	Prijs €
128370103 ●	CMF16T	160 x 80	250	35,50
128370202 ●	CMF20T	200 x 100	400	42,90
128370301 ●	CMF25T	250 x 120	550	50,90
128370400 ●	CMF30T	300 x 140	650	62,50
128370509 ●	CMF35T	300 x 100	400	62,50



**Spanvijs met T-vormige hendel**

Order nr.	Orig. nr.	Maat mm	Klemkracht kg	Prijs €
128360104 ●	CMF16	160 x 80	250	27,90
128360203 ●	CMF20	200 x 100	400	41,50
128360302 ●	CMF25	250 x 120	550	44,90
128360401 ●	CMF30	300 x 140	650	56,50
128360500 ●	CMF35	300 x 120	750	56,50
722175000 ●	EHSG50CS	500 x 120	750	89,50
722176000 ●	EHG60CS	600 x 175	700	109,00



**Set van 6 doorslagen**

Order nr.	Orig. nr.	Lengte mm	Diameter top mm	Prijs €
69110104 ●	PPS06	150	3 - 4 - 5 - 6 - 7 - 8	42,90



**10-d. beitel en doorslagset**

Order nr.	Orig. nr.	Top diameter doorslagen mm	Breedte beitels mm	Punt diameter centerdoorslag mm	Prijs €
199810102 ●	WRPC10	3 - 4 - 5 - 6 - 7 - 8	18 - 25	5	76,90



**Koevoet**

Order nr.	Orig. nr.	Lengte mm	Prijs €
116980103 ●	PB12	300	21,50
116980202 ●	PB16	400	30,90
116980301 ●	PB20	500	45,90



**Set van 3 koevoeten**

Order nr.	Orig. nr.	Lengte mm	Prijs €
100690106 ●	TXPB3	300 - 400 - 500	72,50



**Universele poulietrekker 3-armig binnen- en buitentrekker**

Order nr.	Orig. nr.	Diepte klemming (b) mm	Interne klemming (a1) mm	Externe klemming (a2) mm	Prijs €
178770103 ●	SP31410	97	90	133	135,00
178770202 ●	SP31810	97	130	170	145,00
178770301 ●	SP32215	150	160	211	179,00
178770400 ●	SP32615	150	205	261	189,00
178770509 ●	SP33320	205	252	327	279,00



**Boutenscharen**

- Geharde snijkanten (HRC55-60)
- Snijhoek 30°
- Zelfcenterende instelling van de messen dankzij de centerbout
- Robuuste uitvoering met 2 buisvormige hendels met rubber handgreep

Order nr.	Orig. nr.	Lengte mm	Capaciteit	Prijs €
101900108 ●	BC414	350	7mm (HRC15) ou 4mm (HRC40)	47,90
101900306 ●	BC424	600	10mm (HRC15) ou 6mm (HRC40)	74,50
101900405 ●	BC430	750	13mm (HRC15) ou 7mm (HRC40)	105,00
101900504 ●	BC436	900	16mm (HRC15) ou 8mm (HRC40)	119,00



**5-delige set poulietrekkers**

Order nr.	Orig. nr.	Poulietrekkers	Prijs €
144740107 ●	DIS-SP05	SP1410 - SP1810 - SP2215 - SP2615 - SP3320	729,00

**WAAR PASSIE EN PRESTATIE ELKAAR ONTMOETEN**

VYNCKIER omarmt de racekoorts met trotse partnerships. Met het JM Honda Racing Team, onder leiding van legende Jacky Martens, delen we het streven naar podiumdominantie.

**JM RACING TEAM**

*Sponsored by* **MW TOOLS** 

**VYNCKIER EN JM HONDA RACING**

In de wereld van motorcross draait alles om passie, uitdagingen en grenzen verleggen. VYNCKIER voelt zich nauw verbonden met deze waarden en vond in het JM Honda Racing Team een perfecte match. Als gepassioneerde liefhebbers van de motor- en mechanische wereld volgen we het team al vele jaren.

Het verhaal van JM, met hun winnaarsmentaliteit en indrukwekkend parcours, boeide VYNCKIER. Het bood ons de kans om kampioenen te ondersteunen met een gemeenschappelijk doel: telkens opnieuw de lat hoger leggen en vertrouwen bieden. VYNCKIER voorziet het team van betrouwbare gereedschappen en materialen van topkwaliteit, waardoor JM Honda Racing zich volledig kan focussen op het bereiken van nieuwe doelen en het behalen van overwinningen, van start tot finish.





**BRENT VAN DONINCK**

Brent Van Doninck blijft bij het team en neemt deel aan het wereldkampioenschap MXGP. Van Doninck toonde vorig jaar een zeer sterke vorm en behaalde de ene top tien plaats na de andere. Een heupblessure maakte helaas een vroegtijdig einde aan zijn seizoen, maar hij is nu goed hersteld en klaar om weer op jacht te gaan naar succes in de MXGP-klasse.



**HAKON OSTERHAGEN**

Hakon Osterhagen zal voor het team uitkomen in de MX2-klasse. Osterhagen wordt gezien als een zeer getalenteerde rider, die in 2021 de wereldtitel in de 125cc klasse wist te veroveren. De laatste twee seizoenen waren een beetje teleurstellend voor de zeer getalenteerde rider als gevolg van blessures, maar binnen de structuur van JM Honda Racing zal hij de volgende stap in zijn carrière zetten om een vaste rider in de top tien te worden.



**MAX WERNER**

JM Honda Racing heeft een contract getekend met nog een talent en dat is Maximilian Werner.

De Duitser eindigde vorig jaar als derde in het EMX125 kampioenschap en zal binnen het JM Racing Honda team overstappen naar de EMX250 klasse.



**WIE IS JACKY MARTENS?**

Het hart van JM Honda Racing Team klopt met de initialen van niemand minder dan Jacky Martens, een voormalig wereldkampioen motorcross. Martens, met meer dan 40 jaar ervaring, is niet alleen de oprichter van het team maar ook een icoon in de motorcross wereld. Zijn passie voor Honda dateert van het begin van zijn carrière, waarin hij indrukwekkende prestaties leverde, inclusief een tweede plaats in de 500cc klasse op het wereldkampioenschap in 1991.

Jacky Martens heeft niet alleen een indrukwekkende motorcarrière gehad maar heeft ook bewezen een doorsnee motor te kunnen transformeren tot een krachtige GP-machine. Dit technisch vernuft is wat het JM Honda Racing Team tot de technische partner in Europa maakt voor het Honda motorcross team.



# MW TOOLS Value for money !





**157-delige gereedschapsset 1/4" EN 1/2" in ABS koffer op wielen**  
**Chrome vanadium kwaliteit**

**Geleverd IN 4 vakken**

**Vak 1:**

- Vijl L. 320mm
- Kabelschoentang
- Combi-circlipstang
- Zijknijptang 160mm, Lange bektang 160mm
- Combinatietang 180mm, Griptang 240mm
- Waterpomptang 240mm

**Vak 2:**

- Schroefsleutel 250mm
- Stiftsleutels met bolkop 1,5 - 10mm
- Torxsleutelset T10 - T50
- 9 steekringsleutels 8 - 22mm

**Vak 3:**

- 4 plat en Ph schroevendraaiers
- Mini-schroevendraaier/tester 220V
- Precisie schroevendraaiersset
- Cutter en 10 vervangmessen
- Handzaag 150mm, schaar voor elektriciens
- 30 kabelschoenen en waterpas met 3 libellen L. 300mm

**Vak 4:**

- Ratel 1/4" – fijne 72-tands aandrijving
- 13 doppen 1/4" van 4 tot 14mm
- 2 verlengstukken 1/4" L. 55 en 100mm
- T-hendel 1/4" & Koppelstuk 1/4"
- Ratel 1/2" met fijne 72-tands aandrijving
- 12 doppen 6-kant 1/2" van 10 tot 32mm
- 2 verlengstukken 1/2" L. 125 en 250mm
- 1 T-hendel 1/2"
- 32 delig bitsset en verstelbare bithouder met ratel
- Rolmeter 5 m, bankhamer 300 gr en schuifmaat 150mm



- Robuust telescopisch handvat
- 2 duurzame wielen



**NEW**



**Koffer met ABS kwaliteit**

- Krasbestendig
- Schokbestendig
- Uitstekende kwaliteit
- Lichtgewicht
- Stevige sluiting
- Ergonomische handgreep



<b>Order nr.</b>		<b>855006958</b>
Orig. nr.		BTK157W
Gewicht	kg	15,50
Afmetingen (l x b x h)	mm	490 x 415 x 205
Prijs	€	<b>249,00</b>

**91-delige gereedschapskoffer 3/8" in aluminium koffer  
Chrome vanadium kwaliteit**

**Geleverd in 4 vakken**

**Vak 1:**

- Cutter
- Platte bektang 180 mm
- Lange bektang 160 mm
- Zijknijptang 160 mm
- Borensset (metaal, steen, hout)

**Vak 2:**

- 4 plat en Ph schroevendraaiers
- Mini-beugelzaag 150 mm

**Vak 3:**

- 7 steekringsleutels 8-17 mm
- 1 set ballpoint-stiftsleutels

**Vak 4:**

- Ratel 3/8" met 45 tanden aandrijfmechanisme
- 11 doppen 3/8" van 9 tot 20 mm en accessoires
- Bitshouder
- Bits-ratelhandvat
- 30 bitsen 1/4"
- Bankhamer 300 g
- Schroefsleutel 200 mm
- Rolmeter 3 m



<b>Order nr.</b>		<b>855006908</b> ●
Orig. nr.		BTK91A
Gewicht	kg	6,70
Afmetingen (l x b x h)	mm	300 x 380 x 135
<b>Prijs</b>	€	<b>135,00</b>

**99-delige gereedschapsset 1/2" in stevige metalen Cantilever koffer  
Chrome vanadium kwaliteit**

**Geleverd in 5 lades**

**Lade 1:**

- Ratel 1/2" met 72 tanden aandrijfmechanisme
- 10 doppen 1/2" van 10 tot 24 mm
- 2 bougiedoppen 1/2" 16 - 21 mm
- 2 verlengstukken 125 - 250 mm
- Universele koppeling 1/2"
- Adaptor: 1/2" (F) - 3/8" (M)

**Lade 2:**

- 16 steekringsleutels van 6 tot 22 mm

**Lade 3:**

- 8 schroevendraaiers plat en Ph

**Lade 4:**

- Waterpomptang 240 mm
- Combinatietang 180 mm
- Zijknijptang 160 mm

**Lade 5:**

- Beugelzaag 240 mm
- Handlamp
- Bankhamer 300 g
- Griptang 180 mm
- Rolmeter 3 m
- 42 bitsen
- Magnetische bitshouder
- Beitelset (pen 3mm, doorslag 8mm, drevel 6mm, ritsbeitel 5mm, koudbeitel 13mm)

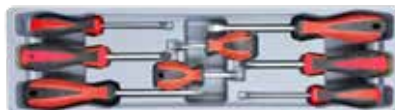

<b>Order nr.</b>		<b>855006919</b> ●
Orig. nr.		BTK99A
Gewicht	kg	13,60
Afmetingen (l x b x h)	mm	390 x 280 x 265
<b>Prijs</b>	€	<b>155,00</b>

**68-delige VDE gereedschapskoffer 1/4" en 1/2" in ABS koffer  
Chrome vanadium kwaliteit**

geleverd in 2 vakken

**Bovenzijde:**

- Platte bektang VDE 1000V
- Kniptang VDE 1000V
- Ontmanteltang VDE 1000V
- Lange bektang VDE 1000V
- 6 precisieschroevendraaiers
- 6 schroevendraaiers VDE 1000V Plat en PH
- Waterpomptang 350 mm

**Onderzijde:**

- Ratel 1/4"
- 13 doppen 1/4" van 4 tot 14 mm en accessoires
- Ratel 1/2"
- 9 doppen 1/2" van 10 tot 22 mm en accessoires
- 8 stiftsleutels in klaphouder met sleutels gaande van 1,5 tot 8 mm
- 9 steekringsleutels 8 - 17 mm
- Bankhamer 300gr
- Rolmeter 5m



<b>Order nr.</b>		<b>855006917</b> ●
Orig. nr.		BTK68VA
Gewicht	kg	9,00
Afmetingen (l x b x h)	mm	435 x 135 x 320
<b>Prijs</b>	€	<b>189,00</b>

**116-delige gereedschapsset 1/4" en 1/2" in ABS koffer  
Chrome vanadium kwaliteit**

Geleverd in 2 vakken

**NEW**

**Vak 1:**

- Ratel 1/4" – fijne 72-tands aandrijving
- 13 doppen 1/4" van 4 tot 14mm
- 2 verlengstukken 1/4" L. 55 en 100mm
- T-hendel 1/4" & Koppelstuk 1/4"
- Handgreep voor 1/4" doppen
- Ratel 1/2" met fijne 72-tands aandrijving
- 12 doppen 6-kant 1/2" van 10 tot 22mm
- 2 verlengstukken 1/2" L. 125 en 250mm
- 1 T-hendel 1/2"
- 9 steekringsleutels 8 - 17mm
- Stiftsleutels Hex 1,5 - 8mm
- Torxsleutelset T10 - T50
- 32 delig bitsset met bitshouder 1/4" hex
- Rolmeter 5 m, bankhamer 300 gr

**Vak 2:**

- 6 schroevendraaiers Ph en plat
- Zijknijptang 160mm, Lange bektang 160mm
- Combinatietang 180mm, Griptang 240mm
- Waterpomptang 240mm
- Schroefleutel 200mm
- Cutter en 10 vervangmessen



<b>Order nr.</b>		<b>855006959</b> ●
Orig. nr.		BTK116A
Gewicht	kg	8,50
Afmetingen (l x b x h)	mm	465 x 365 x 130
<b>Prijs</b>	€	<b>189,00</b>



Jacky Martens bracht in 1993 een revolutie in de motorcross teweege door met een 633cc viertakt Husqvarna de wereldtitel te veroveren. Het was Martens geluk te een middelmatig presterende motor om te tunen naar een krachtige GP machine waarmee, hij de door tweetakmachines gedomineerde concurrentie, het nakijken gaf. Deze wereldtitel is het hoogtepunt van een actieve motorsportcarriere met talloze (inter)nationale en Grand Prix overwinningen die meer dan 20 jaar omspannt.

**JM RACING TEAM**

*Sponsored by* **MW TOOLS** 



Het JM racing team, onder leiding van Jacky Martens, is de technische partner voor de Europese activiteiten van het Honda motorcrossteam.



**HONDA CRF450R**

Als het op winnen aankomt, zijn Honda's CRF's de machines waar kampioenschappen van worden gemaakt - kijk maar naar het 2021 Supercross constructeurskampioenschap. En na je eerste rit weet je waarom.

De motor van de CRF450R levert direct enorm veel vermogen, dankzij Honda's exclusieve Unicam®-ontwerp. En het chassis is een actief onderdeel van het rijgedrag, ondersteund door Showa-vering van topkwaliteit aan beide uiteinden. Maar wat de specificatiekaart niet kan laten zien, is het niveau van verfijning dat alleen Honda in deze klasse brengt, met als doel je door de bochten te laten scheuren, de bochten af te vlakken, de ritmesecties uit te proberen en dat ronde na ronde met ongelooflijke precisie.





## **STERKE ACHTSTE PLAATS VOOR BRENT VAN DONINCK IN LOMMEL**

**29 JULY 2024/IN MXGP 2024/BY ARNO VAN DEN BRINK**

Brent van Doninck van JM Racing Honda heeft in zijn thuis Grand Prix in Lommel een sterke achtste plaats behaald. Van Doninck wist in de tweede manche op deze positie over de finish te komen. In de eerste manche kwam hij na een valpartij bij de start terug tot een zeventiende plaats.

Op zaterdag ging het in het begin niet helemaal vlekkeloos voor Van Doninck. Hij had wat moeite met de baan, maar dat ging in de loop van de dag steeds beter. Bij de start van de kwalificatieheat kreeg hij echter een tegenslag te verwerken toen hij crashte en vanaf de laatste plaats terug naar voren moest komen. Van Doninck wist er een achttiende plaats uit te slepen. Hij was tevreden met zijn snelheid en keek uit naar de wedstrijd op zondag.

Hij ging gemotiveerd van start in de eerste manche maar kwam bij de start helaas in botsing met een andere rijder, wat resulteerde in een valpartij. Van Doninck raakte zijn hoofd en kwam met een grote achterstand terug in de wedstrijd. Hij gaf echter niet op en kwam gedurende de wedstrijd terug tot een veertiende plaats.

In de tweede manche had hij geen problemen bij de start. Hij moest echter veel werk verzetten omdat hij zich vanaf een vijftiende plaats naar voren moest werken. Hij kon het volhouden tot de sloffase en wist er nog een achtste plaats uit te slepen.

Met deze resultaten eindigde van Doninck op de twaalfde plaats in het algemeen klassement.





**Doppenset foam tray 1/4" 4- 14mm 43-delig**

- 13 doppen 1/4" 4-14mm
- 6 doppen 1/4" AF
- 12 lange doppen 1/4" 4-14mm
- 4 lange doppen 1/4" AF
- 1 ratel 1/4"
- 1 spinner handvat
- 1 T-hendel 110mm
- 1 flexibel verlengstuk 150mm
- 1 universele koppeling
- 3 verlengstukken 50, 100 en 150mm

<b>Order nr.</b>		<b>855100001</b> ●
Orig. nr.		MWD1443
Doppen 1/4"	mm	4 - 4,5 - 5 - 5,5 - 6 - 7 - 8 - 9 - 10 - 11 - 12 - 13 - 14
Doppen 1/4" AF		3/19" - 1/4" - 9/32" - 11/32" - 3/8" - 1/2"
Doppen 1/4" lang	mm	4 - 5 - 5,5 - 6 - 7 - 8 - 9 - 10 - 11 - 12 - 13 - 14
Doppen 1/4" lang AF		3/16" - 1/4" - 3/8" - 1/2"
<b>Prijs</b>	€	<b>41,50</b>

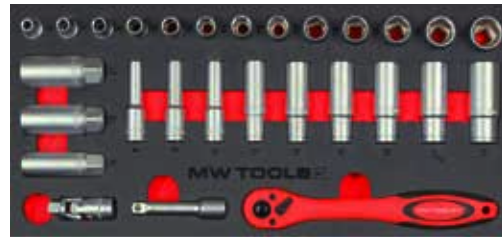

**Doppenset foam tray 3/8" 6- 21mm 28 delig**

- 13 doppen 3/8" 6-19mm
- 9 lange doppen 3/8" 8-19mm
- 1 universele koppeling 3/8"
- 1 ratel 3/8"
- 3 bougiedoppen 3/8" 16-21mm
- 1 verlengstuk 3/8" lengte 75mm

<b>Order nr.</b>		<b>855100023</b> ●
Orig. nr.		MWD3828
Doppen 3/8"	mm	6 - 7 - 8 - 9 - 10 - 11 - 12 - 13 - 14 - 15 - 16 - 17 - 19
Doppen 3/8" lang	mm	8 - 9 - 10 - 13 - 14 - 15 - 16 - 17 - 19
Bougiedop 3/8"	mm	16 - 18 - 21
<b>Prijs</b>	€	<b>43,50</b>



**Doppenset foam tray 1/2" 10- 32mm 26 delig**

- 21 doppen 1/2" 10 - 32 mm
- 1 ratel 1/2"
- 2 verlengstukken 125 en 150mm
- 1 universele koppeling 1/2"

<b>Order nr.</b>		<b>855100000</b> ●
Orig. nr.		MWD1226
Doppen 1/2"	mm	10 - 11 - 12 - 13 - 14 - 15 - 16 - 17 - 18 - 19 - 20 - 21 - 22 - 23 - 24 - 25 - 26 - 27 - 28 - 30 - 32
<b>Prijs</b>	€	<b>59,50</b>

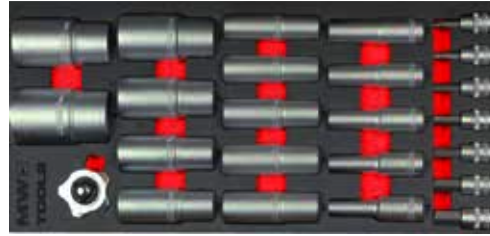

**Dop-en dopbitsenset foam tray 1/2"-3/8" 10-36mm 24 delig**

- 16 lange doppen 1/2" 12-kant 10-36mm
- 7 dopbitsen 3/8" 4-12mm
- 1 handratel 1/4"

<b>Order nr.</b>		<b>855100024</b> ●
Orig. nr.		MWD1224
Doppen 1/2" lang	mm	10 - 11 - 12 - 13 - 14 - 15 - 17 - 18 - 19 - 21 - 22 - 24 - 27 - 30 - 32 - 36
Doppen 3/8"	mm	4 - 5 - 6 - 7 - 8 - 10 - 12
<b>Prijs</b>	€	<b>61,50</b>



**Slagdoppenset foam tray 1/2" 10- 27mm 28 delig**

- 14 slagdoppen 1/2" 10-27mm
- 14 lange slagdoppen 1/2" 10-27mm

<b>Order nr.</b>		<b>855100014</b> ●
Orig. nr.		MWIMP28
Slagdop 1/2"	mm	10 - 11 - 12 - 13 - 14 - 15 - 16 - 17 - 18 - 19 - 21 - 22 - 24 - 27
Slagdop lang 1/2"	mm	10 - 11 - 12 - 13 - 14 - 15 - 16 - 17 - 18 - 19 - 21 - 22 - 24 - 27
<b>Prijs</b>	€	<b>51,90</b>



**Slagdopbitsenset foam tray 1/2" TORX- HEX-SPLINE 24 delig**

- 8 slagdopbitsen 1/2" Torx 30-80
- 8 slagdopbitsen 1/2" Hex 5-17
- 8 slagdopbitsen 1/2" Spline 5-18

<b>Order nr.</b>		<b>855100028</b> ●
Orig. nr.		MWDBI24
Slagdopbits 1/2" Torx	TX	30 - 40 - 45 - 50 - 55 - 60 - 70 - 80
Slagdopbits 1/2" Hex	mm	5 - 6 - 7 - 8 - 10 - 12 - 14 - 17
Slagdopbits 1/2" Spline	mm	5 - 6 - 8 - 10 - 12 - 14 - 16 - 18
<b>Prijs</b>	€	<b>83,50</b>



**Steeksleutelset foam tray 6x7mm tot 30x32mm 11 delig**



**Steekringsleutelset foam tray 6- 24mm 16 delig**

<b>Order nr.</b>		<b>855100002</b> ●
<b>Orig. nr.</b>		MWDO63211
<b>Steeksleutels</b>	mm	6x7 - 8x9 - 10x11 - 12x13 - 14x15 - 16x17 - 18x19 - 20x22 - 21x23 - 24x27 - 30x32
<b>Prijs</b>	€	<b>53,90</b>

<b>Order nr.</b>		<b>855100003</b> ●
<b>Orig. nr.</b>		MWCO16624
<b>Doppen 1/4"</b>	mm	6 - 7 - 8 - 9 - 10 - 11 - 12 - 13 - 14 - 15 - 16 - 17 - 18 - 19 - 22 - 24
<b>Prijs</b>	€	<b>52,90</b>



**Dubbele ringsleutelset foam tray 10x11 tot 30x32mm 6 delig**



**Ratel-steekringsleutelset foam tray 8- 24mm 13 delig**

<b>Order nr.</b>		<b>855100025</b> ●
<b>Orig. nr.</b>		MWDR10326
<b>Ringsleutels</b>	mm	10x11 - 12x13 - 16x17 - 18x19 - 24x27 - 30x32
<b>Prijs</b>	€	<b>57,50</b>

<b>Order nr.</b>		<b>855100026</b> ●
<b>Orig. nr.</b>		MWCOR82413
<b>Ratel-steekringsleutels</b>	mm	8 - 10 - 11 - 12 - 13 - 14 - 15 - 16 - 17 - 18 - 19 - 22 - 24
<b>Prijs</b>	€	<b>81,90</b>



**Steekringsleutelset Jumbo foam tray 20- 36mm 5-delig**

- 4 jumbo steekringsleutels 27-36mm
- 1 flexibel handvat 380mm

<b>Order nr.</b>		<b>855100029</b> ●
<b>Orig. nr.</b>		MWCO27365
<b>Ringsleutels</b>	mm	27 - 30 - 32 - 36
<b>Prijs</b>	€	<b>88,90</b>

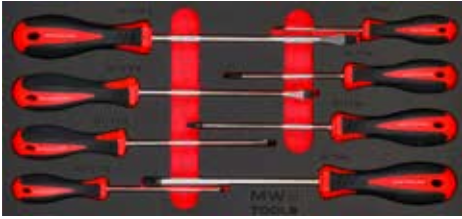

**Schroevendraaierset Plat- PH foam tray 8 delig**

- 4 schroevendraaiers Plat
- 4 schroevendraaiers PH

<b>Order nr.</b>		<b>855100009</b> ●
Orig. nr.		MWSC7PLPH
Schroevendraaiers plat	mm	3,5x0,6x100 - 5,5x1,0x125 - 6,5x1,2x150 - 8,0x1,6x175
Schroevendraaiers PH	mm	PH0x60 - PH1x80 - PH2x100 - PH3x150
<b>Prijs</b>	€	<b>19,90</b>

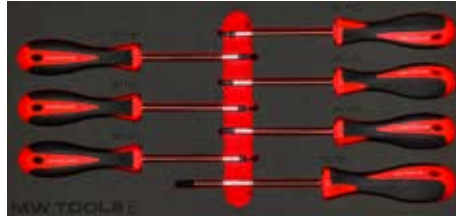

**circlipstangenset foam tray 4 delig**

<b>Order nr.</b>		<b>855100008</b> ●
Orig. nr.		MWSC7TX
Schroevendraaiers Torx	TX	10 - 15 - 20 - 25 - 27 - 30 - 40
<b>Prijs</b>	€	<b>18,50</b>



**Precisie schroevendraaierset Plat- PH- TX foam tray 17 delig**

- 3 schroevendraaiers PH
- 3 schroevendraaiers Plat
- 6 schroevendraaiers Torx
- 1 spiegel
- 1 pincet
- 1 magnetische pick-up

<b>Order nr.</b>		<b>855100010</b> ●
Orig. nr.		MWSC17MI
Schroevendraaiers Torx	TX	5 - 6 - 7 - 8 - 9 - 10
Schroevendraaiers Plat	mm	1,5 - 2,0 - 2,5
Schroevendraaiers PH	mm	PH00x50 - PH00x50 - PH0x50
<b>Prijs</b>	€	<b>35,90</b>

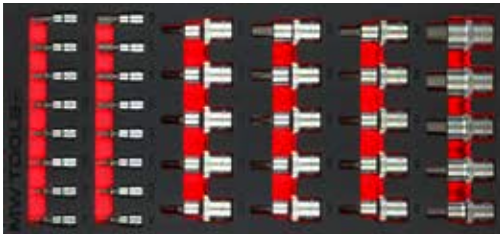

**Dopbitsenset hex- Torx in foam tray 1/2"- 1/4" HEX- TORX 36 delig**

- 8 dopbitsen Hex 1/4"
- 10 dopbitsen Hex 1/2"
- 8 dopbitsen Torx 1/4"
- 10 dopbitsen Torx 1/2"

<b>Order nr.</b>		<b>855100015</b> ●
Orig. nr.		MWDBI141236
Dopbits 1/4"	mm	2 - 2,5 - 3 - 4 - 5 - 6 - 7 - 8
Dopbits 1/2"	mm	5 - 6 - 7 - 8 - 9 - 10 - 12 - 14 - 17 - 19
Dopbits 1/4" Torx		8 - 9 - 10 - 15 - 20 - 25 - 27 - 30
Dopbits 1/2" Torx		20 - 25 - 27 - 30 - 35 - 40 - 45 - 50 - 55 - 60
<b>Prijs</b>	€	<b>53,50</b>

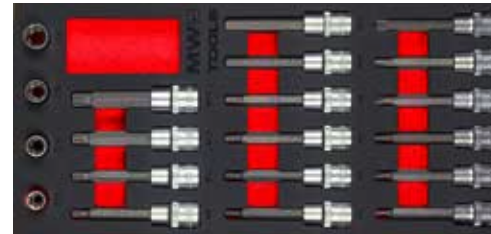

**Dop-en dopbitsenset in foam tray 1/2" 5-16mm TORX- HEX- SPLINE 20 delig**

- 16 lange doppen 1/2" 12-kant 10-36mm
- 6 dopbitsen 1/2" Torx 20-55
- 6 dopbitsen 1/2" Hex 5-12
- 4 dopbitsen 1/2" Spline 8-16
- 4 doppen 1/2" E-Torx 12-18

<b>Order nr.</b>		<b>855100031</b> ●
Orig. nr.		MWDBI1220
Dopbits 1/2" Torx	TX	20 - 30 - 40 - 45 - 50 - 55
Dopbits 1/2" Hex	mm	5 - 6 - 7 - 8 - 10 - 12
Dopbits 1/2" Spline	mm	8 - 10 - 12 - 16
Dop 1/2" E-Torx		E12 - E14 - E16 - E18
<b>Prijs</b>	€	<b>52,90</b>

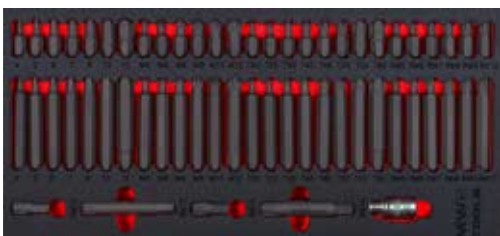

**Bitsset in foam tray Ribe- Spline- HEX- TORX 59 delig**

- 16 bitsen Ribe lengte 30mm en 75mm
- 12 bitsen Spline lengte 30mm en 75mm
- 14 bitsen Hex lengte 30mm en 75mm
- 16 bitsen Security Torx lengte 30mm en 75mm
- 1 adaptor 1/2" x 10mm Hex

<b>Order nr.</b>		<b>855100018</b> ●
Orig. nr.		MWBIT59
Bits Ribe 30mm	mm	M5-M6-M7-M8-M9-M10-M12-M14
Bits Ribe 75mm	mm	M5-M6-M7-M8-M9-M10-M12-M14
Bits Spline 30mm		M5-M6-M8-M9-M10-M12
Bits Spline 75mm		M5-M6-M8-M9-M10-M12
Bits Hex 30mm		4 - 5 - 6 - 7 - 8 - 10 - 12
Bits Hex 75mm		4 - 5 - 6 - 7 - 8 - 10 - 12
Bits Security Torx 30mm		T20H-T25H-T30H-T40H-T45H-T50H-T55H-T60H
Bits Security Torx 75mm		T20H-T25H-T30H-T40H-T45H-T50H-T55H-T60H
<b>Prijs</b>	€	<b>48,90</b>



**Bitsset 1/4" foam tray Torx- Plat- PH- PZ- ROB-Wing- HEX- Spline 94 delige**

- 64 bitsen lengte 25mm
- 7 magnetische moerhouders
- 1 mini-type ratel
- 1 magnetische bitshouder
- 1 doppen adaptor 1/4"
- 10 bitsen PH2 100mm
- 10 bitsen Torx25 100mm

<b>Order nr.</b>		<b>855100017</b> ●
Orig. nr.		MWBIT94
Bits 1/4" 25mm Torx	mm	8(2)-10(2)-15(2)-20(3)-25(3)-27(2)-30(3)-40(3)
Bits 1/4" 25mm plat	mm	4-4,5-5,5-6-6,5-8
Bits 1/4" 25mm PH		1-2-3
Bits 1/4" 25mm PZ		1-2-3
Bits 1/4" 25mm ROB		0(2)-1(2)-2(2)-3(2)
Bits 1/4" 25 Tri Wing		1-2-3-4
Bits 1/4" 25mm plat		4-6-8-10
Bitsen 1/4" 25mm Clutch		1-2-3
Bits 1/4" 25mm Hex		3-4-5-6-8mm
Bits 1/4" 25mm Spline		M4-M5-M6-M8
Bits 1/4" 25mm Torx		6-8-10
<b>Prijs</b>	€	<b>53,90</b>





**Tap-en kussen set in foam tray 35 delig**

- 7 tappen 3-12
- 7 kussens 3-12
- 1 taphouder M4-12
- 1 taphouder M3-8
- 1 kussenhouder 25x91
- 1 voelermaat
- 1 schroevendraaier
- 1 slagschroevendraaier
- 1 bitsenhouder 1/2"x5/16"
- 13 slagbitsen 5/16"x36mm

<b>Order nr.</b>		<b>855100021</b>
Orig. nr.		MWTAP35
Tap	mm	3x0,5-4x0,7-5x0,8-6x1-8x1,25-10x1,5-12x1,75
Kussen	mm	3x0,5-4x0,7-5x0,8-6x1-8x1,25-10x1,5-12x1,75
Slagbits 5/16" PH		1 - 2 - 3 - 4
Slagbits 5/16" SL		5 - 6 - 8 - 10 - 12
Slagbits 5/16" Hex		4 - 5 - 6 - 8
<b>Prijs</b>	€	<b>55,90</b>

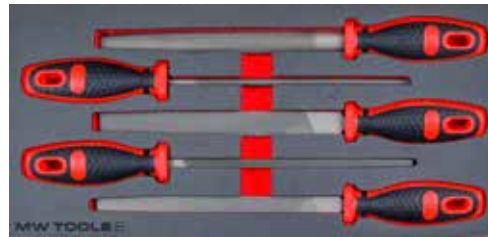

**Vijlenset foam tray 200mm 5 delig**

- 1 halfronde vijl
- 1 ronde vijl
- 1 vierkante vijl
- 1 driehoekige vijl
- 1 platte vijl

<b>Order nr.</b>		<b>855100007</b>
Orig. nr.		MWFI5
<b>Prijs</b>	€	<b>22,90</b>



**Hamerset foam tray 3 delig**

- 1 terugslagvrije hamer 35mm
- 1 bankhamer 800gr
- 1 blokhamer 1250gr

<b>Order nr.</b>		<b>855100027</b>
Orig. nr.		MWHAM3
<b>Prijs</b>	€	<b>39,50</b>



**Doorslagset foam tray 9 delig**

- 6 doorslagen
- 1 hamer 300gr
- 1 nylonhamer diam 30mm
- 1 plamuurmes 50mmx0,8mm

<b>Order nr.</b>		<b>855100013</b>
Orig. nr.		MWHAM9
Doorslagen	mm	8x125 - 3x8x125 - 4x9,5x150 - 5x9,5x150 - 6x12,7x150 - 8x12,7x150
<b>Prijs</b>	€	<b>39,50</b>



**Snij- en meetgereedschap set foam tray 32 delig**

- 1 beugelzaag
- 5-delige doorslag-en beitelset
- 1 RVS lat lengte 30cm
- 1 schuifmaat 150mm
- 1 rolmeter 5M
- 1 breekmes met 10 vervangmessen
- 1 stanleymes met 10 vervangmessen
- 1 kraspen

<b>Order nr.</b>		<b>855100020</b>
Orig. nr.		MWPS32
<b>Prijs</b>	€	<b>73,90</b>



**Elektriciteitsgereedschapset foam tray 3 delig**

- 1 automatische kniptang
- 1 automatische kabelstripper
- 1 schaar

<b>Order nr.</b>		<b>855100019</b>
Orig. nr.		MWCUT3
<b>Prijs</b>	€	<b>62,90</b>



**Tangenset foam tray 4 delig**

- 1 waterpomptang
- 1 combinatietang
- 1 lange bektang
- 1 kniptang

<b>Order nr.</b>		<b>855100011</b>
Orig. nr.		MWPL4
Waterpomptang	mm	240
Combinatietang	mm	200
Lange bektang	mm	200
Kniptang	mm	180
<b>Prijs</b>	<b>€</b>	<b>47,90</b>

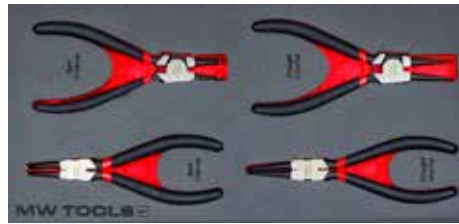

**Circlipstangenset foam tray 4 delig**

- 1 waterpomptang
- 1 combinatietang
- 1 lange bektang
- 1 kniptang

<b>Order nr.</b>		<b>855100012</b>
Orig. nr.		MWPL4CI
Circlipstang recht/uitwendig	mm	175
Circlipstang recht/inwendig	mm	175
Circlipstang gebogen/uitwendig	mm	170
Circlipstang gebogen/inwendig	mm	160
<b>Prijs</b>	<b>€</b>	<b>32,50</b>



**Schroefsleutel- griptang en extractorset foam tray 10 delig**

- 2 griptangen
- 2 schroefsleutels
- 6 schroefextractors

<b>Order nr.</b>		<b>855100004</b>
Orig. nr.		MWADJ10
Schroefsleutels	mm	150 - 250
Griptang	mm	150 - 250
Schroefextractor		M3-6, M6-8, M8-11, M11-14, M14-18, M18-20
<b>Prijs</b>	<b>€</b>	<b>46,90</b>

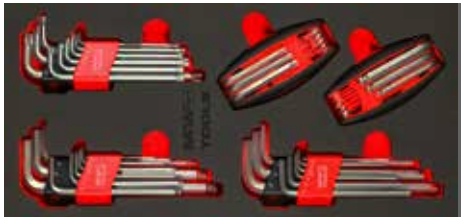

**Sleutelset foam tray HEX- TX 43 delig**

- 9 L-type Hex sleutels
- 9 L-type Hex ballpoint sleutels
- 9 L-type Torx sleutels
- 8 Hex sleutels ballpoint in boekvorm
- 8 Torx sleutels ballpoint in boekvorm

<b>Order nr.</b>		<b>855100005</b>
Orig. nr.		MWHTX5
Hex sleutel	mm	1,5 - 2 - 2,5 - 3 - 4 - 5 - 6 - 8 - 10
Hex ballpoint	mm	1,5 - 2 - 2,5 - 3 - 4 - 5 - 6 - 8 - 10
Torx sleutel	TX	10 - 15 - 20 - 25 - 27 - 30 - 40 - 45 - 50
Hex ballpoint in boekvorm	mm	1,5 - 2 - 2,5 - 3 - 4 - 5 - 6 - 8
Torx ballpoint in boekvorm	TX	9 - 10 - 15 - 20 - 25 - 27 - 30 - 40
<b>Prijs</b>	<b>€</b>	<b>40,50</b>



**Allenset met T-hendel foam tray 2- 8mm 8 delig**

Met bolkop aan de lange kant van de sleutel

<b>Order nr.</b>		<b>855100006</b>
Orig. nr.		MWTHX8
Sleutels	mm	2 - 2,5 - 3 - 4 - 5 - 6 - 7 - 8
<b>Prijs</b>	<b>€</b>	<b>31,90</b>



**Sleutelset foam tray HEX- TX 43 delig**

<b>Order nr.</b>		<b>855100016</b>
Orig. nr.		MWTTX8
Schroefsleutels	TX	9 - 10 - 15 - 20 - 25 - 27 - 30 - 40
<b>Prijs</b>	<b>€</b>	<b>33,90</b>



**10-delige EV doppenset 1/2" in foam tray**

- 8 EV doppen 10-24mm
- 1 ratel 1/2"
- 1 verlengstuk

Order nr.	855100032
Orig. nr.	MWED1210
Doppen 1/2"	mm 10-13-14-15-17-19-22-24
Prijs	€ 105,00



**7-delige EV steeksleutelset in foam tray**

Order nr.	855100035
Orig. nr.	MWECO8197
Steeksleutels	mm 8 - 10 - 12 - 13 - 14 - 17 - 19
Prijs	€ 79,90



**Ringsleutelset foam tray 8-19mm EV 7 delig**

Order nr.	855100039
Orig. nr.	MWERI8197
Ringsleutels	mm 8 - 10 - 12 - 13 - 14 - 17 - 19
Prijs	€ 105,00



**Geïsoleerde stiftsleutelset Hex met T-hendel foam tray 7 delig**

Order nr.	855100033
Orig. nr.	MWETH7
Sleutels Hex	mm 2,5 - 3 - 4 - 5 - 6 - 8 - 10
Prijs	€ 51,90



**Geïsoleerde stiftsleutelset Torx met T-hendel foam tray 7 delig**

Order nr.	855100034
Orig. nr.	MWETT7
Sleutels Torx	TX 20 - 25 - 27 - 30 - 40 - 45 - 50
Prijs	€ 51,90



**Geïsoleerde tangenset foam tray 4 delig**

- 1 HD zijsnijtang EV
- 1 combinatietang EV
- 1 lange bektang EV
- 1 waterpomp tang EV

Order nr.	855100037
Orig. nr.	MWEPL4
Waterpomp tang	mm 250
Combinatietang	mm 180
Lange bektang	mm 200
HD zijsnijtang	mm 180
Prijs	€ 50,50



**Snijnet EV foam tray 2 delig**

- 1 EV mes
- 1 EV schaar

Order nr.	855100036
Orig. nr.	MWFECUT2
Prijs	€ 34,90

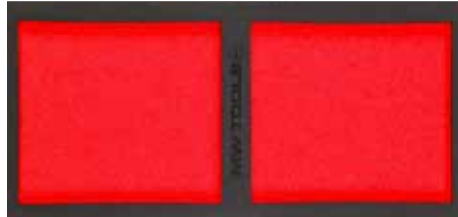

**Lege foam tray 190x405mm 2-vaks**

Order nr.	855100040
Orig. nr.	MWF02A
Prijs	€ 7,80



**Lege foam tray 190x 405mm met 2-vakverdeling**

Order nr.	855100041
Orig. nr.	MWF02B
Prijs	€ 7,80

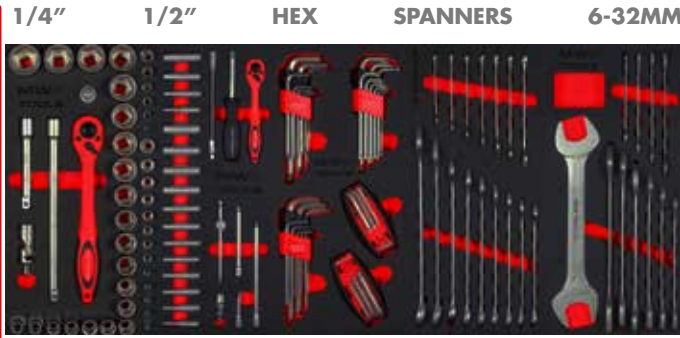

- **Doppen 1/2" en accessoires 26-delig**  
21 doppen 1/2": 10 -32 mm, 1 ratel 1/2", 1 t-hendel kopstuk 1/2", 2 verlengstukken 125 mm, 250 mm 1/2", 1 universele koppeling 1/2"
- **Doppenset 1/4" - 43-delig**  
13 doppen 4 - 14 mm, 6 doppen 3/16" - 1/2", 12 diepe doppen 4 - 14 mm, 4 diepe doppen 3/16" - 1/2", 1 ratel 1/4", 1 spinner handvat, 1 t-hendel 110 mm, 1 flexibel verlengstuk 150 mm, 1 universele koppeling , 3 verlengstukken 50, 100, 150 mm
- **Sleutelset HEX & TORX 43-delig**  
9 L Type HEX sleutels 1.5 - 10 mm, 9 L Type HEX ballpoints 1.5 - 10 mm, 9 L Type TORX T10 - 50, 8 HEX in boekvorm 1.5 - 8 mm, 8 TORX in boekvorm T9 - 40
- **Steekringsleutelset 16-delig**  
6 - 7 - 8 - 9 - 10 - 11 - 12 - 13 - 14 - 15 - 16 - 17 - 18 - 19 - 22 - 24 mm
- **Steeksleutelset 11-delig**  
6x7; 8x9; 10x11; 12x13; 14x15; 16x17; 18x19; 20x22; 21x23; 24x27; 30x32 mm



- **Tangenset 4-delig**  
1 waterpomptang 240 mm, 1 combinatie tang 200 mm, 1 lange bektang 200 mm, 1 kniptang 180 mm
- **Sleutelset HEX met T-handvat 8-delig**  
2-2.5-3-4-5-6-7-8mm
- **Schroevendraaierset Plat en Ph 8-delig**  
3.5x0.6x100 mm; 5.5x1.0x125 mm; 6.5x1.2x150 mm; 8.0x1.6x175 mm; PH0 x 60 mm; PH1x80; PH2x100 mm; PH3 x 150 mm
- **Schroevendraaierset Torx 7-delig**  
T10x100; T15x100; T20x100; T25x100; T27x100; T30x100; T40x125 mm
- **Sleutel-, tang-en extractorset 10-delig**  
2 schroefsleutels 150 mm & 250 mm, 1 lange bektang 165 mm, 1 griptang 250 mm, 6-delige schroefextractor set: M3-6 - M18-2



- **Circlipstangenset 4-delig**  
1 recht uitwendig 175 mm, 1 recht inwendig 175 mm, 1 gebogen uitwendig 170 mm, 1 gebogen inwendig 160 mm
- **Precisie schroevendraaierset plat/PH/TX 17-delig**  
PH000x50-PH00x50-PH0x50, Plat 1,5-2,0-2,5, TX 5-6-7-8-9-10  
1 spiegel, 1 pincet, 1 magnetische pickup
- **Vijlenset 5-delig 200mm**  
half rond, rond, vierkant, driehoek, plat
- **Set hamer, beitels, schraper 9-delig**  
1 hamer 300gr., 1 nylonhamer, 1 plamuurmes 50 mm x 0.8 mm, 6 doorslagen: 8x125 mm (centerpunt), 3x125mm - 8x12.7x150mm
- **Free open tray 2-delig**

SET 211



- **4-delige EV tangenset**  
1 HD zijsnijtang EV 180 mm, 1 combinatie tang EV 180 mm, 1 lange bektang EV 200 mm, 1 waterpomptang EV 250 mm
- **7-delige set EV ringsleutels**  
8 - 10 - 12 - 13 - 14 - 17 - 19 mm
- **7-delige set EV steeksleutels**  
8 - 10 - 12 - 13 - 14 - 17 - 19 mm
- **10-delige EV doppenset 1/2"**  
10 - 13 - 14 - 15 - 17 - 19 - 22 - 24 mm, 1 ratel 1/2" en verlengstuk
- **2-delige EV snijset**  
EV mes en EV schaar

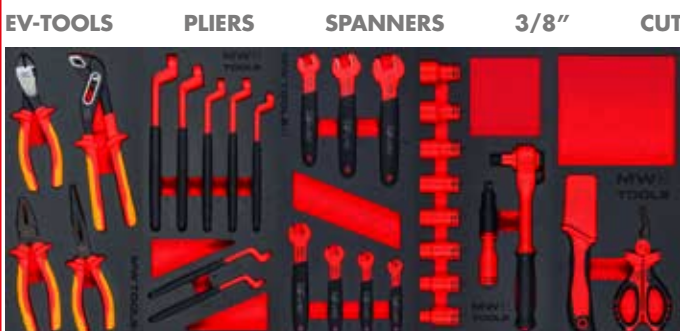

- **8-delige schroevendraaierset EV Plat en Ph**  
3.5x0.6x100 mm; 5.5x1.0x125 mm; 6.5x1.2x150 mm; 8.0x1.6x175 mm; PH0 x 60 mm; PH1x80; PH2x100 mm; PH3 x 150 mm
- **7-delige set HEX sleutels EV op T-handvats**  
2.5 - 3 - 4 - 5 - 6 - 8 - 10 mm
- **7-delige set TORX sleutels EV op T-handvat**  
T20 - T25 - T27 - T30 - T40 - T45 - T50

SET 59

SET 299

**MWE SET STARTER**

De « **STARTER** » gereedschapsset dekt de **essentiële behoeften** van professionals en ervaren amateurs. Het is een **uitstekende keuze** om te beginnen met professioneel werk of om je passie uit te oefenen. Ideaal voor **ambachtslieden, monteurs en technici** die een **betrouwbare uitrusting** nodig hebben voor hun dagelijkse taken en interventies. Ook **liefhebbers** zullen deze set **onmisbaar** vinden voor hun **thuisprojecten, reparaties en regulier onderhoud**.

	SET 59	SET 211	SET 299	
 <p>856001106 GW107G</p>	<p>855006748 ● MWE59G € 749,00</p>	<p>855006750 ● MWE211G € 759,00</p>		
	<p>855006775 ● MWE59R € 749,00</p>	<p>855006751 ● MWE211R € 759,00</p>		 <p>856001105 GW107R</p>
 <p>856001103 GW207</p>		<p>855006752 ● MWE211G2 € 769,00</p>		
		<p>855006763 ● MWE211G2P € 819,00</p>		 <p>856001025 GW207PR</p>
 <p>856001238 GWB107</p>		<p>855006758 ● MWE211A € 889,00</p>		
		<p>855006761 ● MWE211K1 € 1.029,00</p>		 <p>856001231 GW107K</p>
 <p>856001102 GW307</p>			<p>855006764 ● MWE299G3 € 1.249,00</p>	

**MWE SET XL**

De « **XL** » gereedschapsset voldoet aan de eisen van **streng professionals** en ervaren liefhebbers. Het is een **ideale optie** voor degenen die op zoek zijn naar een uitgebreide uitrusting voor meer **complexe interventies**. Deze set is perfect voor **ambachtslieden, monteurs en technici** die een **complete en betrouwbare gereedschapsset** nodig hebben voor hun dagelijkse taken en meer geavanceerde activiteiten. Ook gepassioneerde amateurs zullen deze set zeer nuttig vinden voor hun thuisprojecten, **reparaties en geavanceerd onderhoud**.

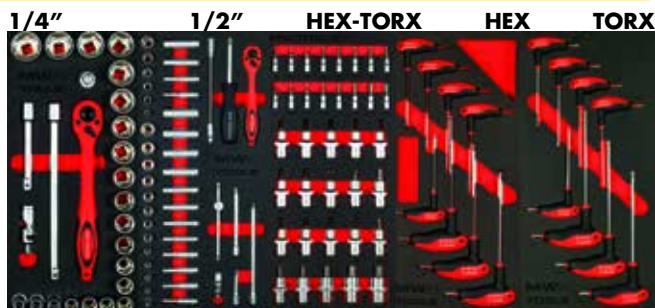

- **Doppen 1/2" en accessoires 26-delig**  
21 doppen 1/2": 10-32 mm, 1 ratel 1/2", 1 t-hendel kopstuk 1/2", 2 verlengstukken 125 mm, 250 mm 1/2", 1 universele koppeling 1/2"
- **Doppenset 1/4" - 43-delig**  
13 doppen 4 - 14 mm, 6 doppen 3/16" - 1/2", 12 diepe doppen 4 - 14 mm, 4 diepe doppen 3/16" - 1/2", 1 ratel 1/4", 1 spinner handvat, 1 t-hendel 110 mm, 1 flexibel verlengstuk 150 mm, 1 universele koppeling, 3 verlengstukken 50, 100, 150 mm
- **Dopbitsen HEX-TX 1/4", 3/8" 36-delig**  
8 HEX dopbitsen 1/4" x 37 mm: H2 - 8, 10 HEX dopbitsen 1/2" x 55 mm: H5 - 19,  
8 TORX dopbitsen 1/4" x 37 mm: T8 - 30, 10 TORX dopbitsen 1/2" x 55 mm: T20 - 60
- **Sleutelset HEX met T-handvat 8-delig**  
2.2.5-3-4-5-6-7-8mm
- **Sleutelset TORX met T-handvat 8-delig**  
T9 - 10 - 15 - 20 - 25 - 27 - 30 - 40

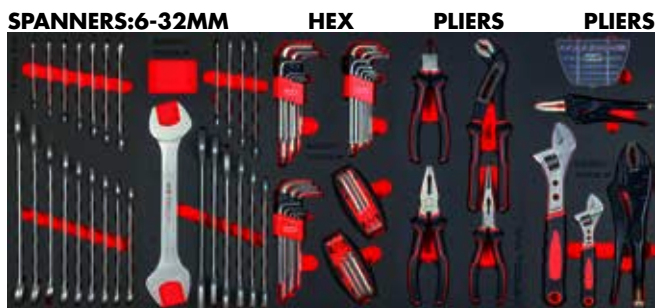

- **Steekringsleutelset 16-delig**  
6 - 7 - 8 - 9 - 10 - 11 - 12 - 13 - 14 - 15 - 16 - 17 - 18 - 19 - 22 - 24 mm
- **Steeksleutelset 11-delig**  
6x7; 8x9; 10x11; 12x13; 14x15; 16x17; 18x19; 20x22; 21x23; 24x27; 30x32 mm
- **Sleutelset HEX & TORX 43-delig**  
9 L Type HEX sleutels 1.5 - 10 mm, 9 L Type HEX ballpoints 1.5 - 10 mm, 9 L Type TORX T10 - 50, 8 HEX in boekvorm 1.5 - 8 mm, 8 TORX in boekvorm T9 - 40
- **Tangenset 4-delig**  
1 waterpomptang 240 mm, 1 combinatie tang 200 mm, 1 lange bektang 200 mm, 1 kniptang 180 mm
- **Sleutel-, tang-en extractorset 10-delig**  
2 schroefleutels 150 mm & 250 mm, 1 lange bektang 165 mm, 1 griptang 250 mm, 6-delige schroefextractor set: M3-6 - M18-2

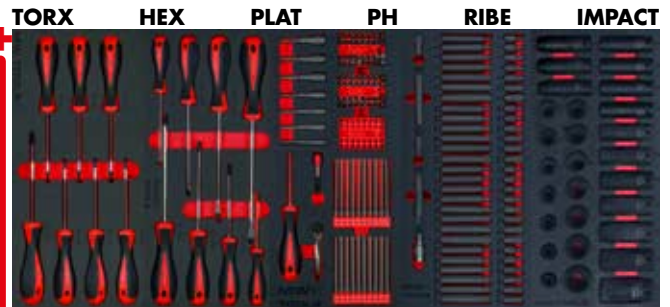

- **Schroevendraaierset Plat en Ph 8-delig**  
3.5x0.6x100 mm; 5.5x1.0x125 mm; 6.5x1.2x150 mm; 8.0x1.6x175 mm; PH0 x 60 mm; PH1x80; PH2x100 mm; PH3 x 150 mm
- **Schroevendraaierset Torx 7-delig**  
T10x100; T15x100; T20x100; T25x100; T27x100; T30x100; T40x125 mm
- **94-delige bitsset met bitsen 1/4" L 25 en 100 mm**  
32-delige bitsset 1/4" L 25 mm TX, Plat, Ph en Pz, 32-delige bitsset 1/4" L L 25mm Rob, Tri Wing, Plat, Clutch, Hex, Spline, Torq, 1 doppen adaptor 1/4", 10-delige bitsset 1/4" PH2 100mm, 10-delige bitsset TORX 25 100mm, 7 magnetische moerhouders: 6 - 13 mm, 1 mini-type ratel, 1 quick release houder, 1 magnetische bitshouder
- **Bitsset automobiel 59-delig**  
Ribe bitsen: M5 - 14 (1 each 30 & 75 mm), SPLINE bitsen: M5 - 12 (1 each 30 & 75 mm), HEX bitsen: 4 - 12 mm (1 each 30 & 75 mm), Security TORX bitsen: T20H - T60H (1 each 30 & 75 mm), Drive Adaptors: 1/2" x 10 mm HEX
- **Slagdoppenset 1/2" 28-delig**  
14 slagdoppen 1/2": 10 - 27 mm, 14 diepe slagdoppen 1/2": 10 - 27 mm

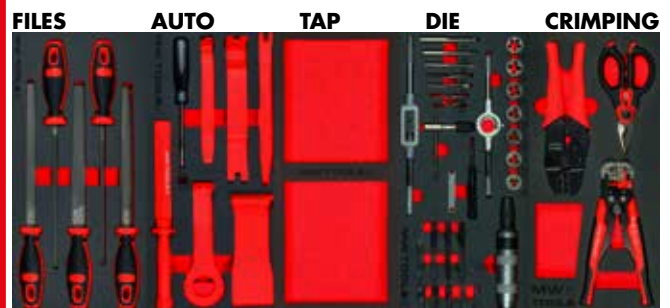

- **Vijlenset 5-delig 200mm**  
half rond, rond, vierkant, driehoek, plat
- **7-delige demontagegereedschap set nylon / composiet**
- **Free open tray 2-delig**
- **Tap-en kussenset 35-delig**  
14 tappen & kussens: 3x0.5, 4x0.7, 5x0.8, 6x1, 8x1.25, 10x1.5, 12x1.75mm  
1 taphouder, 1 T-baar, 1 Kussenhouder, 1 voelmaat  
1 slagschroevendraaier, 1 bitsenholder, 13 slagbitsen 5/16" Ph, Plat en Hex
- **Set elektriciteit gereedschappen 3-delig**  
1 automatische krimptang, 1 automatische kabelstripper, 1 elektricienschaar

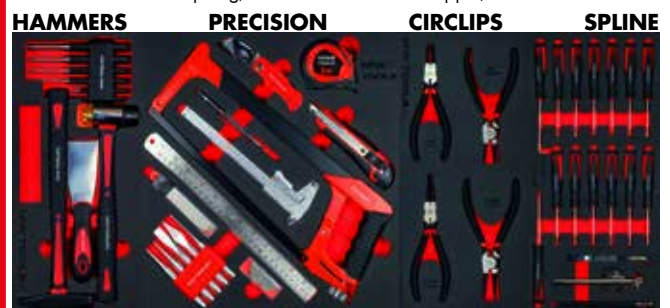

- **Set hamer, beitel, schraper 9-delig**  
1 hamer 300gr, 1 nylonhamer, 1 plamuurmes 50 mm x 0.8 mm, 6 doorslagen: 8x125 mm (centerpunt), 3x125mm - 8x12.7x150mm
- **Universele gereedschapsset 32-delig**  
beugelzaag, 5-delige doorslag- en beitelset, RVS lat, schuifmaat 150 mm, rolmeter 5M, 2 breekmesses en 20 vervangmesses
- **Circlipstangenset 4-delig**  
1 recht uitwendig 175 mm, 1 recht inwendig 175 mm, 1 gebogen uitwendig 170 mm, 1 gebogen inwendig 160 mm
- **Precisie schroevendraaierset plat/PH/TX 17-delig**  
PH00x50-PH00x50-PH0x50, Plat 1,5-2,0-2,5, TX 5-6-7-8-9-10  
1 spiegel, 1 pinset, 1 magnetische pickup

SET 512

**MWE SET EV**

De « EV » gereedschapsset is speciaal ontworpen om te voldoen aan de behoeften van professionals die werken aan **elektrische en hybride voertuigen**. Het biedt een complete reeks van 53 stuks. Deze **VDE 1000V geïsoleerde gereedschappen** zijn essentieel voor **veilige en efficiënte interventies**. Of u nu een **gespecialiseerde monteur, een autotechnicus, een carrosseriebouwer of een liefhebber** van elektrische mechanica bent, deze set biedt alles wat u nodig heeft voor nauwkeurige **reparaties en onderhoud** aan elektrische en hybride voertuigen.

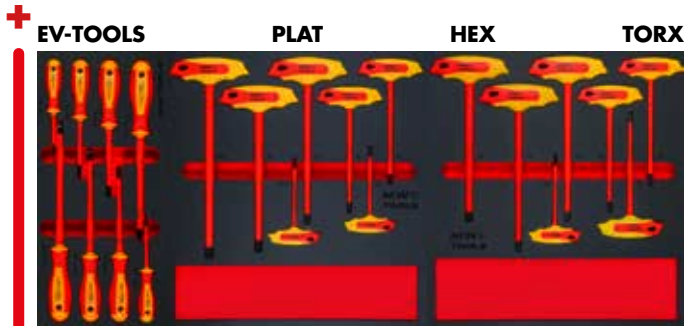

- **4-delige EV tangenset**  
1 HD zijsnijtang EV 180 mm, 1 combinatie tang EV 180 mm, 1 lange bektang EV 200 mm, 1 waterpomptang EV 250 mm
- **7-delige set EV ringsleutels**  
8 - 10 - 12 - 13 - 14 - 17 - 19 mm
- **7-delige set EV steeksleutels**  
8 - 10 - 12 - 13 - 14 - 17 - 19 mm
- **10-delige EV doppenset 1/2"**  
10 - 13 - 14 - 15 - 17 - 19 - 22 - 24 mm, 1 ratel 1/2" en verlengstuk
- **2-delige EV snijset**  
EV mes en EV schaar

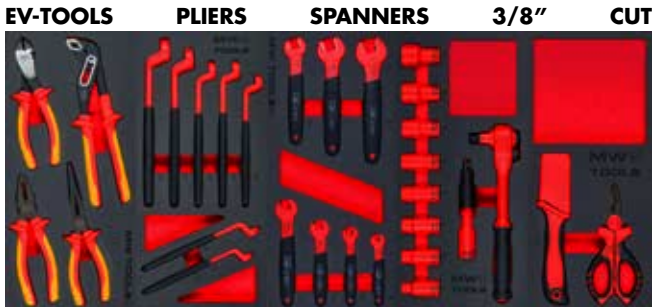

- **8-delige schroevendraaierset EV Plat en Ph**  
3.5x0.6x100 mm; 5.5x1.0x125 mm; 6.5x1.2x150 mm; 8.0x1.6x175 mm; PH0 x 60 mm; PH1x80; PH2x100 mm; PH3 x 150 mm
- **7-delige set HEX sleutels EV op T-handvats**  
2.5 - 3 - 4 - 5 - 6 - 8 - 10 mm
- **7-delige set TORX sleutels EV op T-handvat**  
T20 - T25 - T27 - T30 - T40 - T45 - T50

SET 599

SET 512

SET 599



855006753 ●  
MWE512G2  
€ 1.149,00



855006780 ●  
MWE512G2P  
€ 1.189,00

855006755 ●  
MWE512G3  
€ 1.189,00



855006768 ●  
MWE512G3B  
€ 1.219,00

855006762 ●  
MWE512G3W  
€ 1.189,00



855006770 ●  
MWE512A3  
€ 1.479,00

855006765 ●  
MWE512K3  
€ 1.519,00



855006756 ●  
MWE512G4  
€ 1.449,00

855006769 ●  
MWE512G4B  
€ 1.449,00



856001106 + 856001104  
GW107G + GT104G

855006757 ●  
MWE512G4W  
€ 1.449,00

855006749 ●  
MWE512G13  
€ 1.319,00

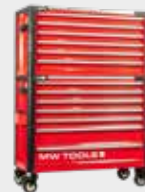

856001237 + 856001240  
GWB307 + GTB306



856001025  
GW207PR



856001233  
GW307B



856001237  
GWB307



856001117  
GW115



856001125  
GW115W



856001258 + 856001234  
GW307RX + GT304R

**MWE SET XXL**

De « **XXL** » gereedschapsset is ontworpen voor de meest veeleisende professionals en liefhebbers van geavanceerde mechanica. Naast de « XL » set omvat het gereedschap in imperiale maten voor Harley, Jeep, Mustang, en Briggs & Stratton motoren, ideaal voor de reparatie van Engelse en Amerikaanse voertuigen. Het bevat ook een 3/4" gereedschapsset voor hoge aandraaimomenten, gebruikt voor vrachtwagens, de industrie en landbouwmachines, evenals zwaardere hamers. Perfect voor ambachtslieden, monteurs en technici die een complete en betrouwbare uitrusting nodig hebben. Ook liefhebbers van klassieke auto's en Harley-motoren zullen deze set zeer voordelig vinden.

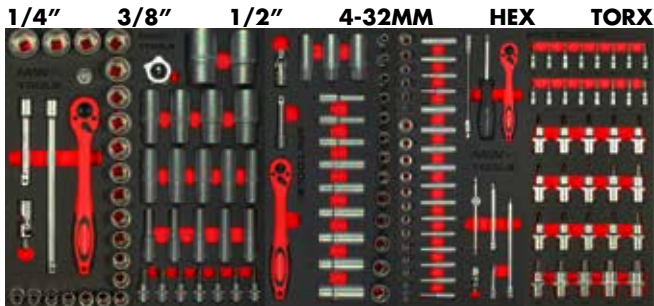

- Doppen 1/2" en accessoires 26-delig**  
21 doppen 1/2" 10 - 32 mm, 1 ratel 1/2", 2 verlengstukken 125 en 150mm, 1 universele koppeling 1/2"
- Doppenset met handratel 1/4", 3/8", 1/2" 24-delig**  
16 diepe doppen 1/2" 12kant 10-36 mm, 7 Dopbitsen HEX 3/8" 4 - 12 mm, 1 ratel hand-type 1/4"
- Doppenset 3/8" 28-delig**  
13 doppen 3/8" 6 - 19 mm, 9 diepe doppen 3/8" 8 - 19 mm, 1 verlengstuk 3/8" L 75 mm, 3 bougiedoppen 3/8" 16 mm, 18 mm, 21 mm, 1 universele koppeling 3/8", 1 ratel 3/8"
- Doppenset 1/4" - 43-delig**  
13 doppen 4 - 14 mm, 6 doppen 3/16" - 1/2", 12 diepe doppen 4 - 14 mm, 4 diepe doppen 3/16" - 1/2", 1 ratel 1/4", 1 spinner handvat, 1 t-hendel 110 mm, 1 flexibel verlengstuk 150 mm, 1 universele koppeling, 3 verlengstukken 50, 100, 150 mm
- Dopbitsen set HEX-TX 1/4" 1/2" 36-delig**  
HEX dopbitsen 1/4" x 37 mm: H2 - 8, 10 HEX dopbitsen 1/2" x 55 mm: H5 - 19, 8 TORX dopbitsen 1/4" x 37 mm: T8 - 30, 10 TORX dopbitsen 1/2" x 55 mm: T20 - 60



- Allensleutelset met T-handvat HEX 8-delig**  
22.5-3-4.5-6-7-8m
- TX sleutelset met T-handvat 8-delig**  
T9 - 10 - 15 - 20 - 25 - 27 - 30 - 40
- Sleutelset HEX & TORX 43-delig**  
9 L Type HEX sleutels 1.5 - 10 mm, 9 L Type HEX ballpoints 1.5 - 10 mm, 9 L Type TORX T10 - 50, 8 HEX in boekvorm 1.5 - 8 mm, 8 TORX in boekvorm T9 - 40
- Tangenset 4-delig**  
1 waterpomptang 240 mm, 1 combinatie tang 200 mm, 1 lange bektang 200 mm, 1 kniptang 180 mm
- Sleutel-, tang-en extractorset 10-delig**  
2 schroef sleutels 150 mm & 250 mm, 1 lange bektang 165 mm, 1 griptang 250 mm, 6-delige schroefextractor set: M3-6 - M18-2

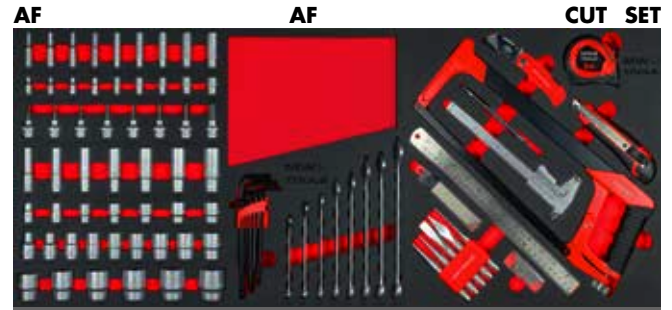

- 1/4", 3/8", 1/2" AF doppen-en sleutelset 72-delig**  
8 dopbitsen 3/8" 1/8 - 3/8", 15 doppen 1/2" : 3/8" - 1-1/4", 9 doppen 1/4" : 3/16" - 1/2", 9 diepe doppen 1/4" : 3/16" - 1/2", 7 doppen 3/8" : 3/8" - 3/4", 7 diepe doppen 3/8": 3/8 - 3/4", 9 HEX sleutels ball point 5/64" - 3/8", 8 steekringsleutels 5/16" - 3/4"
- Universele gereedschapsset 32-delig**  
beugelzaag, 5-delige doorslag- en beitelsset, RVS lat, schuifmaat 150 mm, rolmeter 5M, 2 breekmessen en 20 vervangmessen

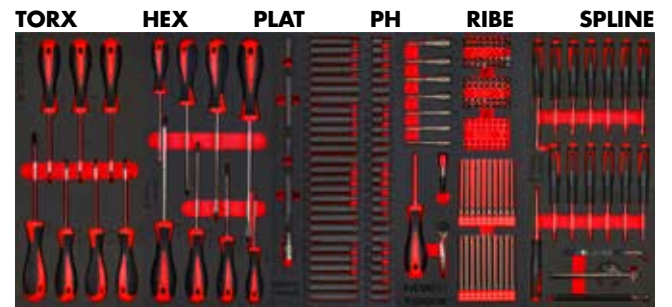

- 94-delige bitsset met bitsen 1/4" L 25 en 100 mm**  
32-delige bitsset 1/4" L 25 mm TX, Plat, Ph en Pz, 32-delige bitsset 1/4" L L 25mm Rob, Tri Wing, Plat, Clutch, Hex, Spline, Torq, 1 doppen adaptor 1/4", 10-delige bitsset 1/4" PH2 100mm, 10-delige bitsset TORX 25 100mm, 7 magnetische moerhouders: 6 - 13 mm, 1 mini-type ratel, 1 quick release houder, 1 magnetische bitshouder
- Bitsset automobiel 59-delig**  
Ribe bitsen: M5 - 14 (1 each 30 & 75 mm), SPLINE bitsen: M5 - 12 (1 each 30 & 75 mm), HEX bitsen: 4 - 12 mm (1 each 30 & 75 mm), Security TORX bitsen: T20H - T60H (1 each 30 & 75 mm), Drive Adaptors: 1/2" x 10 mm HEX
- Schroevendraaier set Torx 7-delig**  
T10x100; T15x100; T20x100; T25x100; T27x100; T30x100; T40x125 mm
- Schroevendraaier set Plat en Ph 8-delig**  
3.5x0.6x100 mm; 5.5x1.0x125 mm; 6.5x1.2x150 mm; 8.0x1.6x175 mm; PH0 x 60 mm; PH1x80; PH2x100 mm; PH3 x 150 mm
- Precisie schroevendraaier set plat/PH/TX 17-delig**  
PH000x50-PH00x50-PH0x50, Plat 1,5-2,0-2,5, TX 5-6-7-8-9-10  
1 spiegel, 1 pincet, 1 magnetische pick-up

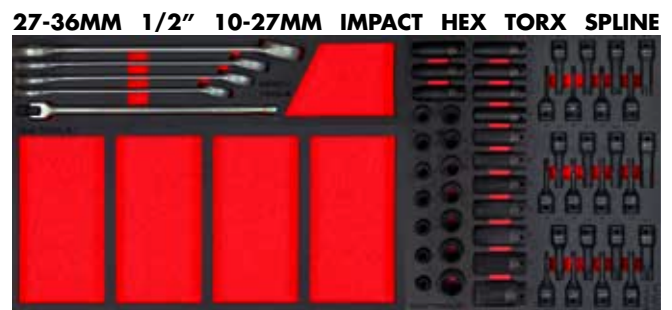

- Jumbo steekringsleutelset 5-delig**  
4 jumbo steekringsleutels 27, 30, 32, 36 mm, 1 L handvat -F 380mm
- Open 4 delig- foam tray 575x270 mm**
- Slagdoppenset 1/2" 28-delig**  
14 slagdoppen 1/2": 10- 27 mm, 14 diepe slagdoppen 1/2": 10 - 27 mm
- Slagdopbitsenset 1/2" 24-delig TORX HEX SPLINE**  
8 slagdopbitsen TORX 1/2": T30 - T80, 8 slagdopbitsen HEX 1/2": H5 - H17, 8 slagdopbitsen SPLINE 1/2": M5 - M18



**FILES AUTO CIRCLIPS TAP DIE CRIMPING**



- **Vijlenset 5-delig 200mm**  
halfrond, rond, vierkant, driehoek, plat
- **7-delige demontagegereedschap set nylon / composiet**
- **Circlipstangenset 4-delig**  
1 recht uitwendig 175 mm, 1 recht inwendig 175 mm, 1 gebogen uitwendig 170 mm, 1 gebogen inwendig 160 mm
- **Tap-en kussenset 35-delig**  
14 tappen & kussens: 3x0.5, 4x0.7, 5x0.8, 6x1, 8x1.25, 10x1.5, 12x1.75mm  
1 taphouder, 1 T-baar, 1 Kussenhouder, 1 voelmaat  
1 slagschroevendraaier, 1 bitsenholder, 13 slagbitsen 5/16" Ph, Plat en Hex
- **Set elektriciteit gereedschappen 3-delig**  
1 automatische krimptang, 1 automatische kabelstripper, 1 elektricien schaar

**SPANNERS 6-32MM TORX HEX SPLINE**

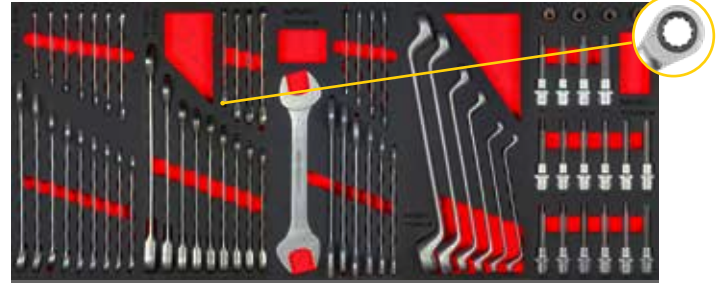

- **Steekringsleutelset 16-delig**  
6 - 7 - 8 - 9 - 10 - 11 - 12 - 13 - 14 - 15 - 16 - 17 - 18 - 19 - 22 - 24 mm
- **Ratel-steekringsleutelset 13-delig**  
8, 10, 11, 12, 13, 14, 15, 16, 17, 18, 19, 22, 24 mm
- **Steeksleutelset 11-delig**  
6x7; 8x9; 10x11; 12x13; 14x15; 16x17; 18x19; 20x22; 21x23; 24x27; 30x32 mm
- **Dubbele ringsleutelset 6-delig**  
10x11, 12x13, 16x17, 18x19, 24x27, 30x32 mm
- **Doppen-en dopbitsenset 1/2" 20-delig**  
6 TORX Dopbitsen 1/2" x 100 mm, TX20 - 55, 6 HEX Dopbitsen 1/2" x 10 0mm 5 - 12 mm,  
4 SPLINE Dopbitsen 1/2" x 100 mm 8 - 16 mm, 4 E-TORX doppen 1/2" TX-E12 - E18

**MOMENT 3/4" 24-46MM HAMMERS**



- **3/4" doppen-en momentsleutelset**  
1 momentsleutel 1/2" 28 - 210 Nm  
9 doppen 3/4" Cr.v 24 - 27 - 30 - 32 - 34 - 36 - 38 - 41 - 46 mm, 2 verlengstukken 3/4" 200 mm & 400 mm, 1 T-hendel 3/4" 450 mm, 1 ratel 3/4" 43-tands  
2 magnetische lashoek 75 mm en 90mm, 3 koevoeten L. 300, 400, 500 mm
- **Hamer-, schraper-, doorslagset en beitel 12-delig**  
1 bankhamer 300 en 800 gr., 1 blokhamer 1250 gr., 1 beitel 200 mm, 1 nylonhamer,  
1 terugslagvrije hamer 35 mm, 6 doorslagen: 8x125 mm (centerpunt), 3x125mm - 12.7x150mm,  
1 plamuurmes 50 mm x 0.8 mm

**FREE FOAM TRAYS**



- **Open foam trays over de volledige lade**

<p>856001234 GT304R</p> <p>856001258 GW307RX</p> <p>11 laden</p>	<p>856001245 GT306R</p> <p>856001258 GW307RX</p> <p>13 laden</p>	<p>856001240 GTB306</p> <p>856001237 GWB307</p> <p>13 laden</p>	<p>856001244 GWB516</p> <p>16 laden</p>
<p><b>SET 799</b></p> <p>855006781 ● MWE799G33 € 2.149,00</p>	<p>855006782 ● MWE799G36 € 2.269,00</p>	<p>855006783 ● MWE799G36A € 2.689,00</p>	<p>855006784 ● MWE799G5A € 2.889,00</p>

**MWE SET XXL + EV**

De « **XXL+EV** » gereedschapsset is de **ultieme oplossing** voor veeleisende professionals en liefhebbers van **geavanceerde mechanica**. Door de sets **XXL** en **EV** te combineren, biedt het een complete dekking voor alle **reparatie- en onderhoudsbehoeften**, of het nu gaat om oude, moderne, verbrandingsmotoren, hybride of elektrische voertuigen of andere projecten. Ideaal voor **ambachtslieden, monteurs en technici** die op zoek zijn naar een alles-in-één oplossing met een complete en betrouwbare uitrusting, en ook een slimme keuze voor **mechanische enthousiastelingen** die willen investeren in een hoogwaardige gereedschapsset voor hun meest ambitieuze projecten.

**1/4" 3/8" 1/2" 4-32MM HEX TORX**



- **Doppen 1/2" en accessoires 26-delig**  
21 doppen 1/2" 10 - 32 mm, 1 ratel 1/2", 2 verlengstukken 125 en 150mm, 1 universele koppeling 1/2"
- **Doppenset met handratel 1/4", 3/8", 1/2" 24-delig**  
16 diepe doppen 1/2" 12kant 10-36 mm, 7 Dopbitsen HEX 3/8" 4 - 12 mm, 1 ratel hand-type 1/4",
- **Doppenset 3/8" 28-delig**  
13 doppen 3/8" 6 - 19 mm, 9 diepe doppen 3/8" 8 - 19 mm? 1 verlengstuk 3/8" L. 75 mm, 3 boguedoppen 3/8" 16 mm, 18 mm, 21 mm, , 1 universele koppeling 3/8", 1 ratel 3/8"
- **Doppenset 1/4" - 43-delig**  
13 doppen 4 - 14 mm, 6 doppen 3/16" - 1/2", 12 diepe doppen 4 - 14 mm, 4 diepe doppen 3/16" - 1/2", 1 ratel 1/4", 1 spinner handvat, 1 t-hendel 110 mm, 1 flexibel verlengstuk 150 mm, 1 universele koppeling, 3 verlengstukken 50, 100, 150 mm
- **Dopbitsen set HEX-TX 1/4" 1/2" 36-delig**  
HEX dopbitsen 1/4" x 37 mm: H2 - 8, 10 HEX dopbitsen 1/2" x 55 mm: H5 - 19, 8 TORX dopbitsen 1/4" x 37 mm: T8 - 30, 10 TORX dopbitsen 1/2" x 55 mm: T20 - 60

**HEX TORX HEX PLIERS PLIERS**



- **Allensleutelset met T-handvat HEX 8-delig**  
22.5-3-4-5-6-7-8m
- **TX sleutelset met T-handvat 8-delig**  
T9 - 10 - 15 - 20 - 25 - 27 - 30 - 40
- **Sleutelset HEX & TORX 43-delig**  
9 L Type HEX sleutels 1.5 - 10 mm, 9 L Type HEX ballpoints 1.5 - 10 mm, 9 L Type TORX T10 - 50, 8 HEX in boekvorm 1.5 - 8 mm, 8 TORX in boekvorm T9 - 40
- **Tangenset 4-delig**  
1 waterpomptang 240 mm, 1 combinatie tang 200 mm, 1 lange bektang 200 mm, 1 kniptang 180 mm
- **Sleutel-, tang-en extractorset 10-delig**  
2 schroef sleutels 150 mm & 250 mm, 1 lange bektang 165 mm, 1 griptang 250 mm, 6-delige schroefextractor set: M3-6 - M18-2

**AF AF CUT SET**



- **1/4", 3/8", 1/2" AF doppen-en sleutelset 72-delig**  
8 dopbitsen 3/8" 1/8 - 3/8", 15 doppen 1/2" : 3/8" - 1-1/4", 9 doppen 1/4" : 3/16" - 1/2", 9 diepe doppen 1/4" : 3/16" - 1/2", 7 doppen 3/8" : 3/8" - 3/4", 7 diepe doppen 3/8" : 3/8" - 3/4", 9 HEX sleutels ball point 5/64" - 3/8", 8 steekringsleutels 5/16" - 3/4"
- **Universele gereedschapsset 32-delig**  
beugelzaag, 5-delige doorslag- en beitelse, RVS lat, schuifmaat 150 mm, rolmeter 5M, 2 breekmessen en 20 vervangmessen

**TORX HEX PLAT PH RIBE SPLINE**



- **94-delige bitsset met bitsen 1/4" L 25 en 100 mm**  
32-delige bitsenset 1/4" L 25 mm TX, Plat, Ph en Pz, 32-delige bitsenset 1/4" L L 25mm Rob, Tri Wing, Plat, Clutch, Hex, Spline, Torq, 1 doppen adaptor 1/4", 10-delige bitsenset 1/4" PH2 100mm, 10-delige bitsenset TORX 25 100mm, 7 magnetische moerhouders: 6 - 13 mm, 1 mini-type ratel, 1 quick release houder, 1 magnetische bitshouder
- **Bitsset automobiel 59-delig**  
Ribe bitsen: M5 - 14 (1 each 30 & 75 mm), SPLINE bitsen: M5 - 12 (1 each 30 & 75 mm), HEX bitsen: 4 - 12 mm (1 each 30 & 75 mm), Security TORX bitsen: T20H - T60H (1 each 30 & 75 mm), Drive Adaptors: 1/2" x 10 mm HEX
- **Schroevendraaierset Torx 7-delig**  
T10x100; T15x100; T20x100; T25x100; T27x100; T30x100; T40x125 mm
- **Schroevendraaierset Plat en Ph 8-delig**  
3.5x0.6x100 mm; 5.5x1.0x125 mm; 6.5x1.2x150 mm; 8.0x1.6x175 mm; PH0 x 60 mm; PH1x80; PH2x100 mm; PH3 x 150 mm
- **Precisie schroevendraaierset plat/PH/TX 17-delig**  
PH00x50-PH00x50-PH0x50, Plat 1,5-2,0-2,5, TX 5-6-7-8-9-10  
1 spiegel, 1 pincet, 1 magnetische pick-up

**SPANNERS 6-32MM TORX HEX SPLINE**



- **Steekringsleutelset 16-delig**  
6 - 7 - 8 - 9 - 10 - 11 - 12 - 13 - 14 - 15 - 16 - 17 - 18 - 19 - 22 - 24 mm
- **Ratel-steekringsleutelset 13-delig**  
8, 10, 11, 12, 13, 14, 15, 16, 17, 18, 19, 22, 24 mm
- **Steeksleutelset 11-delig**  
6x7; 8x9; 10x11; 12x13; 14x15; 16x17; 18x19; 20x22; 21x23; 24x27; 30x32 mm
- **Dubbele ringsleutelset 6-delig**  
10x11, 12x13, 16x17, 18x19, 24x27, 30x32 mm
- **Doppen-en dopbitsenset 1/2" 20-delig**  
6 TORX Dopbitsen 1/2" x 100 mm, TX20 - 55, 6 HEX Dopbitsen 1/2" x 100 mm 5 - 12 mm, 4 SPLINE Dopbitsen 1/2" x 100 mm 8 - 16 mm, 4 E-TORX doppen 1/2" TX-E12 - E18

**FILES AUTO CIRCLIPS TAP DIE CRIMPING**



- **Vijlenset 5-delig 200mm**  
half rond, rond, vierkant, driehoek, plat
- **7-delige demontagegereedschap set nylon / composiet**
- **Circlipstangenset 4-delig**  
1 recht uitwendig 175 mm, 1 recht inwendig 175 mm, 1 gebogen uitwendig 170 mm, 1 gebogen inwendig 160 mm
- **Tap-en kussenset 35-delig**  
14 tappen & kussens: 3x0.5, 4x0.7, 5x0.8, 6x1, 8x1.25, 10x1.5, 12x1.75mm  
1 taphouder, 1 T-baar, 1 Kussenhouder, 1 voelmaat  
1 slagschroevendraaier, 1 bitsenholder, 13 slagbitsen 5/16" Ph, Plat en Hex
- **Set elektriciteit gereedschappen 3-delig**  
1 automatische krimp tang, 1 automatische kabelstripper, 1 elektricien schaar

**MOMENT 3/4" 24-46MM HAMMERS**



- **3/4" doppen-en momentsleutelset**  
1 momentsleutel 1/2" 28 - 210 Nm  
9 doppen 3/4" Cr.v 24 - 27 - 30 - 32 - 34 - 36 - 38 - 41 - 46 mm, 2 verlengstukken 3/4" 200 mm & 400 mm, 1 T-hendel 3/4" 450 mm, 1 ratel 3/4" 43-tands  
2 magnetische lashoek 75 mm en 90mm, 3 koevoeten L. 300, 400, 500 mm
- **Hamer-, schraper-, doorslagset en beitel 12-delig**  
1 bankhamer 300 en 800 gr., 1 blokhamer 1250 gr., 1 beitel 200 mm, 1 nylonhamer, 1 terugslagvrije hamer 35 mm, 6 doorslagen: 8x125 mm (centerpunt), 3x125mm - 12.7x150mm,  
1 plamuurmes 50 mm x 0.8 mm

**FREE FOAM TRAYS**



- **Open foam trays over de volledige lade**

**27-36MM 1/2" 10-27MM IMPACT HEX TORX SPLINE**



- **Jumbo steekringsleutelset 5-delig**  
4 jumbo steekringsleutels 27, 30, 32, 36 mm, 1 L handvat -F 380mm
- **Open 4 delig- foam tray 575x270 mm**
- **Slagdoppenset 1/2" 28-delig**  
14 slagdoppen 1/2": 10- 27 mm, 14 diepe slagdoppen 1/2": 10 - 27 mm
- **Slagdobbitsenset 1/2" 24-delig TORX HEX SPLINE**  
8 slagdobbitsen TORX 1/2": T30 - T80, 8 slagdobbitsen HEX 1/2": H5 - H17, 8 slagdobbitsen SPLINE 1/2": M5 - M18

**EV-TOOLS PLIERS SPANNERS 3/8" CUT**



- **4-delige EV tangenset**  
1 HD zijsnijtang EV 180 mm, 1 combinatie tang EV 180 mm, 1 lange bektang EV 200 mm, 1 waterpomptang EV 250 mm
- **7-delige set EV ringsleutels**  
8 - 10 - 12 - 13 - 14 - 17 - 19 mm
- **7-delige set EV steeksleutels**  
8 - 10 - 12 - 13 - 14 - 17 - 19 mm
- **10-delige EV doppenset 1/2"**  
10 - 13 - 14 - 15 - 17 - 19 - 22 - 24 mm, 1 ratel 1/2" en verlengstuk
- **2-delige EV snijset**  
EV mes en EV schaar

**EV-TOOLS PLAT HEX TORX**

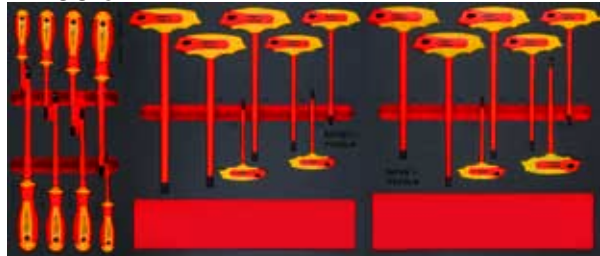

- **8-delige schroevendraaierset EV Plat en Ph**  
3.5x0.6x100 mm; 5.5x1.0x125 mm; 6.5x1.2x150 mm; 8.0x1.6x175 mm; PH0 x 60 mm; PH1x80; PH2x100 mm; PH3 x 150 mm
- **7-delige set HEX sleutels EV op T-handvats**  
2.5 - 3 - 4 - 5 - 6 - 8 - 10 mm
- **7-delige set TORX sleutels EV op T-handvat**  
T20 - T25 - T27 - T30 - T40 - T45 - T50



856001245  
GT306R

856001258  
GW307RX



856001240  
GTB306

856001237  
GWB307



856001244  
GWB516

**SET  
999**

855006785 •  
MWE999G36  
€ 2.679,00

855006786 •  
MWE999G36A  
€ 2.989,00

855006787 •  
MWE999G5A  
€ 3.189,00

# MW TOOLS

MW Tools reeds bijna 15 jaar het huismerk van VYNCKIER, biedt een uitstekende prijs-kwaliteit. De perfecte oplossing voor de prijsbewuste professioneel! Kies uit ons ruim aanbod van samengestelde gereedschapssets, of stel zelf uw set samen. Ons aanbod omhelst gereedschapswagens, draagbare gereedschapskoffers, veiligheidskoffers, ...

*Ons aanbod*



## Lege gereedschapskoffer met 7 compartimenten

Order nr.		112440203 ●
Orig. nr.		TC427
Gewicht	kg	5,30
Afmetingen (l x b x h)	mm	560 x 260 x 250
Prijs	€	54,50



## Kwaliteitsvolle ABS-gereedschapskoffer

Order nr.		855006956 ●
Orig. nr.		TC600
Gewicht	kg	6
Afmetingen (l x b x h)	mm	370 x 450 x 148
Prijs	€	66,90



## Kwaliteitsvolle ABS-gereedschapskoffer met wielen

Order nr.		855006957 ●
Orig. nr.		TC600W
Gewicht	kg	9
Afmetingen (l x b x h)	mm	400 x 480 x 210
Prijs	€	109,00



## Werkplaatswagen met 3 liggers

Order nr.		751503005 ●
Orig. nr.		DERG005
Gewicht	kg	18,80
Afmetingen (l x b x h)	mm	879 x 464 x 955
Prijs	€	105,00



**DEW12060 serie**

- Stalen gelaste constructie
- Multiplex 25 mm
- 2 wielen draaibaar met rem
- 2 vaste wielen



30 conehouders  
ISO40 - hoogte boven  
de houders 228 mm

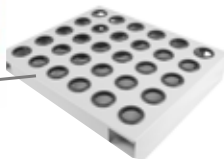

		1	2	3	4	5
Order nr.		856001140 ●	856001146 ●	856001148 ●	856001136 ●	856001149 ●
Orig. nr.		DEW12060L	DEW12060L3	DEW12060L5	DEW12060L3I	DEW12060L9
Gewicht	kg	85,00	90,00	94,00	90,00	119,00
Afmetingen (l x b x h)	mm	1.200 x 600 x 920	1.200 x 605 x 920	1.200 x 605 x 920	1.200 x 605 x 920	1.200 x 605 x 920
Prijs	€	469,00	625,00	685,00	669,00	719,00

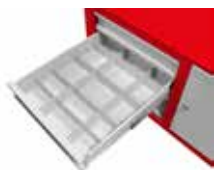

**Ladeverdelingen voor onze gereedschapswagens en mobiele werktafels**

Order nr.	Orig. nr.	Afmetingen (l x b x h)	Compartimenten	Geschikt voor
856001153	LV12060A	998 x 525	24	DEW12060L3 - DEW12060L5 - DEW12060L3I - DEW12060L9
856001152	LV12060B	535 x 450	15	DEW12060L3 - DEW12060L5 - DEW12060L3I - DEW12060L9



**Meerdere ladebreedtes**

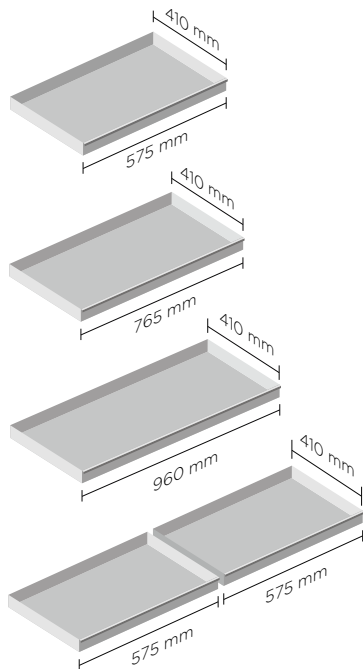

**Ruim en gevarieerd aanbod**

- Professionele kwaliteit, kasten in stevige gelast stalen constructie
- Centrale vergrendeling
- Capaciteit per lade 40 kg
- Rol gelagerde lades
- 2 zwenkwielen met rem + 2 vaste wielen
- Geperforeerde zijwanden voor het ophangen van accessoires
- 2 modellen met kast en plank
- 2 types met multiplex werkblad
- Diverse accessoires beschikbaar

**Handig accessoire  
Ladeverdeling**

<b>Order nr.</b>	<b>856001161</b>	<b>856001154</b>	<b>856001151</b>
Orig. nr.	LV107	LV207	LV307
Voor type	GW107 serie	GW207 serie	GW307 serie
<b>Prijs</b>	<b>€ 20,90</b>	<b>25,90</b>	<b>41,50</b>



**Accessoires**



**Papierrolhouder**

<b>Order nr.</b>	<b>856001166</b>
Orig. nr.	GWAPH
<b>Prijs</b>	<b>€ 53,90</b>



**Spuitbushouder**

<b>Order nr.</b>	<b>856001167</b>
Orig. nr.	GWASB
<b>Prijs</b>	<b>€ 17,90</b>



**Documenthouder**

<b>Order nr.</b>	<b>856001165</b>
Orig. nr.	GWAWC
<b>Prijs</b>	<b>€ 58,90</b>

**GW107 serie**

- Rol gelagerde lades
- 2 zwenkwielen met rem en 2 vaste wielen
- Ergonomische handgreep voor betere bewegingsvrijheid
- Rubberen bovenmat



Order nr.  
Orig. nr.  
Gewicht  
Afmetingen (l x b x h)  
Prijs

kg  
mm  
€

**1**  
**856001104** ●  
GT104G  
32,00  
750 x 480 x 415  
**255,00**

**2**  
**856001106** ●  
GW107G  
60,00  
750 x 470 x 960  
**385,00**

**3**  
**856001105** ●  
GW107R  
60,00  
750 x 470 x 960  
**385,00**

**4**  
**856001231** ●  
GW107K  
80,00  
1.260 x 470 x 965  
**709,00**

**GW207 serie**

- Rol gelagerde lades
- 2 zwenkwielen met rem en 2 vaste wielen
- Ergonomische handgreep voor betere bewegingsvrijheid
- Rubberen bovenmat



**Low series - MODK & GW207PR**

Beide gereedschapswagens zijn lager als de standaard wagen en zijn geschikt om onder een werkbank gereden/geplaatst te worden. Beide zijn perfect geschikt om onder onze MOD-werkbanken te worden geplaatst. Beide hebben ook 4 zwenkbare wielen en 2 handvaten om de wagen frontaal in of uit van onder de werkbank te rijden.



Order nr.  
Orig. nr.  
Gewicht  
Afmetingen (l x b x h)  
Prijs

kg  
mm  
€

**856001103** ●  
GW207  
70,00  
945 x 475 x 965  
**469,00**

Order nr.  
Orig. nr.  
Gewicht  
Afmetingen (l x b x h)  
Prijs

kg  
mm  
€

**1**  
**856001325** ●  
MODK630/440  
35,00  
630 x 530 x 770  
**309,00**

**2**  
**856001025** ●  
GW207PR  
70,00  
945 x 475 x 910  
**525,00**

**GW307 serie**

- Rol gelagerde lades
- 2 zwenkwielen met rem en 2 vaste wielen
- Ergonomische handgreep voor betere bewegingsvrijheid
- Rubberen bovenmat

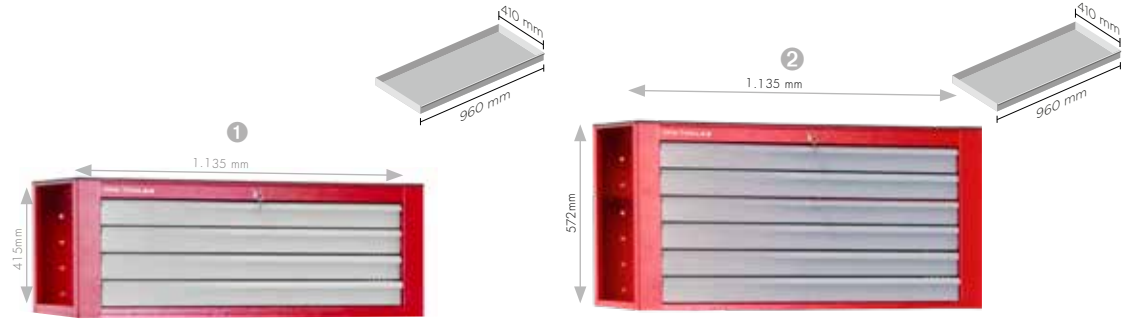

		1	2	3	4	5	6
Order nr.		856001234 ●	856001245 ●	856001102 ●	856001126 ●	856001233 ●	856001254 ●
Orig. nr.		GT304R	GT306R	GW307	GW307W	GW307B	GW307K
Gewicht	kg	45,00	45,00	70,00	70,00	70,00	90,00
Afmetingen (l x b x h)	mm	1.135 x 470 x 415	1.135 x 470 x 572	1.135 x 470 x 965	1.135 x 470 x 965	1.135 x 470 x 965	1.640 x 470 x 1.045
Prijs	€	329,00	415,00	569,00	609,00	569,00	829,00



**GW115 serie**

**GWB serie**



		1	2	3
Order nr.		856001117 ●	856001125 ●	856001232 ●
Orig. nr.		GW115	GW115W	GW115B
Gewicht	kg	100,00	100,00	100,00
Afmetingen (l x b x h)	mm	1.410 x 470 x 1.050	1.410 x 470 x 1.050	1.410 x 470 x 1.050
Prijs	€	765,00	765,00	729,00

		1	2	3	4
Order nr.		856001238 ●	856001240 ●	856001237 ●	856001244 ●
Orig. nr.		GWB107	GTB306	GWB307	GWB516
Gewicht	kg	70,00	79,00	99,00	247,00
Afmetingen (l x b x h)	mm	540 x 845 x 895	1.149 x 466 x 571	540 x 1.225 x 990	2.067 x 475 x 1.152
Prijs	€	549,00	519,00	719,00	1.399,00

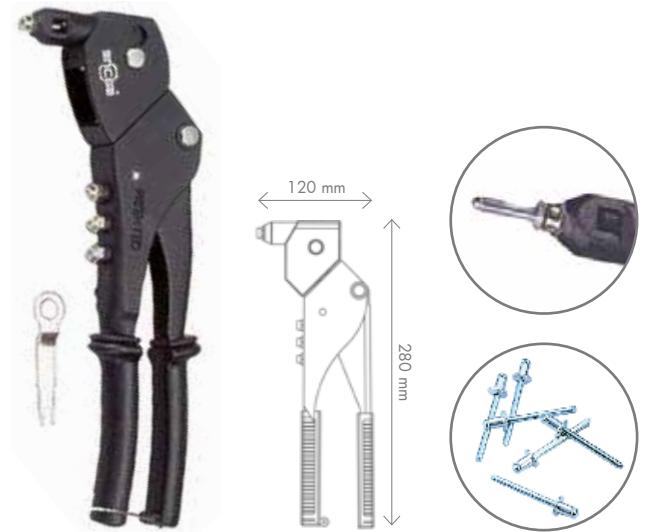

**Klassieke riveteertang voor blindklinknagels**

<b>Order nr.</b>		<b>727817020</b> ●
Orig. nr.		RITC711
Capaciteit blindklinknagels in aluminium	mm	2,4 - 3,2 - 4,0 - 4,8
<b>Prijs</b>	€	<b>13,90</b>

**Riveteertang met 360° draaiende kop voor blindklinknagels**

<b>Order nr.</b>		<b>727819010</b> ●
Orig. nr.		RITC901KN
Capaciteit blindklinknagels in aluminium	mm	2,4 - 3,2 - 4,0 - 4,8
<b>Prijs</b>	€	<b>22,50</b>



Het complete overzicht gereedschapstrays vind je op [www.vynckier.biz](http://www.vynckier.biz)

**3-IN-1**

**Combinatie riveteertang 3 in 1 met 360° draaibare kop**

<b>Order nr.</b>		<b>727819090</b> ●
Orig. nr.		RITC909G
Capaciteit blindklinknagels in aluminium	mm	2,4 - 3,2 - 4,0 - 4,8
Capaciteit blindklinkmoeren in aluminium	M	4 - 5 - 6
Capaciteit blindklinkbouten in aluminium	M	4 - 5 - 6
<b>Prijs</b>	€	<b>50,50</b>



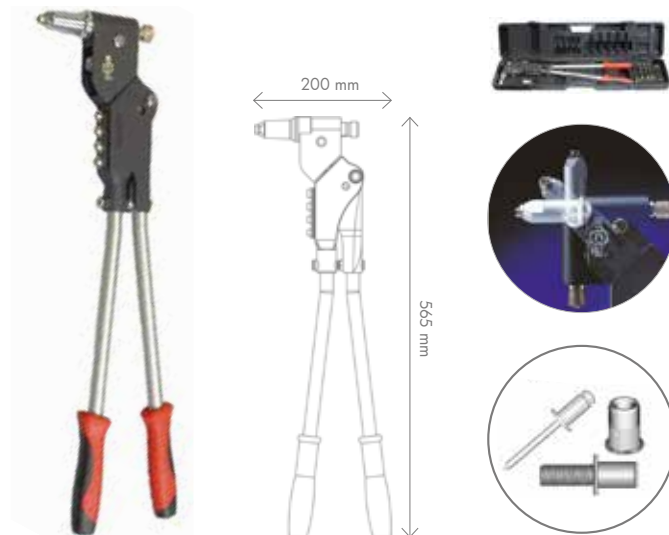
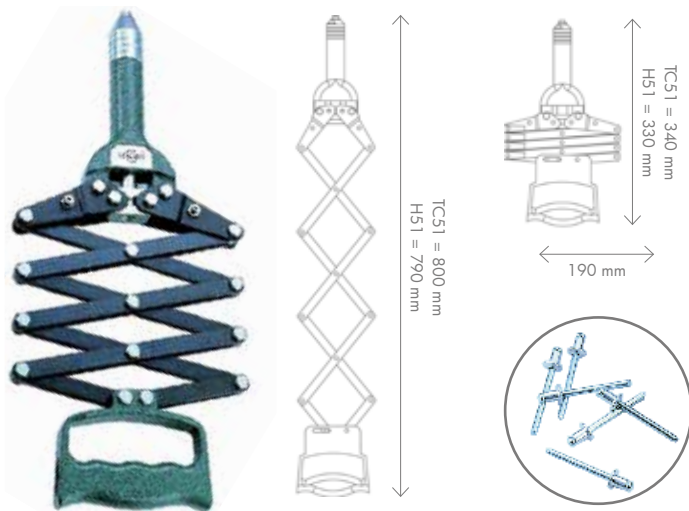

**Accordeon-type riveteertang voor blindklinknagels**

- Het accordeo-systeem garandeert een soepele krachtoverbrenging
- Aluminium lichaam met stalen handgreep met stalen onderdelen
- Voor klinknagels van 3,2 - 4,0 - 4,8 - 6,4 mm voor alle materialen

<b>Order nr.</b>		<b>727815010</b> ●
Orig. nr.		RITC501
Capaciteit blindklinknagels in aluminium	mm	3,2 - 4,0 - 4,8 - 6,4
Capaciteit blindklinknagels in RVS	mm	3,2 - 4,0 - 4,8
<b>Prijs</b>	<b>€</b>	<b>44,90</b>

**3-IN-1**

**Combinatie riveteertang 3 in 1**

<b>Order nr.</b>		<b>727819700</b> ●
Orig. nr.		RITC970
Capaciteit blindklinknagels in aluminium	mm	3,2 - 4,0 - 4,8 - 6,4
Capaciteit blindklinkmoeren in aluminium	M	4 - 5 - 6 - 8 - 10
Capaciteit blindklinkbouten in aluminium	M	4 - 5 - 6 - 8
Capaciteit blindklinknagels in RVS	mm	3,2 - 4,0 - 4,8
Capaciteit blindklinkmoeren in RVS	M	4 - 5 - 6
<b>Prijs</b>	<b>€</b>	<b>98,50</b>

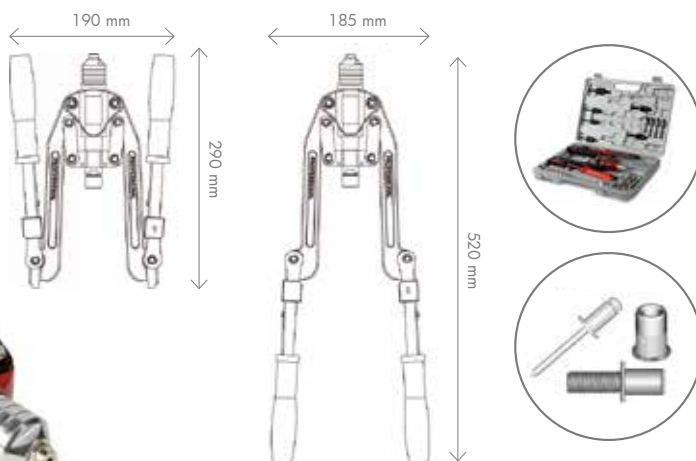

**3-IN-1**

**Extra zware combinatie riveteertang 3 in 1**

- De openklapbare hendels garanderen een perfecte krachtoverbrenging en eveneens een compacte opbergmogelijkheid eenmaal ingeklapt
- Gebreveteerd model
- Aluminium lichaam met stalen handgreep
- Geleverd in een handige kunststof opbergkoffer

<b>Order nr.</b>		<b>727819500</b> ●
Orig. nr.		RITC950
Capaciteit blindklinknagels in aluminium	mm	3,2 - 4,0 - 4,8 - 6,4
Capaciteit blindklinkmoeren in aluminium	M	4 - 5 - 6 - 8 - 10 - 12
Capaciteit blindklinkbouten in aluminium	M	4 - 5 - 6 - 8
Capaciteit blindklinknagels in RVS	mm	3,2 - 4,0 - 4,8
Capaciteit blindklinkmoeren in RVS	M	4 - 5 - 6
<b>Prijs</b>	<b>€</b>	<b>87,90</b>



**Pneumatische riveteertang voor blindklinknagels**

**Pneumatische riveteertang voor blindklinknagels**

**Pneumatische riveteertang voor blinkklinknagels met 360° draaiende kop**

• Voor seriematig werk

<b>Order nr.</b>		<b>727816400</b> ●
Orig. nr.		RITC640
Luchtverbruik/klinknagel	l	0,9
Werkdruk	bars	6 - 8
Koers	mm	19
Capaciteit blindklinknagels in aluminium	mm	3,2 - 4,0 - 4,8 - 6,4
<b>Prijs</b>	<b>€</b>	<b>199,00</b>

<b>Order nr.</b>		<b>727814800</b> ●
Orig. nr.		RITC480
Luchtverbruik/klinknagel	l	0,8
Werkdruk	bars	5,5 - 7
Koers	mm	16
Capaciteit blindklinknagels in aluminium	mm	2,4 - 3,2 - 4,0 - 4,8
<b>Prijs</b>	<b>€</b>	<b>159,00</b>

<b>Order nr.</b>		<b>727814810</b> ●
Orig. nr.		RITC480S
Luchtverbruik/klinknagel	l	0,8
Werkdruk	bars	6 - 8
Koers	mm	16
Blindklinknagels in aluminium	mm	2,4 - 3,2 - 4,0 - 4,8
Kracht	kN	9,6
<b>Prijs</b>	<b>€</b>	<b>269,00</b>



**Verzinkte blindklinkmoeren**

- Materiaalsterkte: 8.8
- Kunnen bevestigd worden met onze tangen uit het gamma NCG
- 100 stuks per doos

**Verzinkte stalen blindklinkbouten**

- Materiaalsterkte: 8.8
- 25 stuks per doos

**Multigrip blindklinknagels aluminium**

- Breed klembereik, waardoor de voorboring minder exact dient te zijn
- Aluminium zorgt voor een betere afdichting

Order nr.	Maat	Diameter mm	Boor mm	Plaatdikte mm	Prijs €
<b>747801004</b> ●	M4	5,9	6	0,5 - 3,0	<b>34,90</b>
<b>747801005</b> ●	M5	6,9	7	0,3 - 3,0	<b>41,90</b>
<b>747801006</b> ●	M6	8,9	9	0,3 - 3,0	<b>41,90</b>
<b>747801008</b> ●	M8	10,9	11	0,5 - 3,0	<b>28,50</b>
<b>747801010</b> ●	M10	11,9	12	0,5 - 3,0	<b>34,90</b>

Order nr.	Type	Maat	Boor	Plaatdikte	Draadlengte	Prijs
<b>747802050</b> ●	BKB	M5	6,6	0,5 - 2,0	15	<b>37,50</b>
<b>747802060</b> ●	BKB	M6	7,8	0,5 - 2,5	20	<b>40,90</b>

Order nr.	Maat mm	Verpakkings-eenheid (VE)	Prijs €
<b>747809320</b> ●	3,2x10	200	<b>17,90</b>
<b>747809408</b> ●	4,0x8	200	<b>18,90</b>
<b>747809410</b> ●	4,0x10	200	<b>21,90</b>
<b>747809412</b> ●	4,0x12	100	<b>14,50</b>
<b>747809481</b> ●	4,8x10	100	<b>14,90</b>
<b>747809482</b> ●	4,8x12	100	<b>21,90</b>



## Blindklinknagels & blindklinkmoeren nu moeiteloos met uw accu-boormachine !



Bekijk de video op [www.vynckier.biz](http://www.vynckier.biz)



### Opzetstuk voor blindklinknagels

<b>Order nr.</b>	<b>727819720</b>
Orig. nr.	DAF01R
Capaciteit blindklinknagels in aluminium	mm 3,2 - 6,4
Capaciteit blindklinknagels in RVS	mm 3,2 - 4,8
<b>Prijs</b>	<b>€ 53,50</b>



### Opzetstuk voor blindklinkmoeren

<b>Order nr.</b>	<b>727819731</b>
Orig. nr.	DAF02B
Capaciteit blindklinkmoeren in aluminium	M M4 - M10
Capaciteit blindklinkmoeren in RVS	M M4 - M6
<b>Prijs</b>	<b>€ 70,90</b>



### Opzetstuk 2 in 1 voor blindklinknagels en -moeren

<b>Order nr.</b>	<b>727819742</b>
Orig. nr.	DAF03RB
Capaciteit blindklinknagels in aluminium	mm 3,2 - 6,4
Capaciteit blindklinkmoeren in aluminium	M M4 - M10
Capaciteit blindklinknagels in RVS	M M4 - M6
Capaciteit blindklinkmoeren in RVS	mm 3,2 - 4,8
<b>Prijs</b>	<b>€ 80,50</b>



### Assortiment blindnietmoeren

<b>Order nr.</b>	<b>747804001</b>
Orig. nr.	RISET400
Aantal blindnietmoeren M4	100
Aantal blindnietmoeren M5	100
Aantal blindnietmoeren M6	100
Aantal blindnietmoeren M8	50
Aantal blindnietmoeren M10	50
Aantal blindklinkbouten M4	0
Aantal blindklinkbouten M5	0
Aantal blindklinkbouten M6	0
Aantal blindklinkbouten M8	0
<b>Prijs</b>	<b>€ 95,90</b>



### Assortiment blindnietmoeren en blindnietbouten

<b>Order nr.</b>	<b>747805001</b>
Orig. nr.	RISET500
Aantal blindnietmoeren M4	100
Aantal blindnietmoeren M5	100
Aantal blindnietmoeren M6	100
Aantal blindnietmoeren M8	50
Aantal blindnietmoeren M10	50
Aantal blindklinkbouten M4	25
Aantal blindklinkbouten M5	25
Aantal blindklinkbouten M6	25
Aantal blindklinkbouten M8	25
<b>Prijs</b>	<b>€ 189,00</b>



### Assortiment blindklinknagels

<b>Order nr.</b>	<b>747809001</b>
Orig. nr.	RISET900
Blindklinknagels 3,2 x 10mm	200
Blindklinknagels 4,0 x 8mm	200
Blindklinknagels 4,0 x 10mm	200
Blindklinknagels 4,0 x 12mm	100
Blindklinknagels 4,8 x 10mm	100
Blindklinknagels 4,8 x 12mm	100
<b>Prijs</b>	<b>€ 84,50</b>



**LED inspectielamp SLIM met toplicht  
500 + 80 lumen**

- FRONT LED lamp van 5 W / 500 lumen
- TOP LED lamp van 1 W / 80 lumen
- Volledig inklapbaar, dimbaar met 2 posities
- Smalle en lange hals om diep te verlichten in smalle openingen zonder storende schaduwen
- Herlaadbare 3,7 V, 2500 mAh Lithium-ion batterij
- Magnetische basis, stalen ophanghaak & led laadindicator
- Inclusief USB - micro USB kabel
- Ook beschikbaar in display van 12 stuks

<b>Order nr.</b>		<b>801106024</b>	<b>801107067</b>
Orig. nr.		WL0016F	WL0016FDIS
Lichtsterkte	lumen	500 + 80	-
Afmetingen (l x b x h)	mm	45 x 35 x 320	-
<b>Prijs</b>	€	<b>17,90</b>	<b>175,00</b>



**LED inspectielamp SLIM met toplicht  
1000 + 200 lumen**

- FRONT LED lamp van 10 W / 1000 lumen
- TOP LED lamp van 2 W / 200 lumen
- Volledig inklapbaar, dimbaar met 3 posities
- Smalle en lange hals om diep te verlichten in smalle openingen zonder storende schaduwen
- Herlaadbare 3,7 V, 2500 mAh Lithium batterij
- Magnetische basis & led laadindicator
- Inclusief USB - micro USB kabel
- Ook beschikbaar in display van 10 stuks

<b>Order nr.</b>		<b>801106025</b>	<b>801107063</b>
Orig. nr.		WLK0018F	WLK0018FDIS
Lichtsterkte	lumen	1000 + 200	-
Afmetingen (l x b x h)	mm	50 x 50 x 370	-
<b>Prijs</b>	€	<b>20,90</b>	<b>185,00</b>



**LED Inspectielamp PROFI met toplicht  
500 + 170 lumen**

- FRONT LED lamp van 5 W / 500 lumen
- TOP LED lamp van 2 W / 170 lumen
- Supersterke magnetische basis
- Herlaadbare 3,7 V, 2500 mAh Lithium batterij
- Inclusief USB - micro USB kabel
- Ook beschikbaar in display van 10 stuks

<b>Order nr.</b>		<b>801106010</b>	<b>801106011</b>
Orig. nr.		WL0010S	WL0010SDIS
Lichtsterkte	lumen	500 + 170	-
Afmetingen (l x b x h)	mm	60 x 35 x 205	-
<b>Prijs</b>	€	<b>23,90</b>	<b>215,00</b>



**LED zaklamp pocket model  
180 + 170 lumen**

- 4 FRONT LED lampen van 180 lumen
- 1 TOP LED lamp van 170 lumen
- Batterij voor een autonomie van 3 uur
- Oplaadbaar via micro USB laadpoort
- Inclusief USB - micro USB kabel
- Ook beschikbaar in display van 12 stuks

<b>Order nr.</b>		<b>801106023</b>	<b>801107062</b>
Orig. nr.		WL0030S	WL0030SDIS
Lichtsterkte	lumen	180 + 170	-
Afmetingen (l x b x h)	mm	36 x 20 x 175	-
<b>Prijs</b>	€	<b>13,90</b>	<b>155,00</b>



**LED handlamp 220 lumen met powerbank functie**

- 180° draaibare basis voorzien van een krachtige magneet
- Riemclip en draaibare haak
- Eenvoudige hantering dankzij zacht rubber
- Ingebouwde powerbank met USB aansluiting
- Herlaadbare 3,7 V, 1800 mAh Lithium batterij met micro USB laadpoort
- Ook beschikbaar in een display van 12 stuks

<b>Order nr.</b>		<b>801106070</b> ●	<b>801107065</b> ●
Orig. nr.		WL220	WL220DIS
Lichtsterkte	lumen	220	-
Autonomie	h	3	-
Oplaaftijd	h	3	-
<b>Prijs</b>	<b>€</b>	<b>13,90</b>	<b>165,00</b>



**Handlamp 1000 + 350 lumen**

- Compact magnetische en dimbare handlamp
- Herlaadbare 3,7 V, 2500 mAh Lithium batterij met USB-C laadpoort
- Ook beschikbaar in een display van 10 stuks

<b>Order nr.</b>		<b>801106071</b> ●	<b>801107066</b> ●
Orig. nr.		WL230	WL230DIS
Lichtsterkte	lumen	1000 + 350	-
Autonomie	h	10	-
Oplaaftijd	h	3,5	-
<b>Prijs</b>	<b>€</b>	<b>17,90</b>	<b>165,00</b>



**Hoofdlamp 300 lumen met herlaadbare batterij**

- Sensor voor handvrij in- en uitschakelen
- 3 lichtstanden: 100%, 50% en knipperend
- Herlaadbare 2000 mAh batterij met hoge prestatie
- IP44 waterdicht
- Ook beschikbaar in een display van 10 stuks

<b>Order nr.</b>		<b>801106028</b> ●	<b>801107064</b> ●
Orig. nr.		HL300	HL300DIS
Lichtsterkte	lumen	300	-
Spanning	V	3,7	-
Batterijcapaciteit	mAh	2000	-
Autonomie	h	3 - 6	-
Oplaaftijd	h	4,5	-
Lader	ja	-	-
Aantal		1	10
<b>Prijs</b>	<b>€</b>	<b>14,90</b>	<b>135,00</b>

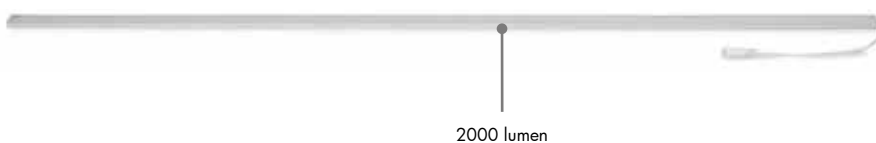

**LED striplamp 2000 lumen**

- Ideale verlichting voor bureau, werkbank, atelier, bestelwagens, boven machines, autoliften, ...
- Beschikbaar op 230 V en op 12 V
- Magnetische scharnieren meegeleverd

<b>Order nr.</b>		<b>801106048</b> ●	<b>801106055</b> ●
Orig. nr.		LL20012	LL200230
Lichtsterkte	lumen	2000	2000
Spanning	V	12	230
Lengte	mm	1000	1000
Lengte kabel	mm	500	500
<b>Prijs</b>	<b>€</b>	<b>65,90</b>	<b>76,50</b>

# Bouwlampen



6500 Kelvin daglicht

## Plooibare en stabiele bouwlampen

- Solide en duurzaam
- Aluminium behuizing en versterkt glas
- Kantelbaar
- IP65 - geschikt voor zwaar werk



3000 lumen

5000 lumen

8000 lumen



10m rubber kabel H05RN-F

2000 mm



6 kantelbare LED modules van 33,5 W



90° kantelbaar

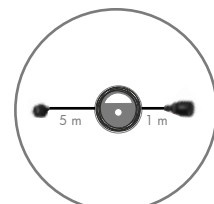

Kabel 3 x 1,5 mm<sup>2</sup>



**Order nr.**

Orig. nr.  
LED vermogen  
Lichtsterkte  
Lichtkleur  
Afmetingen (l x b x h)  
**Prijs**

W  
lumen  
K  
mm  
€

**105272021** ●  
LCS30  
30  
3000  
6500  
325 x 185 x 345  
**31,50**

**105272032** ●  
LCS50  
50  
5000  
6500  
350 x 185 x 395  
**48,50**

**105272044** ●  
LCS80  
80  
8000  
6500  
405 x 235 x 457  
**83,90**

## LED werklamp 5000 lumen

- Spatwaterdichte en zeer robuuste allround basisverlichting in onbreekbaar PE en aluminium
- Kan doorgelust worden: aaneenschakeling van meerdere lampen
- 3 bevestigingsmogelijkheden: magneet, voet en handvat (hangen)
- IP54 stof- en spatwaterdicht
- Industriële rubberkabel type H07RN-F

## Octopus LED werklamp 360°

**Order nr.**

Orig. nr.  
Lichtsterkte  
LED vermogen  
Lengte kabel  
Gewicht  
Afmetingen (l x b x h)  
**Prijs**

lumen  
W  
m  
kg  
mm  
€

**105270708** ●  
WTA200S  
23000  
6 x 33,5  
10  
10,00  
800 x 800 x 2000  
**199,00**

**Order nr.**

Orig. nr.  
Lichtsterkte  
LED vermogen  
Kabel type  
Lengte kabel  
IP  
Afmetingen (l x b x h)  
**Prijs**

lumen  
W  
m  
mm  
€

**105270682** ●  
WCAB50  
5000  
50  
H07RNF  
5 + 1  
54  
340 x 80 x 340  
**69,90**



### Bouwlamp met magnetische voet

- Valbestendige aluminium behuizing en polycarbonaat lens
- Kantelbaar op voet, met krachtige magneet
- Impactbestendig en IP54
- Veiligheidsklasse II



II modellen werken zowel met accu, alsook via de meegeleverde 230 V kabel



Via de gewone USB uitgang kan de accu als powerbank gebruikt worden voor smartphones, ...



Order nr.		105270686 ●	105270687 ●	105270688 ●	105270689 ●
Orig. nr.		WFL30	WFL50	WFL30LI	WFL50LI
Met stekker	V	230	230	230	230
Lichtsterkte	lumen	3000	5000	3000	5000
LED vermogen	W	30	50	30	50
Batterij	mAh	-	-	8800	8800
Autonomie	h	-	-	3 - 6	3 - 6
Oplaadtijd	h	-	-	3	3
Gewicht	kg	2,00	2,00	2,00	2,00
<b>Prijs</b>	<b>€</b>	<b>44,90</b>	<b>54,90</b>	<b>84,90</b>	<b>94,90</b>

### Bouwlamp op statief

- steunvoet met krachtige magneet en draaibare voet
- Rand die als hoek dient voor het ophangen van de lamp



Order nr.		105270691 ●	105270692 ●	105270694 ●	105270695 ●
Orig. nr.		WFL30S	WFL50S	WFL30LIS	WFL50LIS
Lichtsterkte	lumens	3000	5000	3000	5000
LED vermogen	W	30	50	30	50
Batterij		neen	neen	ja	ja
Max. hoogte	mm	1800	1800	1800	1800
<b>Prijs</b>	<b>€</b>	<b>76,90</b>	<b>81,90</b>	<b>119,00</b>	<b>119,00</b>

### Losse accu 8800 mAh voor werklampen



Presentatievoorbeeld

- Losse accu voor werklampen WFL30LI, WFL30LIS, WFL50LI en WFL50LIS
- Deze accu bezorgt tot 6 uur autonome verlichting voor mobiel gebruik van de lampen
- Oplaadtijd: 3 uur
- Oplaadbaar met de stekker van uw MW-Tools lamp

Order nr.		105270711 ●
Orig. nr.		WFL8800
<b>Prijs</b>	<b>€</b>	<b>47,90</b>



**Original stalen slangklemmen**

**Troeven :**

- De dagelijkse oplossing voor het verbinden van slangen
- Biedt weerstand tegen roestvorming - 240 uren NSS test

**Kenmerken :**

- Verzinkt staal
- Conform DIN 3017
- Conform BS 5313:1991
- Schroefkopsluiting 7 mm A/F

Order nr.	Orig. nr.	Capaciteit mm	Breedte band mm	Aanbevolen koppel Nm	Maximum koppel Nm	Dikte band mm	Verpakkings-eenheid (VE)	Prijs/VE €
745731001	JUSV012	9,5 - 12	9,9	3,4	4,5	0,762	10	16,90
745731102	JUSV016	11 - 16	9,9	3,4	4,5	0,762	10	16,90
745731203	JUSV020	13 - 20	9,9	3,4	4,5	0,762	10	16,90
745731304	JUSV022	16 - 22	13,0	4,2	5,6	0,914	10	21,90
745731405	JUSV025	18 - 25	13,0	4,2	5,6	0,914	10	21,90
745731506	JUSV030	22 - 30	13,0	5,1	6,8	0,914	10	22,90
745731607	JUSV035	25 - 35	13,0	5,1	6,8	0,914	10	22,90
745731708	JUSV040	30 - 40	13,0	5,1	6,8	0,914	10	22,90
745731809	JUSV045	32 - 45	13,0	5,1	6,8	0,914	10	22,90
745731910	JUSV050	35 - 50	13,0	5,9	7,9	0,914	10	24,90
745732011	JUSV055	40 - 55	13,0	5,9	7,9	0,914	10	24,90
745732112	JUSV060	45 - 60	13,0	5,9	7,9	0,914	10	26,50
745732213	JUSV070	55 - 70	13,0	6,7	9	0,914	10	27,90
745732314	JUSV080	60 - 80	13,0	6,7	9	0,914	10	30,50
745732415	JUSV090	70 - 90	13,0	6,7	9	0,914	10	30,50
745732516	JUSV100	85 - 100	13,0	6,7	9	0,914	10	33,50
745732617	JUSV120	90 - 120	13,0	6,7	9	0,914	10	34,90
745732718	JUSV140	110 - 140	13,0	6,7	9	0,914	5	20,50
745732819	JUSV150	120 - 150	13,0	5,9	7,9	0,914	5	20,50
745732920	JUSV165	135 - 165	13,0	5,9	7,9	0,914	5	20,50
745733021	JUSV190	158 - 190	13,0	5,9	7,9	0,914	5	23,90
745733122	JUSV216	184 - 216	13,0	5,9	7,9	0,914	5	27,90
745733223	JUSV242	210 - 242	13,0	5,9	7,9	0,914	5	31,50
745733324	JUSV267	235 - 267	13,0	5,9	7,9	0,914	5	34,90
745733425	JUSV292	260 - 292	13,0	5,9	7,9	0,914	5	36,90
745733526	JUSV318	286 - 318	13,0	5,9	7,9	0,914	5	37,90



**Set met 100 original verzinkte stalen slangklemmen**

**Bestaande uit :**

- 1 display met 10 verschillende dozen
- Dozen : JUSV012 - JUSV016 - JUSV020 - JUSV022 - JUSV025 - JUSV030 - JUSV035 - JUSV040 - JUSV45 - JUSV050

Order nr.	745661020
Orig. nr.	JUHP100
Aantal stuks	100
Prijs	€ 89,90

**RVS**



**Original roestvrijstalen slangklemmen**

**Troeven :**

- De dagelijkse oplossing voor het verbinden van slangen
- Biedt weerstand tegen roestvorming - 1000 uren NSS test

**Kenmerken :**

- Roestvrij staal - RVS 304
- Conforme DIN 3017
- Conforme BS 5313:1991
- Schroefkopsluiting 7 mm A/F

Order nr.	Orig. nr.	Capaciteit mm	Breedte band mm	Aanbevolen koppel Nm	Maximum koppel Nm	Dikte band mm	Verpakkings-eenheid (VE)	Prijs/VE €
745721001	JUSS012	9,5 - 12	9,9	3,4	4,5	0,762	10	44,90
745721102	JUSS016	11 - 16	9,9	3,4	4,5	0,762	10	44,90
745721203	JUSS020	13 - 20	9,9	3,4	4,5	0,762	10	44,90
745721304	JUSS022	16 - 22	13,0	4,2	5,6	0,914	10	50,50
745721405	JUSS025	18 - 25	13,0	4,2	5,6	0,914	10	51,90
745721506	JUSS030	22 - 30	13,0	5,1	6,8	0,914	10	54,50
745721607	JUSS035	25 - 35	13,0	5,1	6,8	0,914	10	59,90
745721708	JUSS040	30 - 40	13,0	5,1	6,8	0,914	10	59,90
745721809	JUSS045	32 - 45	13,0	5,1	6,8	0,914	10	63,90
745721910	JUSS050	35 - 50	13,0	5,9	7,9	0,914	10	67,90
745722011	JUSS055	40 - 55	13,0	5,9	7,9	0,914	10	69,90
745722112	JUSS060	45 - 60	13,0	5,9	7,9	0,914	10	72,90
745722213	JUSS070	55 - 70	13,0	6,7	9	0,914	10	78,90
745722314	JUSS080	60 - 80	13,0	6,7	9	0,914	10	80,90
745722415	JUSS090	70 - 90	13,0	6,7	9	0,914	10	84,90
745722516	JUSS100	85 - 100	13,0	6,7	9	0,914	10	88,90
745722617	JUSS120	90 - 120	13,0	6,7	9	0,914	10	89,90
745722718	JUSS140	110 - 140	13,0	6,7	9	0,914	5	49,90
745722819	JUSS150	120 - 150	13,0	5,9	7,9	0,914	5	54,50
745722920	JUSS165	135 - 165	13,0	5,9	7,9	0,914	5	55,90
745723021	JUSS190	158 - 190	13,0	5,9	7,9	0,914	5	61,90
745723122	JUSS216	184 - 216	13,0	5,9	7,9	0,914	5	69,90
745723223	JUSS242	210 - 242	13,0	5,9	7,9	0,914	5	76,90
745723324	JUSS267	235 - 267	13,0	5,9	7,9	0,914	5	84,90
745723425	JUSS292	260 - 292	13,0	5,9	7,9	0,914	5	88,90
745723526	JUSS318	286 - 318	13,0	5,9	7,9	0,914	5	95,50



**RVS**

**Set met 100 original roestvrijstalen slangklemmen**

**Bestaande uit :**

- 1 display van 10 verschillende dozen
- Dozen : JUSS012 - JUSS016 - JUSS020 - JUSS022 - JUSS025 - JUSS030 - JUSS035 - JUSS040 - JUSS045 - JUSS050

Order nr.	745661025
Orig. nr.	JUHP100SS
Aantal stuks	100
Prijs	€ 275,00

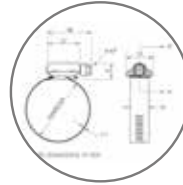

**RVS**

**High Torque slangklemmen in roestvrijstalen uitvoering**

**Geschikt voor :**

- Zware toepassing met kunststof of versterkte slangen
- Hardnekkige lekkage
- Hoge vibratietoepassing

**Troeven :**

- Aanspankoppel is 2 x groter dan bij de normale slangklem
- Biedt weerstand tegen roestvorming - 1000 uren NSS test

**Kenmerken :**

- Roestvrij staal - RVS 304
- Conform SAE J1508 type D
- Schroefkopsluiting 8 mm A/F

Order nr.	Orig. nr.	Capaciteit mm	Breedte band mm	Aanbevolen koppel Nm	Maximum koppel Nm	Dikte band mm	Verpakkings-eenheid (VE)	Prijs/VE €
745742035	JUHT35	20 - 35	16,0	11,9	17	0,7	10	89,90
745742540	JUHT40	25 - 40	16,0	11,9	17	0,7	10	89,90
745742545	JUHT45	25 - 45	16,0	11,9	17	0,7	10	89,90
745743050	JUHT50	30 - 50	16,0	11,9	17	0,7	10	89,90
745744070	JUHT70	40 - 70	16,0	11,9	17	0,7	10	96,50
745746080	JUHT80	60 - 80	16,0	11,9	17	0,7	10	109,00
745747095	JUHT95	70 - 95	16,0	11,9	17	0,7	10	109,00
745740100	JUHT100	80 - 100	16,0	11,9	17	0,7	10	115,00
745740120	JUHT120	90 - 120	16,0	11,9	17	0,7	5	57,90
745740140	JUHT140	110 - 140	16,0	11,9	17	0,7	5	62,90
745740160	JUHT160	130 - 160	16,0	11,9	17	0,7	5	62,90
745740180	JUHT180	150 - 180	16,0	11,9	17	0,7	5	66,50
745740200	JUHT200	170 - 200	16,0	11,9	17	0,7	5	69,90
745740220	JUHT220	190 - 220	16,0	11,9	17	0,7	5	74,50
745740240	JUHT240	210 - 240	16,0	11,9	17	0,7	5	76,50
745740260	JUHT260	230 - 260	16,0	11,9	17	0,7	5	78,90
745740280	JUHT280	250 - 280	16,0	11,9	17	0,7	5	81,90
745740300	JUHT300	270 - 300	16,0	11,9	17	0,7	5	83,50
745740320	JUHT320	290 - 320	16,0	11,9	17	0,7	5	84,90
745740340	JUHT340	310 - 340	16,0	11,9	17	0,7	5	84,90
745740360	JUHT360	330 - 360	16,0	11,9	17	0,7	5	84,90
745740380	JUHT380	350 - 380	16,0	11,9	17	0,7	5	84,90
745740400	JUHT400	370 - 400	16,0	11,9	17	0,7	5	89,90
745740420	JUHT420	390 - 420	16,0	11,9	17	0,7	5	97,90
745740440	JUHT440	410 - 440	16,0	11,9	17	0,7	5	96,50
745740460	JUHT460	430 - 460	16,0	11,9	17	0,7	5	97,90
745740480	JUHT480	450 - 480	16,0	11,9	17	0,7	5	105,00
745740500	JUHT500	470 - 500	16,0	11,9	17	0,7	5	105,00
745740520	JUHT520	490 - 520	16,0	11,9	17	0,7	5	109,00



**Superclamps slangklemmen extra zware uitvoering**

**Geschikt voor :**

- Aanvoer- en aanzuigslangen die een zeer dichte afdichting vereisen

**Troeven :**

- Zelfaanspannende moeraansluiting garandeert optimaal koppel
- Biedt weerstand tegen roestvorming - 168 uren NSS test
- Handmatige of automatisch assemblage
- Brugstuk zorgt voor 360° afdichting
- Gladde band beschermt de slang

**Kenmerken :**

- Verzinkt staal (roestvrij staal op aanvraag)
- Chrom afwerking
- Conform DIN 3017
- Conform SAE J1508 type TB

Order nr.	Orig. nr.	Capaciteit mm	Breedte band mm	Aanbevolen koppel Nm	Maximum koppel Nm	Dikte band mm	Verpakkings-eenheid (VE)	Prijs/VE €
745661720	JSC19	17 - 19	18	4,5	6	0,6	10	24,90
745662023	JSC22	20 - 22	18	4,5	6	0,6	10	24,90
745662325	JSC25	23 - 25	18	4,5	6	0,6	10	26,50
745662628	JSC28	26 - 28	18	4,5	6	0,6	10	27,90
745662931	JSC31	29 - 31	18	4,5	6	0,6	10	29,50
745663235	JSC35	32 - 35	18	6	8	0,6	5	19,50
745663639	JSC39	36 - 39	20	6	8	1	5	19,50
745664043	JSC43	40 - 43	20	6	8	1	5	17,90
745664447	JSC47	44 - 47	20	6	8	1	5	23,90
745664851	JSC51	48 - 51	20	6	8	1	5	23,90
745665255	JSC55	52 - 55	20	6	8	1	5	24,90
745665659	JSC59	56 - 59	20	6	8	1	5	24,90
745666063	JSC63	60 - 63	20	6	8	1	2	9,90
745666467	JSC67	64 - 67	25	18,5	25	1,5	2	15,50
745666873	JSC73	68 - 73	25	18,5	25	1,5	2	15,50
745667479	JSC79	74 - 79	25	18,5	25	1,5	2	16,90
745668085	JSC85	80 - 85	25	18,5	25	1,5	2	16,90
745668691	JSC91	86 - 91	25	18,5	25	1,5	2	17,90
745669297	JSC97	92 - 97	25	18,5	25	1,5	2	19,50
745660103	JSC103	98 - 103	25	18,5	25	1,5	2	20,50
745660112	JSC112	104 - 112	25	18,5	25	1,5	2	20,50
745660121	JSC121	113 - 121	25	18,5	25	1,5	2	16,90
745660130	JSC130	122 - 130	25	18,5	25	1,5	2	21,90
745660139	JSC139	131 - 139	25	18,5	25	1,5	2	21,90
745660148	JSC148	140 - 148	25	18,5	25	1,5	2	21,90
745660161	JSC161	149 - 161	25	18,5	25	1,8	2	22,90
745660174	JSC174	162 - 174	25	18,5	25	1,8	2	23,90
745660187	JSC187	175 - 187	25	18,5	25	1,8	2	20,50
745660200	JSC200	188 - 200	25	18,5	25	1,8	2	23,90
745660213	JSC213	201 - 213	25	18,5	25	1,8	2	24,90
745660226	JSC226	214 - 226	25	18,5	25	1,8	2	23,90
745660239	JSC239	227 - 239	25	18,5	25	1,8	2	26,50
745660240	JSC255	240 - 255	25	18,5	25	1,8	2	31,50
745660241	JSC265	253 - 265	25	18,5	25	1,8	2	33,50



**54-delige set Junior verzinkte stalen slangklemmen in stevige ABS-koffer**

**Bestaande uit :**

- 6 slangklemmen met capaciteit 7 - 9 mm
- 6 slangklemmen met capaciteit 8 - 10 mm
- 6 slangklemmen met capaciteit 9 - 11 mm
- 8 slangklemmen met capaciteit 10 - 12 mm
- 10 slangklemmen met capaciteit 11 - 13 mm
- 6 slangklemmen met capaciteit 13 - 15 mm
- 8 slangklemmen met capaciteit 12 - 14 mm
- 4 slangklemmen met capaciteit 14 - 16 mm

**54-delige set Junior roestvrijstalen slangklemmen in stevige ABS-koffer**

**Bestaande uit :**

- 6 slangklemmen met capaciteit 7 - 9 mm
- 6 slangklemmen met capaciteit 8 - 10 mm
- 6 slangklemmen met capaciteit 9 - 11 mm
- 8 slangklemmen met capaciteit 10 - 12 mm
- 10 slangklemmen met capaciteit 11 - 13 mm
- 6 slangklemmen met capaciteit 13 - 15 mm
- 8 slangklemmen met capaciteit 12 - 14 mm
- 4 slangklemmen met capaciteit 14 - 16 mm

**165-delige set Junior verzinkte stalen slangklemmen in stevige ABS-koffer**

**Bestaande uit :**

- 25 slangklemmen met capaciteit 7 - 9 mm
- 25 slangklemmen met capaciteit 8 - 10 mm
- 25 slangklemmen met capaciteit 9 - 11 mm
- 30 slangklemmen met capaciteit 10 - 12 mm
- 30 slangklemmen met capaciteit 11 - 13 mm
- 30 slangklemmen met capaciteit 12 - 14 mm

<b>Order nr.</b>		<b>745661433</b> ●
Orig. nr.		JUBOX054
Aantal stuks		54
Schroef	mm	7
Materiaal		Verzinkt staal
<b>Prijs</b>	€	<b>34,90</b>

<b>Order nr.</b>		<b>745661442</b> ●
Orig. nr.		JUBOX054SS
Aantal stuks		54
Schroef	mm	7
Materiaal		304 roestvrij staal
<b>Prijs</b>	€	<b>96,50</b>

<b>Order nr.</b>		<b>745661650</b> ●
Orig. nr.		JUBOX165
Aantal stuks		165
Schroef	mm	7
Materiaal		Verzinkt staal
<b>Prijs</b>	€	<b>109,00</b>



**RVS**



**RVS**

**165-delige set Junior roestvrijstalen slangklemmen in stevige ABS-koffer**

**Bestaande uit :**

- 25 slangklemmen met capaciteit 7 - 9 mm
- 25 slangklemmen met capaciteit 8 - 10 mm
- 25 slangklemmen met capaciteit 9 - 11 mm
- 30 slangklemmen met capaciteit 10 - 12 mm
- 30 slangklemmen met capaciteit 11 - 13 mm
- 30 slangklemmen met capaciteit 12 - 14 mm

**175-delige set O Clips verzinkte stalen slangklemmen in stevige ABS-koffer**

**Bestaande uit :**

- 20 slangklemmen met capaciteit 5 - 7 mm
- 25 slangklemmen met capaciteit 7 - 9 mm
- 20 slangklemmen met capaciteit 9 - 11 mm
- 20 slangklemmen met capaciteit 11 - 13 mm
- 25 slangklemmen met capaciteit 13 - 15 mm
- 20 slangklemmen met capaciteit 14 - 17 mm
- 20 slangklemmen met capaciteit 15 - 18 mm
- 20 slangklemmen met capaciteit 17 - 20 mm

**Kenmerken :**

- Verzinkt staal
- Conform SAE J1508 type TE

**175-delige set O Clips roestvrijstalen slangklemmen in stevige ABS-koffer**

**Bestaande uit :**

- 20 slangklemmen met capaciteit 5 - 7 mm
- 25 slangklemmen met capaciteit 7 - 9 mm
- 20 slangklemmen met capaciteit 9 - 11 mm
- 20 slangklemmen met capaciteit 11 - 13 mm
- 25 slangklemmen met capaciteit 13 - 15 mm
- 20 slangklemmen met capaciteit 14 - 17 mm
- 20 slangklemmen met capaciteit 15 - 18 mm
- 20 slangklemmen met capaciteit 17 - 20 mm

**Kenmerken :**

- 304 roestvrij staal
- Conform SAE J1508 type TE

<b>Order nr.</b>		<b>745661438</b> ●
Orig. nr.		JUBOX165SS
Aantal stuks		165
Schroef	mm	7
Materiaal		304 roestvrij staal
<b>Prijs</b>	€	<b>199,00</b>

<b>Order nr.</b>		<b>745661750</b> ●
Orig. nr.		JUBOX175
Aantal stuks		175
Materiaal		Verzinkt staal
<b>Prijs</b>	€	<b>96,50</b>

<b>Order nr.</b>		<b>745661440</b> ●
Orig. nr.		JUBOX175SS
Aantal stuks		175
Materiaal		304 roestvrij staal
<b>Prijs</b>	€	<b>255,00</b>



**143-delige set van Original verzinkte stalen slangklemmen in stevige ABS-koffer**

**Bestaande uit :**

- 24 slangklemmen met capaciteit 9,5 - 12 mm
- 32 slangklemmen met capaciteit 11 - 16 mm
- 28 slangklemmen met capaciteit 13 - 20 mm
- 13 slangklemmen met capaciteit 16 - 22 mm
- 13 slangklemmen met capaciteit 18 - 25 mm
- 14 slangklemmen met capaciteit 22 - 30 mm
- 12 slangklemmen met capaciteit 25 - 35 mm
- 7 slangklemmen met capaciteit 30 - 40 mm

**Kenmerken :**

- Verzinkt staal
- Conform DIN 3017
- Conform BS 5315:1991
- Schroefkopsluiting 7 mm A/F

<b>Order nr.</b>		<b>745661430</b> ●
Orig. nr.		JUBOX143
Aantal stuks		143
Schroef	mm	7
Materiaal		Verzinkt staal
<b>Prijs</b>	<b>€</b>	<b>165,00</b>



**RVS**

**143-delige set van Original roestvrijstalen slangklemmen in stevige ABS-koffer**

**Bestaande uit :**

- 24 slangklemmen met capaciteit 9,5 - 12 mm
- 32 slangklemmen met capaciteit 11 - 16 mm
- 28 slangklemmen met capaciteit 13 - 20 mm
- 13 slangklemmen met capaciteit 16 - 22 mm
- 13 slangklemmen met capaciteit 18 - 25 mm
- 14 slangklemmen met capaciteit 22 - 30 mm
- 12 slangklemmen met capaciteit 25 - 35 mm
- 7 slangklemmen met capaciteit 30 - 40 mm

**Kenmerken :**

- 304 roestvrij staal
- Conform DIN 3017
- Conform BS 5315:1991
- Schroefkopsluiting 7 mm A/F

<b>Order nr.</b>		<b>745661435</b> ●
Orig. nr.		JUBOX143SS
Aantal stuks		143
Schroef	mm	7
Materiaal		304 roestvrij staal
<b>Prijs</b>	<b>€</b>	<b>375,00</b>



**143-delige set van Original roestvrijstalen - RVS 316 - slangklemmen in stevige ABS-koffer**

**Bestaande uit :**

- 24 slangklemmen met capaciteit 9,5 - 12 mm
- 32 slangklemmen met capaciteit 11 - 16 mm
- 28 slangklemmen met capaciteit 13 - 20 mm
- 13 slangklemmen met capaciteit 16 - 22 mm
- 13 slangklemmen met capaciteit 18 - 25 mm
- 14 slangklemmen met capaciteit 22 - 30 mm
- 12 slangklemmen met capaciteit 25 - 35 mm
- 7 slangklemmen met capaciteit 30 - 40 mm

**Kenmerken :**

- 316 roestvrij staal
- Conform DIN 3017
- Conform BS 5315:1991
- Schroefkopsluiting 7 mm A/F

<b>Order nr.</b>		<b>745661437</b> ●
Orig. nr.		JUBOX143SS316
Aantal stuks		143
Schroef	mm	7
Materiaal		316 roestvrij staal
<b>Prijs</b>	<b>€</b>	<b>559,00</b>



**32-delige set van Original verzinkte stalen slangklemmen in stevige ABS-koffer**

**Bestaande uit :**

- 6 slangklemmen met capaciteit 9,5 - 12 mm
- 6 slangklemmen met capaciteit 11 - 16 mm
- 6 slangklemmen met capaciteit 13 - 20 mm
- 4 slangklemmen met capaciteit 16 - 22 mm
- 4 slangklemmen met capaciteit 18 - 25 mm
- 2 slangklemmen met capaciteit 22 - 30 mm
- 2 slangklemmen met capaciteit 25 - 35 mm
- 2 slangklemmen met capaciteit 30 - 40 mm

**Kenmerken :**

- Verzinkt staal
- Conform DIN 3017
- Conform BS 5315:1991
- Schroefkopsluiting 7 mm A/F

<b>Order nr.</b>		<b>745661432</b> ●
Orig. nr.		JUBOX032
Aantal stuks		32
Schroef	mm	7
Materiaal		Verzinkt staal
<b>Prijs</b>	<b>€</b>	<b>41,50</b>



**RVS**

**32-delige set van Original roestvrijstalen slangklemmen in stevige ABS-koffer**

**Bestaande uit :**

- 6 slangklemmen met capaciteit 9,5 - 12 mm
- 6 slangklemmen met capaciteit 11 - 16 mm
- 6 slangklemmen met capaciteit 13 - 20 mm
- 4 slangklemmen met capaciteit 16 - 22 mm
- 4 slangklemmen met capaciteit 18 - 25 mm
- 2 slangklemmen met capaciteit 22 - 30 mm
- 2 slangklemmen met capaciteit 25 - 35 mm
- 2 slangklemmen met capaciteit 30 - 40 mm

**Kenmerken :**

- 304 roestvrij staal
- Conform DIN 3017
- Conform BS 5315:1991
- Schroefkopsluiting 7 mm A/F

<b>Order nr.</b>		<b>745661441</b> ●
Orig. nr.		JUBOX032SS
Aantal stuks		32
Schroef	mm	7
Materiaal		Roestvrij staal
<b>Prijs</b>	<b>€</b>	<b>41,50</b>

**Bekijk het volledige & up-to-date aanbod slangklemmen**



A series of horizontal dotted lines for writing notes.

A series of horizontal dotted lines for taking notes.

A series of horizontal dotted lines for writing notes.



A series of horizontal dotted lines for taking notes.

A series of horizontal dotted lines for writing notes.

A series of horizontal dotted lines for taking notes.

A series of horizontal dotted lines for writing notes.

A series of horizontal dotted lines for taking notes.

A series of horizontal dotted lines for writing notes.

A series of horizontal dotted lines for taking notes.

A series of horizontal dotted lines for writing notes.



A series of horizontal dotted lines for taking notes.



Deze catalogus vervangt alle voorgaande. Al onze prijzen zijn in euro en exclusief BTW en recyclagebijdragen. Alle leveringen gebeuren uitsluitend volgens onze algemene verkoops-, leverings- en betalingsvoorwaarden welke op simpele aanvraag, aan ons adres, gratis te verkrijgen zijn. *CUBIX BUSINESS* houdt zich het recht voor om prijzen en/of specificaties van producten aan te passen. De afbeeldingen zijn louter indicatief, de producten kunnen afwijken van de in de catalogus vermelde afbeeldingen.

## GARANTIEVOORWAARDEN EN RETOURPROCEDURE:

De geldende garantievoorwaarden en retourprocedure kunnen worden geraadpleegd en gedownload via onze website: [www.vynckier.biz/be-nl/garantie-herstel](http://www.vynckier.biz/be-nl/garantie-herstel)

Alle RMA (Retourneren Met Autorisatie) aanvragen worden doorgestuurd naar het e-mailadres [service@vynckier.biz](mailto:service@vynckier.biz). Dit document voor aanvraag is te vinden op [www.vynckier.biz/be-nl/service](http://www.vynckier.biz/be-nl/service). Daarna ontvangt u van de dienst na verkoop een dossiernummer. Dit dossiernummer dient steeds vergezeld te zijn van de retourgoederen en de verkoopfactuur.

## BETALING & EIGENDOMSVOORBEHOUD:

Al onze facturen zijn contant betaalbaar. De goederen blijven eigendom van *CUBIX BUSINESS* zolang de goederen niet betaald zijn.

## TRANSPORTKOSTEN:

De goederen reizen op risico van de koper. De berekende vrachtkosten zijn een doorrekening van de geldende transportkosten van GLS, DHL, ... Goederen worden franco ONGELOST geleverd vanaf 500 euro in de Benelux, vanaf 600 euro voor Noord-Frankrijk.

De prijzen (> 500 euro) zijn prijzen inclusief transport ONGELOST tot bij de doorverkoper. Anonieme levering van grote machines direct bij de eindklant is mogelijk. Onze prijzen zijn ongelost en exclusief installatie. Installatie en inbedrijfstelling gebeuren door de doorverkoper. De installatie en de inbedrijfstelling kunnen ook door *CUBIX BUSINESS* uitgevoerd worden op vraag van de doorverkoper en tegen de vooraf afgesproken voorwaarden. Hiervoor dient contact te worden opgenomen met onze commerciële dienst.

## TECHNISCHE SPECIFICATIES:

Gezien *CUBIX BUSINESS* voortdurend streeft om zijn producten te verbeteren, behoudt *CUBIX BUSINESS* zich het recht om de producten zonder voorafgaande verwittiging te wijzigen. Goederen die uit collectie genomen worden gedurende de looptijd van deze catalogus kunnen geen aanleiding geven tot enige vorm van schadevergoeding of compensatie.

## WAARBORG:

Op alle *CUBIX BUSINESS* artikelen is 100% garantie op gebrekkig materiaal en/of gebrekkige afwerking. Garantie vervalt bij ondeskundig gebruik en/of gebruik van het product voor andere doeleinden of op een andere wijze dan waarvoor het bestemd is.

## LEVERINGSTERMIJNEN:

Leveringstermijnen voorzien op de bestelbon of op offertes gelden slechts als aanduiding en verbinden geenszins de verkoper. De koper kan in geen geval de ontbinding van de overeenkomst, noch schadevergoeding vorderen bij niet-naleving van de leveringstermijn.

## Tekort of schade bij levering in België/Luxemburg:

Controleer de goederen op transportschade vóór u de vrachtdocumenten ondertekent in het bijzijn van de transporteur. Doe dit ook wanneer de verpakking niet beschadigd is.

1. Bij zichtbare schade vermeldt u de schade onmiddellijk gedetailleerd op de vrachtbrief en laat u deze ondertekenen door de chauffeur. Indien u de vrachtbrief ondertekent zonder opmerkingen kan in geen geval bij de transportverzekering nadien nog een schadeclaim worden ingediend.

Neem vervolgens onmiddellijk contact op met *CUBIX BUSINESS* om de schade te regelen ([info@vynckier.biz](mailto:info@vynckier.biz) of +32 56 56 14 66).

2. In alle andere gevallen tekent u de vrachtbrief af onder voorbehoud van verder nazicht.

Dit voorbehoud geeft u de mogelijkheid om nadien een schadeclaim in te dienen in geval van onzichtbare schade. Deze claim dient binnen de 5 kalenderdagen schriftelijk te worden gemeld bij *CUBIX BUSINESS*. 5 kalenderdagen na de levering worden geen klachten meer aanvaard.

Dit voorbehoud dient ook te gebeuren in geval van digitale ondertekening van de vrachtbrief.

## Tekort of schade bij levering in Nederland:

Controleer de goederen op transportschade vóór u de vrachtdocumenten ondertekent in het bijzijn van de transporteur. Doe dit ook wanneer de verpakking niet beschadigd is.

1. Bij zichtbare schade vermeldt u de schade onmiddellijk gedetailleerd op de vrachtbrief en laat u deze ondertekenen door de chauffeur. Indien u de vrachtbrief ondertekent zonder opmerkingen kan in geen geval bij de transportverzekering nadien nog een schadeclaim worden ingediend. Bij zichtbare schade kan u de zending weigeren.

Neem vervolgens onmiddellijk contact op met *CUBIX BUSINESS* om de schade te regelen ([info@vynckier.biz](mailto:info@vynckier.biz) of +32 56 56 14 66).

2. In alle andere gevallen dient een klacht binnen de 5 kalenderdagen schriftelijk gemeld te worden aan *CUBIX BUSINESS* met vermelding van de algemene aard van de schade of het verlies. 5 kalenderdagen na de levering worden geen klachten meer aanvaard.

